



# ENYING VÁROS ÖNKORMÁNYZATÁNAK KÉPVISELŐ-TESTÜLETE

8130 Enying, Kossuth u. 26.

Tel./Fax: 22/372-002

---

## MEGHÍVÓ

### ENYING VÁROS ÖNKORMÁNYZATÁNAK KÉPVISELŐ-TESTÜLETE

**2020. február 10-én (hétfőn)**

15:30 kezdettel soron kívüli (**rendkívüli**) **nyílt ülést** tart,  
melyre ezúton tisztelettel meghívom.

**Az ülés helye:** Vas Gereben Művelődési Ház és Könyvtár  
8130 Enying, Bocskai u. 1.

#### **N a p i r e n d :**

#### **Nyílt ülés:**

1. Enying Város Önkormányzatának 2020. évi költségvetése
2. Államháztartási mérlegek előterjesztése Enying Város Önkormányzatának 2020. költségvetéséhez
3. Javaslattétel a környezetvédelmi alap felhasználására
4. Búzavirág Nyugdíjas Klub támogatási kérelme
5. Az Enyingi Városvédő-, és Szépítő Társaság elszámolásának felülvizsgálata
6. A Katolikus Temető melletti járda-lépcső szakasz (hrsz.: 2258/4) akadálymentesítése

Enying, 2020. február 7.

Tisztelettel:

**Viplak Tibor s. k.**  
polgármester

## ELŐTERJESZTÉS

Enying Város Önkormányzata Pénzügyi és Településfejlesztési Bizottságának és Képviselő-testületének 2020. február 10-i soron kívüli (rendkívüli) nyílt ülésére

Előterjesztő: Viplak Tibor polgármester

Készítette: Dr. Bodor Katalin

A döntés elfogadásához szükséges többség típusa:

egyszerű / **minősített**

A szavazás módja:

**nyílt**/ titkos

**Tárgy: 2020.évi költségvetési rendelet tervezetének véleményezése**

**Tisztelt Bizottság!**

**Tisztelt Képviselő-testület!**

Az államháztartásról szóló 2011. évi CXCV. törvény (a továbbiakban: Áht.) 24. § (2) és (3) bekezdései szerint:

*„(2) A jegyző, főjegyző (a továbbiakban együtt: jegyző) a költségvetési rendelet-tervezetet a 29/A. § szerinti tervszámoknak megfelelően készíti elő. A tervszámoktól csak a külső gazdasági feltételeknek a tervszámok elfogadását követően bekövetkezett lényeges változása esetén térhet el, az eltérést és annak indokát a költségvetési rendelet-tervezet indokolásában ismertetni kell.*

*(3) A jegyző által a (2) bekezdés szerint előkészített költségvetési rendelet-tervezetet a polgármester február 15-éig, ha a központi költségvetésről szóló törvényt az Országgyűlés a naptári év kezdetéig nem fogadta el, a központi költségvetésről szóló törvény hatálybalépését követő negyvenötödik napig nyújtja be a képviselő-testületnek.”*

Az államháztartásról szóló törvény végrehajtásáról szóló 368/2011. (XII. 31.) Korm. rendelet (a továbbiakban: Ávr.) 27. § (1) bekezdésében foglaltak szerint: *„A jegyző a költségvetési rendelettervezetet a költségvetési szervek vezetőivel egyezteteti, annak eredményét írásban rögzíti, majd a rendelettervezetet és az egyeztetés eredményét a polgármester a szervezeti és működési szabályzatban foglaltak szerint a képviselő-testület bizottságai elé terjeszti.”*

A képviselő-testület és szervei szervezeti és működési szabályzatáról szóló 26/2017. (XI.30.) önkormányzati rendelet 1. melléklete I. 2. b) pontja alapján a Pénzügyi és Településfejlesztési Bizottságot illeti meg javaslattevési jog a költségvetés összeállítására, így az Ávr. fent idézett rendelkezése szerint a t. Bizottság hatáskörébe tartozik a költségvetési szervekkel egyeztetett rendelettervezet megtárgyalása, valamint az Ávr. 27. § (2) bekezdése szerint a PTFB írásos véleményével kell a tervezetet a képviselő-testület elé terjeszteni.

Az intézményeknek a Jegyző által előkészített és Képviselő-testület által is elfogadott irányelveknek, valamint az Országgyűlés által elfogadott Központi költségvetési törvénynek megfelelően el kellett készíteniük az elemi költségvetésük tervezetét.

Az intézmények 2020. évi költségvetésüket részletesen kiadási helyekre tervezték meg, a korábban elfogadott irányelveknek megfelelően, a tervezetben a 2019. évi eredeti és módosított előirányzat, továbbá a 2019. évi III. negyedévi teljesítési adatok is feltüntetésre kerültek az összehasonlíthatóság érdekében.

A 2019. 12. havi teljesítési adatok kiértékelése során további megerősítést nyert az a tervezési utasítás, hogy a dologi kiadások tekintetében a kiinduló adat a 2019. évi eredeti előirányzat, hiszen a teljesítési adatok azt mutatják, hogy az intézmények nem lépték túl azt.

Az intézményi szintű költségvetésekből készült el az önkormányzat összesített költségvetése, melyet „Az önkormányzat 2020. évi költségvetése címenként” elnevezésű táblázat tartalmaz, ami a rendelettervezet részét képezi.

A Pénzügyi és Településfejlesztési Bizottság javaslatára a Képviselő-testület 2019. novemberi ülésén döntött a hatáskörébe tartozó díjbevételek 2020. évi mértékéről és az értékesítésre szánt ingatlanokról.

A műszaki osztály megvizsgálta és felmérte a használaton kívüli ingatlanokat, javaslatot tett azok hasznosítására, illetve állapotuk helyrehozatalára vonatkozóan, melyet a Bizottság és a Testület is tárgyalta és döntést hozott.

A Bizottság, illetve a Képviselő-testület már előzetesen döntött arról, hogy a helyi adómértéken 2020. évben nem változtat, illetve új adónemet nem vezet be, az idegenforgalmi adót, mint adónemet pedig megszüntette.

Fenti döntések, határozatok figyelembe vételével készült el a 2020. évi költségvetési rendelet tervezete.

Az előző évhez hasonlóan a költségvetés egyenlege negatív lett, mivel az önkormányzat bevételeit meghaladják a kiadások.

A hiány mértékének további csökkentéséhez, annak érdekében, hogy a költségvetési rendelet-tervezet elkészülhessen, figyelemmel a vonatkozó jogszabályok, különösen a Magyarország helyi önkormányzatairól szóló 2011. évi CLXXXIX. törvény (a továbbiakban: Mötv.) által megfogalmazott alapelvekre, melyek szerint:

*111. § (2) A helyi önkormányzat gazdálkodásának alapja az éves költségvetése. Ebből finanszírozza és látja el törvényben meghatározott kötelező, valamint a kötelező feladatai ellátását nem veszélyeztető önként vállalt feladatait.*

*(4) A költségvetési rendeletben működési hiány nem tervezhető.*

*112. § (1) A helyi önkormányzat feladataihoz igazodóan választja meg a gazdálkodás formáit, és pénzügyi előírások keretei között önállóan alakítja ki az érdekeltségi szabályokat. A helyi önkormányzat a feladatai ellátásának feltételeit saját bevételeiből, más gazdálkodó szervektől átvett bevételekből, valamint központi költségvetési támogatásból teremti meg.*

*(2) A helyi önkormányzat veszteséges gazdálkodásának következményei a helyi önkormányzatot terhelik, kötelezettségeiért a központi költségvetés nem tartozik felelősséggel.*

*115. § (1) A helyi önkormányzat gazdálkodásának biztonságáért a képviselő-testület, a gazdálkodás szabályszerűségéért a polgármester felelős.*

A költségvetési hiány a belső finanszírozásra szolgáló előző év költségvetési maradványának igénybevételel csökkentésre került, azonban **a hiány mértéke még így is 133.040 e Ft** volt. Természetesen a költségvetési tervezés első szakaszában minden intézményvezető saját intézményének a legjobbakat biztosítva törekedett a maximális mértékben történő kiadástervezésre. A hiány csökkentése érdekében minden intézményvezető felülvizsgálta a leadott költségvetést kiadás csökkentés, illetve bevétel növelés céljából. Ezután a **hiány mértéke 45.509 e Ft-ra csökkent.**

Ismételten felül kellett vizsgálni a bevételeket és kiadásokat, melynek során a bevételeken belül az Iparüzési adóbevételek a 2019. évi teljesítési szinten kerültek beállításra, ez 15 millió forint bevétel növekedést jelentett. A fennmaradó különbözet a tartalék és főként dologi kiadások csökkentésével került rendezésre, illetve az irányelvektől eltérően az érintett intézmények részére dolgozóként adandó havi 5.000 Ft-os illetménykiegészítés nem került tervezésre.

Két intézmény esetében a bérkiadások is csökkentésre kerültek, az Óvodánál az évek óta hirdetett betöltetlen üres álláshelyek előirányzata került korrigálásra azzal, hogy amennyiben év közben az álláshelyek betöltésre kerülnek a Képviselő-testület kötelezettséget vállal arra, hogy az előirányzatot pótelőirányzatként biztosítja. A Család és Gyermekegészségügyi Központnál a készenléti díj mértéke került csökkentésre, szintén azzal a kikötéssel, hogy amennyiben szükség van az év közbeni korrekcióra akkor azt pótelőirányzatként az intézmény meg fogja kapni.

A képviselő-testület 2019 -ben döntött 50 millió forint fejlesztési banki hitel felvételéről, melyet az önkormányzat a 2020. évben a folyamatban lévő fejlesztések megvalósításához kíván felhasználni. A költségvetésben a hitel felvételének szándéka bevételi oldalon finanszírozási bevételként, kiadási oldalon pedig a Hitelszerződésben megjelölt fejlesztési célokra került tervezésre, a Polgármesteri Hivatal felújítására és a Gyermekjóléti Központ létrehozására.

A módosítások után a **hiány mértéke nulla forint.**

A hiány mértékének csökkentésére tett módosításokat az előterjesztés *1. melléklete* tartalmazza.

**Fontos kiemelni,** hogy szabad maradvány az általános 3.000.- ezer Ft-os tartalék és 500 ezer Ft-os polgármesteri kereten felül nincs, ezért nincs év közben arra lehetőség, hogy az időközben jelentkező plusz kiadások forrása a tartalék legyen.

***A kiadási előirányzatok csak lehetőséget jelentenek, aminek teljesítése a bevételek realizálásától függ. A költségvetésben betervezett kiadások csak a teljesített bevételek arányában teljesíthetők.***

**Ez azt jelenti, hogy új kiadási igény felmerülése esetén a költségvetésben szereplő kiadás csökkentésével, vagy realizálódott bevétel növekedésével szemben állapítható meg.**

***A költségvetésben szereplő fejlesztések pályázati támogatáson felüli részének a pénzügyi fedezete fejlesztési hitel.***

A rendelet-tervezet részét képezik az alábbi táblázatok:

- a rendelet összesítő táblája „Az önkormányzat 2020. évi költségvetése címenként”
- 2020. évi költségvetési bevétel és kiadási egyenlege több változatban
- beruházások és felújítások 2020. intézményenként,
- önkormányzati bevétel összesítő a 2020. évi költségvetéshez
- állami támogatás 2020. év
- az önkormányzat 2020. évi létszámkerete
- az önkormányzat 2020. évi közvetett támogatásai
- az önkormányzat 2020. évi likviditási terve
- az önkormányzat gördülő tervezése
- az önkormányzat 2020. évi támogatásai
- Önkormányzat és intézményei 2020. évi beruházási és fejlesztési kiadások
- az önkormányzati tartalékok részletezése
- kimutatás a Mikrokörzeti Társulási feladatokhoz való hozzájárulás mértékéről
- kimutatás a Mikrokörzeti Társulási feladatellátásról, feladatonként és településenként,
- EU forrásból finanszírozott projektek
- a többéves kihatással járó döntések bemutatása.

Fentieket figyelembe véve, kérem, tegyék meg a 2020. évi költségvetésre vonatkozó javaslatukat, fejtsék ki véleményüket.

Tájékoztatam a t. Bizottságot, hogy új javaslatok és módosítások esetén a táblázat adatai és ezzel együtt a rendelet tervezet adatai is változnak. Ebben az esetben a Képviselő-testület részére új költségvetési rendelet tervezetet kell készíteni, melyet előtte a Bizottságnak véleményeznie kell.

Az államháztartásról szóló törvény végrehajtásáról szóló 368/2011. (XII. 31.) Kormányrendelet 27. § (1) bekezdésében foglaltak szerinti intézményvezetőkkel történő egyeztetésre 2020. február 06. napján került sor. Az egyeztetés eredményéről szóló jegyzőkönyv az előterjesztés mellékletét képezi.

Enying, 2020. február 7.

Tisztelettel:

Viplak Tibor  
polgármester s. k.

## HATÁROZATI JAVASLAT

PTFB részére

### **Enying Város Önkormányzata Pénzügyi és Településfejlesztési Bizottságának .../2020. (II.10.) határozata Enying Város Önkormányzatának 2020. évi költségvetés rendeletervezetének véleményezéséről:**

Enying Város Önkormányzatának Pénzügyi és Településfejlesztési Bizottsága

1. az Önkormányzat 2020. évi költségvetési rendeletervezetét és az ahhoz készített tájékoztatást megismerte és tudomásul vette,
2. kijelenti, hogy a 2020. évi költségvetési rendeletervezet elkészítéséhez az előterjesztés részét képező *1. mellékletben* foglaltakkal egyetért, nincs további módosítási javaslata, azt jelen formájában az államháztartásról szóló törvény végrehajtásáról szóló 368/2011. (XII. 31.) Korm. rendelet 27. § (2) bekezdésében meghatározottak szerint elfogadásra javasolja a Képviselő-testületnek.

Felelős: Viplak Tibor polgármester, Dr. Bodor Katalom jegyző  
Határidő: 2020. február 15.

## HATÁROZATI JAVASLAT

KT részére

### **Enying Város Önkormányzata Képviselő-testületének .../2020. (II.10.) határozata Enying Város Önkormányzatának 2020. évi költségvetés rendeletervezetének benyújtásáról:**

Enying Város Önkormányzat Képviselő-testülete

1. megállapítja, hogy az államháztartásról szóló 2011. évi CXCV. törvény 24. § (3) bekezdésében foglaltaknak megfelelően a jegyző által a 24. § (2) bekezdés szerint előkészített költségvetési rendelet-tervezetet a polgármester február 15-éig képviselő-testületnek benyújtotta,
2. kijelenti, hogy a 2020. évi költségvetési rendeletervezethez nincs módosítási javaslata, felkéri a polgármestert, hogy azt jelen formájában – kiegészítve a jogalkotásról szóló törvényben meghatározott előzetes hatásvizsgálattal és jogszabályi indokolással – az államháztartásról szóló törvény végrehajtásáról szóló 368/2011. (XII. 31.) Korm. rendelet 27. § (2) bekezdésében meghatározottak szerint terjessze elő a Képviselő-testület soron kívüli ülésére.

Felelős: Viplak Tibor polgármester, Dr. Bodor Katalin jegyző  
Határidő: 2020. március 15.

1. melléklet 2020. évi költségvetéshez hiány mértékének csökkentéséről kimutatás  
 adatok e Ft-ban

<b>Hiány mértéke</b>	<b>133 044 000</b>
<b>Polgármesteri egyeztetés eredménye:</b>	
<b>Önkormányzat:</b>	
Víztermelés és kezelés kiadás csökkent.	-10 000 000
Átadott pénzeszközök (társulásnak)	-25 594 000
Tartalék felhasználása fejlesztésre	-33 523 000
Önkormányzat dologi kiadás csökkentése	-2 000 000
<b>Hiány összege:</b>	<b>61 927 000</b>
<b>Szirombontogat Óvoda:</b>	
Bércsökkentés üres álláshelyek	-8 949 000
Járulék csökkentés	-2 328 000
Tárgyi eszközbeszerzés csökkentés	-748 000
Felújítás csökkentése	-1 932 000
Dologi kiadás csökkenés	-1 095 000
<b>Hiány összege:</b>	<b>46 875 000</b>
<b>Városgondnokság</b>	
Dologi kiadások csökkentése	-1 366 000
<b>Hiány mértéke</b>	<b>45 509 000</b>
<b>Vezetői értekezlet döntéseinek eredménye</b>	
<b>Bevételek növelése:</b>	
Önkormányzat IPA bevétel növelése	-15 000 000
Önkormányzat ingatlan felújítás	-1 000 000
Víztermelés kiadásainak csökkentése	-5 500 000
Tartalék csökkentése	-11 009 000
Bankköltségek csökkentése	-1 500 000
<b>Hiány összege:</b>	<b>11 500 000</b>
<b>Intézményi kiadások csökkentése:</b>	
Polg.hiv. dologi és tárgyi eszk besz. Csökk.	-5 000 000
Városgondn.dologi és beruh.kiadások csökk.	-3 500 000
CSGYK bér	-3 000 000
<b>Hiány összege</b>	<b>0</b>

Enying Város Önkormányzat Képviselő-testületének  
.../2020. (II. 10.) önkormányzati rendelete  
**TERVEZET**

**Enying Város Önkormányzat 2020. évi költségvetéséről**

Enying Város Önkormányzat Képviselő-testülete az Alaptörvény 32. cikk (2) bekezdésében meghatározott eredeti jogalkotói hatáskörében, az Alaptörvény 32. cikk (1) bekezdés f) pontjában meghatározott feladatkörében eljárva a következőket rendeli el:

**1. A rendelet hatálya**

1. § A rendelet hatálya Enying Város Önkormányzata (a továbbiakban: Önkormányzat), az Enyingi Polgármesteri Hivatal és az Önkormányzat irányítása alá tartozó költségvetési szervek költségvetésére terjed ki.

**2. A költségvetés címrendje, főösszege, hiánya**

2. § A Képviselő-testület a címrendet az alábbiak szerint állapítja meg:

(1) Az Önkormányzat címrendjében a költségvetési szervek egy-egy címet alkotnak.

(2) Alcímet alkotnak az Önkormányzat, az Enyingi Polgármesteri Hivatal és az intézmények költségvetésében szereplő nem intézményi kiadások. Az alcímek és kiemelt előirányzatok teljes körű felsorolását, kormányzati funkció, tervezési alapegység és rovatrend bontásban az e rendelet 1. melléklete tartalmazza.

3. § (1) Enying Város Önkormányzatának Képviselő-testülete az önkormányzat 2020. évi költségvetésének eredeti előirányzatát

a) <b>2.235.663 eFt költségvetési kiadással</b> , melyből	
aa) működési költségvetési kiadás	1.067.888 eFt
ab) felhalmozási költségvetési kiadás	1.141.550 eFt
ac) finanszírozási kiadás	26.225 eFt
b) <b>986.110 eFt költségvetési bevétellel</b> , melyből	
aa) működési költségvetési bevétel	983.110 eFt
ab) felhalmozási költségvetési bevétel	3.000 eFt
c) <b>1.249.553 eFt költségvetési hiánnyal</b> , melyből	
ca) Belső finanszírozású bevétel (maradvány)	1.199.553 eFt
- Működési célú	90.169 eFt
- Felhalmozási célú	1.109.384 eFt
cb) Belső finanszírozású kiadás	0 eFt
- Működési célú	0 eFt
- Felhalmozási célú	0 eFt
cc) Külső finanszírozású bevétel (hitel felvétel)	50.000 eFt
- Működési célú	0 eFt
- Felhalmozási célú	50.000 eFt
cd) Külső finanszírozású kiadás (hitel törlesztés)	0 eFt
- Működési célú	0 eFt
- Felhalmozási célú	2.632 eFt

**fogadja el.**

(2) Az 1.249.553 e Ft költségvetési hiány finanszírozása maradványból és hosszútávú felhalmozási célú hitel felvételével történik.

(3) Az önkormányzat önkormányzati szinten összesített 2020. évi kiemelt költségvetési bevételi előirányzatai:

a) B1. Működési célú támogatások államháztartáson belülről:	686.792 ezer forint
b) B2. Felhalmozási célú támogatások államháztartáson belülről:	0 ezer forint
c) B3. Közhatalmi bevételek:	225.650 ezer forint
d) B4. Működési bevételek:	70.668 ezer forint
e) B5. Felhalmozási bevételek:	3.000 ezer forint
f) B6. Működési célú átvett pénzeszközök:	0 ezer forint
g) B7. Felhalmozási célú átvett pénzeszközök:	0 ezer forint
<b>h) Költségvetési bevételek összesen:</b>	<b>986.110 ezer forint</b>

(4) Az önkormányzat önkormányzati szinten összesített költségvetési bevételi előirányzatai:

a) működési költségvetés bevételi előirányzata:	983.110 ezer forint,
b) felhalmozási költségvetés bevételi előirányzata:	3.000 ezer forint.

(5) Az önkormányzat önkormányzati szinten összesített költségvetési bevételeiből:

a) a kötelező feladatok bevételei:	823.904 ezer forint,
b) az önként vállalt feladatok bevételei:	50.344 ezer forint,
c) az államigazgatási feladatok bevételei:	111.862 ezer forint.

(6) Az önkormányzat önkormányzati szinten összesített 2020. évi kiemelt költségvetési kiadási előirányzatai

a) K1. Személyi juttatások:	489.075 ezer forint
b) K2. Munkaadókat terhelő járulékok és szociális hozzájárulási adó:	90.693 ezer forint
c) K3. Dologi kiadások:	285.460 ezer forint
d) K4. Ellátottak pénzbeli juttatásai:	5.050 ezer forint
e) K5. Egyéb működési célú kiadások:	143.854 ezer forint
f) K513 Tartalékok: általános és céltartalék:	53.756 ezer forint
g) K6. Beruházások:	993.193 ezer forint
h) K7. Felújítások:	148.357 ezer forint
i) K8. Egyéb felhalmozási célú kiadások:	0 ezer forint
<b>j) Költségvetési kiadások összesen:</b>	<b>2.209.438 ezer forint</b>
k) K9. Finanszírozási kiadások	26.225 ezer forint
<b>l) Kiadások összesen:</b>	<b>2.235.663 ezer forint</b>

(7) Az önkormányzat önkormányzati szinten összesített költségvetési kiadásaiból:

a) a kötelező feladatok kiadásai:	1.962.239 ezer forint,
b) az önként vállalt feladatok kiadásai:	80.598 ezer forint,
c) az államigazgatási feladatok kiadásai:	216.835 ezer forint.

(8) Az önkormányzat önkormányzati szinten összesített költségvetési kiadásai előirányzatai:

a) működési költségvetés kiadási előirányzat:	1.067.888 ezer forint,
b) felhalmozási költségvetés kiadási előirányzat:	1.141.550 ezer forint,
c) finanszírozási kiadási előirányzat:	26.225 ezer forint.



(9) A költségvetés bevételeit és kiadásait címenként, cofog, tervezési kód és rovat szerinti bontásban az **1. melléklet** tartalmazza.

(10) A költségvetés bevételeit és kiadásait előirányzat csoport, kiemelt előirányzat, kötelező, önként, állami feladatok bontásban a **2. melléklet** tartalmazza.

(11) A költségvetés működési és felhalmozási célú bevételeit és kiadásait mérlegszerűen a **3. melléklet** tartalmazza.

(12) Igazgatási feladatok a bevételeit és kiadásait a 1. melléklet Igazgatás alcím, az önként vállalt feladatok bevételeit és kiadásait a 1. melléklet az Önkormányzat önként vállalt szociális feladatok támogatása alcím tartalmazza. A kötelező feladatok bevételeit és kiadásait 1. melléklet többi címe, illetve alcíme tartalmazza. Állami támogatással göngyöltett kötelező, önként vállalt és állami feladatok szerinti bontást, bevételekre és kiadásokra az **2. melléklet** tartalmazza.

(13) A költségvetésbe nem került tervezésre olyan fejlesztési cél ami, a Magyarország gazdasági stabilitásáról szóló 2011. évi CXCV. törvény 3. § (1) bekezdése szerinti ügylet megkötését teszi szükségessé.

(14) A költségvetésben a pályázati források kiegészítésére hosszútávú fejlesztési hitel felvétele került tervezésre, melyhez a kormányzati engedélyt 2019. évben kapta meg az önkormányzat és a hitelszerződést is 2019. évben került aláírásra. A hitel felvétele 2020. évben fog megtörténni. Az önkormányzat előző évekről nem rendelkezik hitelállománnyal, ugyanakkor (jövőbeli törlesztő részletre) a költségvetésben egyensúlyi tartalékot képzett.

(15) Az állami támogatások részletezését a **4. melléklet** tartalmazza.

**4. § (1)** A Képviselő-testület az önkormányzati feladatok és a költségvetési szervek létszámkeretét, valamint a közfoglalkoztatott dolgozók létszámát az **5. melléklet** szerint állapítja meg.

(2) Ez a létszám az önkormányzati képviselőket valamint a megbízási jogviszonyban levők létszámát nem foglalja magában.

(3) A részmunkaidősök, a munkaidő arányában szerepelnek.

**5. § (1)** A tervezett közvetett támogatásokat a **6. melléklet** tartalmazza.

(2) Az önkormányzat és feladatai, valamint intézményeinek összevont előirányzat felhasználási és likviditási tervét a **7. melléklet** tartalmazza.

(3) A Képviselő-testület a költségvetési évet követő 3 év várható előirányzatait a **8. melléklet** szerint állapítja meg.

(4) A több éves kihatással járó döntéseket a **16. melléklet** mutatja be.

(5) A beruházásokat és felújításokat a **9. melléklet** tartalmazza. A táblázat intézményekre, beruházásokra és felújításokra lebontva, a bevételi forrásokat is tartalmazza.

(6) A költségvetésben szereplő támogatásokat a **10. melléklet** tartalmazza.

(7) A költségvetésben tervezett általános tartalék a polgármesteri tartalékot is tartalmazza, a céltartalék pedig a környezetvédelmi alap várható összegét is magában foglalja, mindezeket a **11. melléklet** részletezi.

(8) Az Önkormányzat és intézményei 2019. évi várható költségvetési maradványát a **12. melléklet** mutatja be.

(9) Az önként vállalt szociális feladatokhoz való Enying Város Önkormányzata hozzájárulásának mértékét a **13. melléklet**, a feladatellátásban résztvevő települések hozzájárulását a **14. melléklet** tartalmazza.

(10) Az Európai Unió forrásból finanszírozott támogatással megvalósuló projekteket a **15. melléklet** tartalmazza.

### **3. Adósságot keletkeztető ügylet**

**6. §** (1) A költségvetési évben a helyi önkormányzatnak az év folyamán nem keletkezik *olyan fejlesztési célja mely* megvalósításához a Magyarország gazdasági stabilitásáról szóló 2011. évi CXCV. törvény (a továbbiakban: Gst.) 3. § (1) bekezdése szerinti adósságot keletkeztető ügylet megkötése válik, vagy válhat szükségessé.

**7. §** Az önkormányzat a Gst. 3. § (1) bekezdése szerinti adósságot keletkeztető ügyletekből és kezességvállalásokból fennálló kötelezettséggel a költségvetés benyújtásakor rendelkezik, ezért a Gst. 45. § (1) bekezdés a) pontja felhatalmazása alapján kiadott jogszabályban meghatározottak szerinti saját bevételeit a rendelet tartalmazza.

### **4. A Környezetvédelmi alapról**

**8. §** (1) Enying Város Önkormányzat Képviselő-testületének 28/2015. (XI.30.) önkormányzati rendeletének 10. § (1) bekezdése rendelkezik a Környezetvédelmi alap létrehozásáról. E rendelet meghatározza, hogy az alap bevételét a talajterhelési díj képezi.

(2) A talajterhelési díjből származó bevételt az önkormányzat a Ktd. 21/B. § (2)-(3) bekezdésében meghatározott célokra használja fel. A felhasználásról a költségvetés elfogadásával egyidejűleg rendelkezik.

### **5. A költségvetés végrehajtására vonatkozó szabályok**

**9. §** (1) Az önkormányzati költségvetés végrehajtásáért a polgármester, további címek tekintetében annak az intézménynek a vezetője felelős, amelyhez cím tartozik. A könyvvizsgálattal kapcsolatos feladatok ellátásáért a jegyző a felelős.

(2) A polgármester 500 ezer forintig jogosult dönteni az előre nem látható, ezért a költségvetésben nem szereplő, év közben keletkezett forrás felhasználásról. A polgármester a forrás felhasználásra vonatkozó döntéséről a következő testületi ülésen tájékoztatja a képviselő-testületet.

(3) A képviselő-testületi és átadott hatáskörben végrehajtott évközi előirányzat módosításokra az önkormányzat szervezeti és működési szabályzata tárgyában alkotott önkormányzati rendelet (a továbbiakban: SzMSz) és a gazdálkodásra vonatkozó jogszabályok, szabályzatok, megállapodások előírásait kell alkalmazni.

(4) Az intézmények vezetői saját hatáskörében való előirányzat-módosításairól tájékoztatják a jegyzőt, aki gondoskodik arról, hogy az előirányzat-módosítások – ideértve az önkormányzat cím módosításait is -, bekerüljenek az önkormányzat költségvetési rendeletébe.

(5) Az előirányzatok átvezetése érdekében a Képviselő-testület költségvetési rendeletét lehetőség szerint negyedévente, legkésőbb az önkormányzat zárszámadási rendeletét tárgyaló ülést megelőzően kell módosítani.

(6) A képviselő-testületi és átadott hatáskörben végzett előirányzat-módosításokról a Polgármesteri Hivatal nyilvántartást vezet.

**10. §** (1) Az intézmények pénzellátásáról (finanszírozásáról) az önkormányzat gondoskodik. Az intézmények az önkormányzattól intézmény-finanszírozás keretében kapott támogatást csak az alaptevékenységükre és az ezzel összefüggő kiadásaira használhatják fel.

A költségvetési szervek költségvetésének végrehajtásáért, a gazdálkodás jogszerűségéért, a bevételek növeléséért és beszedéséért, a takarékoság érvényesüléséért az intézmény tevékenységi körébe tartozó feladatok ellátásának sérelme nélkül a költségvetési szerv vezetője a felelős. Valamennyi intézmény vezetőjének alapvető feladata a kiemelt előirányzatok betartása és betartatása.

(2) Amennyiben az intézménynek adott finanszírozás nem ad fedezetet az esedékes a költségvetési rendeleten alapuló fizetési kötelezettségek teljesítésére, akkor az intézmény vezetője jogosult és

köteles erről a polgármestert tájékoztatni. A polgármester a tájékoztatást a Pénzügyi és Településfejlesztési Bizottság véleményének kikérése után, haladéktalanul, de legkésőbb 30 napon belül a képviselő-testületet elé tárja.

(3) Önkormányzati biztost kell kirendelni az önkormányzat által fenntartott intézményhez, ha az államháztartás működési rendjéről szóló rendeletben előírt feltétel teljesül.

(4) A költségvetés végrehajtása során a vagyonnal a jogszabályban, különösen az SzMSz és az önkormányzat vagyongazdálkodását szabályozó önkormányzati rendelet, a Nemzeti vagyonról szóló törvény és Magyarország helyi önkormányzatairól szóló törvény szabályai szerint kell gazdálkodni.

(5) Az átmenetileg szabad pénzeszközöket a polgármester jogosult a számlavezető pénzintézetnél rövid lejáratú betétben lekötni.

**11. §** (1) A költségvetés teljesítésének alakulásáról a képviselő-testület féléves rendszerességgel tájékoztatni kell.

(2) A költségvetési többlet felhasználásáról a Képviselő-testület dönt.

## **6. A költségvetés végrehajtásának különös szabályai**

**12. §** (1) A kiadási előirányzatok csak lehetőséget jelentenek, aminek teljesítése a bevételek realizálásától függ. A költségvetésben betervezett kiadások csak a teljesített bevételek arányában teljesíthetők.

(2) A tartalékok felhasználásáról az önkormányzat SzMSz-ében foglaltak szerint lehet rendelkezni. A polgármesteri tartalék fölött a Polgármester rendelkezik.

(3) Az költségvetés főösszegét érintő, illetve kiemelt előirányzatok közötti átcsoportosítások az önkormányzat SzMSz-ében foglaltak szerint történhet.

(4) Fejlesztési hitel csak pályázati forrás kiegészítésére vehető fel, a képviselő-testület külön döntése alapján.

(5) A képviselő-testület a köztisztviselői illetményalap összegét 46.380 Ft-ban állapítja meg, mely a pótlékok mértékének meghatározására is vonatkozik.

(6) A köztisztviselők cafetéria juttatás kerete 2020. évben a munkáltatót terhelő közterhekkel együtt - a költségvetési törvényben meghatározott maximális határ figyelembe vételével – 200.000 forint köztisztviselőnként.

## **7. A költségvetés végrehajtásának ellenőrzése**

**13. §** A költségvetés végrehajtásának ellenőrzése az SzMSz-ben foglaltaknak megfelelően történik.

## **8. Záró rendelkezések**

**14. §** Ez a rendelet a kihirdetését követő napján lép hatályba, de rendelkezéseit 2020. január 1. napjától kell alkalmazni.

Viplak Tibor  
polgármester

Dr. Bodor Katalin  
jegyző

Kihirdetve: 2020. február

Dr. Bodor Katalin  
jegyző

**AZ ÖNKORMÁNYZAT 2020. ÉVI KÖLTSÉGVETÉSE CÍMENKÉNT, COFOG, TEA, ROVAT BONTÁSBAN**

	A	B	C	D	E	F	G	H	I	J	K	L	M
1	ROVAT	CÍM	Önkormányszat mindösszesen	Önkormányszat saját összesen	Önkormányszati feladatok	Vagyongazdálkodás önkormányszati nem lakóingatlan	Vagyongazdálkodás önkormányszati lakóingatlan	GYEJÓ kialak. beruh. TOP-4.2.1-15	Út járda fenntartás	Hulladékszállítás DBRHÖT	Szennyvíz kezelés	Víztermelés kezelés	Közüvilágítás
2		TEA		1	1100	1102	1103	1106	1114	1116	1118	1120	1122
3		COFOG			TÖBB	TÖBB	013350	104043	045160	051030	052020	063020	064010
4	B1	Működési célú támogatások államháztartáson belülről	686 792	683 031	651 721								
5	B2	Felhalm célú tám áht belülről	0	0	0								
6	B3	Közhatalmi bevételek	225 650	225 500	225 500								
7	B4	Működési bevételek	70 668	58 688		21 590	2 159				0	24 250	0
8	B5	Felhalmozási bevételek	3 000	3 000		3 000							
9	B6	Működési célú átvett pénzeszközök	0	0									
10	B7	Felhalmozási célú átvett pénzeszközök	0	0									
11	<b>B1-B7</b>	<b>Költségvetési bevételek</b>	<b>986 110</b>	<b>970 219</b>	<b>877 221</b>	<b>24 590</b>	<b>2 159</b>	<b>0</b>	<b>0</b>	<b>0</b>	<b>0</b>	<b>24 250</b>	<b>0</b>
12	B811	Hitel-, kölcsönfelvétel államháztartáson kívülről	50 000	50 000	50 000								
13	B813	Maradvány igénybevétele	1 199 553	1 197 396	1 197 396								
14	<b>B8</b>	<b>Finanszírozási bevételek</b>	<b>1 249 553</b>	<b>1 247 396</b>	<b>1 247 396</b>	<b>0</b>	<b>0</b>	<b>0</b>	<b>0</b>	<b>0</b>	<b>0</b>	<b>0</b>	<b>0</b>
15	<b>B1-B8</b>	<b>Bevételek mindösszesen</b>	<b>2 235 663</b>	<b>2 217 615</b>	<b>2 124 617</b>	<b>24 590</b>	<b>2 159</b>	<b>0</b>	<b>0</b>	<b>0</b>	<b>0</b>	<b>24 250</b>	<b>0</b>
16													
17	K1	Személyi juttatások	489 075	45 186	23 892								
18	K2	Munkaadókat terh.jár. és szoc. hjár.adó	90 693	8 180	4 467								
19	K3	Dologi kiadások	285 460	172 306	26 554	5 815	941		8 948			500	20 900
20	K4	Ellátottak pénzbeli juttatásai	5 050	5 050	0								
21	K5	Egyéb működési célú kiadások	143 854	143 854	134 404					2 000		1 200	
22	K513	Általános tartalék	0	0									
23		Céltartalék	53 756	53 756	53 756								
24	K6	Beruházások	993 193	985 639	7 557								
25	K7	Felújítások	148 357	146 300				99 599				7 050	
26	K8	Egyéb felhalmozási célú kiadások	0	0									
27	<b>K1-K8</b>	<b>Költségvetési kiadások</b>	<b>2 209 438</b>	<b>1 560 271</b>	<b>250 630</b>	<b>5 815</b>	<b>941</b>	<b>99 599</b>	<b>8 948</b>	<b>2 000</b>	<b>0</b>	<b>8 750</b>	<b>20 900</b>
28	K9	Finanszírozási kiadások	26 225	26 225	26 225								
29	<b>K1-K9</b>	<b>Kiadások mindösszesen</b>	<b>2 235 663</b>	<b>1 586 496</b>	<b>276 855</b>	<b>5 815</b>	<b>941</b>	<b>99 599</b>	<b>8 948</b>	<b>2 000</b>	<b>0</b>	<b>8 750</b>	<b>20 900</b>

**AZ ÖNKORMÁNYZAT 2020. ÉVI KÖLTSÉGVETÉSE CÍMENKÉNT, COFOG, TEA, ROVAT BONTÁSBAN**

	A	B	N	O	P	Q	R	S	T	U	V	W	X
1	ROVAT	CÍM	Háziorvosi ellátás	Gyermek-orvosi ellátás	Ügyelet	Fogászat	Foglalkozás egészség-ügy	Védőnői szolgálat	Iskola-egészség-ügyi ellátás	Intézménye n kívüli gyermek étkeztetés	Óvodai étkeztetés	Iskola étkeztetés	Munkahelyi vendéglátás
2		TEA	1125	1126	1127	1128	1129	1130	1131	1137	1135	1136	1137
3		COFOG	072111	072111	072112	072311	074011	074031	074032	104037	096015	096015	096025
4	B1	Működési célú támogatások államháztartáson belülről		13 829	0	0	0	17 052	429	0	0		
5	B2	Felhalm célú tám áht belülről											
6	B3	Közhatalmi bevételek											
7	B4	Működési bevételek	0								1 514	5 524	1 651
8	B5	Felhalmozási bevételek											
9	B6	Működési célú átvett pénzeszközök											
10	B7	Felhalmozási célú átvett pénzeszközök											
11	<b>B1-B7</b>	<b>Költségvetési bevételek</b>	<b>0</b>	<b>13 829</b>	<b>0</b>	<b>0</b>	<b>0</b>	<b>17 052</b>	<b>429</b>	<b>0</b>	<b>1 514</b>	<b>5 524</b>	<b>1 651</b>
12	B811	Hitel-, kölcsönfelvétel államháztartáson kívülről											
13	B813	Maradvány igénybevétele											
14	<b>B8</b>	<b>Finanszírozási bevételek</b>	<b>0</b>	<b>0</b>	<b>0</b>	<b>0</b>	<b>0</b>	<b>0</b>	<b>0</b>	<b>0</b>	<b>0</b>	<b>0</b>	<b>0</b>
15	<b>B1-B8</b>	<b>Bevételek mindösszesen</b>	<b>0</b>	<b>13 829</b>	<b>0</b>	<b>0</b>	<b>0</b>	<b>17 052</b>	<b>429</b>	<b>0</b>	<b>1 514</b>	<b>5 524</b>	<b>1 651</b>
16													
17	K1	Személyi juttatások		3 076				13 740					
18	K2	Munkaadókat terh.jár. és szoc. hjár.adó		538				2 394					
19	K3	Dologi kiadások	361	10 215	15 768	305	1 200	895	429	673	44 450	27 661	1 651
20	K4	Ellátottak pénzbeli juttatásai											
21	K5	Egyéb működési célú kiadások								0			
22	K513	Általános tartalék											
23		Céltartalék											
24	K6	Beruházások				127		381				37	
25	K7	Felújítások	10 000										
26	K8	Egyéb felhalmozási célú kiadások											
27	<b>K1-K8</b>	<b>Költségvetési kiadások</b>	<b>10 361</b>	<b>13 829</b>	<b>15 768</b>	<b>432</b>	<b>1 200</b>	<b>17 410</b>	<b>429</b>	<b>673</b>	<b>44 450</b>	<b>27 698</b>	<b>1 651</b>
28	K9	Finanszírozási kiadások											
29	<b>K1-K9</b>	<b>Kiadások mindösszesen</b>	<b>10 361</b>	<b>13 829</b>	<b>15 768</b>	<b>432</b>	<b>1 200</b>	<b>17 410</b>	<b>429</b>	<b>673</b>	<b>44 450</b>	<b>27 698</b>	<b>1 651</b>



**AZ ÖNKORMÁNYZAT 2020. ÉVI KÖLTSÉGVETÉSE CÍMENKÉNT, COFOG, TEA, ROVAT BONTÁSBAN**

	A	B	AJ	AK	AL	AM	AN	AO	AP	AQ	AR	AS	AT
1	ROVAT	CÍM	Külterületi utak felújítása pályázat	Szociális ellátások	Civil szervezetek támogatása	Energetika Kabóka pályázat	Tanuszoda beruházás	Óvoda tetőfelújítás és korsz.	LEADER pályázati önrész	Zöld város TOP-2.1.2-15	Polg.Hiv. Energetikai korszerűsítés TOP-2.1.2.-15	ASP pályázat	Ipari park kialakítása TOP-1.1.1-15
2		TEA	1157	1230	1400	1707	1604	1608	1610	1701	1702	1703	1704
3		COFOG	045160	107060	084031	053010	081030	091140	11130	062020	013350	013370	045140
4	B1	Működési célú támogatások államháztartáson belülről											
5	B2	Felhalmozási célú támogatások államháztartáson belülről											
6	B3	Közhatalmi bevételek											
7	B4	Működési bevételek											
8	B5	Felhalmozási bevételek											
9	B6	Működési célú átvett pénzeszközök											
10	B7	Felhalmozási célú átvett pénzeszközök											
11	<b>B1-B7</b>	<b>Költségvetési bevételek</b>	<b>0</b>	<b>0</b>	<b>0</b>	<b>0</b>	<b>0</b>	<b>0</b>	<b>0</b>	<b>0</b>	<b>0</b>	<b>0</b>	<b>0</b>
12	B811	Hitel-, kölcsönfelvétel államháztartáson kívülről											
13	B813	Maradvány igénybevétele											
14	<b>B8</b>	<b>Finanszírozási bevételek</b>	<b>0</b>	<b>0</b>	<b>0</b>	<b>0</b>	<b>0</b>	<b>0</b>	<b>0</b>	<b>0</b>	<b>0</b>	<b>0</b>	<b>0</b>
15	<b>B1-B8</b>	<b>Bevételek mindösszesen</b>	<b>0</b>	<b>0</b>	<b>0</b>	<b>0</b>	<b>0</b>	<b>0</b>	<b>0</b>	<b>0</b>	<b>0</b>	<b>0</b>	<b>0</b>
16													
17	K1	Személyi juttatások											
18	K2	Munkaadókat terhelő jár. és szoc. hjár.adó											
19	K3	Dologi kiadások								2 000			
20	K4	Ellátottak pénzbeli juttatásai		5 050									
21	K5	Egyéb működési célú kiadások		550	5 700								
22	K513	Általános tartalék											
23		Céltartalék											
24	K6	Beruházások	54 883				0		0	444 378			478 276
25	K7	Felújítások				0		0			29 651		
26	K8	Egyéb felhalmozási célú kiadások											
27	<b>K1-K8</b>	<b>Költségvetési kiadások</b>	<b>54 883</b>	<b>5 600</b>	<b>5 700</b>	<b>0</b>	<b>0</b>	<b>0</b>	<b>0</b>	<b>446 378</b>	<b>29 651</b>	<b>0</b>	<b>478 276</b>
28	K9	Finanszírozási kiadások											
29	<b>K1-K9</b>	<b>Kiadások mindösszesen</b>	<b>54 883</b>	<b>5 600</b>	<b>5 700</b>	<b>0</b>	<b>0</b>	<b>0</b>	<b>0</b>	<b>446 378</b>	<b>29 651</b>	<b>0</b>	<b>478 276</b>

## AZ ÖNKORMÁNYZAT 2020. ÉVI KÖLTSÉGVETÉSE CÍMENKÉNT, COFOG, TEA, ROVAT BONTÁSBAN

	A	B	AU	AV	AW	AX	AZ	AZ	BA	BB	BC
1	ROVAT	CÍM	Foglalkoztatást segítő képzések pályázat	Humán kapacitások fejlesztése Enying térségben	Helyi identitás és kohézió pályázat	<b>Enyingi Polgármesteri Hivatal összesen</b>	Igazgatás	Közterület rendjének fenntartása	Ogy., Önk., Eu. Parlamenti választás	<b>Enyingi Városi Bölcsőde összesen</b>	Bölcsődei ellátás
2		TEA		1705	1706	2	2100	2101		3	3100
3		COFOG	105020	011130	082091		011130	031030	016010		104031
4	B1	Működési célú támogatások államháztartáson belülről				3 761	3 761				
5	B2	Felhalml célú tám áht belülről				0					
6	B3	Közhatalmi bevételek				150	150				
7	B4	Működési bevételek				2 800	2 800			1 040	740
8	B5	Felhalmozási bevételek				0					
9	B6	Működési célú átvett pénzeszközök				0					
10	B7	Felhalmozási célú átvett pénzeszközök				0					
11	<b>B1-B7</b>	<b>Költségvetési bevételek</b>	<b>0</b>	<b>0</b>	<b>0</b>	<b>6 711</b>	<b>6 711</b>	<b>0</b>	<b>0</b>	<b>1 040</b>	<b>740</b>
12	B811	Hitel-, kölcsönfelvétel államháztartáson kívülről									
13	B813	Maradvány igénybevétele									
14	<b>B8</b>	<b>Finanszírozási bevételek</b>	<b>0</b>	<b>0</b>	<b>0</b>	<b>0</b>	<b>0</b>	<b>0</b>	<b>0</b>	<b>0</b>	<b>0</b>
15	<b>B1-B8</b>	<b>Bevételek mindösszesen</b>	<b>0</b>	<b>0</b>	<b>0</b>	<b>6 711</b>	<b>6 711</b>	<b>0</b>	<b>0</b>	<b>1 040</b>	<b>740</b>
16											
17	K1	Személyi juttatások	532		3 946	147 951	144 106	3 845	0	40 080	33 815
18	K2	Munkaadókat terh.jár. és szoc. hjár.adó		90	691	28 762	28 062	700	0	6 549	5 452
19	K3	Dologi kiadások	0	0		32 964	32 749	215	0	7 253	4 265
20	K4	Ellátottak pénzbeli juttatásai				0				0	
21	K5	Egyéb működési célú kiadások				0				0	
22	K513	Általános tartalék				0				0	
23		Céltartalék									
24	K6	Beruházások				2 158	2 158	0	0	399	399
25	K7	Felújítások				0	0			0	
26	K8	Egyéb felhalmozási célú kiadások				0				0	
27	<b>K1-K8</b>	<b>Költségvetési kiadások</b>	<b>532</b>	<b>90</b>	<b>4 637</b>	<b>211 835</b>	<b>207 075</b>	<b>4 760</b>	<b>0</b>	<b>54 281</b>	<b>43 931</b>
28	K9	Finanszírozási kiadások				0					
29	<b>K1-K9</b>	<b>Kiadások mindösszesen</b>	<b>532</b>	<b>90</b>	<b>4 637</b>	<b>211 835</b>	<b>207 075</b>	<b>4 760</b>	<b>0</b>	<b>54 281</b>	<b>43 931</b>



**AZ ÖNKORMÁNYZAT 2020. ÉVI KÖLTSÉGVETÉSE CÍMENKÉNT, COFOG, TEA, ROVAT BONTÁSBAN**

	A	B	BD	BE	BF	BG	BH	BI	BJ	BK	BL	BM	BN
1	ROVAT	CÍM	Bölcsődei gyermekétk eztetés	<b>Enyingi Szirombont ogató Óvoda Összesen</b>	Óvodai szakmai feladatok	Óvodai SNI szakmai feladatok	Óvodai működtetési feladatok	Óvodai helységek bérbeadása	<b>Vas G. Művelőd. Ház és Könyvtár</b>	Művelődési Ház feladatai	Művelődési Ház bérbeadás	Könyvtár állomány gyarapítás	Könyvtár állomány megőrzés
2		TEA	3100	<b>4</b>	4100	4100	4100	4100	<b>5</b>	5100	5100	5200	5200
3		COFOG	104035		091110	091120	091140	013350		082092	013350	082042	082043
4	B1	Működési célú támogatások államháztartáson belülről							0				
5	B2	Felhalm célú tám áht belülről											
6	B3	Közhatalmi bevételek							0				
7	B4	Működési bevételek	300	<b>440</b>	0	0	440	0	<b>1 130</b>	1 000			
8	B5	Felhalmozási bevételek											
9	B6	Működési célú átvett pénzeszközök											
10	B7	Felhalmozási célú átvett pénzeszközök											
11	<b>B1-B7</b>	<b>Költségvetési bevételek</b>	<b>300</b>	<b>440</b>	<b>0</b>	<b>0</b>	<b>440</b>	<b>0</b>	<b>1 130</b>	<b>1 000</b>	<b>0</b>	<b>0</b>	<b>0</b>
12	B811	Hitel-, kölcsönfelvétel államháztartáson kívülről											
13	B813	Maradvány igénybevétele											
14	<b>B8</b>	<b>Finanszírozási bevételek</b>		<b>0</b>	<b>0</b>				<b>0</b>	<b>0</b>			<b>0</b>
15	<b>B1-B8</b>	<b>Bevételek mindösszesen</b>	<b>300</b>	<b>440</b>	<b>0</b>	<b>0</b>	<b>440</b>	<b>0</b>	<b>1 130</b>	<b>1 000</b>			
16													
17	K1	Személyi juttatások	6 265	<b>145 322</b>	129 490	7 889	7 943	0	<b>23 636</b>	13 106	0	0	0
18	K2	Munkaadókat terh.jár. és szoc. hjár.adó	1 097	<b>28 248</b>	21 731	1 138	5 379	0	<b>4 094</b>	2 251	0	0	0
19	K3	Dologi kiadások	2 988	<b>15 676</b>	1 028	445	14 203	0	<b>13 573</b>	10 464	0	367	0
20	K4	Ellátottak pénzbeli juttatásai											
21	K5	Egyéb működési célú kiadások		<b>0</b>					<b>0</b>				
22	K513	Általános tartalék											
23		Céltartalék											
24	K6	Beruházások	0	<b>216</b>			216		<b>1 155</b>	0	0	1 155	0
25	K7	Felújítások		<b>0</b>	0				<b>2 057</b>	2 057	0	0	0
26	K8	Egyéb felhalmozási célú kiadások		<b>0</b>									
27	<b>K1-K8</b>	<b>Költségvetési kiadások</b>	<b>10 350</b>	<b>189 462</b>	<b>152 249</b>	<b>9 472</b>	<b>27 741</b>	<b>0</b>	<b>44 515</b>	<b>27 878</b>		<b>1 522</b>	
28	K9	Finanszírozási kiadások											
29	<b>K1-K9</b>	<b>Kiadások mindösszesen</b>	<b>10 350</b>	<b>189 462</b>	<b>152 249</b>	<b>9 472</b>	<b>27 741</b>	<b>0</b>	<b>44 515</b>	<b>27 878</b>	<b>0</b>	<b>1 522</b>	<b>0</b>

**AZ ÖNKORMÁNYZAT 2020. ÉVI KÖLTSÉGVETÉSE CÍMENKÉNT, COFOG, TEA, ROVAT BONTÁSBAN**

	A	B	BO	BP	BQ	BR	BS	BT	BU	BV	BW	BX	BY
1	ROVAT	CIM	Könyvtári szolgáltatás	<b>Család és Gy. Központ és Szolg. összesen</b>	Központ	Szolgálat	EFOP 3.2.9. pályázat	<b>Városgazdálkodás összesen</b>	Városgazdálkodás	Park és zöldterület	Önkormányz. Lakóingatlan	Önko nem lakóingatlan	Köztemető fenntartás
2		TEA	5200	<b>6</b>	0100	0100	0101	<b>7</b>	9101	9102			9103
3		COFOG	082044		104043	104042	104043		066020	066010	013350	013350	013320
4	B1	Működési célú támogatások államháztartáson belülről						0					
5	B2	Felhalm célú tám áht belülről						0					
6	B3	Közhatalmi bevételek						0					
7	B4	Működési bevételek	130					6 570	4 455	80			96
8	B5	Felhalmozási bevételek						0					
9	B6	Működési célú átvett pénzeszközök						0					
10	B7	Felhalmozási célú átvett pénzeszközök						0					
11	<b>B1-B7</b>	<b>Költségvetési bevételek</b>	<b>130</b>	<b>0</b>	<b>0</b>	<b>0</b>	<b>0</b>	<b>6 570</b>	<b>4 455</b>	<b>80</b>	<b>0</b>	<b>0</b>	<b>96</b>
12	B811	Hitel-, kölcsönfelvétel államháztartáson kívülről											
13	B813	Maradvány igénybevétele		2 157	0	0	2 157						
14	<b>B8</b>	<b>Finanszírozási bevételek</b>		<b>2 157</b>	<b>0</b>	<b>0</b>	<b>0</b>	<b>0</b>					
15	<b>B1-B8</b>	<b>Bevételek mindösszesen</b>	<b>130</b>	<b>2 157</b>	<b>0</b>	<b>0</b>	<b>2 157</b>	<b>6 570</b>	<b>4 455</b>	<b>80</b>	<b>0</b>	<b>0</b>	<b>96</b>
16													
17	K1	Személyi juttatások	10 530	<b>46 248</b>	34 568	11 680	0	<b>40 652</b>	28 268	12 384			
18	K2	Munkaadókat terh.jár. és szoc. hjár.adó	1 843	<b>8 889</b>	6 845	2 044	0	<b>5 971</b>	4 125	1 846			
19	K3	Dologi kiadások	2 742	<b>4 695</b>	4 545	150	0	<b>38 993</b>	21 632	4 766	1 128	944	
20	K4	Ellátottak pénzbeli juttatásai											
21	K5	Egyéb működési célú kiadások											
22	K513	Általános tartalék											
23		Céltartalék											
24	K6	Beruházások	0	<b>127</b>	127	0		<b>3 499</b>					96
25	K7	Felújítások		<b>0</b>	0	0		<b>0</b>					
26	K8	Egyéb felhalmozási célú kiadások											
27	<b>K1-K8</b>	<b>Költségvetési kiadások</b>	<b>15 115</b>	<b>59 959</b>	<b>46 085</b>	<b>13 874</b>	<b>0</b>	<b>89 115</b>	<b>54 025</b>	<b>18 996</b>	<b>1 128</b>	<b>944</b>	<b>96</b>
28	K9	Finanszírozási kiadások											
29	<b>K1-K9</b>	<b>Kiadások mindösszesen</b>	<b>15 115</b>	<b>59 959</b>	<b>46 085</b>	<b>13 874</b>	<b>0</b>	<b>89 115</b>	<b>54 025</b>	<b>18 996</b>	<b>1 128</b>	<b>944</b>	<b>96</b>

**AZ ÖNKORMÁNYZAT 2020. ÉVI KÖLTSÉGVETÉSE CÍMENKÉNT, COFOG, TEA, ROVAT BONTÁSBAN**

	A	B	BZ	CA	CB	CC	CD	CE	CF	CG	CH	CI	CJ
1	ROVAT	CÍM	Piacüzemeltetés	Hulladékszállítás	Veszélyes hulladék szállítás	Szennyvíz kezelés	Sportlétesítmény fenntartása	Út, járda karbantartás	Növényterm. állattenyészt	Igazgatási feladatok	Önként vállalt feladatok	Kötelező feladatok	
2		TEA	9104	9118	9119	9106	9120	9105	9115	-	-	-	
3		COFOG	047120	051030	051050	052020	018030	045160	042130				
4	B1	Működési célú támogatások államháztartáson belülről								111 712	50 344	524 736	686 792
5	B2	Felhalm célú tám áht belülről								0	0	0	0
6	B3	Közhatalmi bevételek								150	0	225 500	225 650
7	B4	Működési bevételek	890	0	0	699	350	0	0	0	0	70 668	70 668
8	B5	Felhalmozási bevételek								0	0	3 000	3 000
9	B6	Működési célú átvett pénzeszközök								0	0	0	0
10	B7	Felhalmozási célú átvett pénzeszközök								0	0	0	0
11	<b>B1-B7</b>	<b>Költségvetési bevételek</b>	<b>890</b>	<b>0</b>	<b>0</b>	<b>699</b>	<b>350</b>	<b>0</b>	<b>0</b>	<b>111 862</b>	<b>50 344</b>	<b>823 904</b>	986 110
12	B811	Hitel-, kölcsönfelvétel államháztartáson kívülről								0	50 000	0	50 000
13	B813	Maradvány igénybevétele								0	0	1 199 553	1 199 553
14	<b>B8</b>	<b>Finanszírozási bevételek</b>								<b>0</b>	<b>50 000</b>	<b>1 199 553</b>	1 249 553
15	<b>B1-B8</b>	<b>Bevételek mindösszesen</b>	<b>890</b>	<b>0</b>	<b>0</b>	<b>699</b>	<b>350</b>	<b>0</b>	<b>0</b>	<b>111 862</b>	<b>100 344</b>	<b>2 023 457</b>	<b>2 235 663</b>
16													0
17	K1	Személyi juttatások								147 951		341 124	489 075
18	K2	Munkaadókat terh.jár. és szoc. hjár.adó								28 762		61 931	90 693
19	K3	Dologi kiadások	862	3 128	29	2 791	1 490	1 905	318	36 947		248 513	285 460
20	K4	Ellátottak pénzbeli juttatásai								0	0	5 050	5 050
21	K5	Egyéb működési célú kiadások								0	80 598	117 012	197 610
22	K513	Általános tartalék								0	0	0	0
23		Céltartalék									0		0
24	K6	Beruházások					420	2 983		2 081		991 112	993 193
25	K7	Felújítások								0	0	148 357	148 357
26	K8	Egyéb felhalmozási célú kiadások								0	0	0	0
27	<b>K1-K8</b>	<b>Költségvetési kiadások</b>	<b>862</b>	<b>3 128</b>	<b>29</b>	<b>2 791</b>	<b>1 910</b>	<b>4 888</b>	<b>318</b>	<b>215 741</b>	<b>80 598</b>	<b>1 913 099</b>	2 209 438
28	K9	Finanszírozási kiadások								0	0	26 225	26 225
29	<b>K1-K9</b>	<b>Kiadások mindösszesen</b>	<b>862</b>	<b>3 128</b>	<b>29</b>	<b>2 791</b>	<b>1 910</b>	<b>4 888</b>	<b>318</b>	<b>215 741</b>	<b>80 598</b>	<b>1 939 324</b>	<b>2 235 663</b>

**AZ ÖNKORMÁNYZAT 2020. ÉVI KÖLTSÉGVETÉSI BEVÉTELEI ÉS KIADÁSAI**

előirányzat csoportok, kiemelt előirányzatok, kötelező, önként vállalt, állami feladatok szerinti bontásban

A		B	C	D	E	
		2020.	Kötelező	Önként v.	Állami	
Megnevezés		Ered .ei.	feladat	feladat	feladatok	
<b>BEVÉTELEK:</b>						
<b>Költségvetési bevételek</b>						
<b>Költségvetési működési bevételek:</b>						
B1	Működési célú támogatások államháztartáson belülről	686 792	524 736	50 344	111 712	686 792
<b>Ebből:</b>						
	Önkormányzatok műk. Általános támog. (B111)	158 045	50 094	0	107 951	158 045
	Önkormányzatok köznev. Felad. Támog (B112)	158 673	158 673	0	0	158 673
	Önk. Szociális, gyermekotéti, gyétketési tám. (B 113)	264 642	214 298	50 344	0	264 642
	Önkó.kultúrális feladatainak támogatása (B114)	8 475	8 475	0	0	8 475
	Mük.célú ktgvetési és kiegészítő támogatások (B115)	0	0	0	0	0
	Elszámolásból származó bevételek (B116)	0	0	0	0	0
	<b>Önkormányzatok működési támogatásai össz. (B11)</b>	<b>589 835</b>	<b>431 540</b>	<b>50 344</b>	<b>107 951</b>	<b>589 835</b>
	Elvonások és befizetések bevételei (B12)	0	0	0	0	0
	Mük.célú. Garancia és kezességváll. Áht-n belülről (B13)	0	0	0	0	0
	Mük. Célútám., kölcsönök áht-n belülről (B14)	0	0	0	0	0
	Egyéb mük.célú támog. Áht-n belülről (B16)	96 957	93 196	0	3 761	96 957
B2	Felhalmozási célú támogatások áht-n belülről	0	0	0	0	0
<b>Ebből:</b>						
	Felhalmozási célú önkó támogatások (B21)	0	0	0	0	0
	Felhalm.c. garancia, kezességváll. Megtér áht-n belül (B22)	0	0	0	0	0
	Felhalm.c.visszatérítendő tám., kölcs. Vtér. áht-n belülről (B23)	0	0	0	0	0
	Felhalm.c.vtér.tám., kölcs.igénybevétele áht-n belülről (B24)	0	0	0	0	0
	Egyéb felh.c.támog.bevételei áht-n belülről (B25)	0	0	0	0	0
B3	Közhatalmi bevételek	225 650	225 500	0	150	225 650
<b>Ebből:</b>						
	Jövedelmadók (B31)	0	0	0	0	0
	Vagyon típusú adók (kommunális adó) (B34)	30 500	30 500	0	0	30 500
	Értékesítési és forgalmi adók ( Iparüzési adó) (B351)	165 000	165 000	0	0	165 000
	Gépjárműadó (B354) és ( B355)	18 000	18 000	0	0	18 000
	<b>Termékek és szolgáltatások adói összesen:</b>	<b>213 500</b>	<b>213 500</b>	<b>0</b>	<b>0</b>	<b>213 500</b>
	Egyéb közhatalmi bev. (talajterh, bírság, pótl egyéb) (B36)	12 150	12000	0	150	12 150
B4	Működési bevételek	70 668	70 668	0	0	70 668
B5	Felhalmozási bevételek	3 000	3 000	0	0	3 000
<b>Ebből:</b>						
	Immateriális javak értékesítése (B51)	0	0	0	0	0
	Ingatlanok értékesítése (B52)	3 000	3 000	0	0	0
	Egyéb tárgyi eszköz értékesítése (B53)	0	0	0	0	0
	Részesedések értékesítése (B54)	0	0	0	0	0
	Részesedések megszűnéséhez kapcsolódó bevételek (B55)	0	0	0	0	0
B6	Működési célú átvett pénzeszközök	0	0	0	0	0
B7	Felhalmozási célú átvett pénzeszközök	0	0	0	0	0
<b>Költségvetési bevételek összesen</b>		<b>986 110</b>	<b>823 904</b>	<b>50 344</b>	<b>111 862</b>	<b>986 110</b>
<b>BEVÉTELEK MINDÖSSZESEN</b>						
<b>BEVÉTELEK MINDÖSSZESEN</b>		<b>2 235 663</b>	<b>2 023 457</b>	<b>100 344</b>	<b>111 862</b>	<b>2 235 663</b>
<b>Költségvetési kiadások</b>						
<b>Költségvetési működési kiadások</b>						
K1	Személyi juttatások	489 075	341 124	0	147 951	489 075
K2	Munkaadókat terh.jár. és szoc. hjár.adó	90 693	61 931	0	28 762	90 693
K3	Dologi kiadások	285 460	248 513	0	36 947	285 460
K4	Ellátottak pénzbeli juttatásai	5 050	5 050	0	0	5 050
K5	Egyéb működési célú kiadások	197 610	117 012	80 598	0	197 610
<b>Ebből:</b>						
	Egyéb műk. Célú tám áht-n belülr. (társulás) (K506)	134 404	62 056	72 348	0	134 404
	Egyéb műk.célú.tám áht-n kívülr. (K512)	9 450	1 200	8 250	0	9 450
	Tartalékok (K513)	53 756	53 756	0	0	53 756
<b>Költségvetési működési kiadások összesen</b>		<b>1 067 888</b>	<b>773 630</b>	<b>80 598</b>	<b>213 660</b>	<b>1 067 888</b>
<b>Költségvetési felhalmozási kiadások:</b>						
K6	Beruházások	993 193	991 112	0	2 081	
<b>Ebből:</b>						
	Immateriális javak beszerzése, létesítése (K61)	6 900	5 200	0	1 700	
	Ingatlanok beszerzése, létesítése (K62)	726 499	726 499	0	0	
	Informatikai eszközök beszerzése, létesítése (K63)	300	300	0	0	

**AZ ÖNKORMÁNYZAT 2020. ÉVI KÖLTSÉGVETÉSI BEVÉTELEI ÉS KIADÁSAI**

előirányzat csoportok, kiemelt előirányzatok, kötelező, önként vállalt, állami feladatok szerinti bontásban

A			B	C	D	E
1			2020.	Kötelező	Önként v.	Állami
2	Megnevezés		Ered .ei.	feladat	feladat	feladatok
72		Egyéb tárgyi eszköz, beszerése. Létesítése (K64)	48 509	48 209	0	300
73		Beruházási célú ÁFA (K67)	210 985	210 904	0	81
74	K7	Felújítások	148 357	148 357	0	0
75		<b>Ebből:</b>				
76		Ingatlanok felújítása (K71)	116 711	116 711	0	0
77		Informatikai eszközök felújítása (K72)	0	0	0	0
78		Egyéb tárgyi eszközök felújítása (K73)	0	0	0	0
79		Felújítási célú ÁFA (K74)	31 646	31 646	0	0
80	K8	Egyéb felhalmozási célú kiadások	0	0	0	0
81		<b>Költségvetési felhalmozási kiadások összesen</b>	<b>1 141 550</b>	<b>1 139 469</b>	<b>0</b>	<b>2 081</b>
82		<b>Költségvetési kiadások összesen</b>	<b>2 209 438</b>	<b>1 913 099</b>	<b>80 598</b>	<b>215 741</b>
83	K9	<b>Finanszírozási kiadások összesen</b>	<b>26 225</b>	<b>26 225</b>	<b>0</b>	<b>0</b>
84		<b>Ebből:</b>				
85		Áht-n belüli megelőlegezések visszafizetése (K914)	23 593	23 593	0	0
86		Hosszú lejáratú hitelek törlesztése (911)	2 632	2 632		
87		<b>KIADÁSOK MINDÖSSZESEN</b>	<b>2 235 663</b>	<b>1 939 324</b>	<b>80 598</b>	<b>215 741</b>

2 209 438

2 235 663

## AZ ÖNKORMÁNYZAT 2020. ÉVI KÖLTSÉGVETÉSI MÉRLEGE (működési és felhalmozási kiadások-bevételek mérlege)

Ezer Ft-ban

A		B	C	D	E	F		G	H	I
<b>BEVÉTELEK:</b>		<b>Eredeti</b>				<b>KIADÁSOK:</b>		<b>Eredeti</b>		
		<b>előír.</b>						<b>előír.</b>		
<b>Költségvetési bevételek</b>						<b>Költségvetési kiadások</b>				
	<b>Költségvetési működési bevételek:</b>					<b>Költségvetési működési kiadások</b>				
B1	Működési célú támogatások államháztartáson belülről	686 792			K1	Személyi juttatások	489 075			
B3	Közhatalmi bevételek	225 650			K2	Munkaadókat terh.jár. és szoc. hjár.adó	90 693			
B4	Működési bevételek	70 668			K3	Dologi kiadások	285 460			
B6	Működési célú átvett pénzeszközök	0			K4	Ellátottak pénzbeli juttatásai	5 050			
	<b>Költségvetési működési bevételek összesen</b>	<b>983 110</b>			K5	Egyéb működési célú kiadások	143 854			
					K5	Egyéb működési célú kiadások - Tartalék	53 756			
						<b>Költségvetési működési kiadások összesen</b>	<b>1 067 888</b>			
	<b>Költségvetési felhalmozási bevételek:</b>					<b>Költségvetési felhalmozási kiadások:</b>				
B2	Felhalmozási célú támogatások államháztartáson belülről	0			K6	Beruházások	993 193			
B7	Felhalmozási célú átvett pénzeszközök	0			K7	Felújítások	148 357			
B5	Felhalmozási célú bevételek	3 000			K8	Egyéb felhalmozási célú kiadások	0			
	<b>Költségvetési felhalmozási bevételek összesen</b>	<b>3 000</b>				<b>Költségvetési felhalmozási kiadások összesen</b>	<b>1 141 550</b>			
	<b>Költségvetési bevételek összesen</b>	<b>986 110</b>				<b>Költségvetési kiadások összesen</b>	<b>2 209 438</b>			
	<b>Finanszírozási bevételek:</b>					<b>Finanszírozási kiadások:</b>				
	<b>Finanszírozási működési bevételek:</b>				K9	Finanszírozási működési kiadások:	23 593			
B8	Hitel-, kölcsönfelvétel államháztartáson kívülről				K9	Finanszírozási felhalmozási kiadások:	2 632			
B8	Maradvány igénybevétele	90 169				<b>Finanszírozási kiadások össz.</b>	<b>26 225</b>			
	<b>Finanszírozási működési bevételek össz.</b>	<b>90 169</b>								
	<b>Finanszírozási felhalmozási bevételek:</b>									
	Hitel-, kölcsönfelvétel államháztartáson kívülről	50 000								
	Maradvány igénybevétele	1 109 384								
	<b>Finanszírozási felhalmozási bevételek össz.</b>	<b>1 159 384</b>								
	<b>Finanszírozási bevételek össz.</b>	<b>1 249 553</b>								
	<b>MŰKÖDÉSI BEVÉTELEK MINDÖSSZESEN</b>	<b>1 073 279</b>				<b>MŰKÖDÉSI KIADÁSOK MINDÖSSZESEN</b>	<b>1 091 481</b>			
	<b>FELHALMOZÁSI BEVÉTELEK MINDÖSSZESEN</b>	<b>1 162 384</b>				<b>FELHALMOZÁSI KIADÁSOK MINDÖSSZESEN</b>	<b>1 144 182</b>			
	<b>BEVÉTELEK MINDÖSSZESEN</b>	<b>2 235 663</b>				<b>KIADÁSOK MINDÖSSZESEN</b>	<b>2 235 663</b>			

**Az önkormányzat állami támogatása  
2016-2020-ig**

A	B	C	D	E	
1 Megnevezés	Állami tám. 2016. év	Állami 2017. év	Állami 2018. év	Állami 2019. év	Állami 2020. év
2 Helyi Önk. Műk ált. tám:					
3 - Hivatal fő műk. támog.	108 912 400	108 362 800	108 088 000	107 950 600	107 950 600
4 Település üzemeltetés	37 371 330	42 379 740	42 507 740	42 667 740	44 529 940
5 - Zöldterület	8 326 990	13 335 400	13 335 400	13 335 400	15 069 600
6 -közvilágítás	20 096 000	20 096 000	20 224 000	20 384 000	20 512 000
7 - köztemető fenntartása	0	0	0	0	0
8 - közutak fenntartása	8 948 340	8 948 340	8 948 340	8 948 340	8 948 340
9 önkö.fel.tám. Beszámítás u.	0	822 014	11 155 294	7 217 395	3 098 455
10 Lakott külterületek támog.	831 300	849 150	828 750	785 400	775 200
11 Üdülőhelyi feladatok támog.	0	0	0	127 800	104 850
12 <b>Éves támogatása össz:</b>	<b>146 283 730</b>	<b>152 413 704</b>			<b>156 459 045</b>
13 Lakossági folyékony hull..	30 000	45 000	48 000	48 000	48 000
14 Polgármesteri illetmény elsz.	0	0	1 756 400	1 681 600	1 538 000
15 <b>ÖSSZESEN:</b>	<b>146 313 730</b>	<b>152 458 704</b>	<b>164 384 184</b>	<b>160 478 535</b>	<b>158 045 045</b>
16					
17 <b>Óvoda támogatása:</b>					
18 - óvoda pedagógus (8 hó)	59 450 400	66 452 513	65 990 400	64 698 200	96 610 150
19 - segítő (8 hó)	21 344 000	19 779 933	23 526 000	22 050 000	36 000 000
20 - óvoda pedagógus (4 hó)	30 449 700	32 034 283	32 995 200	31 911 950	
21 - segítő (4 hó)	10 742 000	10 749 467	11 763 000	11 025 000	
22 - gyermekek utáni tám.	12 053 333	12 963 067			22 889 000
23 - gyermekek utáni tám.	6 160 000	6 290 900			
24 pedagógusok kieg+műk.	4 455 000	2 094 500	22 415 000	26 095 067	3 173 600
25 <b>Óvoda tám. Összesen:</b>	<b>144 654 433</b>	<b>150 364 663</b>	<b>156 689 600</b>	<b>155 780 217</b>	<b>158 672 750</b>
26					
27 <b>Bölcsőde támogatása:</b>					
28 -Bölcsődei ellátás	11 858 400	11 858 400	23 933 500	25 057 900	27 308 100
29 -fogyatékos gyermekek	741 150	1 482 300			
30 Kiegészítő tám. Bérhez		1 508 760			
31 <b>Bölcsőde összesen:</b>	<b>12 599 550</b>	<b>14 849 460</b>	<b>23 933 500</b>	<b>25 057 900</b>	<b>27 308 100</b>
32					
33 <b>Szociális Intézmény:</b>					
34					
35 Család és Gyjóléti Szolg	6 000 000	6 000 000	6 800 000	10 540 000	10 540 000
36 Család és gyjóléti Központ	15 000 000	15 000 000	16 500 000	19 800 000	19 800 000
37 Óvodai és iskolai szoc.segítő	0	0	0	8 451 199	8 505 306
38 - Gyjóléti szolgálat	0	0	0	0	
39 - Gyjóléti társulási kieg.	0	0	0	0	
40 Szoc étkeztetés társulás	7 307 520	7 429 312	6 881 248	10 108 736	11 719 048
41 - Házi segítség társulással	14 326 000	11 420 000	18 468 000	19 655 000	20 867 000
42 - Nappali INO	109 000	218 000	109 000	0	190 000
43 - Bentlakásos bértám.	33 878 520	33 878 520	37 024 000	37 024 000	50 154 520
44 Bentlakásos működtetés	2 368 000	0			0
45 <b>Szociális Intézmény össz:</b>	<b>78 989 040</b>	<b>73 945 832</b>	<b>85 782 248</b>	<b>105 578 935</b>	<b>121 775 874</b>
46					
47 <b>Szoc feladatok összesen</b>	<b>47 914 612</b>	<b>49 493 000</b>	<b>48 559 000</b>	<b>31 588 998</b>	<b>52 350 613</b>
48					
49 <b>Gyermekétkeztetés:</b>	<b>69 263 448</b>	<b>65 405 744</b>	<b>58 911 941</b>	<b>65 213 826</b>	<b>63 207 137</b>
50 Közművelődési támog.	7 961 760	7 869 420	8 301 810	8 267 930	8 475 525
51 <b>ÁLLAMI TÁMOGATÁS</b>	<b>507 696 573</b>	<b>514 386 823</b>	<b>546 562 283</b>	<b>551 966 341</b>	<b>589 835 044</b>

**AZ ÖNKORMÁNYZAT ÁLTAL IRÁNYÍTOTT KÖLTSÉGVETÉSI SZERVEK 2020. ÉVI ENGEDÉLYEZETT  
LÉTSZÁMKERETE**

	<b>A</b>	<b>B</b>	<b>C</b>	<b>D</b>
1		adatok főben		
2		8 órás	6 órás	4 órás
3				
4	<b>Önkormányzati feladatok</b> (védőnők: 3, háziorvosi assz. 1, ügyelet 0*,pályázatok 4**)	6	0	2
5	<b>Önkormányzat feladatok főállású polgármester</b>	1	0	0
6	<b>Polgármesteri Hivatal</b> (28 fő köztisztviselő + 1 fő közterület felügyelő + 1 fő Mt. hatálya alá tartozóval)	30	0	0
7	<b>Városgondnokság</b>	13	0	0
8	<b>Család és Gyermejkölési Központ – Szolgálatlaltal együtt</b>	12	0	1
9	<b>Szirombontogató Óvoda</b>	41	0	3
10	<b>Városi Bölcsőde</b>	11	0	0
11	<b>Művelődési Ház és Könyvtár</b>	7	0	1
12	<b>Önkormányzat összesen</b>	<b>121</b>	<b>0</b>	<b>7</b>
16	<b>Közfoglalkoztatottak (önkormányzati feladatokon)</b>	60		
17	<b>Önkormányzat összesen (közfoglalkoztatottakkal)</b>	<b>181</b>	<b>0</b>	<b>7</b>

\*Önkormányzatnál az ügyeleti tevékenységen 1 fő határozott idejű munkaszerződéses dolgozó jogviszonya megszűnt

\*\* Önkormányzatnál pályázatok miatt 2 fő 8 órás, 2 fő 4 órás határozott idejű foglalkoztatott van. 1fő 8 órás és 2 fő 4 órás 2017.12.01-től 2020. május 31ig, 1 fő 8órás 2018.03.01-től 2021. 07.01-ig



**AZ ÖNKORMÁNYZAT 2020. ÉVI KÖZVETETT TÁMOGATÁSAI**

	A	B
1	<b>Jogcím</b>	<b>Er.ei</b>
2	Ellátottak térítési díjának, illetve kártérítésének méltányossági alapon történő elengedésének összege:	0
3	Lakosság részére lakásépítéshez, lakásfelújításhoz nyújtott kölcsönök elengedésének összege:	0
4	Helyi adónál, gépjárműadónál biztosított kedvezmény, mentesség összege adónemenként	
5	- kommunális adó	50
6	- iparűzési adó	0
7	gépjármű adó	50
8	- pótlék, bírság	0
9	helyiségek, eszközök hasznosításából származó bevételből nyújtott kedvezmény, mentesség összege	0
10	Egyéb nyújtott kedvezmény vagy kölcsön elengedésének összege	0

## AZ ÖNKORMÁNYZAT 2020. ÉVI LIKVIDITÁSI TERVE

A	B	C	D	E	F	G	H	I	J	K	L	M	N	O
		1. hó	2. hó	3. hó	4. hó	5. hó	6. hó	7. hó	8. hó	9. hó	10. hó	11. hó	12. hó	Össz.
B1	Működési célú támogatások	57 233	57 233	57 233	57 233	57 233	57 233	57 233	57 233	57 233	57 233	57 233	57 229	686 792
B2	Felhalmozási célú támogatások	0	0	0	0	0	0	0	0	0	0	0	0	0
B3	Közhatalmi bevételek	0		100 325	0	20 000	0	0	0	75 325	0	15 000	15 000	225 650
B4	Működési bevételek	5 889	5 889	5 889	5 889	5 889	5 889	5 889	5 889	5 889	5 889	5 889	5 889	70 668
B5	Felhalmozási bevételek	0	0	0	0	0	0	3 000	0	0	0	0	0	3 000
B6	Működési célú átvett pénzeszközök	0	0	0	0	0	0	0	0	0	0	0	0	0
B7	Felhalmozási célú átvett pénzeszközök	0	0	0	0	0	0	0	0	0	0	0	0	0
B811	Hitel-, kölcsönfelv. Államházt. kívülről	0	0	25 000	0	0	0	0	25 000	0	0	0	0	50 000
B813	Maradvány igénybevétele	99 000	0	0	0	0	0	0	1 100 553	0	0	0	0	1 199 553
<b>B1-B8</b>	<b>Bevételek mindösszesen</b>	<b>162 122</b>	<b>63 122</b>	<b>188 447</b>	<b>63 122</b>	<b>83 122</b>	<b>63 122</b>	<b>66 122</b>	<b>1 188 675</b>	<b>138 447</b>	<b>63 122</b>	<b>78 122</b>	<b>78 118</b>	<b>2 235 663</b>
K1	Személyi juttatások	40 756	40 756	40 756	40 756	40 756	40 756	40 756	40 756	40 756	40 756	40 756	40 759	489 075
K2	Munkaadókat terh.jár. és szoc. hjár.adó	7 558	7 558	7 558	7 558	7 558	7 558	7 558	7 558	7 558	7 558	7 558	7 555	90 693
K3	Dologi kiadások	23 788	23 788	23 788	23 788	23 788	23 788	23 788	23 788	23 788	23 788	23 788	23 792	285 460
K4	Ellátottak pénzbeli juttatásai	421	421	421	421	421	421	421	421	421	421	420	420	5 050
K5	Egyéb működési célú kiadások	11 988	11 988	11 988	11 988	11 988	11 988	11 988	11 988	11 988	11 988	11 988	11 986	143 854
K513	Tartalékok	0	0	0	0	0	0	0	0	0	0	0	53 756	53 756
K6	Beruházások	0	0	0	0	0	0	0	993 193	0	0	0	0	993 193
K7	Felújítások	0	0	0	0	0	0	0	0	148 357	0	0	0	148 357
K8	Egyéb felhalmozási célú kiadások	0	0	0	0	0	0	0	0	0	0	0	0	0
K9	Finanszírozási kiadások	23 593	0	0	0	0	0	0	0	2 632	0	0	0	26 225
<b>K1-K9</b>	<b>Kiadások mindösszesen</b>	<b>108 104</b>	<b>84 511</b>	<b>84 511</b>	<b>84 511</b>	<b>84 511</b>	<b>84 511</b>	<b>84 511</b>	<b>1 077 704</b>	<b>235 500</b>	<b>84 511</b>	<b>84 510</b>	<b>138 268</b>	<b>2 235 663</b>
														<b>0</b>
	Pénzkészlet	54 018	32 629	136 565	115 176	113 787	92 398	74 009	184 980	87 927	66 538	60 150	<b>0</b>	

## AZ ÖNKORMÁNYZAT 2020-2023. ÉVI GÖRDÜLŐ TERVEZÉSE

A	B	C	D	E	F
		2020	2021	2022	2023
		Ered.előir	Gördülő	Gördülő	Gördülő
B1	Működési célú támogatások	686 792	686 792	721 132	757 188
B2	Felhalmozási célú támogatások	0	0	0	0
B3	Közhatalmi bevételek	225 650	210 650	231 715	254 887
B4*	Működési bevételek	70 668	74 668	82 135	90 348
B5	Felhalmozási bevételek	3 000	3 000	3 300	3 630
B6	Működési célú átvett pénzeszközök	0	0	0	0
B7	Felhalmozási célú átvett pénzeszközök	0	0	0	0
B811	Hitel-, kölcsönfelv. Államházt. kívülről	50 000	0	0	0
B813	Maradvány igénybevétele	1 199 553	140 087	132 676	76 613
<b>B1-B8</b>	<b>Bevételek mindösszesen</b>	<b>2 235 663</b>	<b>1 115 197</b>	<b>1 170 957</b>	<b>1 182 666</b>
K1	Személyi juttatások	489 075	492 075	516 679	521 846
K2	Munkaadókat terh.jár. és szoc. hjár.adó	90 693	90 693	95 228	96 180
K3	Dologi kiadások	285 460	292 535	307 162	310 233
K4	Ellátottak pénzbeli juttatásai	5 050	5 050	5 303	5 356
K5	Egyéb működési célú kiadások	143 854	143 854	151 047	152 557
K5	Egyéb működési célú kiadások - Tartalék	53 756	64 765	68 003	68 683
K6	Beruházások	993 193	0	0	0
K7	Felújítások	148 357	0	0	0
K8	Egyéb felhalmozási célú kiadások	0	0	0	0
K9	Finanszírozási kiadások	26 225	26 225	27 536	27 812
<b>K1-K9</b>	<b>Kiadások mindösszesen</b>	<b>2 235 663</b>	<b>1 115 197</b>	<b>1 170 957</b>	<b>1 182 666</b>

**Önkormányzat és intézményei 2020. évi beruházási és fejlesztési kiadásai**

9. melléklet a /2020. (II. )  
Önkormányzati rendelethez

adatok e Ft-ban

	A	B	C	D	E	F	G	H
1	<b>Önkormányzat</b>	<b>Beruházás br.</b>	<b>Felújítás br.</b>	<b>Összesen</b>	<b>Pályázat tám.</b>	<b>Hitel</b>	<b>Saját forrás</b>	<b>Egyéb</b>
2	Rendezési terv	6 604	0	6 604	0	0	6 604	0
3	Képviselői laptopok 5 db	953	0	953	0	0	953	0
4	Önkorm.ing. Felújítás TAO	0	0	0	0	0	0	0
5	CSGYK felújítása	0	99 599	99 599	65 789	26 675	7 135	0
6	Eszközhasználati díjból víz szvíz felúj	0	7 050	7 050	0	0	0	7 050
7	Fogorvosi körzet tárgyi eszk.besz.	127	0	127	0	0	127	0
8	Védőnői szolg. Tárgyi eszk.besz.	381	0	381	0	0	381	0
9	Isk. Étkeztetés tárgyi eszk.besz.	37	0	37	0	0	37	0
10	Utazási pályázati beruházások	54 883	0	54 883	44 567	0	2 555	7 761
12	Polg.Hiv energetika	0	29 651	29 651	1 597	23 325	4 729	0
13	Zöld város beruházás	444 378	0	444 378	444 378	0	0	0
14	Ipari park kialakítása	478 276	0	478 276	478 276	0	0	0
15	Orvosi rendelő felújítása	0	10 000	10 000	0	0	10 000	0
16								
17	<b>Önkormányzat összesen:</b>	<b>985 639</b>	<b>146 300</b>	<b>1 131 939</b>	<b>1 034 607</b>	<b>50 000</b>	<b>32 521</b>	<b>14 811</b>
18								
19	<b>Polgármesteri Hivatal</b>							
20	21 db office	1 680	0	1 680	0	0	1 680	0
21	Vírusirtó	478	0	478	0	0	478	0
22	Informatikai eszköz beszerzés	0	0	0	0	0	0	0
23	Egyéb tárgyi eszköz	0	0	0	0	0	0	0
24	<b>Polgármesteri Hivatal összesen:</b>	<b>2 158</b>	<b>0</b>	<b>2 158</b>	<b>0</b>	<b>0</b>	<b>2 158</b>	<b>0</b>
25								
26	<b>Bölcsőde</b>							
27	Tárgyi eszköz beszerzés	399	0	399	0	0	399	0
28	<b>Bölcsőde összesen:</b>	<b>399</b>	<b>0</b>	<b>399</b>	<b>0</b>	<b>0</b>	<b>399</b>	<b>0</b>
29								
30	<b>Család és Gyermekjóléti Központ</b>							
31	Licenc és iktató program	127	0	127	0	0	127	0
32		0	0	0	0	0	0	0
33	<b>CSGYK összesen:</b>	<b>127</b>	<b>0</b>	<b>127</b>	<b>0</b>	<b>0</b>	<b>127</b>	<b>0</b>
34								
35								

1 131 939

**Önkormányzat és intézményei 2020. évi beruházási és fejlesztési kiadásai**

9. melléklet a /2020. (II. )

36	Önkormányzati rendelethez							
37	<b>Művelődési Ház és Könyvtár</b>							
38								
39	Érdekeltség növelő támogatás	0	2057	2057	1168	0	889	0
40	Könyvtár könyv beszerzés	1155	0	1155	0	0	1155	0
41	Vízvezeték javítása	0		0	0	0	0	0
42	<b>VGMHK összesen:</b>	<b>1155</b>	<b>2057</b>	<b>3212</b>	<b>1168</b>	<b>0</b>	<b>2044</b>	<b>0</b>
43								
44	<b>Szirombontogató Óvoda</b>							
	Informatikai eszk besz.	216	0	216	0	0	216	0
	Egyéb tárgyi eszköz beszerzés	0	0	0	0	0	0	0
45	Ingatlan felújítás	0	0	0	0	0	0	0
46	<b>Óvoda összesen</b>	<b>216</b>	<b>0</b>	<b>216</b>	<b>0</b>	<b>0</b>	<b>216</b>	<b>0</b>
47	<b>Városgondnokság</b>							
	2 db gázbojler	420	0	420	0	0	420	0
	Köztemető eszköz	96	0	96	0	0	96	0
48	Járda felújítások	2983	0	2983	0	0	2983	0
49	Buszmegálló alap + 3 tető	0	0	0	0	0	0	0
50	<b>Városgondnokság összesen:</b>	<b>3499</b>	<b>0</b>	<b>3499</b>	<b>0</b>	<b>0</b>	<b>3499</b>	<b>0</b>
51	<b>Intézmények összesen:</b>	<b>7 554</b>	<b>2 057</b>	<b>9 611</b>	<b>1 168</b>	<b>0</b>	<b>8 443</b>	<b>0</b>
52								
53	<b>Önkormányzat és Intézményei</b>	<b>993 193</b>	<b>148 357</b>	<b>1 141 550</b>	<b>1 035 775</b>	<b>50 000</b>	<b>40 964</b>	<b>14 811</b>
55								
56								
57								
58	<b>Egyesített Szociális Intézmény</b>							
59	2 db nyomtató és 2 szgép	353	0	353	0	0	353	0
60	Ipari mosógép	748	0	748	0	0	748	0
61	Ipari szárítógép	380	0	380	0	0	380	0
62	Villámvédelem	1016	0	1016	0	0	1016	0
63	<b>ESZI összesen (hozzájárulásba)</b>	<b>2497</b>	<b>0</b>	<b>2497</b>	<b>0</b>	<b>0</b>	<b>2497</b>	<b>0</b>
64							<b>43 461</b>	
65								
66								
67								

1 141 550

## Önkormányzat és intézményei 2020. évi beruházási és fejlesztési kiadásai

9. melléklet a /2020. (II. )

Önkormányzati rendelethez

68

**2020. évi költségvetésben  
 szereplő támogatások**

	A	B	C	D
1	Megnevezés	Eredeti ei.	Módosított ei.	Teljesítés
2	Családi támogatások (K42)	0		
3	Egyéb nem intézményi ellátások (K48)	5050		
4	Ebből: egyéb önkó. rendeletben megállapított juttatás	5050		
5	köztemetés	0		
6	települési támogatás	5050		
7	<b>Ellátottak pénzbeli juttatásai összesen (K4)</b>	<b>5050</b>		
8	Önkormányzat előző évi elszámolása (K5021)	0		
9	Egyéb elvonások befizetések (K5023)	0		
10	<b>Elvonások befizetések összesen (K502)</b>	<b>0</b>		
11	Műk. célú visszatám, kölcsön, áht-n belülrre K504	0		
12	Ebből társulások és ktgvetési szerveik (K504)	0		
13	<b>Egyéb működési célú tám. Áht-n belülrre (K506)</b>	<b>134 404</b>		
14	Ebből:			
15	Helyi önkormányzatok és ktgvetési szerveik K506			
16	Társulások és költségvetési szerveik támogatása	134 404		
17	Nemzetiségi önkormányzat támogatása	0		
18	<b>Egyéb műk.célú tám. Áht-n kívülrre (K512)</b>	<b>9450</b>		
19	Ebből:			
20	Egyházi jogi személyek			
21	Egyéb civil szervezetek (K512)			
22	Háztartások 1200			
23	Egyéb vállalkozások 2000 DBRHÖT			
24				
25				
26				
27				
28				
29				
30				
31				
32	<b>Tartalékok (K513)</b>	<b>64 765</b>		
33				
34	<b>Egyéb működési célú kiadások összesen: (K5)</b>	<b>208 619</b>	<b>0</b>	<b>0</b>

**2020. évi költségvetésben eredeti előirányzatként tervezett tartalékok**

adatok e Ft-ban

	A	B
1	Általános tartalék	3 000
2	Polgármesteri tartalék	500
3	Céltartalék, eszközhasználati díj	14 299
4	Céltartalék, környezetvédelmi alap	26 581
5	REKI támogatás	3 053
6	Rezsi tám. Visszafizetés	60
7	Ügyelet óvadéki számla	1 000
8	2021. fejlesztési hitel tőketörl.	5 263
9	Fejlesztési hitel	
10		
11	<b>Összesen:</b>	<b>53 756</b>



12. melléklet a /2020. (II. ) önkormányzati rendelethez  
**2020. évi maradvány megállapítása a 2019. december 31. záró pénzkészlet alapján**

	A	B	C	D
1	<b>Pályázati és fejlesztési számlák egyenlege 2019. dec. 31-én</b>	<b>Számlaszám</b>	<b>Forint</b>	<b>Dátum</b>
2	EFOP-3.2.9 CSGYK Óvodai és Iskolai Szoc.segítő tev.	50440016-10029747	2 157 067	2019.06.17
3	Víziközmű eszközhasználati díj	50440016-10027446	58 430 865	2019.12.19
4	Helyi fölg. Együtműködés Enying járásban Paktum	10029008-00348335-00000086	531 844	2019.12.17
5	TOP-4.2.1-15 CSGYK kialakítása	10029008-00348335-00000055	65 788 988	2019.07.04
6	TOP-5.3.1-16 Helyi identitás és kohézió	10029008-00348335-00000093	4 637 112	2019.10.18
7	EFOP-3.9.2-16-2017 Humán kapacitások fejlesztése	10029008-00348335-00000048	90 000	2019.12.20
8	TOP-3.2.1-15 Polg.Hiv energetika	10029008-00348335-00000031	1 597 001	2019.12.02
9	TOP-1.1.1-15 Ipari Park	10029008-00348335-00000017	478 275 829	2018.10.01
10	TOP-2.1.2-15 Zöld város	10029008-00348335-00000024	444 378 386	2019.12.17
11	TOP-3.2.1-16 Kabóka Energetika	10029008-00348335-00000079	0	2019.11.13
12	volt 0017 elkülönített számla egyenlege	50440016-10028571	56 609 274	2020.01.02
13	ebből: Érdekltség növelő támog. 1.168.000			
14	Földtulajdonosok VP-hez 7.761.270			
15	Külterületi utak VP 30.091.978			
16	Belterületi utak BM14.475.231			
17	REKI támogatás 3.052.866			
18	Téli rezsielőcsészés pály. 59.929			
19	<b>Összesen:</b>		<b>1 109 383 571</b>	<b>Fejlesztési</b>
20				1112496366-3052866-59929
21				
22	<b>Önkormányzati számlák egyenlegei 2019.dec.31-én</b>	<b>Számlaszám</b>	<b>Forint</b>	<b>Dátum</b>
23	Enying Város Önkormányzata fizetési számlája	50440016-10016116	58 466 563	2020.01.02
24	Egyéb ügyfél által megha. célra elk. Szla. Szennyvíz (VKT)	50440016-10016776	261 601	2019.12.07
25	Ejárási illeték számla	50440016-10026988	45 000	2019.12.18
26	Óvodai számla ügyelet	50440016-10016116	1 000 000	2020.01.02
27	Önkorm. részére gépjármű adó beszedési számla	50440016-10030424	483 272	2019.12.30
28	Idegen bevételek beszedési számla	50440016-10030479	218 423	2019.12.17
29	Talajterhelési díjbevételek	50440016-10031827	26 581 489	2019.12.30
30	<b>Önkormányzati számlák összesen:</b>		<b>87 056 348</b>	
31	a volt 0017-szláról működési maradvány		3 112 795	
32	<b>Önkormányzat működési maradványa összesen</b>		<b>90 169 143</b>	<b>Működési</b>
33	<b>Intézményi számlák egyenlegei 2018.dec.31-én</b>	<b>Számlaszám</b>	<b>Forint</b>	<b>Dátum</b>
34	Enyingi polgármesteri Hivatal	50440016-10015524	-20 982	2019.12.31
35	EVÖ Város gondoksága	50440016-10016037	-22 070	2019.12.31
36	Enyingi Városi Bölcsöde	50440016-10015517	-23 105	2019.12.31
37	Enyingi Család és Gyermekjóléti Központ	50440016-10016051	-21 805	2019.12.31
38	Enyingi Szirombontogató óvoda	50440016-10015490	-22 253	2019.12.31
39	Vas Gereben Művelődési Ház és Könyvtár	50440016-10015500	-22 671	2019.12.31
40	<b>Intézmények összesen:</b>		<b>-132 886</b>	<b>Működési</b>
41				
42	<b>Mikrökörzet és Intézménye egyenlegei 2018.dec.31-én</b>	<b>Számlaszám</b>	<b>Forint</b>	<b>Dátum</b>
43	Mikrökörzeti Társulás	5044016-10015861	2 824 051	2019.12.31
	Enyingi Egyesített Szociális Intézmény	5044016-10015483	184 758	2019.12.31
	Szociális Intézmény letéti számla	5044016-10016178	5 116 527	2019.12.19

CSGYK Maradvány

1112496366-3052866-59929

bankktg.miatt(-)

<b>Enying Város Roma Nemzetiségi Önkormányzata</b>	<b>50440016-10016006</b>	<b>-21 133</b>	<b>2019.12.31</b>
--	--------------------------	----------------	-------------------

<b>Enying Város Önkormányzata fizetési számlája</b>	<b>50440016-10016116</b>	<b>58 466 563</b>	
Megelőlegezett állami támogatás működésre		-46 689 000	dec és előleg állami, eredeti ei.
Általános tartalék		-3 000 000	tartalék
Polgármesteri keret		-500 000	tartalék
2021. Fejlesztési hitel tőketörlesztése		-5 263 000	tartalék
<b>szabad maradvány</b>		<b>3 014 563</b>	

Fejlesztési maradvány	<b>1 109 383 571</b>	
Működési maradvány	<b>90 169 143</b>	
<b>Összes maradvány</b>	<b>1 199 552 714</b>	
CSGYK maradványa	-2 157 067	CSGYK Maradvány
<b>Önkó maradványa</b>	<b>1 197 395 647</b>	ÖNKO maradvány

13. melléklet a /2020. (II. .) önkormányzati rendelethez

	A	B	C	D	E	F	G	H	I	J
1	<b>ENYING HOZZÁJÁRULÁS ÖSSZESEN 2020.</b>									
2	<b>Normatíva átadás havonta</b>		<b>8 925 711</b>	0	0	0	0	0	0	<b>8 925 711</b>
3	Család és Gyermejjóléti	1.171.274								
4	<b>Szoc. Étkezés</b>	<b>991.431</b>								
5	HSG	2.002.075								
6	INO	34.356								
7	Szabadság tér	1.707.561								
8	Hősök tere	3.019.014								
9	<b>Saját feladatokhoz hjár</b>		<b>1 714 446</b>							<b>1 714 446</b>
10	INO	412.060								
11	Szabadság tér	513.832								
12	<b>Hősök tere</b>	<b>788.554</b>								
	<b>Mindösszesen:</b>		<b>10 640 157</b>	<b>0</b>	<b>0</b>	<b>0</b>	<b>0</b>	<b>0</b>	<b>0</b>	<b>10 640 157</b>

13						
14						
15	<b>ENYING HOZZAJARULAS ÖSSZESEN 2020.</b>	Havi állami	Közös	Saját	Össz.havi	Éves össz.
16	Család és Gyermejjóléti	1 171 274	23 236	0	1 194 510	14 334 120
17	Szoc. Étkezés	991 431	164 338	0	1 155 769	13 869 228
18	HSG	2 002 075	201 627	0	2 203 702	26 444 424
19	Jelzőrendszeres HSG	0	0	0	0	0
20	INO	34 356	0	412 060	446 416	5 356 992
21	Szabadság tér	1 707 561	0	513 832	2 221 393	26 656 716
	Hősök tere	3 019 014	0	788 554	3 807 568	45 690 816
	Munkaszervezeti hjár	0	0	154 600	154 600	1 855 200
	DPO feladatokhoz hjár.	0	0	16 362	16 362	196 344
	<b>Osszesen:</b>	<b>8 925 711</b>	<b>389 201</b>	<b>1 885 408</b>	<b>11 200 320</b>	<b>134 403 840</b>

	A	B	C	D	E	F	G	H	I	K
1	<b>Hozzájárulás mértéke településenként és feladatonként havi bontásban 2020.</b>									
2										
3	<b>Hozzájárulás mértéke településenként és feladatonként havi bontásban 2020.</b>									
4	<b>Feladatok:</b>	<b>Enying</b>	<b>Dég</b>	<b>Mezőkomárom</b>	<b>Szabadhídvég</b>	<b>Mezőszentgyörgy</b>	<b>Lajoskomárom</b>	<b>Lepsény</b>	<b>Összesen</b>	
5	HSG	201 627	333 434	253 157	146 020	188 870	228 010	283 660	1 634 778	
6	Szoc. Étkezés	164 338	22 135	2 780	865	8 315	14 628	-70	212 991	
7	Család és Gyermejjóléti	23 236	38 701	38 701	113 433	113 433	0	186 038	513 542	
8	<b>Szoc. Feladatokhoz hjár összesen</b>	<b>389 201</b>	<b>394 270</b>	<b>294 638</b>	<b>260 318</b>	<b>310 618</b>	<b>242 638</b>	<b>469 628</b>	<b>2 361 311</b>	
9	Munkaszervezeti hjár	154 600	49 997	21 815	19 602	30 920	50 522	72 542	399 998	
10	DPO feladathoz hjár.	16 362	5 291	2 309	2 075	3 272	5 347	7 677	42 333	
11	<b>Közös feladatokhoz hjár.</b>	<b>560 163</b>	<b>449 558</b>	<b>318 762</b>	<b>281 995</b>	<b>344 810</b>	<b>298 507</b>	<b>549 847</b>	<b>2 803 642</b>	
12										
13										
14	<b>Normatíva átadás havonta</b>	<b>8 925 711</b>	0	0	0	0	0	0	<b>8 925 711</b>	
15	Család és Gyermejjóléti 1.171.274									
16	Szoc. Étkezés 991.431									
17	HSG 2.002.075									
18	INO 34.356									
19	Szabadság tér 1.707.561									
20	Hősök tere 3.019.014									
21	<b>Saját feladatokhoz hjár</b>	<b>1 714 446</b>							<b>1 714 446</b>	
22	INO 412.060									
23	Szabadság tér 513.832									
24	Hősök tere 788.554									
	<b>Mindösszesen:</b>	<b>11 200 320</b>	<b>449 558</b>	<b>318 762</b>	<b>281 995</b>	<b>344 810</b>	<b>298 507</b>	<b>549 847</b>	<b>13 443 799</b>	

EU forrásból finanszírozott támogatással megvalósuló projektekről kimutatás

Eu forrásból finanszírozott támogatással megvalósuló programok, projektek kiadásai évek szerinti bontásban

A	B	C	D	E	F	G	H	I	J	K	L	M	N	P	Q	R	
1	Pályázat címe	Száma	Projekt összesen			2017. év kiadás			2018. év			2019. évi tervadat			2020. évi tervadat		
2			Támogatás	Saját erő	Előleg utalás Enying	Tám. Felhaszn.	Saját erő	Összesen	Támogatás	Saját erő	2018.kiadás	Támogatás	Saját erő	2019.kiadás	Támogatás	Saját erő és hitel	2020.kiadás
3	Zöld város, Enying	TOP-2.1.2-15-FE1-2016-00004 zöld v.	500 000 000	0	487 500 000	19 398 000	0	19 398 000	468 102 000	3.000.000	17 351 850	453 263 150	0	453 263 150	444 378 000	2 000 000	446 378 000
4	Iparterület fejlesztés Enyingen	TOP-1.1.1-15-FE1-2016-00015 iparip	494 162 080	0	483 355 829	4572000	0	4572000	478 783 829	0	478 783 829	478 275 829	0	478 275 829	478 275 829	0	478 275 829
5	Humán kapacitások fejl. Enying térségében	EFOP-3.9.2-16-2017-00001 humán kap	70 336 944	0	0	0	0	0	31 390 000	0	25 361 925	5 226 524	0	5 226 524	90 000	0	90 000
6	Polgármaesteri Hivatal energetika	TOP-3.2.1-15-FE1-2016-00050 PH	79 493 100	0	77 588 100	3 852 000	0	3 852 000	73 736 100	0	824 099	73 032 001	0	73 032 001	1 596 922	28 054 078	29 651 000
7	Energetika Kabókapusztza	TOP-3.2.1-16-FE1-2017-00016	23 000 005	0	23 000 005	0	0	0	23 000 005	0	1 575 000	21 475 005	0	21 475 005	0	0	0
8	CSGYK épület felújítása	TOP-4.2.1-15-FE1-2016-00016 CSGYK	96 729 997	0	94 729 997	1 492 250	0	1 492 250	93 237 747	0	1 545 559	91 756 938	0	91 756 938	65 788 988	33 770 847	99 559 835
9	Helyi Foglalkoztatás Enyingi J. PAKTUM	TOP-5.1.2-15-FE1-2016-00003	11 522 000	0	11 522 000	3 314 945	0	3 314 945	8 207 055	0	4 128 844	4 078 211	0	4 078 211	0	0	0
10	Óvodai és iskolai szociális segítő tev.	EFOP-3.2.9-16-2016-00010 paktum	40 000 000	0	40 000 000	5 696 795	0	5 696 795	34 303 205	0	34 303 205	14 121 656	0	14 121 656	531 844	0	531 844
11	Helyi identitás és kohézió Enying térségben	TOP-5.3.1-16-FE1-2017-00004 hekyi id.	18 504 000	0	0	0	0	0	4 626 000	0	4 307 091	142 309	0	142 309	4 637 112	0	4 637 112
12	ASP Központhoz való csatlakozás	KÖFOP-1.2.1-VEKOP-16-2017-01064	7 000 000	0	7 000 000	2 799 682	0	2 799 682	4 200 318	0	1 834 942	1 834 942	0	1 834 942	0	0	0
13	<b>Összesen:</b>	<b>Összesen:</b>	<b>1 340 748 126</b>	<b>0</b>	<b>1 224 695 931</b>	<b>41 125 672</b>	<b>0</b>	<b>41 125 672</b>	<b>1 219 586 259</b>	<b>0</b>	<b>570 016 344</b>	<b>1 143 206 565</b>	<b>0</b>	<b>1 143 206 565</b>	<b>995 298 695</b>	<b>63 824 925</b>	<b>1 059 123 620</b>

**A többéves kihatással járó döntések bemutatása**

**Hitelösszeg** **50 000 000** **(fejlesztési hitel)**  
 Kamatbázis  
 (negyedévente  
 változik) 0,15% 2019. 01.31-én érvényes 3M BUBOR  
 Kamatfelár 2,40%

	Lehívás	Hitelállomány	Tőketörlesztés	Kamatfizetés+folyósítási jutalék	Negyedéves adósságszolgálat	Évenkénti adósságszolgálat
2020.03.01	50 000 000	50 000 000				
2020.09.30		47 368 500	2 631 500	754 375	3 385 875	3 385 875
2021.03.31		44 737 000	2 631 500	610 659	3 242 159	
2021.09.30		42 105 500	2 631 500	579 903	3 211 403	6 453 562
2022.03.31		39 474 000	2 631 500	542 810	3 174 310	
2022.09.30		36 842 500	2 631 500	511 682	3 143 182	6 317 492
2023.03.31		34 211 000	2 631 500	474 961	3 106 461	
2023.09.30		31 579 500	2 631 500	443 460	3 074 960	6 181 421
2024.03.31		28 948 000	2 631 500	409 349	3 040 849	
2024.09.30		26 316 500	2 631 500	375 238	3 006 738	6 047 588
2025.03.31		23 685 000	2 631 500	339 264	2 970 764	
2025.09.30		21 053 500	2 631 500	307 017	2 938 517	5 909 280
2026.03.31		18 422 000	2 631 500	271 415	2 902 915	
2026.09.30		15 790 500	2 631 500	238 795	2 870 295	5 773 210
2027.03.31		13 159 000	2 631 500	203 566	2 835 066	
2027.09.30		10 527 500	2 631 500	170 574	2 802 074	5 637 139
2028.03.31		7 896 000	2 631 500	136 463	2 767 963	
2028.09.30		5 264 500	2 631 500	102 352	2 733 852	5 501 815
2029.03.31		2 633 000	2 631 500	67 868	2 699 368	
2029.09.30		-	2 633 000	34 130	2 667 130	5 366 498
<b>Összesen:</b>			<b>50 000 000</b>	<b>6 573 881</b>	<b>56 573 881</b>	<b>56 573 881</b>

## Részletező kód: 1110 Önkormányzati feladatok

## Cofog: 011130 Önkorm. jogalkotás és igazgatás

Bevétel	2019. évi Eredeti ei.	2019. évi Módosított ei.	2019. III. n.évi Teljesítés	2020. Terv I.	2020. Terv II.
09161 Egyéb műk.c.tám. ÁHT belül	0	1 328 000	1 005 000	0	0
<b>B1 összesen:</b>	<b>0</b>	<b>1 328 000</b>	<b>1 005 000</b>	<b>0</b>	<b>0</b>
09211 Felhalm.célú önk.támogatás	0	0	0		
<b>B2 összesen:</b>	<b>0</b>	<b>0</b>	<b>0</b>	<b>0</b>	<b>0</b>
09361 Egyéb közhatalmi bev.	100 000	100 000	0	100 000	100 000
<b>B3 összesen:</b>	<b>100 000</b>	<b>100 000</b>	<b>0</b>	<b>100 000</b>	<b>100 000</b>
094011 Készletértékesítés ellenért.	0	0	75 000	0	0
094061 Kiszámlázott áfa	0	0	0	0	0
094071 Áfa visszatérítés	0	0	227 000	0	0
0940821 Egyéb kapott kamatok	0	0	557 000	0	0
094101 Biztosító által fiz.kártér.	0	0	28 000	0	0
094111 Egyéb műk. bevétel	0	1 124 000	1 102 000	0	0
<b>B4 összesen:</b>	<b>0</b>	<b>1 124 000</b>	<b>1 989 000</b>	<b>0</b>	<b>0</b>
09651 Egyéb műk.c.átvett pénzeszk.	0	236 000	236 000	0	0
<b>B6 összesen</b>	<b>0</b>	<b>236 000</b>	<b>236 000</b>	<b>0</b>	<b>0</b>
0981111 Hosszú lejáratú hitel, kölc	50 000 000	50 000 000	0	50 000 000	50 000 000
<b>B8 összesen:</b>	<b>50 000 000</b>	<b>50 000 000</b>	<b>0</b>	<b>50 000 000</b>	<b>50 000 000</b>
<b>Cofog bevétel összesen</b>	<b>50 100 000</b>	<b>52 788 000</b>	<b>3 230 000</b>	<b>50 100 000</b>	<b>50 100 000</b>
<b>Részletező kód: 5110 Önkormányzati feladatok</b>					
0511011 Törvény sz.illetmény	7 736 000	4 696 000	4 606 000	7 736 000	7 736 000
0511071 Béren kívüli juttatás	149 000	0	0	149 000	149 000
0511091 Közlek.költségtérítés	40 000	40 000	36 000	40 000	40 000
0511131 Foglalk.egyéb szem.jutt.	0	199 000	190 000	0	0
051211 Választott tiszts.vis.jutt.	10 985 000	14 193 000	14 189 000	13 313 000	13 313 000
051221 Munkav.ir.e.jogv.nem saját	0	1 401 000	1 285 000	1 454 000	1 454 000
051231 Egyéb külső személyi	1 200 000	2 875 000	2 860 000	1 200 000	1 200 000
<b>K1 összesen:</b>	<b>20 110 000</b>	<b>23 404 000</b>	<b>23 166 000</b>	<b>23 892 000</b>	<b>23 892 000</b>
0521 Munkaadókat terhelő jár.	4 208 000	4 208 000	4 311 000	4 467 000	4 467 000
<b>K2 összesen:</b>	<b>4 208 000</b>	<b>4 208 000</b>	<b>4 311 000</b>	<b>4 467 000</b>	<b>4 467 000</b>
053111 Szakmai anyagok	150 000	116 000	122 000	150 000	150 000
053121 Üzemeltetési anyagok	550 000	349 000	622 000	700 000	700 000
053211 Informatikai szolg.igénybev	310 000	295 000	165 000	310 000	310 000
053221 Egyéb kommunikációs szolg	0	0	130 000	175 000	175 000
053331 Bérlei és lízing díj	35 000	35 000	0	0	0
053341 Karbantartás kisjavítás	20 000	20 000	0	0	0
053351 Közvetített szolgáltatások	0	0	0	0	0
053361 Szakmai t. segítő szolg	2 500 000	2 500 000	4 188 000	11 184 000	11 184 000
053371 Egyéb szolgáltatás	8 500 000	6 410 000	6 659 000	8 500 000	7 000 000
053411 Kiküldetések	70 000	140 000	105 000	70 000	70 000
053421 Reklám és prop. kiadás	0	0	0	0	0
053511 Műk.c.előzetesen f. áfa	981 000	797 000	1 121 000	1 710 000	1 710 000
053521 Fizetendő áfa	6 000 000	6 000 000	4 455 000	6 000 000	4 000 000
053531 Kamatkidadások	0	0	0	755 000	755 000
053551 Egyéb dologi	1 500 000	500 000	400 000	500 000	500 000
<b>K3 összesen:</b>	<b>20 616 000</b>	<b>17 162 000</b>	<b>17 967 000</b>	<b>30 054 000</b>	<b>26 554 000</b>
055131 Tartalékok	400 000	400 000	0	400 000	400 000
055131 Tartalékok	172 913 000	132 677 000	0	97 888 000	53 356 000
<b>K5 összesen:</b>	<b>173 313 000</b>	<b>133 077 000</b>	<b>0</b>	<b>98 288 000</b>	<b>53 756 000</b>
05611 Immateriális javak	5 200 000	5 200 000	0	5 200 000	5 200 000
05641 Egyéb tárgyi eszköz	0	0	25 000	750 000	750 000
05671 Beruházási áfa	1 404 000	1 404 000	7 000	1 607 000	1 607 000
<b>K6 összesen:</b>	<b>6 604 000</b>	<b>6 604 000</b>	<b>32 000</b>	<b>7 557 000</b>	<b>7 557 000</b>
591111 Hosszú lej.hitelek törl.	0	0	0	2 632 000	2 632 000
<b>K9 összesen:</b>	<b>0</b>	<b>0</b>	<b>0</b>	<b>2 632 000</b>	<b>2 632 000</b>
<b>COFOG BEVÉTEL ÖSSZESEN:</b>	<b>50 100 000</b>	<b>52 788 000</b>	<b>3 230 000</b>	<b>50 100 000</b>	<b>50 100 000</b>
<b>COFOG KIADÁS ÖSSZESEN:</b>	<b>224 851 000</b>	<b>184 455 000</b>	<b>45 476 000</b>	<b>166 890 000</b>	<b>118 858 000</b>

**Cofog: 018010 Önk.elszám.közp.költs. felé**

Bevétel	2019. évi Eredeti ei.	2019. évi Módosított ei.	2019. III. n.évi Teljesítés	2020. évi Terv I.	2020. évi Terv II.
091111 Helyi önk.műk.támog.	160 479 000	160 436 000	125 583 000	158 045 045	158 045 045
091121 Tel.önk.egyes.köznev.f.	155 780 000	155 780 000	120 011 000	158 672 750	158 672 750
091131 Tel.önk.szoc.gyem.jóléti	227 439 000	227 440 000	203 872 000	264 641 724	264 641 724
091141 Tel.önk.kult.felad.támog.	8 268 000	8 268 000	8 261 000	8 475 525	8 475 525
091151 Műk.c.ktv.g.tám és kieg.	0	18 856 000	18 856 000	0	0
091161 Elsz.származó bevételek	0	42 000	42 000	0	0
09161 Egyéb műk.c.támogatás	37 075 000	18 219 000	0	61 886 000	61 886 000
<b>B1 összesen:</b>	<b>589 041 000</b>	<b>589 041 000</b>	<b>476 625 000</b>	<b>651 721 044</b>	<b>651 721 044</b>
09211 Felhalmc.önkorm.támog.	0	2 985 000	2 985 000		
<b>B2 összesen:</b>	<b>0</b>	<b>2 985 000</b>	<b>2 985 000</b>	<b>0</b>	<b>0</b>
0981311 Előző év költségv.mar.	1 391 497 000	0	0	0	0
<b>B8 összesen:</b>	<b>1 391 497 000</b>	<b>0</b>	<b>0</b>	<b>0</b>	<b>0</b>
<b>Cofog bevétel összesen</b>	<b>1 980 538 000</b>	<b>592 026 000</b>	<b>479 610 000</b>	<b>651 721 044</b>	<b>651 721 044</b>
<b>Kiadás</b>					
550211 helyi önk. Előző évi elsz.	0	4 169 000	4 169 000	0	0
059141 Áht.belüli megelőlegz.	19 928 000	19 928 000	19 928 000	23 593 401	23 593 401
<b>K9 összesen:</b>	<b>19 928 000</b>	<b>24 097 000</b>	<b>24 097 000</b>	<b>23 593 401</b>	<b>23 593 401</b>
<b>COFOG BEVÉTEL ÖSSZESEN:</b>	<b>1 980 538 000</b>	<b>592 026 000</b>	<b>479 610 000</b>	<b>651 721 044</b>	<b>651 721 044</b>
<b>COFOG KIADÁS ÖSSZESEN:</b>	<b>19 928 000</b>	<b>24 097 000</b>	<b>24 097 000</b>	<b>23 593 401</b>	<b>23 593 401</b>

**Cofog: 018030 Támog.célú finansz.műv.**

Bevétel	2019. évi Eredeti ei.	2019. évi Módosított ei.	2019. III. n.évi Teljesítés	2020. évi Terv I.	2020. évi Terv II.
0981311 Előző évi költség.maradv	0	1 369 704 000	1 369 704 000	1 197 396 000	1 197 396 000
<b>B8 összesen:</b>	<b>0</b>	<b>1 369 704 000</b>	<b>1 369 704 000</b>	<b>1 197 396 000</b>	<b>1 197 396 000</b>
<b>Cofog bevétel összesen</b>	<b>0</b>	<b>1 369 704 000</b>	<b>1 369 704 000</b>	<b>1 197 396 000</b>	<b>1 197 396 000</b>
055061 Társ.műk.c.végleges átad	0	0	95 441 000	159 998 000	134 404 000
059151 Közp.ir.szervi támogatás	601 432 000	599 223 000	434 499 000	659 037 000	631 119 000
<b>K9 összesen:</b>	<b>601 432 000</b>	<b>599 223 000</b>	<b>529 940 000</b>	<b>819 035 000</b>	<b>765 523 000</b>
<b>COFOG BEVÉTEL ÖSSZESEN:</b>	<b>0</b>	<b>1 369 704 000</b>	<b>1 369 704 000</b>	<b>1 197 396 000</b>	<b>1 197 396 000</b>
<b>COFOG KIADÁS ÖSSZESEN:</b>	<b>601 432 000</b>	<b>599 223 000</b>	<b>529 940 000</b>	<b>819 035 000</b>	<b>765 523 000</b>

**Cofog: 104051 Gyermekvéd. pénzbeli és term. ellát.**

Kiadás	2019. évi Eredeti ei.	2019. évi Módosított ei.	2019. III. n.évi Teljesítés	2020. évi Terv I.	2020. évi Terv II.
05421 Családi támogatások előir	0	1 328 000	0		
<b>K4 összesen:</b>	<b>0</b>	<b>1 328 000</b>	<b>0</b>	<b>0</b>	<b>0</b>
<b>COFOG BEVÉTEL ÖSSZESEN:</b>	<b>0</b>	<b>0</b>	<b>0</b>	<b>0</b>	<b>0</b>
<b>COFOG KIADÁS ÖSSZESEN:</b>	<b>0</b>	<b>1 328 000</b>	<b>0</b>	<b>0</b>	<b>0</b>

**Cofog: 900020 Önk.funkc.nem sorolható bev.**

Bevétel	2019. évi Eredeti ei.	2019. évi Módosított ei.	2019. III. n.évi Teljesítés	2020. évi Terv I.	2020. évi Terv I.
09341 Vagyoni tip. adók	30 500 000	30 500 000	28 063 000	30 500 000	30 500 000
093511 Értékes.és forgalmi adók	150 000 000	150 000 000	112 537 000	150 000 000	165 000 000
093541 Gépjárműadók	18 000 000	18 000 000	12 537 000	18 000 000	18 000 000
093551 Egyéb áruhaszn. és szolg	70 000	70 000	65 000	0	0
09361 Egyéb közhatalmi bev.	11 900 000	11 900 000	9 721 000	11 900 000	11 900 000
09361 Egyéb közhatalmi bev.	0	0	1 157 000	0	0
<b>B3 összesen:</b>	<b>210 470 000</b>	<b>210 470 000</b>	<b>164 080 000</b>	<b>210 400 000</b>	<b>225 400 000</b>
<b>COFOG BEVÉTEL ÖSSZESEN:</b>	<b>210 470 000</b>	<b>210 470 000</b>	<b>164 080 000</b>	<b>210 400 000</b>	<b>225 400 000</b>
<b>COFOG KIADÁS ÖSSZESEN:</b>	<b>0</b>	<b>0</b>	<b>0</b>	<b>0</b>	<b>0</b>

**Részletező kód: 1102 Vagyongazd. nem lakóingatlan**
**Cofog: 013350 Önk. vagyongazdálkodás**

Bevétel	2019. évi Eredeti ei.	2019. évi Módosított ei.	2019. III. n.évi Teljesítés	2020. évi Terv I.	2020. évi Terv II.
094031 Közvetített szolgáltatás	3 000 000	3 000 000	1 582 000	2 000 000	2 000 000
094041 Tulajdonosi bevételek	15 000 000	15 000 000	10 009 000	15 000 000	15 000 000
094061 Kiszámlázott áfa	4 185 000	4 185 000	3 018 000	4 590 000	4 590 000
094111 Egyéb műk. bevétel	0	0	127 000	0	0
<b>B4 összesen:</b>	<b>22 185 000</b>	<b>22 185 000</b>	<b>14 736 000</b>	<b>21 590 000</b>	<b>21 590 000</b>
09521 Ingatlanok értékesítése	3 356 000	3 356 000	186 000	3 000 000	3 000 000
<b>B5 összesen:</b>	<b>3 356 000</b>	<b>3 356 000</b>	<b>186 000</b>	<b>3 000 000</b>	<b>3 000 000</b>
<b>Cofog bevétel összesen</b>	<b>25 541 000</b>	<b>25 541 000</b>	<b>14 922 000</b>	<b>24 590 000</b>	<b>24 590 000</b>

**Részletező kód: 5102 Vagyongazd. nem lakóingatlan**

Kiadás	2019. évi Eredeti ei.	2019. évi Módosított ei.	2019. III. n.évi Teljesítés	2020. évi Terv I.	2020. évi Terv II.
053121 Üzemeltetési anyagok besz.	0	0	0	0	0
053221 Egyéb komm. Szolg.	300 000	300 000	71 000	150 000	150 000
053311 Közüemi díjak	950 000	950 000	1 371 000	1 650 000	1 650 000
053341 Karbantart., kiszávitási szolg.	50 000	50 000	186 000	200 000	200 000
053351 Közvetített szolgáltatás	3 000 000	2 705 000	1 263 000	2 000 000	2 000 000
053361 Szakmai t. segítő szolg	0	278 000	92 000	300 000	300 000
053371 Egyéb szolgáltatás	600 000	600 000	155 000	200 000	200 000
053511 Műk.c.előzetesen f. áfa	1 300 000	1 403 000	812 000	1 215 000	1 215 000
053551 Egyéb dologi	25 000	25 000	100 000	100 000	100 000
<b>K3 összesen:</b>	<b>6 225 000</b>	<b>6 311 000</b>	<b>4 050 000</b>	<b>5 815 000</b>	<b>5 815 000</b>
05641 tárgyi eszk. beszerzése	500 000	500 000	72 000	0	0
05671 Beruházási előz.fel. áfa	0	0	19 000	0	0
<b>K6 összesen:</b>	<b>500 000</b>	<b>500 000</b>	<b>91 000</b>	<b>0</b>	<b>0</b>
05711 Ingatlanok felújítása	787 000	787 000	0	787 000	0
05741 Felúj.cél.előzetes.f.áfa	213 000	213 000	0	213 000	0
<b>K7 összesen:</b>	<b>1 000 000</b>	<b>1 000 000</b>	<b>0</b>	<b>1 000 000</b>	<b>0</b>
<b>COFOG BEVÉTEL ÖSSZESEN:</b>	<b>25 541 000</b>	<b>25 541 000</b>	<b>14 922 000</b>	<b>24 590 000</b>	<b>24 590 000</b>
<b>COFOG KIADÁS ÖSSZESEN:</b>	<b>7 725 000</b>	<b>7 811 000</b>	<b>4 141 000</b>	<b>6 815 000</b>	<b>5 815 000</b>

**Részletező kód: 1103 Vagyongazd. lakóingatlan**
**Cofog: 013350 Önk. vagyongazdálkodás**

Bevétel	2019. évi Eredeti ei.	2019. évi Módosított ei.	2019. III. n.évi Teljesítés	2020. évi Terv I.	2020. évi Terv II.
094031 Közvetített szolgáltatás	600 000	600 000	483 000	600 000	600 000
094041 Tulajdonosi bevételek	1 100 000	1 100 000	841 000	1 100 000	1 100 000
094061 Kiszámlázott áfa	459 000	640 000	0	459 000	459 000
094111 Egyéb műk. bevétel	0	0	51 000	0	0
09521 Ingatlanok értékesítése	0	669 000	0	0	0
<b>B4 összesen:</b>	<b>2 159 000</b>	<b>3 009 000</b>	<b>1 375 000</b>	<b>2 159 000</b>	<b>2 159 000</b>
<b>Cofog bevétel összesen</b>	<b>2 159 000</b>	<b>3 009 000</b>	<b>1 375 000</b>	<b>2 159 000</b>	<b>2 159 000</b>
<b>Kiadás</b>					
053121 Üzemelt.anyagok beszerz.	10 000	10 000	0	0	0
053311 Közüemi díjak	60 000	60 000	35 000	60 000	60 000
053351 Közvetített szolgáltatás	610 000	610 000	517 000	600 000	600 000
053371 Egyéb szolgáltatás	10 000	10 000	0	0	0
053511 Műk.c.előzetesen f. áfa	181 000	181 000	148 000	181 000	181 000
053551 Egyéb dologi	0	0	79 000	100 000	100 000
<b>K3 összesen:</b>	<b>871 000</b>	<b>871 000</b>	<b>779 000</b>	<b>941 000</b>	<b>941 000</b>
<b>COFOG BEVÉTEL ÖSSZESEN:</b>	<b>2 159 000</b>	<b>3 009 000</b>	<b>1 375 000</b>	<b>2 159 000</b>	<b>2 159 000</b>
<b>COFOG KIADÁS ÖSSZESEN:</b>	<b>871 000</b>	<b>871 000</b>	<b>779 000</b>	<b>941 000</b>	<b>941 000</b>



Részletező kód: 1106 Gyejó kialak.beruh. TOP-4.2.1-15

Cofog: 104043 Család és gyejó közp.

Kiadás	2019. évi Eredeti ei.	2019. évi Módosított ei.	2019. III. n.évi Teljesítés	2020. évi Terv I.	2020. évi Terv II.
<b>Bevétel</b>					
09251 egyéb felh.c.tám áht-n belülről	0	14 181 000	0	0	0
<b>B2 összesen:</b>	<b>0</b>	<b>14 181 000</b>	<b>0</b>	<b>0</b>	<b>0</b>
<b>Kiadás</b>					
053361 Szakmai tevékenységet seg	0	0	800 000		
053511 Működési célú áfa	0	0	108 000		
<b>K3 összesen:</b>	<b>0</b>	<b>0</b>	<b>908 000</b>	<b>0</b>	<b>0</b>
05711 Ingatlanok felújítása	72 250 000	84 767 000	0	78 424 000	78 424 000
05741 Felújít.c.előzetesen f.áfa	19 507 000	23 022 000	0	21 175 000	21 175 000
<b>K7 összesen:</b>	<b>91 757 000</b>	<b>107 789 000</b>	<b>0</b>	<b>99 599 000</b>	<b>99 599 000</b>
<b>COFOG BEVÉTEL ÖSSZESEN:</b>	<b>0</b>	<b>14 181 000</b>	<b>0</b>	<b>0</b>	<b>0</b>
<b>COFOG KIADÁS ÖSSZESEN:</b>	<b>91 757 000</b>	<b>107 789 000</b>	<b>908 000</b>	<b>99 599 000</b>	<b>99 599 000</b>

Részletező kód: 5114 Út, járda felújítás

Cofog: 052080 Szennyvízcsatorna építése fenn.

Kiadás	2019. évi Eredeti ei.	2019. évi Módosított ei.	2019. III. n.évi Teljesítés	2020. évi Terv I.	2020. évi Terv II.
053341 Karb., kisjavítás	0	0	0		
053361 Szakmai tevékenységet seg	0	0	0		
053511 Műk.c.előzetesen f. áfa	0	0	0		
053551 Egyéb dologi kiadás	0	0	0		
<b>K3 összesen:</b>	<b>0</b>	<b>0</b>	<b>0</b>	<b>0</b>	<b>0</b>
05641 Tárgyi eszk beszerzés	0	0	0	0	0
05671 Beruh ÁFA	0	0	0	0	0
<b>K6 összesen:</b>	<b>0</b>	<b>0</b>	<b>0</b>	<b>0</b>	<b>0</b>
05711 Ingatlanok felúj. Lét.	0	0	0		
05741 Felújítás ÁFA	0	0	0		
<b>K7 összesen:</b>	<b>0</b>	<b>0</b>	<b>0</b>		
<b>Részletező BEVÉTEL ÖSSZESEN:</b>	<b>0</b>	<b>0</b>	<b>0</b>		
<b>részletező KIADÁS ÖSSZESEN:</b>	<b>0</b>	<b>0</b>	<b>0</b>	<b>0</b>	<b>0</b>

Részletező kód: 51574 Külterületi utak felújítása

Cofog: 045160 Közutak, híd... üzemelt., fenn.

	2019. évi Eredeti ei.	2019. évi Módosított ei.	2019. III. n.évi Teljesítés	2020. évi Terv I.	2020. évi Terv II.
<b>Bevétel</b>					
09251 Fejezet EU progr. felh.	0	0	0		
<b>B2 összesen</b>	<b>0</b>	<b>0</b>	<b>0</b>	<b>0</b>	<b>0</b>
<b>KIADÁS</b>					
053341 Karbantartás , kisjavítás	0	0	0		
053361 Szakmai tev.s.szolg.	0	0	0		
053511 Működési ÁFA	0	0	0		
053551 Egyéb dologi	0	0	0		
<b>K3 összesen</b>	<b>0</b>	<b>0</b>	<b>0</b>	<b>0</b>	<b>0</b>
05641 Egyéb tárgyi eszk.besz	0	0	0		
05671 Beruházási ÁFA	0	0	0		
<b>K6 összesen:</b>	<b>0</b>	<b>0</b>	<b>0</b>	<b>0</b>	<b>0</b>
<b>Részletező BEVÉTEL ÖSSZESEN:</b>	<b>0</b>	<b>0</b>	<b>0</b>	<b>0</b>	<b>0</b>
<b>részletező KIADÁS ÖSSZESEN:</b>	<b>0</b>	<b>0</b>	<b>0</b>	<b>0</b>	<b>0</b>
<b>COFOG BEVÉTEL ÖSSZESEN:</b>	<b>0</b>	<b>0</b>	<b>0</b>	<b>0</b>	<b>0</b>
<b>COFOG KIADÁS ÖSSZESEN:</b>	<b>0</b>	<b>0</b>	<b>0</b>	<b>0</b>	<b>0</b>

Részletező kód: 1116 Hulladékiszállítás

Cofog: 051030 Nem veszélyes hull. begy. szállítása, átrak.

Kiadás	2019. évi Eredeti ei.	2019. évi Módosított ei.	2019. III. n.évi Teljesítés	2020. évi Terv I.	2020. évi Terv II.
055061 Egyéb műk.c.támog.áht bel	2 000 000	2 000 000	1 288 000	2 000 000	2 000 000
<b>K5 összesen:</b>	<b>2 000 000</b>	<b>2 000 000</b>	<b>1 288 000</b>	<b>2 000 000</b>	<b>2 000 000</b>
<b>részletező BEVÉTEL ÖSSZESEN:</b>	<b>0</b>	<b>0</b>	<b>0</b>	<b>0</b>	<b>0</b>

<b>részletező KIADÁS ÖSSZESEN:</b>	<b>2 000 000</b>	<b>2 000 000</b>	<b>1 288 000</b>	<b>2 000 000</b>	<b>2 000 000</b>
------------------------------------	------------------	------------------	------------------	------------------	------------------

Részletező kód: 1169 Illegális hulladék pályázat

Cofog: 051030 Nem veszélyes hull. begy. szállítása, átrak.

Kiadás	2019. évi Eredeti ei.	2019. évi Módosított ei.	2019. III. n.évi Teljesítés	2020. évi Terv I.	2020. évi Terv II.
053371 Egyéb szolgáltatás	0	2 350 000	0	0	0
0535811 Működési ÁFA	0	635 000	0	0	0
<b>K5 összesen:</b>	<b>0</b>	<b>2 985 000</b>	<b>0</b>	<b>0</b>	<b>0</b>
<b>részletező BEVÉTEL ÖSSZESEN:</b>	<b>0</b>	<b>0</b>	<b>0</b>	<b>0</b>	<b>0</b>
<b>részletező KIADÁS ÖSSZESEN:</b>	<b>0</b>	<b>2 985 000</b>	<b>0</b>	<b>0</b>	<b>0</b>
<b>COFOG BEVÉTEL ÖSSZESEN:</b>	<b>0</b>	<b>0</b>	<b>0</b>	<b>0</b>	<b>0</b>
<b>COFOG KIADÁS ÖSSZESEN:</b>	<b>2 000 000</b>	<b>4 985 000</b>	<b>1 288 000</b>	<b>2 000 000</b>	<b>2 000 000</b>

**Részletező kód: 1120 Víztermelés, kezelés**
**Cofog: 063020 Víztermelés, kezelés, ellátás**

Bevétel	2019. évi Eredeti ei.	2019. évi Módosított ei.	2019. III. n.évi Teljesítés	2020. évi Terv I.	2020. évi Terv II.
094041 Tulajdonosi bevételek	19 094 000	19 094 000	17 424 000	19 094 000	19 094 000
094061 Kiszámlázott áfa	5 156 000	5 156 000	4 704 000	5 156 000	5 156 000
<b>B4 összesen:</b>	<b>24 250 000</b>	<b>24 250 000</b>	<b>22 128 000</b>	<b>24 250 000</b>	<b>24 250 000</b>
<b>Cofog bevétel összesen</b>	<b>24 250 000</b>	<b>24 250 000</b>	<b>22 128 000</b>	<b>24 250 000</b>	<b>24 250 000</b>

**Részletező kód: 5120 Víztermelés, kezelés**

Kiadás	2019. évi Eredeti ei.	2019. évi Módosított ei.	2019. III. n.évi Teljesítés	2020. évi Terv I.	2020. évi Terv II.
053361 Szakmai tev.segítő szolg.	787 000	787 000	276 000	500 000	500 000
053511 Műk. Előzetesen f. áfa	213 000	213 000	57 000	0	0
<b>K3 összesen:</b>	<b>1 000 000</b>	<b>1 000 000</b>	<b>333 000</b>	<b>500 000</b>	<b>500 000</b>
055121 Egyéb műk.c.támogatás	1 200 000	1 200 000	675 000	1 200 000	1 200 000
<b>K5 összesen:</b>	<b>1 200 000</b>	<b>1 200 000</b>	<b>675 000</b>	<b>1 200 000</b>	<b>1 200 000</b>
05621 Ingatl.beszerz.létesítése	0	0		0	0
05641 Egyéb tárgyi eszk.beszerz.	0	0	6 997 000	0	0
05671 Beruh.c. előzetesen f.áfa	0	0	2 025 000	0	0
<b>K6 összesen:</b>	<b>0</b>	<b>0</b>	<b>9 022 000</b>	<b>0</b>	<b>0</b>
05711 Ingatlanok felújítása	5 272 000	5 272 000	7 384 000	17 650 000	5 446 000
05741 Felújítási c.előzetes f.áfa	1 692 000	1 692 000	1 899 000	4 900 000	1 604 000
<b>K7 összesen:</b>	<b>6 964 000</b>	<b>6 964 000</b>	<b>9 283 000</b>	<b>22 550 000</b>	<b>7 050 000</b>
<b>COFOG BEVÉTEL ÖSSZESEN:</b>	<b>24 250 000</b>	<b>24 250 000</b>	<b>22 128 000</b>	<b>24 250 000</b>	<b>24 250 000</b>
<b>COFOG KIADÁS ÖSSZESEN:</b>	<b>9 164 000</b>	<b>9 164 000</b>	<b>19 313 000</b>	<b>24 250 000</b>	<b>8 750 000</b>

**Részletező kód: 1122 Közvilágítás**
**Cofog: 064010 Közvilágítás**

Bevétel	2019. évi Eredeti ei.	2019. évi Módosított ei.	2019. III. n.évi Teljesítés	2020. évi Terv I.	2020. évi Terv II.
094111 Egyéb műk.bev. előirányz	0	0	0		
<b>B4 összesen:</b>	<b>0</b>	<b>0</b>	<b>0</b>	<b>0</b>	<b>0</b>
<b>Cofog bevétel összesen</b>	<b>0</b>	<b>0</b>	<b>0</b>	<b>0</b>	<b>0</b>
053311 Közüzem díjak	15 512 000	15 512 000	12 325 000	16 389 000	16 389 000
053341 Karbantartás, kisjavítás	0	0	58 000	60 000	60 000
053511 Műk. Előzetesen f. áfa	4 189 000	4 189 000	3 344 000	4 441 000	4 441 000
053551 Egyéb dologi kiadások	0	0	6 000	10 000	10 000
<b>K3 összesen:</b>	<b>19 701 000</b>	<b>19 701 000</b>	<b>15 733 000</b>	<b>20 900 000</b>	<b>20 900 000</b>
05641 Egyéb tárgyi eszk.beszerz.	0	0	0		
05671 Beruház.célú előz.felsz.áfa	0	0	0		
<b>K6 összesen:</b>	<b>0</b>	<b>0</b>	<b>0</b>	<b>0</b>	<b>0</b>
<b>COFOG BEVÉTEL ÖSSZESEN:</b>	<b>0</b>	<b>0</b>	<b>0</b>	<b>0</b>	<b>0</b>
<b>COFOG KIADÁS ÖSSZESEN:</b>	<b>19 701 000</b>	<b>19 701 000</b>	<b>15 733 000</b>	<b>20 900 000</b>	<b>20 900 000</b>

**Részletező kód: 5125 Háziorvosi ellátás**
**Cofog: 072111 Háziorvosi alapellátás**

Kiadás	2019. évi Eredeti ei.	2019. évi Módosított ei.	2019. III. n.évi Teljesítés	2020. évi Terv I.	2020. évi Terv II.
053361 Szakmai tev.seg.szolg.	0	0	0	0	0
0533221 Egyéb komm. szolg.	300 000	300 000	253 000	300 000	300 000
053371 Egyéb szolgáltatások	11 000	11 000	0	11 000	11 000
053511 Műk.c. lőzetesen f. áfa	84 000	84 000	37 000	50 000	50 000
<b>K3 összesen:</b>	<b>395 000</b>	<b>395 000</b>	<b>290 000</b>	<b>361 000</b>	<b>361 000</b>
05711 Ingatlanok felúj.	0	0	0	7 874 000	7 874 000
05741 Felújítás ÁFA	0	0	0	2 126 000	2 126 000
<b>K7 összesen:</b>	<b>0</b>	<b>0</b>	<b>0</b>	<b>10 000 000</b>	<b>10 000 000</b>
<b>részletező KIADÁS ÖSSZESEN:</b>	<b>395 000</b>	<b>395 000</b>	<b>290 000</b>	<b>10 361 000</b>	<b>10 361 000</b>

**Részletező kód: 1126 Gyermekorvosi ellátás**
**Cofog: 072111 Házi orvosi alapellátás**

Bevétel	2019. évi Eredeti ei.	2019. évi Módosított ei.	2019. III. n.évi Teljesítés	2020. évi Terv I.	2020. évi Terv II.
09161 Egyéb műk.c.tám.bevétel.	13 352 000	13 352 000	10 529 000	13 829 000	13 829 000
<b>B1 összesen:</b>	<b>13 352 000</b>	<b>13 352 000</b>	<b>10 529 000</b>	<b>13 829 000</b>	<b>13 829 000</b>
<b>Cofog bevétel összesen</b>	<b>13 352 000</b>	<b>13 352 000</b>	<b>10 529 000</b>	<b>13 829 000</b>	<b>13 829 000</b>
<b>Kiadás</b>					
0511011 Törvény sz.illetmény	2 893 000	2 893 000	2 146 000	3 019 000	3 019 000
0511121 Szociális támogatások	0	15 000	15 000	0	0
0511131 Foglalk.egyéb szem.j.	86 000	71 000	0	57 000	57 000
<b>K1 összesen:</b>	<b>2 979 000</b>	<b>2 979 000</b>	<b>2 161 000</b>	<b>3 076 000</b>	<b>3 076 000</b>
0521 Szoc.ho	581 000	581 000	418 000	538 000	538 000
<b>K2 összesen:</b>	<b>581 000</b>	<b>581 000</b>	<b>418 000</b>	<b>538 000</b>	<b>538 000</b>
053111 Szakmai anyagok	10 000	10 000	0	10 000	10 000
053121 Üzemeltetési anyagok	50 000	50 000	0	50 000	50 000
053221 Egyéb komm. szolg.	50 000	50 000	15 000	50 000	50 000
053341 Karbantartás kisjavítás	0	0	0	0	0
053361 Szakmai t. segítő szolg	9 664 000	9 664 000	6 684 000	10 087 000	10 087 000
053371 Egyéb szolgáltatás	0	0	0	0	0
053511 Műk.c.előzetesen f.áfa	18 000	18 000	4 000	18 000	18 000
053551 Egyéb dologi kiadás	0	0	0		
<b>K3 összesen:</b>	<b>9 792 000</b>	<b>9 792 000</b>	<b>6 703 000</b>	<b>10 215 000</b>	<b>10 215 000</b>
<b>részletező BEVÉTEL ÖSSZESEN:</b>	<b>13 352 000</b>	<b>13 352 000</b>	<b>10 529 000</b>	<b>13 829 000</b>	<b>13 829 000</b>
<b>részletező KIADÁS ÖSSZESEN:</b>	<b>13 352 000</b>	<b>13 352 000</b>	<b>9 282 000</b>	<b>13 829 000</b>	<b>13 829 000</b>
<b>COFOG BEVÉTEL ÖSSZESEN:</b>	<b>13 352 000</b>	<b>13 352 000</b>	<b>10 529 000</b>	<b>13 829 000</b>	<b>13 829 000</b>
<b>COFOG KIADÁS ÖSSZESEN:</b>	<b>13 747 000</b>	<b>13 747 000</b>	<b>9 572 000</b>	<b>24 190 000</b>	<b>24 190 000</b>

**Részletező kód: 5127 Ügyeleti ellátás**
**Cofog: 072112 Házi orvosi ügyeleti ellátás**

Kiadás	2019. évi Eredeti ei.	2019. évi Módosított ei.	2019. III. n.évi Teljesítés	2020. évi Terv I.	2020. évi Terv II.
053221 Egyéb kommunikációs sz.	0	0	15 000	20 000	20 000
053311 Közüzemi díjak előirányzat	400 000	400 000	189 000	300 000	300 000
053341 Karbantart., kisjavítás	20 000	20 000	0	20 000	20 000
05361 Szakmai tev.segítő szolg.	13 942 000	13 942 000	9 294 000	15 336 000	15 336 000
053371 Egyéb szolgáltatások	30 000	30 000	0	0	0
053511 Műk. előzetesen f. áfa	120 000	120 000	54 000	92 000	92 000
<b>K3 összesen:</b>	<b>14 512 000</b>	<b>14 512 000</b>	<b>9 552 000</b>	<b>15 768 000</b>	<b>15 768 000</b>
05641 Egyéb tárgyi eszk. beszerz., l	0	0	0		
05671 Beruh.c.előzetesen f. áfa	0	0	0		
<b>K6 összesen:</b>	<b>0</b>	<b>0</b>	<b>0</b>	<b>0</b>	<b>0</b>
<b>COFOG BEVÉTEL ÖSSZESEN:</b>	<b>0</b>	<b>0</b>	<b>0</b>	<b>0</b>	<b>0</b>
<b>COFOG KIADÁS ÖSSZESEN:</b>	<b>14 512 000</b>	<b>14 512 000</b>	<b>9 552 000</b>	<b>15 768 000</b>	<b>15 768 000</b>

**Részletező kód: 5128 Fogászati ellátás**
**Cofog: 072311 Fogorvosi alapellátás**

Kiadás	2019. évi Eredeti ei.	2019. évi Módosított ei.	2019. III. n.évi Teljesítés	2020. évi Terv I.	2020. évi Terv II.
053221 Egyéb kommunik.szolg.	120 000	120 000	62 000	120 000	120 000
053341 Karbantartás, kisjavítás	60 000	60 000	115 000	120 000	120 000
053371 Egyéb szolgáltatások előír.	10 000	10 000	0	0	0
053511 Műk. Előzetesen f. áfa	51 000	51 000	48 000	65 000	65 000
<b>K3 összesen:</b>	<b>241 000</b>	<b>241 000</b>	<b>225 000</b>	<b>305 000</b>	<b>305 000</b>
05641 Egyéb tárgyi eszköz besz.	120 000	120 000	0	100 000	100 000
05671 Beruh.c.előzetesen f.áfa	32 000	32 000	0	27 000	27 000
<b>K6 összesen:</b>	<b>152 000</b>	<b>152 000</b>	<b>0</b>	<b>127 000</b>	<b>127 000</b>
<b>COFOG BEVÉTEL ÖSSZESEN:</b>	<b>0</b>	<b>0</b>	<b>0</b>	<b>0</b>	<b>0</b>
<b>COFOG KIADÁS ÖSSZESEN:</b>	<b>393 000</b>	<b>393 000</b>	<b>225 000</b>	<b>432 000</b>	<b>432 000</b>

**Részletező kód: 5129 Foglalkozás egészségügy**
**Cofog: 074011 Foglalk.egészségügy**

Kiadás	2019. évi Eredeti ei.	2019. évi Módosított ei.	2019. III. n.évi Teljesítés	2020. évi Terv I.	2020. évi Terv II.
0533361 Szakm.tev.segítő szolg.	1 200 000	1 200 000	900 000	1 200 000	1 200 000
053511 Műk. Előzetesen f. áfa	0	0	0	0	0
<b>K3 összesen:</b>	<b>1 200 000</b>	<b>1 200 000</b>	<b>900 000</b>	<b>1 200 000</b>	<b>1 200 000</b>
<b>COFOG BEVÉTEL ÖSSZESEN:</b>	<b>0</b>	<b>0</b>	<b>0</b>	<b>0</b>	<b>0</b>
<b>COFOG KIADÁS ÖSSZESEN:</b>	<b>1 200 000</b>	<b>1 200 000</b>	<b>900 000</b>	<b>1 200 000</b>	<b>1 200 000</b>

**Részletező kód: 1130 Védőnői szolgálat**
**Cofog: 074031 Család és nővédelmi eü.gondozás**

Bevétel	2019. évi Eredeti ei.	2019. évi Módosított ei.	2019. III. n.évi Teljesítés	2020. évi Terv I.	2020. évi Terv I.
09161 Egyéb műk.c.tám.bevétel.	14 888 000	14 888 000	11 467 000	17 052 000	17 052 000
<b>B1 összesen:</b>	<b>14 888 000</b>	<b>14 888 000</b>	<b>11 467 000</b>	<b>17 052 000</b>	<b>17 052 000</b>
<b>Cofog bevétel összesen</b>	<b>14 888 000</b>	<b>14 888 000</b>	<b>11 467 000</b>	<b>17 052 000</b>	<b>17 052 000</b>
<b>Kiadás</b>					
0511011 Törvény sz.illetmény	10 089 000	8 192 000	5 704 000	9 908 000	9 908 000
0511041 Készenl.ügyel.helyett.d	890 000	2 955 000	2 952 000	3 500 000	3 500 000
0511081 Ruházati költs.térítés	60 000	60 000	0	60 000	60 000
0511091 Közlek.költségtérítés	90 000	90 000	43 000	70 000	70 000
0511121 Szociális támogatások	0	30 000	30 000	0	0
511131 Foglalk.egyéb szem.jutt.	198 000	0	0	202 000	202 000
<b>K1 összesen:</b>	<b>11 327 000</b>	<b>11 327 000</b>	<b>8 729 000</b>	<b>13 740 000</b>	<b>13 740 000</b>
0521 Szociális hjár adó	2 193 000	2 193 000	1 668 000	2 394 000	2 394 000
<b>K2 összesen:</b>	<b>2 193 000</b>	<b>2 193 000</b>	<b>1 668 000</b>	<b>2 394 000</b>	<b>2 394 000</b>
053111 Szakmai anyagok	40 000	61 000	35 000	40 000	40 000
053121 Üzemeltetési anyagok	240 000	179 000	128 000	250 000	250 000
053211 Informat.szolgáltatások	145 000	125 000	45 000	145 000	145 000
053221 Egyéb komm. szolg.	200 000	200 000	126 000	200 000	200 000
053341 Karbantartás kisjavítás	0	0	0	0	0
053371 Egyéb szolgáltatás	20 000	60 000	59 000	65 000	65 000
053411 Kiküldetések	30 000	50 000	49 000	85 000	85 000
053511 Működési c.előz.f.áfa	158 000	158 000	79 000	110 000	110 000
053551 Egyéb dologi kiadások	10 000	10 000	0	0	0
<b>K3 összesen:</b>	<b>843 000</b>	<b>843 000</b>	<b>521 000</b>	<b>895 000</b>	<b>895 000</b>
05641 Egyéb tárgyi eszk.beszer.	413 000	413 000	66 000	300 000	300 000
05671 Beruh.c. előzetesen f.áfa	112 000	112 000	18 000	81 000	81 000
<b>K6 összesen:</b>	<b>525 000</b>	<b>525 000</b>	<b>84 000</b>	<b>381 000</b>	<b>381 000</b>
<b>COFOG BEVÉTEL ÖSSZESEN:</b>	<b>14 888 000</b>	<b>14 888 000</b>	<b>11 467 000</b>	<b>17 052 000</b>	<b>17 052 000</b>
<b>COFOG KIADÁS ÖSSZESEN:</b>	<b>14 888 000</b>	<b>14 888 000</b>	<b>11 002 000</b>	<b>17 410 000</b>	<b>17 410 000</b>

**Részletező kód: 1131 Iskolaegészségügy**
**Cofog: 074032 Ifjúság eü-i gondozás**

Bevétel	2019. évi Eredeti ei.	2019. évi Módosított ei.	2019. III. n.évi Teljesítés	2020. évi Terv I.	2020. évi Terv II.
09161 Egyéb műk.c.tám.bevétel.	415 000	415 000	320 000	429 000	429 000
<b>B1 összesen:</b>	<b>415 000</b>	<b>415 000</b>	<b>320 000</b>	<b>429 000</b>	<b>429 000</b>
<b>Cofog bevétel összesen</b>	<b>415 000</b>	<b>415 000</b>	<b>320 000</b>	<b>429 000</b>	<b>429 000</b>
<b>Kiadás</b>					
053361 Szakm.tev.segítő szolg.	415 000	415 000	247 000	429 000	429 000
053371 Egyéb szolgáltatások	0	0	0		
<b>K3 összesen:</b>	<b>415 000</b>	<b>415 000</b>	<b>247 000</b>	<b>429 000</b>	<b>429 000</b>
<b>COFOG BEVÉTEL ÖSSZESEN:</b>	<b>415 000</b>	<b>415 000</b>	<b>320 000</b>	<b>429 000</b>	<b>429 000</b>
<b>COFOG KIADÁS ÖSSZESEN:</b>	<b>415 000</b>	<b>415 000</b>	<b>247 000</b>	<b>429 000</b>	<b>429 000</b>

**Részletező kód: 1135 Óvodai étkeztetés**
**Cofog: 096015 Gyermekétkeztetés**

Bevétel	2019. évi Eredeti ei.	2019. évi Módosított ei.	2019. III. n.évi Teljesítés	2020. évi Terv I.	2020. évi Terv II.
0940541 Ellátási díjak	1 192 000	1 192 000	740 000	1 192 000	1 192 000
094061 Kiszámlázott áfa	322 000	322 000	200 000	322 000	322 000
<b>B4 összesen:</b>	<b>1 514 000</b>	<b>1 514 000</b>	<b>940 000</b>	<b>1 514 000</b>	<b>1 514 000</b>
<b>Cofog bevétel összesen</b>	<b>1 514 000</b>	<b>1 514 000</b>	<b>940 000</b>	<b>1 514 000</b>	<b>1 514 000</b>
053321 Vásárolt ételmezés	29 445 000	29 445 000	24 823 000	35 000 000	35 000 000
053511 Műk.c.előzetesen f.áfa	7 950 000	7 950 000	6 702 000	9 450 000	9 450 000
<b>K3 összesen:</b>	<b>37 395 000</b>	<b>37 395 000</b>	<b>31 525 000</b>	<b>44 450 000</b>	<b>44 450 000</b>
<b>részletező BEVÉTEL ÖSSZESEN:</b>	<b>1 514 000</b>	<b>1 514 000</b>	<b>940 000</b>	<b>1 514 000</b>	<b>1 514 000</b>
<b>részletező KIADÁS ÖSSZESEN:</b>	<b>37 395 000</b>	<b>37 395 000</b>	<b>31 525 000</b>	<b>44 450 000</b>	<b>44 450 000</b>

**Részletező kód: 1136 Iskolai étkeztetés**
**Cofog: 096015 Gyermekétkeztetés**

Bevétel	2019. évi Eredeti ei.	2019. évi Módosított ei.	2019. III. n.évi Teljesítés	2020. évi Terv I.	2020. évi Terv II.
094051 Ellátási díjak	4 350 000	4 350 000	3 161 000	4 350 000	4 350 000
094061 Kiszámlázott áfa	1 174 000	1 173 000	855 000	1 174 000	1 174 000
094111 Egyéb műk.bevétel	0	0	7 000	0	0
<b>B4 összesen:</b>	<b>5 524 000</b>	<b>5 523 000</b>	<b>4 023 000</b>	<b>5 524 000</b>	<b>5 524 000</b>
<b>Cofog bevétel összesen</b>	<b>5 524 000</b>	<b>5 523 000</b>	<b>4 023 000</b>	<b>5 524 000</b>	<b>5 524 000</b>
<b>Kiadás</b>					
053121 Üzemeltetési anyagok	0	0	3 000	10 000	10 000
053211 Informatikai szolgáltatás	0	0	24 000	50 000	50 000
053221 Egyéb kommunikációs szolgáltatás	0	0	13 000	20 000	20 000
053321 Vásárolt ételmezés	21 325 000	21 325 000	14 398 000	21 600 000	21 600 000
053371 Egyéb szolgáltatások	50 000	105 000	83 000	100 000	100 000
053511 Műk.c.előzetesen f.áfa	5 724 000	5 644 000	3 921 000	5 881 000	5 881 000
<b>K3 összesen:</b>	<b>27 099 000</b>	<b>27 074 000</b>	<b>18 442 000</b>	<b>27 661 000</b>	<b>27 661 000</b>
05631 Inform.eszk.beszerzés	0	30 000	30 000	30 000	30 000
05671 Beruházási ÁFA	0	0	7 000	7 000	7 000
<b>K6 összesen:</b>	<b>0</b>	<b>30 000</b>	<b>37 000</b>	<b>37 000</b>	<b>37 000</b>
<b>részletező BEVÉTEL ÖSSZESEN:</b>	<b>5 524 000</b>	<b>5 523 000</b>	<b>4 023 000</b>	<b>5 524 000</b>	<b>5 524 000</b>
<b>részletező KIADÁS ÖSSZESEN:</b>	<b>27 099 000</b>	<b>27 104 000</b>	<b>18 479 000</b>	<b>27 698 000</b>	<b>27 698 000</b>
<b>COFOG BEVÉTEL ÖSSZESEN:</b>	<b>7 038 000</b>	<b>7 037 000</b>	<b>4 963 000</b>	<b>7 038 000</b>	<b>7 038 000</b>
<b>COFOG KIADÁS ÖSSZESEN:</b>	<b>64 494 000</b>	<b>64 499 000</b>	<b>50 004 000</b>	<b>72 148 000</b>	<b>72 148 000</b>

**Cofog: 104037 Intézm. kívüli gyermekétk.**

Kiadás	2019. évi Eredeti ei.	2019. évi Módosított ei.	2019. III. n.évi Teljesítés	2020. évi Terv I.	2020. évi Terv II.
053321 Vásárolt ételmezés	530 000	530 000	186 000	530 000	530 000
053511 Műk.c.előzetesen f.áfa	143 000	143 000	50 000	143 000	143 000
<b>K3 összesen:</b>	<b>673 000</b>	<b>673 000</b>	<b>236 000</b>	<b>673 000</b>	<b>673 000</b>
<b>COFOG BEVÉTEL ÖSSZESEN:</b>	<b>0</b>	<b>0</b>	<b>0</b>	<b>0</b>	<b>0</b>
<b>COFOG KIADÁS ÖSSZESEN:</b>	<b>673 000</b>	<b>673 000</b>	<b>236 000</b>	<b>673 000</b>	<b>673 000</b>

**Részletező kód: 1137 Munkahelyi vendéglátás**
**Cofog: 096025 Munkahelyi étkeztetés köznev.int-ben**

Bevétel	2019. évi Eredeti ei.	2019. évi Módosított ei.	2019. III. n.évi Teljesítés	2020. évi Terv I.	2020. évi Terv II.
094051 Ellátási díjak	1 300 000	1 300 000	834 000	1 300 000	1 300 000
094061 Kiszámlázott áfa	351 000	351 000	225 000	351 000	351 000
<b>B4 összesen:</b>	<b>1 651 000</b>	<b>1 651 000</b>	<b>1 059 000</b>	<b>1 651 000</b>	<b>1 651 000</b>
<b>Cofog bevétel összesen</b>	<b>1 651 000</b>	<b>1 651 000</b>	<b>1 059 000</b>	<b>1 651 000</b>	<b>1 651 000</b>
<b>Kiadás</b>					
053321 Vásárolt ételmezés	1 300 000	1 300 000	872 000	1 300 000	1 300 000
053511 Műk.c.előzetesen f.áfa	351 000	351 000	235 000	351 000	351 000
<b>K3 összesen:</b>	<b>1 651 000</b>	<b>1 651 000</b>	<b>1 107 000</b>	<b>1 651 000</b>	<b>1 651 000</b>
<b>COFOG BEVÉTEL ÖSSZESEN:</b>	<b>1 651 000</b>	<b>1 651 000</b>	<b>1 059 000</b>	<b>1 651 000</b>	<b>1 651 000</b>
<b>COFOG KIADÁS ÖSSZESEN:</b>	<b>1 651 000</b>	<b>1 651 000</b>	<b>1 107 000</b>	<b>1 651 000</b>	<b>1 651 000</b>

**Részletező kód: 1138 Mikrokörzet szoc. fel. támogatása**

**Cofog: 011130 Jogalkotás**

Bevétel	2019. évi Eredeti ei.	2019. évi Módosított ei.	2019. III. n.évi Teljesítés	2020. évi Terv I.	2020. évi Terv II.
09161 Egyéb műk.c.tám.bevétel.	0	0	0		
<b>B1 összesen:</b>	<b>0</b>	<b>0</b>	<b>0</b>	<b>0</b>	<b>0</b>
<b>Cofog bevétel összesen</b>	<b>0</b>	<b>0</b>	<b>0</b>	<b>0</b>	<b>0</b>

**Részletező kód: 5138 Mikrokörzet szoc. fel. támogatása**

Kiadás	2019. évi Eredeti ei.	2019. évi Módosított ei.	2019. III. n.évi Teljesítés	2020. évi Terv I.	2020. évi Terv II.
055061 Egyéb.műk.c. támogatás	1 782 000	1 782 000	0		
<b>K5 összesen:</b>	<b>1 782 000</b>	<b>1 782 000</b>	<b>0</b>	<b>0</b>	<b>0</b>
<b>COFOG BEVÉTEL ÖSSZESEN:</b>	<b>0</b>	<b>0</b>	<b>0</b>	<b>0</b>	<b>0</b>
<b>COFOG KIADÁS ÖSSZESEN:</b>	<b>1 782 000</b>	<b>1 782 000</b>	<b>0</b>	<b>0</b>	<b>0</b>

**Cofog: 102023 Időskorúak tartós bentlak. ellátása**

Kiadás	2019. évi Eredeti ei.	2019. évi Módosított ei.	2019. III. n.évi Teljesítés	2020. évi Terv I.	2020. évi Terv II.
055061 Egyéb.műk.c. támogatás	60 790 000	60 790 000	650 000		
<b>K5 összesen:</b>	<b>60 790 000</b>	<b>60 790 000</b>	<b>650 000</b>	<b>0</b>	<b>0</b>
<b>COFOG BEVÉTEL ÖSSZESEN:</b>	<b>0</b>	<b>0</b>	<b>0</b>	<b>0</b>	<b>0</b>
<b>COFOG KIADÁS ÖSSZESEN:</b>	<b>60 790 000</b>	<b>60 790 000</b>	<b>650 000</b>	<b>0</b>	<b>0</b>

**Cofog: 102031 Idősek nappali ellátása**

Kiadás	2019. évi Eredeti ei.	2019. évi Módosított ei.	2019. III. n.évi Teljesítés	2020. évi Terv I.	2020. évi Terv II.
055061 Egyéb.műk.c. támogatás	4 909 000	4 909 000	0	0	0
<b>K5 összesen:</b>	<b>4 909 000</b>	<b>4 909 000</b>	<b>0</b>	<b>0</b>	<b>0</b>
<b>COFOG BEVÉTEL ÖSSZESEN:</b>	<b>0</b>	<b>0</b>	<b>0</b>	<b>0</b>	<b>0</b>
<b>COFOG KIADÁS ÖSSZESEN:</b>	<b>4 909 000</b>	<b>4 909 000</b>	<b>0</b>	<b>0</b>	<b>0</b>

**Cofog: 104042 Család és gyermekjóléti szolg.**

Kiadás	2019. évi Eredeti ei.	2019. évi Módosított ei.	2019. III. n.évi Teljesítés	2020. évi Terv I.	2020. évi Terv II.
055061 Egyéb.műk.c. támogatás	10 075 000	10 075 000	0	0	0
<b>K5 összesen:</b>	<b>10 075 000</b>	<b>10 075 000</b>	<b>0</b>	<b>0</b>	<b>0</b>
<b>COFOG BEVÉTEL ÖSSZESEN:</b>	<b>0</b>	<b>0</b>	<b>0</b>	<b>0</b>	<b>0</b>
<b>COFOG KIADÁS ÖSSZESEN:</b>	<b>10 075 000</b>	<b>10 075 000</b>	<b>0</b>	<b>0</b>	<b>0</b>

**Cofog: 107051 Szociális étkeztetés**

Kiadás	2019. évi Eredeti ei.	2019. évi Módosított ei.	2019. III. n.évi Teljesítés	2020. évi Terv I.	2020. évi Terv II.
055061 Egyéb.műk.c. támogatás	11 137 000	11 137 000	0	0	0
<b>K5 összesen:</b>	<b>11 137 000</b>	<b>11 137 000</b>	<b>0</b>	<b>0</b>	<b>0</b>
<b>COFOG BEVÉTEL ÖSSZESEN:</b>	<b>0</b>	<b>0</b>	<b>0</b>	<b>0</b>	<b>0</b>
<b>COFOG KIADÁS ÖSSZESEN:</b>	<b>11 137 000</b>	<b>11 137 000</b>	<b>0</b>	<b>0</b>	<b>0</b>

**Cofog: 107052 Házi segítségnyújtás**

Kiadás	2019. évi Eredeti ei.	2019. évi Módosított ei.	2019. III. n.évi Teljesítés	2020. évi Terv I.	2020. évi Terv II.
055061 Egyéb.műk.c. támogatás	25 925 000	25 925 000	0	0	0
<b>K5 összesen:</b>	<b>25 925 000</b>	<b>25 925 000</b>	<b>0</b>	<b>0</b>	<b>0</b>
<b>COFOG BEVÉTEL ÖSSZESEN:</b>	<b>0</b>	<b>0</b>	<b>0</b>	<b>0</b>	<b>0</b>
<b>COFOG KIADÁS ÖSSZESEN:</b>	<b>25 925 000</b>	<b>25 925 000</b>	<b>0</b>	<b>0</b>	<b>0</b>

**Részletező kód: 1140 Hagyományos közfogl. 1.****Cofog: 041233 Hosszabb időtartamú közfoglalk.**

Bevétel	2019. évi Eredeti ei.	2019. évi Módosított ei.	2019. III. n.évi Teljesítés	2020. évi Terv I.	2020. évi Terv II.
09161 Egyéb műk.c.tám.bevétel.	4 120 000	4 120 000	0	0	0
<b>B1 összesen:</b>	<b>4 120 000</b>	<b>4 120 000</b>	<b>0</b>	<b>0</b>	<b>0</b>
<b>Cofog bevétel összesen</b>	<b>4 120 000</b>	<b>4 120 000</b>	<b>0</b>	<b>0</b>	<b>0</b>

**Részletező kód: 5140 Hagyományos közfogl. 1.**

Kiadás	2019. évi Eredeti ei.	2019. évi Módosított ei.	2019. III. n.évi Teljesítés	2020. évi Terv I.	2020. évi Terv II.
0511011 Törvény sz.illetmény	3 750 000	13 750 000	9 603 000		

0511131 Foglalk.egyéb szem.jutt.	0	2 000 000	263 000		
<b>K1 összesen:</b>	<b>3 750 000</b>	<b>15 750 000</b>	<b>9 866 000</b>	<b>0</b>	<b>0</b>
0521 Szociális támogatások	370 000	2 170 000	1 039 000		
<b>K2 összesen:</b>	<b>370 000</b>	<b>2 170 000</b>	<b>1 039 000</b>	<b>0</b>	<b>0</b>
053121 Üzemeltetési anyagok	0	3 230 000	723 000		
053511 Működési c.előz.f.áfa	0	0	195 000		
<b>K3 összesen:</b>	<b>0</b>	<b>3 230 000</b>	<b>918 000</b>	<b>0</b>	<b>0</b>
<b>Részletező BEVÉTEL ÖSSZESEN:</b>	<b>4 120 000</b>	<b>4 120 000</b>	<b>0</b>	<b>0</b>	<b>0</b>
<b>Részletező KIADÁS ÖSSZESEN:</b>	<b>4 120 000</b>	<b>21 150 000</b>	<b>11 823 000</b>	<b>0</b>	<b>0</b>

Részletező kód: 1146 Közfoglalkoztatott oktatás

Cofog: 041233 Hosszabb időtartamú közfoglalk.

Bevétel	2019. évi Eredeti ei.	2019. évi Módosított ei.	2019. III. n.évi Teljesítés	2020. évi Terv I.	2020. évi Terv II.
09161 Egyéb műk.c.tám.bevétel.	4 666 000	4 666 000	0	0	0
<b>B1 összesen:</b>	<b>4 666 000</b>	<b>4 666 000</b>	<b>0</b>	<b>0</b>	<b>0</b>
<b>Cofog bevétel összesen</b>	<b>4 666 000</b>	<b>4 666 000</b>	<b>0</b>	<b>0</b>	<b>0</b>

Részletező kód: 5146 Szociális

Kiadás	2019. évi Eredeti ei.	2019. évi Módosított ei.	2019. III. n.évi Teljesítés	2020. évi Terv I.	2020. évi Terv II.
0511011 Törvény sz.illetmény	4 264 000	4 264 000	11 301 000	0	0
511131 Foglalk.egyéb szem.jutt.	402 000	402 000	228 000	0	0
<b>K1 összesen:</b>	<b>4 666 000</b>	<b>4 666 000</b>	<b>11 529 000</b>	<b>0</b>	<b>0</b>
0521 Szociális támogatások	0	0	1 132 000		
<b>K2 összesen:</b>	<b>0</b>	<b>0</b>	<b>1 132 000</b>	<b>0</b>	<b>0</b>
053121 Üzemeltetési anyagok besz	0	842 000	1 749 000	2 400 000	2 400 000
053371 Egyéb szolgáltatás	0	200 000	196 000	0	0
053511 Működési célú áfa	0	0	525 000	640 000	640 000
<b>K3 összesen:</b>	<b>0</b>	<b>1 042 000</b>	<b>2 470 000</b>	<b>3 040 000</b>	<b>3 040 000</b>
05711 Ingatlanok felúj.	0	0	184 000	0	0
05741 Felújítás ÁFA	0	0	50 000	0	0
<b>K7 összesen:</b>	<b>0</b>	<b>0</b>	<b>234 000</b>	<b>0</b>	<b>0</b>
<b>részletező BEVÉTEL ÖSSZESEN:</b>	<b>4 666 000</b>	<b>4 666 000</b>	<b>0</b>	<b>0</b>	<b>0</b>
<b>részletező KIADÁS ÖSSZESEN:</b>	<b>4 666 000</b>	<b>5 708 000</b>	<b>15 365 000</b>	<b>3 040 000</b>	<b>3 040 000</b>
<b>COFOG BEVÉTEL ÖSSZESEN:</b>	<b>8 786 000</b>	<b>8 786 000</b>	<b>0</b>	<b>0</b>	<b>0</b>
<b>COFOG KIADÁS ÖSSZESEN:</b>	<b>8 786 000</b>	<b>26 858 000</b>	<b>27 188 000</b>	<b>3 040 000</b>	<b>3 040 000</b>

Cofog: 041236 Orsz. közfoglalk. program

5156 Belterületi közút karbantartás

Bevétel	2019. évi Eredeti ei.	2019. évi Módosított ei.	2019. III. n.évi Teljesítés	2020. évi Terv I.	2020. évi Terv II.
09161 Egyéb műk.c.tám.bevétel.	0	0	0		
<b>B1 összesen:</b>	<b>0</b>	<b>0</b>	<b>0</b>	<b>0</b>	<b>0</b>
<b>Cofog bevétel összesen</b>	<b>0</b>	<b>0</b>	<b>0</b>	<b>0</b>	<b>0</b>
<b>Kiadás</b>					
0511011 Törvény sz.illetmény	0	0	5 480 000		
0511131 Foglalk.egyéb szem.jutt.	0	0	61 000		
<b>K1 összesen:</b>	<b>0</b>	<b>0</b>	<b>5 541 000</b>	<b>0</b>	<b>0</b>
0521 Munkaadókat terhelő jár.	0	0	594 000		
<b>K2 összesen:</b>	<b>0</b>	<b>0</b>	<b>594 000</b>	<b>0</b>	<b>0</b>
053121 üzemeltetési anyagok	1 480 000	1 330 000	662 000		
053371 Egyéb szolgáltatások	0	200 000	33 000		
053511 Működési ÁFA	400 000	400 000	188 000		
<b>K3 összesen:</b>	<b>1 880 000</b>	<b>1 930 000</b>	<b>883 000</b>	<b>0</b>	<b>0</b>
05711 Ing. Felújítása	0	0	3 916 000		
05741 Felújítás ÁFA	0	0	1 058 000		
<b>K7 összesen</b>	<b>0</b>	<b>0</b>	<b>4 974 000</b>	<b>0</b>	<b>0</b>
<b>COFOG BEVÉTEL ÖSSZESEN:</b>	<b>0</b>	<b>0</b>	<b>0</b>	<b>0</b>	<b>0</b>
<b>COFOG KIADÁS ÖSSZESEN:</b>	<b>1 880 000</b>	<b>1 930 000</b>	<b>11 992 000</b>	<b>0</b>	<b>0</b>

Részletező kód: 1147 Kistérségi Start Mezőg. Program

Cofog: 041237 Közfoglalkoztatási mintaprogram, mezőgazdaság

Bevétel	2019. évi Eredeti ei.	2019. évi Módosított ei.	2019. III. n.évi Teljesítés	2020. évi Terv I.	2020. évi Terv II.
09161 Egyéb műk.c.tám.bevétel.	2 694 000	20 785 000	46 433 000		
<b>B1 összesen:</b>	<b>2 694 000</b>	<b>20 785 000</b>	<b>46 433 000</b>	<b>0</b>	<b>0</b>



<b>Cofog bevétel összesen</b>	<b>2 694 000</b>	<b>20 785 000</b>	<b>46 433 000</b>	<b>0</b>	<b>0</b>
<b>Részletező kód: 5147 Kistérségi Start Mezőg. Program</b>					
<b>Kiadás</b>	<b>2019. évi Eredeti ei.</b>	<b>2019. évi Módosított ei.</b>	<b>2019. III. n.évi Teljesítés</b>	<b>2020. évi Terv I.</b>	<b>2020. évi Terv II.</b>
0511011 Törvény sz.illetmény	2 455 000	2 455 000	5 583 000		
511131 Foglalk.egyéb szem.jutt.	0	45 000	59 000		
<b>K1 összesen:</b>	<b>2 455 000</b>	<b>2 500 000</b>	<b>5 642 000</b>	<b>0</b>	<b>0</b>
0521 Szociális támogatások	239 000	229 000	547 000		
<b>K2 összesen:</b>	<b>239 000</b>	<b>229 000</b>	<b>547 000</b>	<b>0</b>	<b>0</b>
053111 Szakmai anyagok beszerz.	0	70 000	69 000		
053121 Üzemeltetési anyagok		1 928 000	1 711 000		
053371 Egyéb szolgáltatások	0	0	70 000		
053511 Működési c.előz.f.áfa	0	0	166 000		
<b>K3 összesen:</b>	<b>0</b>	<b>1 998 000</b>	<b>2 016 000</b>	<b>0</b>	<b>0</b>
05641 Egyéb tárgyi eszk.beszer.	0	0	0		
05671 Beruh.c. előzetesen f.áfa	0	0	0		
<b>K6 összesen:</b>	<b>0</b>	<b>0</b>	<b>0</b>	<b>0</b>	<b>0</b>
<b>Részletező BEVÉTEL ÖSSZESEN:</b>	<b>2 694 000</b>	<b>20 785 000</b>	<b>46 433 000</b>	<b>0</b>	<b>0</b>
<b>Részletező KIADÁS ÖSSZESEN:</b>	<b>2 694 000</b>	<b>4 727 000</b>	<b>8 205 000</b>	<b>0</b>	<b>0</b>

**Részletező kód: 1150 Egyéb közfogl.mintaprogr. - Belvív**  
**Cofog: 041237 Közfoglalkoztatási mintaprogr.**

<b>Bevétel</b>	<b>2019. évi Eredeti ei.</b>	<b>2019. évi Módosított ei.</b>	<b>2019. III. n.évi Teljesítés</b>	<b>2020. évi Terv I.</b>	<b>2020. évi Terv II.</b>
09161 Egyéb мүk.c.tám.bevétel.	0	0	0		
<b>B1 összesen:</b>	<b>0</b>	<b>0</b>	<b>0</b>	<b>0</b>	<b>0</b>
<b>Cofog bevétel összesen</b>	<b>0</b>	<b>0</b>	<b>0</b>	<b>0</b>	<b>0</b>
<b>Kiadás</b>					
0511011 Törvény sz.illetmény	0	0	0		
511131 Foglalk.egyéb szem.jutt.	0	0	0		
<b>K1 összesen:</b>	<b>0</b>	<b>0</b>	<b>0</b>	<b>0</b>	<b>0</b>
0521 Munkaadókat terhelő jár.	0	0	0		
<b>K2 összesen:</b>	<b>0</b>	<b>0</b>	<b>0</b>	<b>0</b>	<b>0</b>
053121 Üzemeltetési anyagok	1 480 000	0	0		
053371 Egyéb szolgáltatások el.	0	0	0		
053511 Működési c.előz.f.áfa	400 000	0	0		
<b>K3 összesen:</b>	<b>1 880 000</b>	<b>0</b>	<b>0</b>	<b>0</b>	<b>0</b>
05621 Ingatlanok beszerz., létesítés	0	0	0		
05641 Egyéb tárgyi eszk.beszer.	0	0	0		
05671 Beruh.c. előzetesen f.áfa	0	0	0		
<b>K6 összesen:</b>	<b>0</b>	<b>0</b>	<b>0</b>	<b>0</b>	<b>0</b>
05711 Ingatlanok felújítása előirány	0	0	0		
05741 Felújításai c.előzetes f.áfa	0	0	0		
<b>K7 összesen:</b>	<b>0</b>	<b>0</b>	<b>0</b>	<b>0</b>	<b>0</b>
<b>Részletező BEVÉTEL ÖSSZESEN:</b>	<b>0</b>	<b>0</b>	<b>0</b>	<b>0</b>	<b>0</b>
<b>Részletező KIADÁS ÖSSZESEN:</b>	<b>1 880 000</b>	<b>0</b>	<b>0</b>	<b>0</b>	<b>0</b>
<b>COFOG BEVÉTEL ÖSSZESEN:</b>	<b>2 694 000</b>	<b>20 785 000</b>	<b>46 433 000</b>	<b>0</b>	<b>0</b>
<b>COFOG KIADÁS ÖSSZESEN:</b>	<b>4 574 000</b>	<b>4 727 000</b>	<b>8 205 000</b>	<b>0</b>	<b>0</b>

**Részletező kód: 1158 Kecsketartás**  
**Cofog: 042130 Növénytermesztés, állattenyésztés és kapcs.szolg.**

<b>Kiadás</b>	<b>2019. évi Eredeti ei.</b>	<b>2019. évi Módosított ei.</b>	<b>2019. III. n.évi Teljesítés</b>	<b>2020. évi Terv I.</b>	<b>2020. évi Terv II.</b>
053121 Üzemeltetési anyagok	0	1 000	1 000		
053511 Működési ÁFA	0	0	0		
<b>K3 összesen:</b>	<b>0</b>	<b>1 000</b>	<b>1 000</b>	<b>0</b>	<b>0</b>
<b>Részletező BEVÉTEL ÖSSZESEN:</b>	<b>0</b>	<b>0</b>	<b>0</b>	<b>0</b>	<b>0</b>
<b>Részletező KIADÁS ÖSSZESEN:</b>	<b>0</b>	<b>1 000</b>	<b>1 000</b>	<b>0</b>	<b>0</b>

**Részletező kód: 1147 Kistérségi START mg. Program**  
**Cofog: 042130 Növénytermesztés, állattenyésztés**

<b>Bevétel</b>	<b>2019. évi Eredeti ei.</b>	<b>2019. évi Módosított ei.</b>	<b>2019. III. n.évi Teljesítés</b>	<b>2020. évi Terv I.</b>	<b>2020. évi Terv II.</b>
094011 Készletértékesítés	1 575 000	1 575 000	934 000	1 575 000	1 575 000
094061 Kiszámlázott ÁFA	425 000	425 000	207 000	425 000	425 000

<b>B4 összesen</b>	<b>2 000 000</b>	<b>2 000 000</b>	<b>1 141 000</b>	<b>2 000 000</b>	<b>2 000 000</b>
<b>Részletező BEVÉTEL ÖSSZESEN:</b>	<b>2 000 000</b>	<b>2 000 000</b>	<b>1 141 000</b>	<b>2 000 000</b>	<b>2 000 000</b>
<b>Részletező KIADÁS ÖSSZESEN:</b>	<b>0</b>	<b>0</b>	<b>0</b>		
<b>COFOG BEVÉTEL ÖSSZESEN:</b>	<b>2 000 000</b>	<b>2 000 000</b>	<b>1 141 000</b>	<b>2 000 000</b>	<b>2 000 000</b>
<b>COFOG KIADÁS ÖSSZESEN:</b>	<b>0</b>	<b>1 000</b>	<b>1 000</b>	<b>0</b>	<b>0</b>

**Részletező kód: 1157 Kültérületek felújítása**

Pályázatok: Földtul: 7.761 e, külterületi utak 30.092 e Ft

**Cofog: 045160 Közutak, hidak... építése, fennt.**

Belterületi utak 14.475 e Ft=52328 e Ft. BM utak +2555 e Ft

Bevétel	2019. évi Eredeti ei.	2019. évi Módosított ei.	2019. III. n.évi Teljesítés	2020. évi Terv I.	2020. évi Terv II.
09251 Egyéb felh.c.támog.bevét.	0	8 854 000	8 854 000	0	0
<b>B2 összesen:</b>	<b>0</b>	<b>8 854 000</b>	<b>8 854 000</b>	<b>0</b>	<b>0</b>
09751 Egyéb felhalm.c.átvett p.	0	0	0		
<b>B7 összesen:</b>	<b>0</b>	<b>0</b>	<b>0</b>	<b>0</b>	<b>0</b>
<b>Cofog bevétel összesen</b>	<b>0</b>	<b>8 854 000</b>	<b>8 854 000</b>	<b>0</b>	<b>0</b>
<b>Kiadás</b>					
053361 Szakmai tevékenységet seg	0	0	200 000		
053341 Karbantartás, kisjavítás	0	7 710 000	0		
053511 Működési célú áfa	0	1 000 000	54 000		
053551 Egyéb dologi	0	144 000			
<b>K3 összesen:</b>	<b>0</b>	<b>8 854 000</b>	<b>254 000</b>	<b>0</b>	<b>0</b>
05641 Egyéb tárgyi eszk.beszerz.,lé	29 443 000	29 443 000	7 310 000	43 215 000	43 215 000
05671 Beruh.c. előzetes áfa	7 949 000	7 949 000	1 974 000	11 668 000	11 668 000
<b>K6 összesen:</b>	<b>37 392 000</b>	<b>37 392 000</b>	<b>9 284 000</b>	<b>54 883 000</b>	<b>54 883 000</b>
<b>részletező BEVÉTEL ÖSSZESEN:</b>	<b>0</b>	<b>8 854 000</b>	<b>8 854 000</b>		
<b>részletező KIADÁS ÖSSZESEN:</b>	<b>37 392 000</b>	<b>46 246 000</b>	<b>9 538 000</b>	<b>54 883 000</b>	<b>54 883 000</b>

**Részletező kód: 5114 Út, járda fenntartása**

Állami támogatásból

**Cofog: 045160 Közutak, hidak... építése, fennt.**

Bevétel	2019. évi Eredeti ei.	2019. évi Módosított ei.	2019. III. n.évi Teljesítés	2020. évi Terv I.	2020. évi Terv II.
09251 Egyéb felh.c.támog.bevét.	0	0	0		
<b>B2 összesen:</b>	<b>0</b>	<b>0</b>	<b>0</b>	<b>0</b>	<b>0</b>
09751 Egyéb felhalm.c.átvett p.	0	0	0		
<b>B7 összesen:</b>	<b>0</b>	<b>0</b>	<b>0</b>	<b>0</b>	<b>0</b>
<b>Cofog bevétel összesen</b>	<b>0</b>	<b>0</b>	<b>0</b>	<b>0</b>	<b>0</b>
<b>Kiadás</b>					
053341 Karbantartás, kisjavítás	7 045 000	7 916 000	0	7 045 000	7 045 000
053511 Működési célú áfa	1 903 000	2 081 000	0	1 903 000	1 903 000
<b>K3 összesen:</b>	<b>8 948 000</b>	<b>9 997 000</b>	<b>0</b>	<b>8 948 000</b>	<b>8 948 000</b>
05711 Ingatlanok felújítása	0	151 000	150 000		

05741 Felújítási ÁFA	0	41 000	41 000		
<b>K7 összesen</b>	<b>0</b>	<b>192 000</b>	<b>191 000</b>	<b>0</b>	<b>0</b>
<b>Részletező bevétel összesen:</b>	<b>0</b>	<b>0</b>	<b>0</b>	<b>0</b>	<b>0</b>
<b>Részletező kiadás összesen:</b>	<b>8 948 000</b>	<b>10 189 000</b>	<b>191 000</b>	<b>8 948 000</b>	<b>8 948 000</b>
<b>COFOG BEVÉTEL ÖSSZESEN:</b>	<b>0</b>	<b>8 854 000</b>	<b>8 854 000</b>	<b>0</b>	<b>0</b>
<b>COFOG KIADÁS ÖSSZESEN:</b>	<b>46 340 000</b>	<b>56 435 000</b>	<b>9 729 000</b>	<b>63 831 000</b>	<b>63 831 000</b>

**Részletező kód: 1163 Bethlen Gábor Alap**

**Cofog: 011130 Önk. jogalkotás**

Kiadás	2019. évi Eredeti ei.	2019. évi Módosított ei.	2019. III. n.évi Teljesítés	2020. évi Terv I.	2020. évi Terv II.
09161 Egyéb műk.c.tám.bevétele	0	0	600 000	0	0
<b>B1 összesen:</b>	<b>0</b>	<b>0</b>	<b>600 000</b>	<b>0</b>	<b>0</b>
<b>Cofog bevétel összesen</b>	<b>0</b>	<b>0</b>	<b>600 000</b>	<b>0</b>	<b>0</b>
<b>Kiadás</b>					
053121 Üzemeltetési anyagok besz	0	0	0		
053371 Egyéb szolgáltatások előir.	0	0	0		
053511 Műk.c.előzetes.áfa	0	0	0		
<b>K3 összesen:</b>	<b>0</b>	<b>0</b>	<b>0</b>	<b>0</b>	<b>0</b>
<b>COFOG BEVÉTEL ÖSSZESEN:</b>	<b>0</b>	<b>0</b>	<b>600 000</b>	<b>0</b>	<b>0</b>
<b>COFOG KIADÁS ÖSSZESEN:</b>	<b>0</b>	<b>0</b>	<b>0</b>	<b>0</b>	<b>0</b>

**Részletező kód: 1165 Európai Mobilitási Hét**

**Cofog: 011130 Önk. jogalkotás**

Bevétel	2019. évi Eredeti ei.	2019. évi Módosított ei.	2019. III. n.évi Teljesítés	2020. évi Terv I.	2020. évi Terv II.
09161 Egyéb műk.c.támogatás	0	0	398 000		
<b>B1 összesen:</b>	<b>0</b>	<b>0</b>	<b>398 000</b>	<b>0</b>	<b>0</b>
<b>Cofog bevétel összesen</b>	<b>0</b>	<b>0</b>	<b>398 000</b>	<b>0</b>	<b>0</b>

**Részletező kód: 5165 Európai Mobilitási Hét**

Kiadás	2019. évi Eredeti ei.	2019. évi Módosított ei.	2019. III. n.évi Teljesítés	2020. évi Terv I.	2020. évi Terv II.
053111 Szakmai anyagok besz.előir	0	73 000	0	0	0
053121 Üzemeltetési anyagok besz	0	0	123 000		
053361 Szakmai tevékenységet seg	0	0	450 000		
053371 Egyéb szolgáltatás	0	0	1 000		
053511 Műk.c.előzetes.áfa	0	0	33 000		
<b>K3 összesen:</b>	<b>0</b>	<b>73 000</b>	<b>607 000</b>	<b>0</b>	<b>0</b>
05641 Egyéb tárgyi eszk.beszerz., lé	0	0	119 000		
05671 Beruh.c. előzetesen f.áfa	0	0	32 000		

K6 összesen:	0	0	151 000	0	0
<b>COFOG BEVÉTEL ÖSSZESEN:</b>	<b>0</b>	<b>0</b>	<b>398 000</b>	<b>0</b>	<b>0</b>
<b>COFOG KIADÁS ÖSSZESEN:</b>	<b>0</b>	<b>73 000</b>	<b>758 000</b>	<b>0</b>	<b>0</b>

Részletező kód: 1230 Egyéb szociális ellátások

Cofog: 106020 Lakásfennt. lakhatással összefüggő ell.

Kiadás	2019. évi Eredeti ei.	2019. évi Módosított ei.	2019. III. n.évi Teljesítés	2020. évi Terv I.	2020. évi Terv II.
05481 Egyéb nem int. ellátások	0	0	0		
<b>K4 összesen:</b>	<b>0</b>	<b>0</b>	<b>0</b>	<b>0</b>	<b>0</b>
<b>COFOG BEVÉTEL ÖSSZESEN:</b>	<b>0</b>	<b>0</b>	<b>0</b>	<b>0</b>	<b>0</b>
<b>COFOG KIADÁS ÖSSZESEN:</b>	<b>0</b>	<b>0</b>	<b>0</b>	<b>0</b>	<b>0</b>

Részletező kód: 5123 Egyéb szociális ellátások

Cofog: 107060 Téli rezsicsökkentés

Bevétel	2019. évi Eredeti ei.	2019. évi Módosított ei.	2019. III. n.évi Teljesítés	2020. évi Terv I.	2020. évi Terv II.
094111 Kiadások visszatérítései	0	0	177 000	0	0
<b>B4 összesen</b>	<b>0</b>	<b>0</b>	<b>177 000</b>	<b>0</b>	<b>0</b>
<b>Kiadás</b>					
053321 Üzemeltetési anyagok besz.	2 929 000	2 929 000	2 892 000	0	0
053511 Műk.c.előzetesen f.áfa	791 000	791 000	768 000	0	0
<b>K3 összesen:</b>	<b>3 720 000</b>	<b>3 720 000</b>	<b>3 660 000</b>	<b>0</b>	<b>0</b>
05481 Egyéb nem int. ellátások	5 050 000	5 050 000	3 715 000	5 050 000	5 050 000
<b>K4 összesen:</b>	<b>5 050 000</b>	<b>5 050 000</b>	<b>3 715 000</b>	<b>5 050 000</b>	<b>5 050 000</b>
055121 Egyéb műk.c.támogatás	550 000	550 000	525 000	550 000	550 000
<b>K5 összesen:</b>	<b>550 000</b>	<b>550 000</b>	<b>525 000</b>	<b>550 000</b>	<b>550 000</b>
<b>COFOG BEVÉTEL ÖSSZESEN:</b>	<b>0</b>	<b>0</b>	<b>177 000</b>	<b>0</b>	<b>0</b>
<b>COFOG KIADÁS ÖSSZESEN:</b>	<b>9 320 000</b>	<b>9 320 000</b>	<b>7 900 000</b>	<b>5 600 000</b>	<b>5 600 000</b>

Részletező kód: 5142 Civil szervezetek

Cofog: 084031 Civil szerv.műk. támogatása

Kiadás	2019. évi Eredeti ei.	2019. évi Módosított ei.	2019. III. n.évi Teljesítés	2020. évi Terv I.	2020. évi Terv II.
055121 Egyéb műk.c.támogatás	0	0	3 350 000	5 700 000	5 700 000
<b>K5 összesen:</b>	<b>0</b>	<b>0</b>	<b>3 350 000</b>	<b>5 700 000</b>	<b>5 700 000</b>
<b>COFOG BEVÉTEL ÖSSZESEN:</b>	<b>0</b>	<b>0</b>	<b>0</b>	<b>0</b>	<b>0</b>
<b>COFOG KIADÁS ÖSSZESEN:</b>	<b>5 700 000</b>	<b>5 700 000</b>	<b>3 350 000</b>	<b>5 700 000</b>	<b>5 700 000</b>

Részletező kód: 1608 Óvoda tetőfelújítás és korsz.

Cofog: 091140 Óvodai nevelés, ellátás, műk.

Bevétel	2019. évi Eredeti ei.	2019. évi Módosított ei.	2019. III. n.évi Teljesítés	2020. évi Terv I.	2020. évi Terv II.
09211 Felhalm.c.önkorm.támog.	0	0	0		
<b>B1 összesen:</b>	<b>0</b>	<b>0</b>	<b>0</b>	<b>0</b>	<b>0</b>
<b>Cofog bevétel összesen</b>	<b>0</b>	<b>0</b>	<b>0</b>	<b>0</b>	<b>0</b>
<b>Kiadás</b>					
053361 Szakmai tevékenységet seg	0	0	700 000	0	0
053511 Működési célú áfa	0	0	81 000		
<b>K3 összesen:</b>	<b>0</b>	<b>0</b>	<b>781 000</b>	<b>0</b>	<b>0</b>
05711 Ingatlanok felújítása	17 333 000	17 333 000	300 000		
05741 Felújítás ÁFA	4 680 000	4 680 000	0		
<b>K7 összesen</b>	<b>22 013 000</b>	<b>22 013 000</b>	<b>300 000</b>	<b>0</b>	<b>0</b>
<b>COFOG BEVÉTEL ÖSSZESEN:</b>	<b>0</b>	<b>0</b>	<b>0</b>	<b>0</b>	<b>0</b>
<b>COFOG KIADÁS ÖSSZESEN:</b>	<b>22 013 000</b>	<b>22 013 000</b>	<b>1 081 000</b>	<b>0</b>	<b>0</b>

Részletező kód 5161 Paktum

Cofog: 105020 Foglalkoztatást elősegítő képzések

Kiadás	2019. évi Eredeti ei.	2019. évi Módosított ei.	2019. III. n.évi Teljesítés	2020. évi Terv I.	2020. évi Terv II.
0511011 Törvény sz.illetmény	1 800 000	1 770 000	1 200 000	453 000	453 000
0511091 Közlek.költségtérítés	180 000	130 000	15 000	79 000	79 000
051231 Egyéb külső személyi jutt.	0	80 000	71 000	0	0
<b>K1 összesen:</b>	<b>1 980 000</b>	<b>1 980 000</b>	<b>1 286 000</b>	<b>532 000</b>	<b>532 000</b>

0521 Szociális támogatások	351 000	351 000	234 000		
<b>K2 összesen:</b>	<b>351 000</b>	<b>351 000</b>	<b>234 000</b>	<b>0</b>	<b>0</b>
053121 Üzemeltetési anyagok besz.	0	86 000	86 000		
053221 Egyéb kommunik. szolg.	0	11 000	19 000		
053311 Közüzem díjak	0	0	0		
053361 Szakmai tev.segítő szolg.	1 400 000	1 303 000	0		
053371 Egyéb szolgáltatások	0	0	0		
053411 Kiküldetések	0	7 000	8 000		
053511 Működési c.előz.f.áfa	347 000	340 000	28 000		
053551 Egyéb dologi kiadás	0	0	0		
<b>K3 összesen:</b>	<b>1 747 000</b>	<b>1 747 000</b>	<b>141 000</b>	<b>0</b>	<b>0</b>
05611 Immateriális javak besz.	0	0	0		
05631 Inform.eszk.beszerezése	0	0	0		
05641 Egyéb tárgyi eszk.besz.	2 470 000	0	0		
05671 Beruh.c.előzetesen f.áfa	666 000	0	0		
<b>K6 összesen:</b>	<b>3 136 000</b>	<b>0</b>	<b>0</b>	<b>0</b>	<b>0</b>
<b>COFOG BEVÉTEL ÖSSZESEN:</b>	<b>0</b>	<b>0</b>	<b>0</b>	<b>0</b>	<b>0</b>
<b>COFOG KIADÁS ÖSSZESEN:</b>	<b>7 214 000</b>	<b>4 078 000</b>	<b>1 661 000</b>	<b>532 000</b>	<b>532 000</b>

Részletező kód: 5171 Zöld város TOP-2.1.2-15

Cofog: 062020 Önk.vagyongazdálkodás

Kiadás	2019. évi Eredeti ei.	2019. évi Módosított ei.	2019. III. n.évi Teljesítés	2020. évi Terv I.	2020. évi Terv II.
053361 Szakmai tevékenységet seg	0	1 200 000	2 060 000	2 000 000	2 000 000
053511 Működési célú áfa	0	0	529 000		
<b>K3 összesen:</b>	<b>0</b>	<b>1 200 000</b>	<b>2 589 000</b>	<b>2 000 000</b>	<b>2 000 000</b>
05621 Ingatlanok besz.lét	356 900 000	356 900 000	0	349 904 000	349 904 000
05671 Beruházási ÁFA	96 363 000	96 363 000	0	94 474 000	94 474 000
<b>K6 összesen:</b>	<b>453 263 000</b>	<b>453 263 000</b>	<b>0</b>	<b>444 378 000</b>	<b>444 378 000</b>
<b>COFOG BEVÉTEL ÖSSZESEN:</b>	<b>0</b>	<b>0</b>	<b>0</b>	<b>0</b>	<b>0</b>
<b>COFOG KIADÁS ÖSSZESEN:</b>	<b>453 263 000</b>	<b>454 463 000</b>	<b>2 589 000</b>	<b>446 378 000</b>	<b>446 378 000</b>

Részletező kód: 5172 Polg.Hiv. Energetika Korsz.Top-2.1.2-15

Cofog: 013350 Önk.vagyongazdálkodás

önérő 4729266

Kiadás	2019. évi Eredeti ei.	2019. évi Módosított ei.	2019. III. n.évi Teljesítés	2020. évi Terv I.	2020. évi Terv II.
053361 Szakmai tevékenységet seg	0	1 050 000	1 050 000	0	0
053511 Műk.c.előzetesen f.áfa	0	3 020 000	127 000		
<b>K3 összesen:</b>	<b>0</b>	<b>4 070 000</b>	<b>1 177 000</b>	<b>0</b>	<b>0</b>
05711 Ingatlanok felújítása	57 506 000	67 079 000	49 941 000	23 347 000	23 347 000
05741 Felúj.c.előzetesen f.áfa	15 526 000	16 154 000	13 484 000	6 304 000	6 304 000
<b>K7 összesen:</b>	<b>73 032 000</b>	<b>83 233 000</b>	<b>63 425 000</b>	<b>29 651 000</b>	<b>29 651 000</b>
<b>COFOG BEVÉTEL ÖSSZESEN:</b>	<b>0</b>	<b>0</b>	<b>0</b>	<b>0</b>	<b>0</b>
<b>COFOG KIADÁS ÖSSZESEN:</b>	<b>73 032 000</b>	<b>87 303 000</b>	<b>64 602 000</b>	<b>29 651 000</b>	<b>29 651 000</b>

Részletező kód: 5177

Cofog: 053010 Energetika Kabóka

Kiadás	2019. évi Eredeti ei.	2019. évi Módosított ei.	2019. III. n.évi Teljesítés	2020. évi Terv I.	2020. évi Terv II.
0511131 Foglalk.egyéb szem.jutt.	0	0	0		
<b>K1 összesen:</b>	<b>0</b>	<b>0</b>	<b>0</b>	<b>0</b>	<b>0</b>
053361 Szakmai tev.segítő szolg.	0	0	509 000		
053511 Műk.c.előzetesen f.áfa	0	0	97 000		
<b>K3 összesen:</b>	<b>0</b>	<b>0</b>	<b>606 000</b>	<b>0</b>	<b>0</b>
05711 Ingatlanok felújítása	16 909 000	16 909 000	13 623 000		
05741 Felújítás ÁFA	4 566 000	4 566 000	3 678 000		
<b>K7 összesen:</b>	<b>21 475 000</b>	<b>21 475 000</b>	<b>17 301 000</b>	<b>0</b>	<b>0</b>
<b>COFOG BEVÉTEL ÖSSZESEN:</b>	<b>0</b>	<b>0</b>	<b>0</b>	<b>0</b>	<b>0</b>
<b>COFOG KIADÁS ÖSSZESEN:</b>	<b>21 475 000</b>	<b>21 475 000</b>	<b>17 907 000</b>	<b>0</b>	<b>0</b>

Részletező kód: 5173 ASP pályázat

Cofog: 013370 Informatikai fejlesztések, szolg.

Kiadás	2019. évi Eredeti ei.	2019. évi Módosított ei.	2019. III. n.évi Teljesítés	2020. évi Terv I.	2020. évi Terv II.
--------	-----------------------	--------------------------	-----------------------------	-------------------	--------------------

0511131 Foglalk.egyéb szem.jutt.	496 000	0	0	0	0
051221 Munkavégzésre irányuló eg	0	592 000	598 000	0	0
<b>K1 összesen:</b>	<b>496 000</b>	<b>592 000</b>	<b>598 000</b>	<b>0</b>	<b>0</b>
0521 Szociális támogatások	0	0	104 000		
<b>K2 összesen:</b>	<b>0</b>	<b>0</b>	<b>104 000</b>	<b>0</b>	<b>0</b>
053121 Üzemeltetési anyagok besz	0	39 000	39 000		
053361 Szakmai tevékenységet seg	1 672 000	1 672 000	1 648 000		
053411 Kiküldetések kiadásai	0	7 000	7 000		
053511 Működési célú áfa	452 000	452 000	455 000		
<b>K3 összesen:</b>	<b>2 124 000</b>	<b>2 170 000</b>	<b>2 149 000</b>	<b>0</b>	<b>0</b>
05611 Immat.javak beszerzése	0	0	0		
05631 Inform.eszközök beszerz.	0	0	0		
05671 Beruh.c.előzetesen f.áfa	0	0	0		
<b>K6 összesen:</b>	<b>0</b>	<b>0</b>	<b>0</b>	<b>0</b>	<b>0</b>
<b>COFOG BEVÉTEL ÖSSZESEN:</b>	<b>0</b>	<b>0</b>	<b>0</b>	<b>0</b>	<b>0</b>
<b>COFOG KIADÁS ÖSSZESEN:</b>	<b>2 620 000</b>	<b>2 762 000</b>	<b>2 851 000</b>	<b>0</b>	<b>0</b>

Részletező kód: 5174 Iparterületek fejlesztése Enyingen

Cofog: 045140 Városi és elővárosi közúti személyszállítás

Kiadás	2019. évi Eredeti ei.	2019. évi Módosított ei.	2019. III. n.évi Teljesítés	2020. évi Terv I.	2020. évi Terv II.
05621 Ingatlanok beszerz., létesítés	376 595 000	376 595 000	0	376 595 000	376 595 000
05671 Beruh.c.előzetesen f.áfa	101 681 000	101 681 000	0	101 681 000	101 681 000
<b>K6 összesen:</b>	<b>478 276 000</b>	<b>478 276 000</b>	<b>0</b>	<b>478 276 000</b>	<b>478 276 000</b>
<b>COFOG BEVÉTEL ÖSSZESEN:</b>	<b>0</b>	<b>0</b>	<b>0</b>	<b>0</b>	<b>0</b>
<b>COFOG KIADÁS ÖSSZESEN:</b>	<b>478 276 000</b>	<b>478 276 000</b>	<b>0</b>	<b>478 276 000</b>	<b>478 276 000</b>

Részletező kód: 5175 Humán kapacitások fejl. Enying térs.

Cofog: 095020 Iskolarendszeren kívüli egyéb oktatás, képzés

Bevétel	2019. évi Eredeti ei.	2019. évi Módosított ei.	2019. III. n.évi Teljesítés	2020. évi Terv I.	2020. évi Terv II.
09651 Egyéb műk.c. átvett pénzesz	0	0	0	0	0
<b>B6 összesen:</b>	<b>0</b>	<b>0</b>	<b>0</b>	<b>0</b>	<b>0</b>
<b>Cofog bevétel összesen</b>	<b>0</b>	<b>0</b>	<b>0</b>	<b>0</b>	<b>0</b>

Részletező kód: 5175 Humán kapacitások fejl. Enying térs.

Kiadás	2019. évi Eredeti ei.	2019. évi Módosított ei.	2019. III. n.évi Teljesítés	2020. évi Terv I.	2020. évi Terv I.
0511011 Törvény szerinti illetmény	4 374 000	3 282 000	195 000	0	0
0511091 Közlek.költségtérítés	0	274 000	357 000	0	0
<b>K1 összesen:</b>	<b>4 374 000</b>	<b>3 556 000</b>	<b>552 000</b>	<b>0</b>	<b>0</b>
0521 Szociális támogatások	853 000	807 000	0	90 000	90 000
<b>K2 összesen:</b>	<b>853 000</b>	<b>807 000</b>	<b>0</b>	<b>90 000</b>	<b>90 000</b>
053361 Szakmai anyagok beszerz.	0	2 934 000	2 476 000		
053121 Üzemeltetési anyagok besz	0	0	398 000		
053361 Szakmai tev.segítő szolg.	0		0		
053371 Egyéb szolgáltatások el.	0	800 000	716 000		
053411 Kiküldetések előirányzata	0	64 000	64 000		
053511 Műk.c.előzetesen f.áfa	0	0	969 000		
<b>K3 összesen:</b>	<b>0</b>	<b>3 798 000</b>	<b>4 623 000</b>	<b>0</b>	<b>0</b>
05631 Inform.eszközök beszerz.	0	0	0		
05641 Egyéb tárgyi eszk.beszerz., lé	0	0	0		
05671 Beruh.c.előzetesen f.áfa	0	0	0		
<b>K6 összesen:</b>	<b>0</b>	<b>0</b>	<b>0</b>	<b>0</b>	<b>0</b>
05711 Ingatlanok felújítása előir.	0	0	0		
05741 Felúj.célú előzetes.f.áfa	0	0	0		
<b>K7 összesen:</b>	<b>0</b>	<b>0</b>	<b>0</b>	<b>0</b>	<b>0</b>
<b>COFOG BEVÉTEL ÖSSZESEN:</b>	<b>0</b>	<b>0</b>	<b>0</b>	<b>0</b>	<b>0</b>
<b>COFOG KIADÁS ÖSSZESEN:</b>	<b>5 227 000</b>	<b>8 161 000</b>	<b>5 175 000</b>	<b>90 000</b>	<b>90 000</b>

Részletező kód: 1176 Helyi identitás és kohézió Enying térs.

Cofog: 082091 Közművelődés- közösségi és társad.részvétel fejlesztése

Bevétel	2019. évi Eredeti ei.	2019. évi Módosított ei.	2019. III. n.évi Teljesítés	2020. évi Terv I.	2020. évi Terv II.
09161 Egyéb műk.c.tám.bevét.áht	0	13 878 000	13 878 000		
<b>B1 összesen:</b>	<b>0</b>	<b>13 878 000</b>	<b>13 878 000</b>	<b>0</b>	<b>0</b>

<b>Cofog bevétel összesen</b>	<b>0</b>	<b>13 878 000</b>	<b>13 878 000</b>	<b>0</b>	<b>0</b>
-------------------------------	----------	-------------------	-------------------	----------	----------

**Részletező kód: 5176 Helyi identitás és kohézió Enying térs.**

Kiadás	2019. évi Eredeti ei.	2019. évi Módosított ei.	2019. III. n.évi Teljesítés	2020. évi Terv I.	2020. évi Terv II.
0511011 Törvény szerinti illetmény	0	12 256 000	2 995 000	3 946 000	3 946 000
0511091 Közlek.költségtérítés	0	0	11 000		
<b>K1 összesen:</b>	<b>0</b>	<b>12 256 000</b>	<b>3 006 000</b>	<b>3 946 000</b>	<b>3 946 000</b>
0521 Munkaadókat terh.jár.és szoc	0	0	351 000	691 000	691 000
<b>K2 összesen:</b>	<b>0</b>	<b>0</b>	<b>351 000</b>	<b>691 000</b>	<b>691 000</b>
053371 Egyéb szolgáltatások el.	112 000	112 000	0		
053411 Kiküldetések előirányzata	30 000	30 000	5 000		
053421 Reklám és propaganda kiad	0	1 500 000	1 500 000		
053511 Műk.c.előzetesen f.áfa	0	122 000	405 000		
<b>K3 összesen:</b>	<b>142 000</b>	<b>1 764 000</b>	<b>1 910 000</b>	<b>0</b>	<b>0</b>
05641 Egyéb tárgyi eszk.beszerz., lé	0	0	720 000		
05671 Beruh.c.előzetesen f.áfa	0	0	194 000		
<b>K6 összesen:</b>	<b>0</b>	<b>0</b>	<b>914 000</b>	<b>0</b>	<b>0</b>
<b>COFOG BEVÉTEL ÖSSZESEN:</b>	<b>0</b>	<b>13 878 000</b>	<b>13 878 000</b>	<b>0</b>	<b>0</b>
<b>COFOG KIADÁS ÖSSZESEN:</b>	<b>142 000</b>	<b>14 020 000</b>	<b>6 181 000</b>	<b>4 637 000</b>	<b>4 637 000</b>

<b>BEVÉTEL MINDÖSSZESEN:</b>	<b>2 343 882 000</b>	<b>2 383 615 000</b>	<b>2 154 868 000</b>	<b>2 202 615 044</b>	<b>2 217 615 044</b>
<b>KIADÁS MINDÖSSZESEN:</b>	<b>2 343 882 000</b>	<b>2 383 615 000</b>	<b>896 340 000</b>	<b>2 335 659 401</b>	<b>2 217 615 401</b>

**Intézmény: Bölcsőde****Részletező kód:1310****Cofog: 018030 Tám. célú finansz.**

Bevétel	2019. évi Eredeti ei.	2019. évi Módosított ei.	2019. III. n.évi Teljesítés	2020. évi Terv I.
0981311 Előző évi maradvány	0	31 000	31 000	0
098161 Közp. ir.szervi támog.	43 542 000	43 511 000	31 329 000	53 241 000
<b>B8 összesen:</b>	<b>43 542 000</b>	<b>43 542 000</b>	<b>31 360 000</b>	<b>53 241 000</b>
<b>Cofog bevétel összesen</b>	<b>43 542 000</b>	<b>43 542 000</b>	<b>31 360 000</b>	<b>53 241 000</b>

**Cofog: 104031 Gyer. bölcsődei ellátása**

Bevétel	2019. évi Eredeti ei.	2019. évi Módosított ei.	2019. III. n.évi Teljesítés	2020. évi Terv I.
094051 Ellátási díjak	727 000	727 000	687 000	740 000
094111 Egyéb működési bevétel	0	0	0	0
0940821 Egyéb kapott kamat	0	7 000	7 000	0
<b>B4 összesen:</b>	<b>727 000</b>	<b>734 000</b>	<b>694 000</b>	<b>740 000</b>
<b>Cofog bevétel összesen</b>	<b>727 000</b>	<b>734 000</b>	<b>694 000</b>	<b>740 000</b>

**Részletező kód:5310**

Kiadás	2019. évi Eredeti ei.	2019. évi Módosított ei.	2019. III. n.évi Teljesítés	2020. évi Terv I.
0511011 Törv. sz illetmény, bér	24 463 000	24 333 000	18 031 000	31 614 000
0511061 Jubileumi jutalom	0	0	0	1 053 000
0511081 Ruházati költs.térítés	180 000	180 000	0	180 000
0511091 Közlek. költs.térítés	0	0	0	160 000
0511121 Szociális támogatások	0	130 000	125 000	0
0511131 Fogl.egyéb szem.jutt.	413 000	413 000	289 000	488 000
051221 Munkav.ir.e.jogv.nem	149 000	149 000	149 000	320 000
051231 Egyéb külső szem. jut.	0	0	0	0
<b>K1 összesen:</b>	<b>25 205 000</b>	<b>25 205 000</b>	<b>18 594 000</b>	<b>33 815 000</b>
0521 Munkaadókat terhelő jár.	4 944 000	4 944 000	3 554 000	5 452 000
<b>K2 összesen:</b>	<b>4 944 000</b>	<b>4 944 000</b>	<b>3 554 000</b>	<b>5 452 000</b>
053111 Szakmai anyagok	100 000	127 000	121 000	120 000
053121 Üzemeltetési anyagok	350 000	330 000	741 000	400 000
053211 Informatikai szolgálat.	140 000	140 000	5 000	140 000
053221 Egyéb kommunik.szolg.	130 000	130 000	98 000	130 000
053311 Közüzemi díjak	800 000	800 000	559 000	800 000
053331 Bérleti és lízing díjak	240 000	235 000	100 000	240 000
053341 Karbantart. kijavítás sz.	720 000	720 000	9 000	300 000
053361 Szakmai t. segítő szolg	550 000	660 000	634 000	740 000
053371 Egyéb szolgáltatás	320 000	320 000	364 000	440 000
053411 kiküldetések	40 000	40 000	20 000	30 000
053511 Műk.c előzetesen f.áfa	920 000	800 000	424 000	900 000
053551 Egyéb dologi kiadás	10 000	25 000	23 000	25 000
<b>K3 összesen:</b>	<b>4 320 000</b>	<b>4 327 000</b>	<b>3 098 000</b>	<b>4 265 000</b>
05611 Immateriális jav.beszerz	0	0	0	0
05641 Egyéb tárgyi eszköz besz.	288 000	288 000	0	288 000
05671 Beruh előzetesen f. áfa	111 000	111 000	0	111 000
<b>K6 összesen:</b>	<b>399 000</b>	<b>399 000</b>	<b>0</b>	<b>399 000</b>



<b>COFOG BEVÉTEL ÖSSZESEN:</b>	<b>727 000</b>	<b>734 000</b>	<b>694 000</b>	<b>740 000</b>
<b>COFOG KIADÁS ÖSSZESEN:</b>	<b>34 868 000</b>	<b>34 875 000</b>	<b>25 246 000</b>	<b>43 931 000</b>

**Részletező kód:1310**

**Cofog: 104035 Gyermekeképzés**

Bevétel	2019. évi Eredeti ei.	2019. évi Módosított ei.	2019. III. n.évi Teljesítés	2020. évi Terv I.
094051 Ellátási díjak	312 000	312 000	276 000	300 000
094061 Kiszámlázott áfa	0	0	0	
<b>B4 összesen:</b>	<b>312 000</b>	<b>312 000</b>	<b>276 000</b>	<b>300 000</b>
<b>COFOG BEVÉTEL ÖSSZESEN:</b>	<b>312 000</b>	<b>312 000</b>	<b>276 000</b>	<b>300 000</b>
<b>Kiadás</b>				
0511011 Törv. sz. illetmény, bér	5 491 000	5 461 000	4 020 000	6 115 000
0511071 Béren kiv.juttatás	0	0	0	0
0511081 Ruházati költségtérítés	40 000	40 000	0	40 000
0511121 Szociális támogatások	0	30 000	30 000	0
0511131 Fogl egyéb szem juttat.	97 000	97 000	11 000	110 000
<b>K1 összesen:</b>	<b>5 628 000</b>	<b>5 628 000</b>	<b>4 061 000</b>	<b>6 265 000</b>
0521 Munkaadót terh jár. szoc h	1 097 000	1 097 000	794 000	1 097 000
<b>K2 összesen:</b>	<b>1 097 000</b>	<b>1 097 000</b>	<b>794 000</b>	<b>1 097 000</b>
053121 Üzemeltetési anyagok	1 845 000	1 845 000	1 294 000	1 845 000
053221 Egyéb kommun. szolg	50 000	50 000	4 000	50 000
053311 Közüzemi díjak	300 000	300 000	201 000	300 000
053341 Karbantartás, kisjavítás	15 000	15 000	0	15 000
053371 Egyéb szolgáltatások	143 000	143 000	76 000	143 000
053511 Műk. c előzetesen f áfa	635 000	635 000	291 000	635 000
<b>K3 összesen:</b>	<b>2 988 000</b>	<b>2 988 000</b>	<b>1 866 000</b>	<b>2 988 000</b>
<b>COFOG BEVÉTEL ÖSSZESEN:</b>	<b>312 000</b>	<b>312 000</b>	<b>276 000</b>	<b>300 000</b>
<b>COFOG KIADÁS ÖSSZESEN:</b>	<b>9 713 000</b>	<b>9 713 000</b>	<b>6 721 000</b>	<b>10 350 000</b>

<b>BEVÉTEL MINDÖSSZESEN:</b>	<b>44 581 000</b>	<b>44 588 000</b>	<b>32 330 000</b>	<b>54 281 000</b>
<b>KIADÁS MINDÖSSZESEN:</b>	<b>44 581 000</b>	<b>44 588 000</b>	<b>31 967 000</b>	<b>54 281 000</b>

Saját bevétel	1 040 000
Int.fin.	53 241 000
	54 281 000

**Intézmény: Család és Gyermejköltségi K.****Részletező kód: 1010 Család és Gyermejköltségi K.****Cofog: 018030 Tám. célú finansz.**

Bevétel	2019. évi Eredeti ei.	2019. évi Módosított ei.	2019. III. n.évi Teljesítés	2020. évi Terv I.
0981311 Előző évi maradvány	14 122 000	14 122 000	14 122 000	2 157 067
098161 Közp. ir.szervi támog.	42 528 000	42 528 000	28 959 000	57 801 933
<b>B8 összesen:</b>	<b>56 650 000</b>	<b>56 650 000</b>	<b>43 081 000</b>	<b>59 959 000</b>
<b>Cofog bevétel összesen</b>	<b>56 650 000</b>	<b>56 650 000</b>	<b>43 081 000</b>	<b>59 959 000</b>

**Részletező kód: 5010 Család és Gyermejköltségi K.****Cofog: 104042 Család és Gyejő. Szolg**

Kiadás	2019. évi Eredeti ei.	2019. évi Módosított ei.	2019. III. n.évi Teljesítés	2020. évi Terv I.
0511011 Törv. sz illetmény, bér	9 193 000	9 193 000	5 621 000	11 092 000
0511041 Készenl. Ügyelet helyett	0	0	0	0
0511071 Béren kívüli juttatás	240 000	190 000	0	240 000
0511081 Ruházati költs.térítés	120 000	120 000	0	120 000
0511121 Szociális támogatások	0	50 000	51 000	0
0511091 Közlek. költs.térítés	0	0	0	0
0511131 Fogl egyéb személyi j.	206 000	206 000	179 000	228 000
<b>K1 összesen:</b>	<b>9 759 000</b>	<b>9 759 000</b>	<b>5 851 000</b>	<b>11 680 000</b>
0521 Munkaadókat terhelő jár.	1 903 000	1 903 000	1 152 000	2 044 000
<b>K2 összesen:</b>	<b>1 903 000</b>	<b>1 903 000</b>	<b>1 152 000</b>	<b>2 044 000</b>
053111 Szakmai anyagok	25 000	25 000	0	25 000
053121 Üzemeltetési anyagok	40 000	40 000	0	40 000
053221 Egyéb kommunikác.sz.	0	82 000	9 000	30 000
053371 Egyéb szolgáltatás	0	0	0	0
053411 kiküldetések	80 000	80 000	15 000	30 000
053511 Műk.c előzetesen f.áfa	18 000	18 000	2 000	25 000
<b>K3 összesen:</b>	<b>163 000</b>	<b>245 000</b>	<b>26 000</b>	<b>150 000</b>
<b>COFOG BEVÉTEL ÖSSZESEN:</b>				
<b>COFOG KIADÁS ÖSSZESEN:</b>	<b>11 825 000</b>	<b>11 907 000</b>	<b>7 029 000</b>	<b>13 874 000</b>

**Cofog: 104043 Család és Gyejő Közp.**

Bevétel	2019. évi Eredeti ei.	2019. évi Módosított ei.	2019. III. n.évi Teljesítés	2020. évi Terv I.
094111 Egyéb műk. bevétel	0	1 000	1 000	0
0940821 Egyéb kapott kamatok	0	0	12 000	0
09751 Egyéb civil átvett pénzeszk.	0	180 000	180 000	0
<b>B4 összesen:</b>	<b>0</b>	<b>181 000</b>	<b>193 000</b>	<b>0</b>
<b>COFOG BEVÉTEL ÖSSZESEN:</b>	<b>0</b>	<b>181 000</b>	<b>193 000</b>	<b>0</b>
<b>Kiadás</b>				
0511011 Törv sz illetmény, bér	20 805 000	18 805 000	14 395 000	27 736 000
0511041 Készenl ügy. h. túlóra	100 000	100 000	0	5 074 000
0511071 Béren kiv.juttatás	510 000	428 000	0	540 000
0511081 Ruházati költségt.	255 000	255 000	0	270 000
0511091 Közlek. költségtérítés	180 000	180 000	96 000	480 000

0511101 Egyéb költségtérítés	560 000	560 000	0	0
511121 Szoc. Támogatások	0	82 000	82 000	0
0511131 Fogl egyéb szem juttat.	332 000	332 000	129 000	468 000
051221 Munkaadót terh jár. szoc h	100 000	2 100 000	1 153 000	0
051231 Egyéb külső szem juttat.	35 000	35 000	58 000	0
<b>K1 összesen:</b>	<b>22 877 000</b>	<b>22 877 000</b>	<b>15 913 000</b>	<b>34 568 000</b>
0521 Munkaadót terh jár. szoc h	4 458 000	4 458 000	3 014 000	6 845 000
<b>K2 összesen:</b>	<b>4 458 000</b>	<b>4 458 000</b>	<b>3 014 000</b>	<b>6 845 000</b>
053111 Szakmai anyagok besz.	14 000	14 000	28 000	30 000
053121 Üzemeltetési anyagok	250 000	250 000	396 000	250 000
0553211 Informatikai szolg.	0	320 000	270 000	320 000
053221 Egyéb kommun. szolg	250 000	266 000	239 000	250 000
053331 Bérleti és lízing díjak	400 000	340 000	243 000	400 000
053341 Karbantart.kisjavítási szolg.	30 000	30 000	0	0
053361 Szakm tev. segítő szolg	1 200 000	642 000	510 000	2 250 000
053371 Egyéb szolgáltatások	400 000	400 000	300 000	400 000
053411 Kiküldetések	200 000	200 000	168 000	200 000
053511 Műk. c előzetesen f áfa	365 000	365 000	169 000	445 000
053551 Egyéb dologi kiadás	5 000	5 000	0	0
<b>K3 összesen:</b>	<b>3 114 000</b>	<b>2 832 000</b>	<b>2 323 000</b>	<b>4 545 000</b>
05631 Informatikai eszk. beszerz	0	0	0	100 000
05641 Egyéb tárgyi eszköz besz	200 000	200 000	142 000	0
05671 Beruh c. előzetesen f áfa	54 000	54 000	38 000	27 000
<b>K6 összesen:</b>	<b>254 000</b>	<b>254 000</b>	<b>180 000</b>	<b>127 000</b>
<b>COFOG BEVÉTEL ÖSSZESEN:</b>	<b>0</b>	<b>181 000</b>	<b>193 000</b>	<b>0</b>
<b>COFOG KIADÁS ÖSSZESEN:</b>	<b>30 703 000</b>	<b>30 421 000</b>	<b>21 430 000</b>	<b>46 085 000</b>

**Részletező kód: 1011 Erzsébet Tábor**

Cofog: 104030 Gyermek napközbeni ellátása

Bevétel	2019. évi Eredeti ei.	2019. évi Módosított ei.	2019. III. n.évi Teljesítés	2020. évi Terv I.
094111 Egyéb műk. bevételek el.	0	932 000	932 000	
<b>B4 összesen:</b>	<b>0</b>	<b>932 000</b>	<b>932 000</b>	<b>0</b>
<b>Cofog bevétel összesen</b>	<b>0</b>	<b>932 000</b>	<b>932 000</b>	<b>0</b>

**Részletező kód: 5011 Erzsébet Tábor**

Kiadás	2019. évi Eredeti ei.	2019. évi Módosított ei.	2019. III. n.évi Teljesítés	2020. évi Terv I.
053111 Szakmai anyagok besz.	0	0	0	0
053121 Üzemeltetési anyagok b	0	200 000	238 000	0
053211 Informatikai szolg.	0	0	2 000	0
053321 Vásárolt élelmezés	0	398 000	397 000	0
053361 Szakm.tev.segítő tám.	0	93 000	73 000	0
053371 Egyéb szolgáltatások	0	282 000	213 000	0
053511 Műk. c. előzetesen f áfa	0	150 000	237 000	0
053551 Egyéb dologi kiadás	0	190 000	133 000	0
<b>K3 összesen:</b>	<b>0</b>	<b>1 313 000</b>	<b>1 293 000</b>	<b>0</b>
055121 Egyéb műk.c. támog. Áht-n	0	0	0	0
<b>K5 összesen:</b>	<b>0</b>	<b>0</b>	<b>0</b>	<b>0</b>
<b>COFOG BEVÉTEL ÖSSZESEN:</b>	<b>0</b>	<b>932 000</b>	<b>932 000</b>	<b>0</b>
<b>COFOG KIADÁS ÖSSZESEN:</b>	<b>0</b>	<b>1 313 000</b>	<b>1 293 000</b>	<b>0</b>

**Részletező kód: 5012 EFOP 3.2.9**

Cofog: 107060 Egyéb szoc. és pénzbeli ell.

Kiadás	2019. évi Eredeti ei.	2019. évi Módosított ei.	2019. III. n.évi Teljesítés	2020. évi Terv I.
0511011 Törv.sz. illetmény, bér	1 993 000	193 000	0	
0511093 Közlek.költségtérítés	10 000	10 000	63 000	
051221 Munkavég.ir.egyéb jogv.	72 000	1 872 000	1 852 000	
051231 Egyéb külső szem.jutt.	1 586 000	1 586 000	0	
<b>K1 összesen:</b>	<b>3 661 000</b>	<b>3 661 000</b>	<b>1 915 000</b>	<b>0</b>
0521 Munkaad terh jár és szoc ho	1 724 000	124 000	348 000	
<b>K2 összesen:</b>	<b>1 724 000</b>	<b>124 000</b>	<b>348 000</b>	<b>0</b>
053111 Szakmai anyagok besz	0	0	0	
053121 Üzemeltetési anyagok b	220 000	220 000	0	
053361 Szakmai tev segítő szolg	6 764 000	8 764 000	8 525 000	
053371 Egyéb szolgáltatások	9 000	9 000	0	
053411 Kiküldetések	297 000	297 000	18 000	
053511 Műk c. előzetesen f. áfa	1 447 000	1 047 000	502 000	
<b>K3 összesen:</b>	<b>8 737 000</b>	<b>10 337 000</b>	<b>9 045 000</b>	<b>0</b>
<b>COFOG BEVÉTEL ÖSSZESEN:</b>	<b>0</b>	<b>0</b>	<b>0</b>	<b>0</b>
<b>COFOG KIADÁS ÖSSZESEN:</b>	<b>14 122 000</b>	<b>14 122 000</b>	<b>11 308 000</b>	<b>0</b>

<b>BEVÉTEL MINDÖSSZESEN:</b>	<b>56 650 000</b>	<b>57 763 000</b>	<b>44 206 000</b>	<b>59 959 000</b>
<b>KIADÁS MINDÖSSZESEN:</b>	<b>56 650 000</b>	<b>57 763 000</b>	<b>41 060 000</b>	<b>59 959 000</b>

CSGYK állami: 3 400 000 Szolgálat  
19 800 000 Központ  
8 505 306 isk.óvoda szoc. Segítő  
**31 705 306**

**Vas Gereben Művelődési Ház és Könyvtár**  
**8130 Enying**  
**Bocskai u. 1.**  
**Tel.: 06(22)372-128**  
**Email: [enying@vasgmuvhaz.axelero.net](mailto:enying@vasgmuvhaz.axelero.net)**

---

**Enyingi Polgármesteri Hivatal**  
**Závodni Lászlóné r.**  
**8130 Enying**  
**Kossuth u. 26.**

Tisztelt Pénzügyi Vezető!

Csatoltan küldöm a Vas Gereben Művelődési Ház és Könyvtár 2020. évi költségvetési tervét.  
A költségvetéshez az alábbi kiegészítést adom:

**Karbantartás könyvtár:**

festés és a mosdó javítása került betervezésre

**Karbantartás művház:** a művelődési ház festési és mázolásai munkái kerültek betervezésre

**A reklám és propaganda költségek minimális összeget tartalmaznak az egész évre tervezett rendezvényeket ebből megvalósítani nem tudjuk. 2019. évben a most tervezhető összeg dupláját fordítottuk csak a Városnapi rendezvényre.**

**Felújítás** soron a művelődési ház női mosdójának felújítására elnyert pályázat önrésze került betervezésre.

A közhasznú dolgozók számának drasztikus csökkenése miatt égetően szükséges lenne a könyvtári takarító munkaidejének 8 órára való növelése. Ennek többlet költsége **1.040.465,-** Ft lenne, járulékokkal együtt. Ennek alapos megfontolását javaslom, hiszen a könyvtár tisztán tartását, a könyvek porolását nem lehet napi 4 órában elvégezni. Eddig ebben mindig segítséget kaptunk, és egy közhasznú munkás takarított a könyvtárban, de erre már a 2019. év második felében nem volt lehetőség.

Enying, 2020. január 08.

Tisztelettel:

Nemes Diána  
intézményvezető

**Intézmény: Szirombontogató Óvoda**

**Részletező kód: 1410**

**Cofog: 013350 Önkorm.vagyongazdálkodás**

Bevétel	2019. évi Eredeti ei.	2019. évi Módosított ei.	2019. III. n.évi Teljesítés	2020. évi Terv I.	2020. évi Terv II.
094021 Szolgáltatások ellenért.	0	0	0		
<b>B4 összesen:</b>	<b>0</b>	<b>0</b>	<b>0</b>	<b>0</b>	<b>0</b>
<b>COFOG BEVÉTEL ÖSSZESEN:</b>	<b>0</b>	<b>0</b>	<b>0</b>	<b>0</b>	<b>0</b>

**Cofog: 018030 Támog.célú fin.műv.**

Bevétel	2019. évi Eredeti ei.	2019. évi Módosított ei.	2019. III. n.évi Teljesítés	2020. évi Terv I.	2020. évi Terv II.
098161 Közp. ir.sz.támogatás	185 802 000	185 802 000	135 391 000	204 074 000	189 022 000
<b>B8 összesen:</b>	<b>185 802 000</b>	<b>185 802 000</b>	<b>135 391 000</b>	<b>204 074 000</b>	<b>189 022 000</b>
<b>Cofog bevétel összesen</b>	<b>185 802 000</b>	<b>185 802 000</b>	<b>135 391 000</b>	<b>204 074 000</b>	<b>189 022 000</b>
<b>COFOG BEVÉTEL ÖSSZESEN:</b>	<b>185 802 000</b>	<b>185 802 000</b>	<b>135 391 000</b>	<b>204 074 000</b>	<b>189 022 000</b>

## Cofog: 091110 Óvodai nevelés

Bevétel	2019. évi Eredeti ei.	2019. évi Módosított ei.	2019. III. n.évi Teljesítés	2020. évi Terv I.	2020. évi Terv II.
094021 Szolg. Ellenértéke	180 000	180 000	0		
<b>B4 összesen:</b>	<b>180 000</b>	<b>180 000</b>	<b>0</b>	<b>0</b>	<b>0</b>
<b>Cofog bevétel összesen</b>	<b>180 000</b>	<b>180 000</b>	<b>0</b>	<b>0</b>	<b>0</b>
<b>Kiadás</b>					
0511011 Törv. sz illetmény, bér	124 057 000	123 445 000	86 603 000	129 286 000	125 699 000
0511041 Készlet.ügy., helyettes	0	0	0	0	0
0511061 Jubileumi jutalom	2 667 000	2 814 000	2 814 000	1 690 000	1 690 000
0511071 Béren kívüli juttatás	2 280 000	0	0	0	0
0511091 Közlek. költs.térítés	660 000	517 000	308 000	650 000	650 000
0511101 Egyéb költs.térítés	40 000	40 000	0	40 000	40 000
0511121 Szociális támogatások	0	2 040 000	1 235 000	2 280 000	0
0511131 Fogl.egyéb szem.jutt.	1 215 000	1 215 000	1 190 000	1 311 000	1 311 000
051221 Munkav.ir.e.jogv.nem	30 000	683 000	697 000	100 000	100 000
<b>K1 összesen:</b>	<b>130 949 000</b>	<b>130 754 000</b>	<b>92 847 000</b>	<b>135 357 000</b>	<b>129 490 000</b>
0521 Munkaadókat terhelő jár.	25 401 000	25 401 000	17 769 000	23 556 000	21 731 000
<b>K2 összesen:</b>	<b>25 401 000</b>	<b>25 401 000</b>	<b>17 769 000</b>	<b>23 556 000</b>	<b>21 731 000</b>
053111 Szakmai anyagok	250 000	250 000	35 000	761 000	706 000
053121 Üzemeltetési anyagok	10 000	190 000	99 000	76 000	76 000
053361 Szakmai t. segítő szolg	50 000	50 000	0	0	0
053371 Egyéb szolgáltatások	0	0	2 000	0	0
053411 Kiküldetések	23 000	38 000	150 000	35 000	35 000
053511 Műk.c előzetesen f.áfa	85 000	70 000	29 000	237 000	211 000
<b>K3 összesen:</b>	<b>418 000</b>	<b>598 000</b>	<b>315 000</b>	<b>1 109 000</b>	<b>1 028 000</b>
<b>COFOG BEVÉTEL ÖSSZESEN:</b>	<b>180 000</b>	<b>180 000</b>	<b>0</b>	<b>0</b>	<b>0</b>
<b>COFOG KIADÁS ÖSSZESEN:</b>	<b>156 768 000</b>	<b>156 753 000</b>	<b>110 931 000</b>	<b>160 022 000</b>	<b>152 249 000</b>

## Cofog: 091120 Sajátos nev.igényű gyerm. ellátása

Kiadás	2019. évi Eredeti ei.	2019. évi Módosított ei.	2019. III. n.évi Teljesítés	2020. évi Terv I.	2020. évi Terv II.
0511011 Törv sz illetmény, bér	3 599 000	3 599 000	2 619 000	6 653 000	6 653 000
0511071 Béren kiv.juttatás	60 000	0	0	0	0
0511091 Közlek. költs.térítés				50 000	50 000
0511121 Szociális támogatások	0	200 000	35 000	180 000	0
0511131 Fogl egyéb szem juttat.	12 000	82 000	81 000	186 000	186 000
051221 Munkav.ir.e.jogv.nem s.	50 000	90 000	82 000	1 000 000	1 000 000
<b>K1 összesen:</b>	<b>3 721 000</b>	<b>3 971 000</b>	<b>2 817 000</b>	<b>8 069 000</b>	<b>7 889 000</b>
0521 Munkaadót terh jár. szoc h	716 000	716 000	541 000	1 138 000	1 138 000
<b>K2 összesen:</b>	<b>716 000</b>	<b>716 000</b>	<b>541 000</b>	<b>1 138 000</b>	<b>1 138 000</b>
053111 Szakmai anyagok besz.	46 000	46 000	18 000	159 000	159 000
053121 Üzemeltetési anyagok	0	0	2 000	0	0
053361 Szakmai tev.segít.szolg.	20 000	140 000	136 000	20 000	136 000
053411 Kiküldetések	60 000	60 000	51 000	61 000	61 000
053511 Műk. c előzetesen f áfa	12 000	12 000	4 000	65 000	89 000
<b>K3 összesen:</b>	<b>138 000</b>	<b>258 000</b>	<b>211 000</b>	<b>305 000</b>	<b>445 000</b>
<b>COFOG BEVÉTEL ÖSSZESEN:</b>	<b>0</b>	<b>0</b>	<b>0</b>	<b>0</b>	<b>0</b>
<b>COFOG KIADÁS ÖSSZESEN:</b>	<b>4 575 000</b>	<b>4 945 000</b>	<b>3 569 000</b>	<b>9 512 000</b>	<b>9 472 000</b>

**Cofog: 091140 Óvodai nevelés, ell. műk feladatai**

Bevétel	2019. évi Eredeti ei.	2019. évi Módosított ei.	2019. III. n.évi Teljesítés	2020. évi Terv I.	2020. évi Terv II.
09161 Egyéb műk.cél.tám.bev.	0	231 000	231 000		
<b>B1 összesen:</b>	<b>0</b>	<b>231 000</b>	<b>231 000</b>	<b>0</b>	<b>0</b>
094011 Készletértékesítés	0	0	0		
094021 Szolg. ellenértéke	180 000	529 000	529 000	400 000	400 000
0940821 Egyéb kapott kamatok	0	7 000	7 000		
094061 Kiszámlázott áfa	0	0	0		
094111 Egyéb műk.bevétel	0	40 000	40 000	40 000	40 000
<b>B4 összesen:</b>	<b>180 000</b>	<b>576 000</b>	<b>576 000</b>	<b>440 000</b>	<b>440 000</b>
<b>COFOG BEVÉTEL ÖSSZESEN:</b>	<b>180 000</b>	<b>807 000</b>	<b>807 000</b>	<b>440 000</b>	<b>440 000</b>
<b>Kiadás</b>					
0511011 Törv sz illetmény, bér	7 757 000	7 593 000	7 649 000	10 253 000	7 629 000
0511041 Készlet.ügy. helyettes	95 000	95 000	10 000	13 000	95 000
0511071 Béren kiv.juttatás	300 000	0	0	300 000	0
0511091 Közlek. költségtérítés	70 000	70 000	75 000	62 000	62 000
0511101 Egyéb költségtérítés	50 000	50 000	0	0	0
0511121 Szociális támogatások	0	200 000	165 000	60 000	0
0511131 Fogl egyéb szem juttat.	50 000	132 000	150 000	157 000	157 000
051221 Munkav.ir.e.jogv.nem s.	300 000	382 000	367 000	0	0
051231 Egyéb külső szem.juttat.	50 000	50 000	0	0	0
<b>K1 összesen:</b>	<b>8 672 000</b>	<b>8 572 000</b>	<b>8 416 000</b>	<b>10 845 000</b>	<b>7 943 000</b>
0521 Munkaadót terh jár. szoc h	4 236 000	4 236 000	3 091 000	5 882 000	5 379 000
<b>K2 összesen:</b>	<b>4 236 000</b>	<b>4 236 000</b>	<b>3 091 000</b>	<b>5 882 000</b>	<b>5 379 000</b>
053111 Szakmai anyagok besz.	30 000	30 000	148 000	120 000	120 000
053121 Üzemeltetési anyagok	1 028 000	1 610 000	1 467 000	1 480 000	1 480 000
053211 Informatikai szolg.	120 000	120 000	2 000	170 000	170 000
053221 Egyéb komm. szolg.	450 000	450 000	363 000	170 000	170 000
053311 Közüzemi díjak	3 000 000	4 548 000	3 993 000	5 400 000	5 400 000
053331 Bérleti és lízing díjak	369 000	369 000	243 000	610 000	610 000
053341 Karbantart., kisjavítás	1 334 000	312 000	160 000	1 334 000	450 000
053361 Szakmai tev.segít.szolg.	230 000	606 000	657 000	657 000	657 000
053371 Egyéb szolgáltatások	1 989 000	1 010 000	967 000	2 102 000	2 102 000
053411 Kiküldetések	20 000	107 000	0	10 000	10 000
053511 Műk. c előzetesen f áfa	2 321 000	2 046 000	1 802 000	3 254 000	2 984 000
053551 Egyéb dologi kiadás	50 000	100 000	94 000	50 000	50 000
<b>K3 összesen:</b>	<b>10 941 000</b>	<b>11 308 000</b>	<b>9 896 000</b>	<b>15 357 000</b>	<b>14 203 000</b>
05611 Immateriális javak besz.	0	25 000	23 000	0	0
05631 Informatikai eszk. Besz.	0	55 000	54 000	170 000	170 000
05641 Egyéb tárgyi eszköz besz.	764 000	689 000	155 000	429 000	0
05671 Beruh előzetesen f. áfa	206 000	206 000	63 000	365 000	46 000
<b>K6 összesen:</b>	<b>970 000</b>	<b>975 000</b>	<b>295 000</b>	<b>964 000</b>	<b>216 000</b>
05711 Ingatlanok felújítása	0	0	0	1 521 000	0
05741 Felújít.c.előzetesen f .áfa	0	0	0	411 000	0
<b>K7 összesen:</b>	<b>0</b>	<b>0</b>	<b>0</b>	<b>1 932 000</b>	<b>0</b>
<b>COFOG KIADÁS ÖSSZESEN:</b>	<b>24 819 000</b>	<b>25 091 000</b>	<b>21 698 000</b>	<b>34 980 000</b>	<b>27 741 000</b>
<b>BEVÉTEL MINDÖSSZESEN:</b>	<b>186 162 000</b>	<b>186 789 000</b>	<b>136 198 000</b>	<b>204 514 000</b>	<b>189 462 000</b>
<b>KIADÁS MINDÖSSZESEN:</b>	<b>186 162 000</b>	<b>186 789 000</b>	<b>136 198 000</b>	<b>204 514 000</b>	<b>189 462 000</b>

Saját bevétel	440 000	440 000
Fin. Tám	204 074 000	189 022 000
	204 514 000	189 462 000



<b>Egyéb szolgáltatások</b>			
<b>megnevezés</b>	<b>nettó ár</b>	<b>áfa</b>	<b>bruttó ár</b>
Szemétszállítás (Siókom)	174 980	47 245	222 225
Riasztó távfelügyelet	109 200	29 484	138 684
Gázkazán karbantartás, felülvizsgálat	133 160	35 953	169 113
Munkavédelem	50 000	0	50 000
Rovarirtás (49.000.-/félév)	98 000	26 460	124 460
Tűzoltókészülék felülvizsgálat	50 000	13 500	63 500
Infomatika (7.620.-/hó)	91 000	24 570	115 570
Mentors On-Line (elektronikus napló)	396 000	106 920	502 920
<b>összesen</b>	<b>1 102 340</b>	<b>284 132</b>	<b>1 386 472</b>
Postaköltség	900 000	243 000	1 143 000
Személyszállítás	100 000	27 000	127 000
<b>összesen</b>	<b>1 000 000</b>	<b>270 000</b>	<b>1 270 000</b>
<b>egyéb szolgáltatások összesen</b>	<b>2 102 340</b>	<b>554 132</b>	<b>2 656 472</b>

## Karbantartás 2020

Munka megnevezése	Feladatellátási hely	nettó ár összesen
Aula és mosdóhelységek festése	Rákóczi utca 33.	58 393 Ft
Parkettacsiszolás 92 m <sup>2</sup>	Rákóczi utca 33, Kossuth utca 21	550 000 Ft
Vizesedő fal kezelése és festése a csoportszobában	Vas Gereben utca 1.	102 468 Ft
Festés, karbantartás, javítás	Fő utca 61/a	200 000 Ft
Homok cseréje	4 telephely	350 000 Ft
Villanyszerelés, karbantartás	4 telephely	74 000 Ft
<b>Összesen</b>		<b>1 334 861 Ft</b>

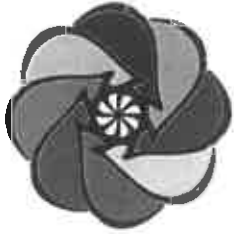

# Enyingi Szirombontogató Óvoda

H-8130 Enying, Vas Gereben u. 1.

OM 029915

Tel.: (+36-22) 572-132, Tel/fax.: (+36-22) 372-062

e-mail: [vasgovi@vasgovi.t-online.hu](mailto:vasgovi@vasgovi.t-online.hu)

Enyingi Polgármesteri Hivatal

Enying

Kossuth utca 26.

8130

Enying, 2020. január 10.

Ikt.sz.: 2-1/2020

**Závodni Lászlóné**  
osztályvezető asszony részére

**Tárgy:** Enyingi Szirombontogató Óvoda 2020. évi költségvetés tervezet

**Tisztelt Závodni Lászlóné!**

Mellékelten küldöm a 2020 évi költségvetés tervezetet a kért mellékletekkel.

A tervezett költségvetés indoklása:

**A bérjellegű kiadások –**

**COFOG 091110 óvodai nevelés** - tervezési egységen a 2019. évi tervezéshez képest növekedést mutat. Az eddigi évekhez hasonlóan, a **nevelést-oktatást közvetlenül segítő munkakörökben** a garantált bérminimum és a minimálbér emelkedése 4.012.652 Ft, emelkedést eredményez.

**Óvodapedagógus** munkakörben béremelés nem történt. Az üres álláshelyek tervezése az idei évben is folyamatos. A pályázatra óvodapedagógusi jelentkezés több éve nem történt. Bérmaradvány az idei évben is keletkezik, hiszen pedagógus hiányt jelenleg nyugdíjas dolgozók foglalkoztatásával enyhítjük.

**COFOG 091120 SNI gyermekek óvodai nevelése** – tervezési egységen bér jellegű kiadások emelkedését a gyógypedagógiai asszisztensek alkalmazása eredményezte. 2019. szeptember 01-től egy fő, 2020. januártól + 1 fő részmunkaidős gyógypedagógiai asszisztens alkalmazása szükséges. A két fő, a bértervezésben 3.053.560 Ft többletet jelent.

**COFOG 091140 működtetés** – tervezési egységen a minimálbér emelkedése, és a garantált bérminimum emelése adja a különbözetet. A meglévő betöltetlen álláshelyen részmunkaidőben foglalkoztatott takarító felvételére szükség van.

## Dologi kiadások –

A 2020 évre - a négy óvodára - tervezett költségetetés 70%-át a közüzemi díjak, a kötelező szolgáltatások és üzemeltetési anyagok adják, a takarékos gazdálkodás ellenére is.

A karbantartásra és felújításra tervezett tevékenységek:

Csoportszobák festése, vizesedés megszüntetése, parketták felújítása (2 csoportszoba)

Épület felújítás során tervezett, belső udvaron lévő járda felújítása (az épület csapadékelvezetése is megoldódik, megszűnne az épület aláázása).

Eszközbeszerzéssel a működést segítő eszközök beszerzése folyamatos (porszívó, vasaló stb.), a nevelőkben előírt öltözőszekrények beszerzése az idei évben tervezett szekrényekkel befejeződik.

Tisztelettel:



Tolnai Zsuzsanna  
óvodavezető



**Intézmény: Polgármesteri Hivatal****Részletező kód: 1210****Cofog: 011130 Önkorm. jogalkotás és igazgatás**

Bevétel	2019. évi Eredeti ei.	2019. évi Módosított ei.	2019. III. n.évi Teljesítés	2020. évi Terv I.
09161 Egyéb műk.c.támogatás	3 761 000	3 761 000	3 514 000	3 761 000
<b>B1 összesen:</b>	<b>3 761 000</b>	<b>3 761 000</b>	<b>3 514 000</b>	<b>3 761 000</b>
09361 Egyéb közhatalmi bev.	150 000	150 000	130 000	150 000
<b>B3 összesen:</b>	<b>150 000</b>	<b>150 000</b>	<b>130 000</b>	<b>150 000</b>
094011 Készletértékesítés	0	0	24 000	0
094021 Szolgáltat. ellenértéke	100 000	100 000	0	0
094031 Közvetített szolg. ell.	2 000 000	2 000 000	1 829 000	1 000 000
094041 Tulajdonosi bevételek	1 000 000	1 000 000	500 000	1 000 000
094061 Kiszámlázott áfa	810 000	810 000	646 000	800 000
940821 Egyéb kapott kamatok	0	0	7 000	0
094111 Egyéb műk. bevétel	350 000	350 000	51 000	0
<b>B4 összesen:</b>	<b>4 260 000</b>	<b>4 260 000</b>	<b>3 057 000</b>	<b>2 800 000</b>
09531 Tárgyi eszköz értékesítés	0	0	5 000	0
<b>B5 összesen:</b>	<b>0</b>	<b>0</b>	<b>5 000</b>	<b>0</b>
<b>Cofog bevétel összesen</b>	<b>8 171 000</b>	<b>8 171 000</b>	<b>6 706 000</b>	<b>6 711 000</b>

**Részletező kód: 5210**

Kiadás	2019. évi Eredeti ei.	2019. évi Módosított ei.	2019. III. n.évi Teljesítés	2020. évi Terv I.
0511011 Törvény sz.illetmény	115 925 000	114 945 000	80 398 000	115 925 000
0511041 Ügyelet, helyet. túlóra	1 500 000	1 970 000	1 963 000	2 500 000
0511061 Jubileumi jutalom	0	480 000	0	0
0511071 Béren kívüli juttatás	4 321 000	4 321 000	4 087 000	4 321 000
0511091 Közlekedési kgt.térítés	2 688 000	2 101 000	1 016 000	1 500 000
0511101 Egyéb költségterítés	1 258 000	1 258 000	40 000	0
0511111 Lakhatási támogatás	700 000	700 000	290 000	700 000
0511121 Szoc. támogatások	350 000	350 000	0	350 000
0511131 Foglalk.egyéb szem.jut.	9 248 000	9 248 000	9 264 000	14 250 000
051221 Munkav.ir.e.jogv.nem s.	5 070 000	5 070 000	2 080 000	2 500 000
051231 Egyéb külső személyi	300 000	330 000	29 000	2 060 000
<b>K1 összesen:</b>	<b>141 360 000</b>	<b>140 773 000</b>	<b>99 167 000</b>	<b>144 106 000</b>
0521 Munkaadókat terhelő jár.	29 326 000	29 326 000	20 095 000	28 062 000
<b>K2 összesen:</b>	<b>29 326 000</b>	<b>29 326 000</b>	<b>20 095 000</b>	<b>28 062 000</b>
053111 Szakmai anyagok	1 100 000	1 060 000	215 000	300 000
053121 Üzemeltetési anyagok	2 300 000	2 300 000	2 008 000	2 500 000
053211 Informatikai szolgálat.	2 000 000	1 930 000	1 305 000	1 700 000
053221 Egyéb komm. szolg.	2 300 000	2 050 000	1 539 000	2 000 000
053311 Közüzemi díjak	2 600 000	4 700 000	3 753 000	3 500 000
053331 Bérleti és lízing díj	2 800 000	2 450 000	1 675 000	2 017 000
053341 Karbantartás, kisjavítás	500 000	500 000	390 000	500 000
053351 Közvetített szolgáltat.	2 000 000	2 000 000	869 000	1 000 000
053361 Szakmai t. segítő szolg	6 340 000	5 340 000	3 162 000	6 592 000
053371 Egyéb szolgáltatás	5 500 000	5 500 000	4 211 000	5 300 000
053411 Kiküldetések	600 000	600 000	510 000	400 000
053511 Műk.c.előzetesen f.áfa	5 440 000	4 700 000	3 721 000	4 440 000
053521 Fizetendő áfa	200 000	440 000	435 000	500 000
053551 Egyéb dologi	1 500 000	1 610 000	1 610 000	2 000 000
<b>K3 összesen:</b>	<b>35 180 000</b>	<b>35 180 000</b>	<b>25 403 000</b>	<b>32 749 000</b>
05611 Immateriális javak	954 000	954 000	260 000	1 700 000
05631 Informatikai eszközök	840 000	840 000	407 000	0
05641 Egyéb tárgyi eszköz	394 000	394 000	308 000	0
05671 Beruházási áfa	596 000	596 000	120 000	458 000
<b>K6 összesen:</b>	<b>2 784 000</b>	<b>2 784 000</b>	<b>1 095 000</b>	<b>2 158 000</b>

05711 Ingatlanok felújítása	0	0	0	0
05741 Felújítási c.előzetes f. áfa	0	0	0	0
<b>K7 összesen:</b>	<b>0</b>	<b>0</b>	<b>0</b>	<b>0</b>
<b>COFOG BEVÉTEL ÖSSZESEN:</b>	<b>8 171 000</b>	<b>8 171 000</b>	<b>6 706 000</b>	<b>6 711 000</b>
<b>COFOG KIADÁS ÖSSZESEN:</b>	<b>208 650 000</b>	<b>208 063 000</b>	<b>145 760 000</b>	<b>207 075 000</b>

**Cofog: 016010 Országgyűlési, önk. és európai parlamenti képv. választás**

Bevétel	2019. évi Eredeti ei.	2019. évi Módosított ei.	2019. III. n.évi Teljesítés	2020. évi Terv I.
09161 Egyéb műk.c.támogatás	0	2 216 000	2 216 000	0
<b>B1 összesen:</b>	<b>0</b>	<b>2 216 000</b>	<b>2 216 000</b>	<b>0</b>
<b>Cofog bevétel összesen</b>	<b>0</b>	<b>2 216 000</b>	<b>2 216 000</b>	<b>0</b>
<b>Kiadás</b>				
0511011 Törvény sz.illetmény	0	0	0	0
0511131 Foglalk.egyéb személyi jut	0	1 456 000	1 013 000	0
051221 Munkav.ir.e.jogv.nem s.	570 000	570 000	0	0
051231 Egyéb külső személyi	0	1 002 000	887 000	0
<b>K1 összesen:</b>	<b>570 000</b>	<b>3 028 000</b>	<b>1 900 000</b>	<b>0</b>
0521 Munkaadókat terhelő jár.	111 000	361 000	372 000	
<b>K2 összesen:</b>	<b>111 000</b>	<b>361 000</b>	<b>372 000</b>	<b>0</b>
053121 Üzemeltetési anyagok	0	15 000	15 000	0
053411 Kiküldetések	0	6 000	5 000	0
053511 Műk.c.előzetesen f.áfa	0	4 000	4 000	0
053551 Egyéb dologi	0	70 000	22 000	0
<b>K3 összesen:</b>	<b>0</b>	<b>95 000</b>	<b>46 000</b>	<b>0</b>
<b>COFOG BEVÉTEL ÖSSZESEN:</b>	<b>0</b>	<b>2 216 000</b>	<b>2 216 000</b>	<b>0</b>
<b>COFOG KIADÁS ÖSSZESEN:</b>	<b>681 000</b>	<b>3 484 000</b>	<b>2 318 000</b>	<b>0</b>

**Cofog: 018030 Támogatási c. finanszírozás**

Bevétel	2019. évi Eredeti ei.	2019. évi Módosított ei.	2019. III. n.évi Teljesítés	2020. évi Terv I.
0981311 Előző év költv.maradv.igél	0	327 000	327 000	0
98161 Közp.irányító szervi támogat	206 445 000	206 118 000	142 578 000	205 124 000
<b>B8 összesen:</b>	<b>206 445 000</b>	<b>206 445 000</b>	<b>142 905 000</b>	<b>205 124 000</b>
<b>Cofog bevétel összesen</b>	<b>206 445 000</b>	<b>206 445 000</b>	<b>142 905 000</b>	<b>205 124 000</b>
<b>COFOG BEVÉTEL ÖSSZESEN:</b>	<b>206 445 000</b>	<b>206 445 000</b>	<b>142 905 000</b>	<b>205 124 000</b>
<b>COFOG KIADÁS ÖSSZESEN:</b>	<b>0</b>	<b>0</b>	<b>0</b>	<b>0</b>

**Részletező kód: 5210 Közterületfelügyelő**

**Cofog: 031030 Közterület rendjének fenntartása**

Kiadás	2019. évi Eredeti ei.	2019. évi Módosított ei.	2019. III. n.évi Teljesítés	2020. évi Terv I.
0511011 Törv.sz.illetmény, bér	3 213 000	3 213 000	2 144 000	3 305 000
0511061 Jubileumi jutalom	429 000	429 000	0	0
0511071 Béren kívüli juttatások	149 000	149 000	149 000	149 000
0511081 Ruházati költségtérítés	66 000	66 000	66 000	66 000
0511091 Közlek. költségtérítés	300 000	300 000	119 000	200 000
0511131 Foglalk.egyéb szem.jutt	125 000	125 000	207 000	125 000
<b>K1 összesen:</b>	<b>4 282 000</b>	<b>4 282 000</b>	<b>2 685 000</b>	<b>3 845 000</b>
0521 Munkaadót terh.jár és szoc.h	776 000	776 000	505 000	700 000
<b>K2 összesen:</b>	<b>776 000</b>	<b>776 000</b>	<b>505 000</b>	<b>700 000</b>
053111 Szakmai anyagok	0	0	0	0
053121 Üzemeltetési anyagok	30 000	30 000	0	0
053221 Egyéb kommunik.szolg.	50 000	50 000	25 000	50 000
053361 Szakmai tev.seg.szolg.	0	0	0	0
053411 Kiküldetések	20 000	20 000	80 000	150 000
053511 Műk c. előzetesen f. áfa	27 000	27 000	6 000	15 000
<b>K3 összesen:</b>	<b>127 000</b>	<b>127 000</b>	<b>111 000</b>	<b>215 000</b>
05641 Egyéb tárgyi eszk.beszer.	80 000	80 000	0	0
05671 Beruh.c. előzetesen f.áfa	20 000	20 000	0	0
<b>K6 összesen:</b>	<b>100 000</b>	<b>100 000</b>	<b>0</b>	<b>0</b>
<b>COFOG BEVÉTEL ÖSSZESEN:</b>	<b>0</b>	<b>0</b>	<b>0</b>	<b>0</b>
<b>COFOG KIADÁS ÖSSZESEN:</b>	<b>5 285 000</b>	<b>5 285 000</b>	<b>3 301 000</b>	<b>4 760 000</b>

<b>BEVÉTEL MINDÖSSZESEN:</b>	<b>214 616 000</b>	<b>216 832 000</b>	<b>151 827 000</b>	<b>211 835 000</b>
<b>KIADÁS MINDÖSSZESEN:</b>	<b>214 616 000</b>	<b>216 832 000</b>	<b>151 379 000</b>	<b>211 835 000</b>

saját bevétel 6 711 000  
Int. Fin. 205 124 000  
211 835 000

**Intézmény: Vas Gereben Műv. H. és Könyvtár****Részletező kód: 1510 Vas Gereben Műv. H. és Könyvtár****Cofog: 018030 Tám. célú finansz.**

Bevétel	2019. évi Eredeti ei.	2019. évi Módosított ei.	2019. III. n.évi Teljesítés	2020. évi Terv I.
098161 Közp. ir.szervi támog.	41 545 000	41 545 000	32 830 000	43 385 000
<b>B8 összesen:</b>	<b>41 545 000</b>	<b>41 545 000</b>	<b>32 830 000</b>	<b>43 385 000</b>
<b>Cofog bevétel összesen</b>	<b>41 545 000</b>	<b>41 545 000</b>	<b>32 830 000</b>	<b>43 385 000</b>

**Cofog: 082092 Közművelődés**

Bevétel	2019. évi Eredeti ei.	2019. évi Módosított ei.	2019. III. n.évi Teljesítés	2020. évi Terv I.
094021 Szolgáltatások ellenértéke	1 000 000	1 079 000	1 079 000	1 000 000
0940821 Kapott kamatok	0	8 000	8 000	0
094111 Kiadások visszatérítései	0	155 000	155 000	0
<b>B4 összesen:</b>	<b>1 000 000</b>	<b>1 242 000</b>	<b>1 242 000</b>	<b>1 000 000</b>
098161 Közp.ir.szervi támogatás	0	0	0	0
<b>B8 összesen:</b>	<b>0</b>	<b>0</b>	<b>0</b>	<b>0</b>
<b>Cofog bevétel összesen</b>	<b>1 000 000</b>	<b>1 242 000</b>	<b>1 242 000</b>	<b>1 000 000</b>

**Részletező kód: 5510 Vas Gereben Műv. H. és Könyvtár**

Kiadás	2019. évi Eredeti ei.	2019. évi Módosított ei.	2019. III. n.évi Teljesítés	2020. évi Terv I.
0511011 Törv. sz illetmény, bér	11 115 000	9 623 000	8 418 000	12 061 000
0511061 Jubileumi jutalom	620 000	620 000	572 000	0
0511071 Béren kívüli juttatás	288 000	0	0	241 000
0511121 Szociális támogatások	0	300 000	60 000	0
0511131 Foglalk. egyéb juttatásai	215 000	115 000	0	0
051221 Munkav.ir.e.jogv.nem	754 000	789 000	163 000	754 000
051231 Egyéb külső szem. jut.	50 000	237 000	234 000	50 000
<b>K1 összesen:</b>	<b>13 042 000</b>	<b>11 684 000</b>	<b>9 447 000</b>	<b>13 106 000</b>
0521 Munkaadókat terhelő jár.	2 470 000	2 470 000	1 874 000	2 251 000
<b>K2 összesen:</b>	<b>2 470 000</b>	<b>2 470 000</b>	<b>1 874 000</b>	<b>2 251 000</b>
053111 Szakmai anyagok	45 000	45 000	58 000	45 000
053121 Üzemeltetési anyagok	500 000	489 000	379 000	500 000
053211 Informatikai szolgálat.	0	191 000	160 000	120 000
053221 Egyéb kommunik.szolg.	274 000	274 000	212 000	274 000
053311 Közüzemi díjak	1 000 000	1 973 000	1 571 000	1 000 000
053321 Vásárolt élelmezés	350 000	350 000	319 000	350 000
053331 Bérleti és lízing díjak	1 200 000	357 000	358 000	500 000
053341 Karbantart. kijavítás sz.	250 000	245 000	74 000	300 000
053361 Szakmai tev.segítő szolg.	0	342 000	341 000	340 000
053371 Egyéb szolgáltatás	800 000	1 188 000	1 236 000	800 000
053411 Kiküldetések	15 000	15 000	0	15 000
053421 Reklám- és prop. kiadás	4 000 000	4 660 000	4 807 000	4 000 000
053511 Műk.c előzetesen f.áfa	2 265 000	1 685 000	1 592 000	2 120 000
053551 Egyéb dologi kiadás	120 000	120 000	77 000	100 000
<b>K3 összesen:</b>	<b>10 819 000</b>	<b>11 934 000</b>	<b>11 184 000</b>	<b>10 464 000</b>



05641 Egyéb tárgyi eszk.besz.	0	0	28 000	0
05671 Beruh. célú áfa	0	0	8 000	0
<b>K6 összesen:</b>	<b>0</b>	<b>0</b>	<b>36 000</b>	<b>0</b>
05711 Ingatlanok felújítása	0	0	0	1 620 000
05741 Felújít.c.előzetesen f.áfa	0	0	0	437 000
<b>K7 összesen:</b>	<b>0</b>	<b>0</b>	<b>0</b>	<b>2 057 000</b>
<b>COFOG BEVÉTEL ÖSSZESEN:</b>	<b>1 000 000</b>	<b>1 242 000</b>	<b>1 242 000</b>	<b>1 000 000</b>
<b>COFOG KIADÁS ÖSSZESEN:</b>	<b>26 331 000</b>	<b>26 088 000</b>	<b>22 541 000</b>	<b>27 878 000</b>

**Részletező kód: 5520 Könyvtár áll.bővítés**

**Cofog: 082042 Könyvtári áll. gyarapítás**

Kiadás	2019. évi Eredeti ei.	2019. évi Módosított ei.	2019. III. n.évi Teljesítés	2020. évi Terv I.
053111 Szakmai anyagok	350 000	350 000	0	350 000
053221 Egyéb komm. szolgáltatások	0	0	0	0
053511 Műk.c előzetesen f.áfa	17 000	17 000	0	17 000
<b>K3 összesen:</b>	<b>367 000</b>	<b>367 000</b>	<b>0</b>	<b>367 000</b>
05641 Egyéb tárgyi eszköz besz.	1 450 000	1 450 000	820 000	1 100 000
05671 Beruh előzetesen f. áfa	75 000	75 000	41 000	55 000
<b>K6 összesen:</b>	<b>1 525 000</b>	<b>1 525 000</b>	<b>861 000</b>	<b>1 155 000</b>
<b>COFOG BEVÉTEL ÖSSZESEN:</b>				
<b>COFOG KIADÁS ÖSSZESEN:</b>	<b>1 892 000</b>	<b>1 892 000</b>	<b>861 000</b>	<b>1 522 000</b>

**Részletező kód: 1520 Könyvtár áll.bővítés**

**Cofog: 082044 Könyvtári szolg.**

Bevétel	2019. évi Eredeti ei.	2019. évi Módosított ei.	2019. III. n.évi Teljesítés	2020. évi Terv I.
094011 Készletértékesítés ell.	30 000	30 000	41 000	30 000
094021 Szolgáltatások ellenértéke	100 000	100 000	88 000	100 000
094111 Egyéb műk. bevétel	1 544 000	1 553 000	73 000	0
<b>B4 összesen:</b>	<b>1 674 000</b>	<b>1 683 000</b>	<b>202 000</b>	<b>130 000</b>
<b>Cofog bevétel összesen</b>	<b>1 674 000</b>	<b>1 683 000</b>	<b>202 000</b>	<b>130 000</b>

**Részletező kód: 5520 Könyvtár áll.bővítés**

Kiadás	2019. évi Eredeti ei.	2019. évi Módosított ei.	2019. III. n.évi Teljesítés	2020. évi Terv I.
0511011 Törv. sz illetmény, bér	9 237 000	9 237 000	4 900 000	9 851 000
0511061 Jubileumi jutalom előír.	1 414 000	1 414 000	414 000	0
0511071 Béren kívüli juttatás	288 000	0	0	197 000
0511121 Szociális támogatások	0	116 000	37 000	0
0511131 Foglalk. egyéb juttatásai	182 000	727 000	841 000	182 000
051221 Munkav.ir.e.jogv.nem	300 000	265 000	800 000	300 000
<b>K1 összesen:</b>	<b>11 421 000</b>	<b>11 759 000</b>	<b>6 992 000</b>	<b>10 530 000</b>
0521 Munkaadókat terhelő jár.	1 902 000	1 902 000	1 499 000	1 843 000
<b>K2 összesen:</b>	<b>1 902 000</b>	<b>1 902 000</b>	<b>1 499 000</b>	<b>1 843 000</b>
053111 Szakmai anyagok	0	0	45 000	0
053121 Üzemeltetési anyagok	150 000	150 000	209 000	150 000
053211 Informatikai szolgálat.	150 000	235 000	225 000	480 000

053221 Egyéb kommunik.szolg.	250 000	228 000	89 000	118 000
053311 Közüzemi díjak	1 000 000	1 078 000	1 081 000	1 000 000
053331 Bérleti és lízing díjak	10 000	10 000	14 000	10 000
053341 Karbantart. kijavítás sz.	100 000	100 000	0	250 000
053371 Egyéb szolgáltatás	100 000	100 000	48 000	64 000
053411 kiküldetések	20 000	20 000	5 000	20 000
053421 Reklám- és prop. kiadás	150 000	150 000	0	150 000
053511 Műk.c előzetesen f.áfa	500 000	500 000	374 000	500 000
053551 Egyéb dologi kiadás	0	0	0	0
<b>K3 összesen:</b>	<b>2 430 000</b>	<b>2 571 000</b>	<b>2 090 000</b>	<b>2 742 000</b>
05641 Egyéb tárgyi eszköz besz.	0	0	256 000	0
05671 Beruházási célú áfa	0	15 000	35 000	0
<b>K6 összesen:</b>	<b>0</b>	<b>15 000</b>	<b>291 000</b>	<b>0</b>
05711 Ingatlanok felújítása	200 000	200 000	0	0
05741 Felújítási c előzetes f áfa	43 000	43 000	0	0
<b>K7 összesen:</b>	<b>243 000</b>	<b>243 000</b>	<b>0</b>	<b>0</b>
<b>COFOG BEVÉTEL ÖSSZESEN:</b>	<b>1 674 000</b>	<b>1 683 000</b>	<b>202 000</b>	<b>130 000</b>
<b>COFOG KIADÁS ÖSSZESEN:</b>	<b>15 996 000</b>	<b>16 490 000</b>	<b>10 872 000</b>	<b>15 115 000</b>

<b>BEVÉTEL MINDÖSSZESEN:</b>	<b>44 219 000</b>	<b>44 470 000</b>	<b>34 274 000</b>	<b>44 515 000</b>
<b>KIADÁS MINDÖSSZESEN:</b>	<b>44 219 000</b>	<b>44 470 000</b>	<b>34 274 000</b>	<b>44 515 000</b>

saját bevé            1 130 000  
Fin.tám                 43 385 000  
                              44 515 000

Intézmény: Városgondnokság

Részletező kód: 1901

Cofog: 018030 Támc.fin.műv.

Bevétel	2019. évi Eredeti ei.	2019. évi Módosított ei.	2019. III. n.évi Teljesítés	2020. évi Terv I.	2020. évi Terv II.
0981311 előző évi mar.igvét.	0	0	0	0	0
098161 Irányító szervei támogat.	80 579 000	78 728 000	0	87 411 000	82 545 000
<b>B8 összesen:</b>	<b>80 579 000</b>	<b>78 728 000</b>	<b>0</b>	<b>87 411 000</b>	<b>82 545 000</b>
<b>COFOG BEVÉTEL ÖSSZESEN:</b>	<b>80 579 000</b>	<b>78 728 000</b>	<b>0</b>	<b>87 411 000</b>	<b>82 545 000</b>
<b>COFOG KIADÁS ÖSSZESEN:</b>	<b>0</b>	<b>0</b>	<b>0</b>	<b>0</b>	<b>0</b>

Cofog: 066020 Városgazdálkodás

Bevétel	2019. évi Eredeti ei.	2019. évi Módosított ei.	2019. III. n.évi Teljesítés	2020. évi Terv I.	2020. évi Terv II.
094021 Szolg. Ellenértéke	300 000	300 000	174 000	237 000	237 000
094031 Közvetített szolgáltatások	3 043 000	3 043 000	0	3 043 000	3 043 000
094061Kiszámlázott ÁFA	1 011 000	1 011 000	86 000	886 000	886 000
0940821 Kapott kamatok	0	0	8 000	0	0
094111 Egyéb működési bevét	350 000	350 000	217 000	289 000	289 000
<b>B4 összesen:</b>	<b>4 704 000</b>	<b>4 704 000</b>	<b>485 000</b>	<b>4 455 000</b>	<b>4 455 000</b>
<b>Cofog bevétel összesen</b>	<b>4 704 000</b>	<b>4 704 000</b>	<b>485 000</b>	<b>4 455 000</b>	<b>4 455 000</b>

Részletező kód: 5901

Kiadás	2019. évi Eredeti ei.	2019. évi Módosított ei.	2019. III. n.évi Teljesítés	2020. évi Terv I.	2020. évi Terv II.
0511011 Törvény sz.illetmény	22 287 000	21 310 000	16 441 000	23 590 000	23 590 000
0511041 Ügyelet, helyet. Túlóra	0	1 190 000	1 189 000	1 586 000	1 586 000
0511051 Végkielégítés előirányz.	0	0	0	0	0
0511071 Béren kívüli juttatás	1 192 000	1 190 000	1 190 000	1 190 000	1 190 000
0511091 Közlekedési ktgtérítés	85 000	85 000	48 000	80 000	80 000
0511131 Egyéb személyi juttatás	1 255 000	1 112 000	630 000	1 407 000	1 380 000
051221 Munkavégzésre ir.egyéb jo	0	149 000	144 000	192 000	192 000
051231 Egyéb külső személyi	250 000	215 000	57 000	250 000	250 000
<b>K1 összesen:</b>	<b>25 069 000</b>	<b>25 251 000</b>	<b>19 699 000</b>	<b>28 295 000</b>	<b>28 268 000</b>
0521 Munkaadókat terhelő jár.	5 067 000	5 067 000	3 973 000	4 952 000	4 125 000
<b>K2 összesen:</b>	<b>5 067 000</b>	<b>5 067 000</b>	<b>3 973 000</b>	<b>4 952 000</b>	<b>4 125 000</b>
053111 Szakmai anyagok	100 000	102 000	102 000	100 000	100 000
053121 Üzemeltetési anyagok	7 500 000	7 308 000	6 399 000	8 532 000	7 532 000
053211 Informatikai szolgálat.	12 000	22 000	15 000	20 000	20 000
053221 Egyéb komm. Szolg.	700 000	690 000	424 000	565 000	565 000
053311 Közüemi díjak	950 000	1 000 000	784 000	1 045 000	1 045 000
053331 Bérlei és lízing díj	385 000	385 000	222 000	296 000	296 000
053341 karbantartás kisjavítás	1 500 000	1 500 000	1 210 000	2 213 000	2 213 000
053351 Közvetített szolgáltatások	3 043 000	2 153 000	1 142 000	2 043 000	2 043 000
053361 Szakmai t. segítő szolg	225 000	645 000	718 000	957 000	957 000
053371 Egyéb szolgáltatás	800 000	800 000	1 489 000	1 985 000	1 985 000
053411 kiküldetések	470 000	470 000	211 000	281 000	281 000
053511 Működési c. előzet.f.áfa	3 500 000	3 500 000	2 923 000	3 897 000	3 627 000
053521 Fizetendő áfa	700 000	700 000	576 000	768 000	768 000
053551 Egyéb dologi	150 000	221 000	222 000	296 000	200 000
<b>K3 összesen:</b>	<b>20 035 000</b>	<b>19 496 000</b>	<b>16 437 000</b>	<b>22 998 000</b>	<b>21 632 000</b>
05621 Ingatlanok besz., létesítése	0	0	0	0	0
05641 Egyéb tárgyi eszköz	300 000	300 000	286 000	472 000	0
05671 Beruházási áfa	90 000	90 000	77 000	128 000	0
<b>K6 összesen:</b>	<b>390 000</b>	<b>390 000</b>	<b>363 000</b>	<b>600 000</b>	<b>0</b>
<b>COFOG BEVÉTEL ÖSSZESEN:</b>	<b>4 704 000</b>	<b>4 704 000</b>	<b>485 000</b>	<b>4 455 000</b>	<b>4 455 000</b>

<b>COFOG KIADÁS ÖSSZESEN:</b>	<b>50 561 000</b>	<b>50 204 000</b>	<b>40 472 000</b>	<b>56 845 000</b>	<b>54 025 000</b>
-------------------------------	-------------------	-------------------	-------------------	-------------------	-------------------

**Részletező kód:1902 Zöldterület**

**Cofog 066010 Zöldterület**

Bevétel	2019. évi Eredeti ei.	2019. évi Módosított ei.	2019. III. n.évi Teljesítés	2020. évi Terv I.	2020. évi Terv II.
094021 Szolg. ellenértéke	60 000	60 000	113 000	63 000	63 000
094061 Kiszámlázott ÁFA	16 000	16 000	30 000	17 000	17 000
<b>B4 összesen:</b>	<b>76 000</b>	<b>76 000</b>	<b>143 000</b>	<b>80 000</b>	<b>80 000</b>
<b>COFOG BEVÉTEL ÖSSZESEN:</b>	<b>76 000</b>	<b>76 000</b>	<b>143 000</b>	<b>80 000</b>	<b>80 000</b>

**Részletező kód:5902 Zöldterület**

Kiadás	2019. évi Eredeti ei.	2019. évi Módosított ei.	2019. III. n.évi Teljesítés	2020. évi Terv I.	2020. évi Terv II.
0511011 Törv sz illetmény, bér	10 225 000	9 249 000	7 363 000	10 548 000	10 548 000
0511041 Készletléti, ügyeleti díj	0	441 000	441 000	588 000	588 000
0511061 Jubileumi jutalom	0	450 000	450 000	0	0
0511071 Béren kívüli juttatások	596 000	595 000	595 000	595 000	595 000
0511131 Fogl egyéb személyi	602 000	506 000	306 000	668 000	653 000
<b>K1 összesen:</b>	<b>11 423 000</b>	<b>11 241 000</b>	<b>9 155 000</b>	<b>12 399 000</b>	<b>12 384 000</b>
0521 Munkaadót terh jár. szoc h	2 387 000	2 387 000	1 836 000	2 170 000	1 846 000
<b>K2 összesen:</b>	<b>2 387 000</b>	<b>2 387 000</b>	<b>1 836 000</b>	<b>2 170 000</b>	<b>1 846 000</b>
053121 Üzemeltetési anyagok	3 000 000	3 000 000	2 171 000	2 895 000	2 895 000
053211 Informatikai szolg.	0	0	6 000	8 000	8 000
053221 Egyéb kommun. szolg	75 000	75 000	35 000	47 000	47 000
053311 Közüzemi díjak	53 000	53 000	52 000	69 000	69 000
053341 Karbantart. jav szolg.	100 000	100 000	100 000	133 000	133 000
053371 Egyéb szolgáltatások előír.	750 000	750 000	9 000	950 000	950 000
053511 Műk. c előzetesen f áfa	600 000	600 000	660 000	880 000	654 000
053551 Egyéb dologi kiadások	10 000	10 000	0	10 000	10 000
<b>K3 összesen:</b>	<b>4 588 000</b>	<b>4 588 000</b>	<b>3 033 000</b>	<b>4 992 000</b>	<b>4 766 000</b>
05641 Egyéb tárgyi eszköz	372 000	372 000	31 000	0	0
05671 Beruházási áfa	101 000	101 000	8 000	0	0
<b>K6 összesen:</b>	<b>473 000</b>	<b>473 000</b>	<b>39 000</b>	<b>0</b>	<b>0</b>
<b>COFOG BEVÉTEL ÖSSZESEN:</b>	<b>76 000</b>	<b>76 000</b>	<b>143 000</b>	<b>80 000</b>	<b>80 000</b>
<b>COFOG KIADÁS ÖSSZESEN:</b>	<b>18 871 000</b>	<b>18 689 000</b>	<b>14 063 000</b>	<b>19 561 000</b>	<b>18 996 000</b>

**Részletező kód: 1903 Köztemető fenntartás**

**Cofog 013320 Köztemető fenntartás és működtetés**

Bevétel	2019. évi Eredeti ei.	2019. évi Módosított ei.	2019. III. n.évi Teljesítés	2020. évi Terv I.	2020. évi Terv II.
094021 Szolg. ellenértéke	96 000	96 000	72 000	96 000	96 000
094111 Egyéb műk. bevételek	0	0	0		
<b>B4 összesen:</b>	<b>96 000</b>	<b>96 000</b>	<b>72 000</b>	<b>96 000</b>	<b>96 000</b>
<b>Cofog bevétel összesen</b>	<b>96 000</b>	<b>96 000</b>	<b>72 000</b>	<b>96 000</b>	<b>96 000</b>

**Részletező kód: 5903 Köztemető fenntartás**

Kiadás	2019. évi Eredeti ei.	2019. évi Módosított ei.	2019. III. n.évi Teljesítés	2020. évi Terv I.	2020. évi Terv I.
053371 Egyéb szolgáltatások	0	0	0	0	0
053511 Műk c. előzetesen f. áfa	0	0	0	0	0
<b>K3 összesen:</b>	<b>0</b>	<b>0</b>	<b>0</b>	<b>0</b>	<b>0</b>
05641 Egyéb tárgyi eszköz beszerz	76 000	76 000	0	76 000	76 000
05671 Beruházás előzetesen f. áfa	20 000	20 000	0	20 000	20 000
<b>K6 összesen:</b>	<b>96 000</b>	<b>96 000</b>	<b>0</b>	<b>96 000</b>	<b>96 000</b>
<b>COFOG BEVÉTEL ÖSSZESEN:</b>	<b>96 000</b>	<b>96 000</b>	<b>72 000</b>	<b>96 000</b>	<b>96 000</b>

<b>COFOG KIADÁS ÖSSZESEN:</b>	<b>96 000</b>	<b>96 000</b>	<b>0</b>	<b>96 000</b>	<b>96 000</b>
-------------------------------	---------------	---------------	----------	---------------	---------------

**Részletező kód: 5904 Piac**

**Cofog 047120 Piac üzemeltetés**

Bevétel	2019. évi Eredeti ei.	2019. évi Módosított ei.	2019. III. n.évi Teljesítés	2020. évi Terv I.	2020. évi Terv II.
094021 Szolg. ellenértéke	700 000	700 000	508 000	700 000	700 000
094061 Kiszámlázott áfa	190 000	190 000	137 000	190 000	190 000
<b>B4 összesen:</b>	<b>890 000</b>	<b>890 000</b>	<b>645 000</b>	<b>890 000</b>	<b>890 000</b>
<b>Cofog bevétel összesen</b>	<b>890 000</b>	<b>890 000</b>	<b>645 000</b>	<b>890 000</b>	<b>890 000</b>
<b>Kiadás</b>					
053121 Üzemeltetési anyagok	50 000	50 000	57 000	76 000	76 000
053221 Egyéb kommunik szolg.	60 000	60 000	30 000	40 000	40 000
053311 Közüzemi díjak	182 000	182 000	389 000	519 000	519 000
053371 Egyéb szolgáltatások	10 000	10 000	35 000	47 000	47 000
053511 Műk c. előzetesen f. áfa	76 000	76 000	135 000	180 000	180 000
053551 Egyéb dologi kiadások	0	0	1 000	1 000	1 000
<b>K3 összesen:</b>	<b>378 000</b>	<b>378 000</b>	<b>647 000</b>	<b>862 000</b>	<b>862 000</b>
<b>COFOG BEVÉTEL ÖSSZESEN:</b>	<b>890 000</b>	<b>890 000</b>	<b>645 000</b>	<b>890 000</b>	<b>890 000</b>
<b>COFOG KIADÁS ÖSSZESEN:</b>	<b>378 000</b>	<b>378 000</b>	<b>647 000</b>	<b>862 000</b>	<b>862 000</b>

**Részletező kód: 5905 Út, járda karbantartás**

**Cofog 045160 Közutak, hidak, alagutak üzemeltése, fennt.**

Kiadás	2019. évi Eredeti ei.	2019. évi Módosított ei.	2019. III. n.évi Teljesítés	2020. évi Terv I.	2020. évi Terv II.
053121 Üzemeltetési anyagok	1 825 000	1 825 000	486 000	2 000 000	1 500 000
053371 Egyéb szolgáltatások	0	0	66 000	0	0
053511 Műk c. előzetesen f. áfa	493 000	493 000	240 000	540 000	405 000
<b>K3 összesen:</b>	<b>2 318 000</b>	<b>2 318 000</b>	<b>792 000</b>	<b>2 540 000</b>	<b>1 905 000</b>
05641 Egyéb tárgyi eszköz	87 000	87 000	0	1 843 000	2 349 000
05671 Beruházási c. áfa	24 000	24 000	0	498 000	634 000
<b>K6 összesen:</b>	<b>111 000</b>	<b>111 000</b>	<b>0</b>	<b>2 341 000</b>	<b>2 983 000</b>
<b>COFOG BEVÉTEL ÖSSZESEN:</b>	<b>0</b>	<b>0</b>	<b>0</b>	<b>0</b>	<b>0</b>
<b>COFOG KIADÁS ÖSSZESEN:</b>	<b>2 429 000</b>	<b>2 429 000</b>	<b>792 000</b>	<b>4 881 000</b>	<b>4 888 000</b>

**Részletező kód: 1906 Szennyvízkezelés**

**Cofog 052020 Szennyvíz gyűjtése, tisztítása, elhelyezése**

Bevétel	2019. évi Eredeti ei.	2019. évi Módosított ei.	2019. III. n.évi Teljesítés	2020. évi Terv I.	2020. évi Terv II.
094021 Szolg. ellenértéke	656 000	656 000	454 000	550 000	550 000
094061 Kiszámlázott áfa	177 000	177 000	122 000	149 000	149 000
<b>B4 összesen:</b>	<b>833 000</b>	<b>833 000</b>	<b>576 000</b>	<b>699 000</b>	<b>699 000</b>
<b>Cofog bevétel összesen</b>	<b>833 000</b>	<b>833 000</b>	<b>576 000</b>	<b>699 000</b>	<b>699 000</b>
<b>Kiadás</b>					
053121 Üzemeltetési anyagok b.	450 000	450 000	640 000	853 000	853 000
053341 Karbantart. javítás szolg.	50 000	50 000	150 000	200 000	200 000
053361 Szakm tev segítő szolg.	410 000	410 000	306 000	408 000	408 000
053371 Egyéb szolgáltatások	660 000	660 000	518 000	691 000	691 000
053511 Műk c előzetesen f. áfa	400 000	400 000	365 000	487 000	487 000
053551 Egyéb dologi kiadások	100 000	100 000	114 000	152 000	152 000
<b>K3 összesen:</b>	<b>2 070 000</b>	<b>2 070 000</b>	<b>2 093 000</b>	<b>2 791 000</b>	<b>2 791 000</b>
<b>COFOG BEVÉTEL ÖSSZESEN:</b>	<b>833 000</b>	<b>833 000</b>	<b>576 000</b>	<b>699 000</b>	<b>699 000</b>
<b>COFOG KIADÁS ÖSSZESEN:</b>	<b>2 070 000</b>	<b>2 070 000</b>	<b>2 093 000</b>	<b>2 791 000</b>	<b>2 791 000</b>

**Részletező kód: 1910 Nem lakóingatlan**

Cofog 013350 Önkorm. vagyonnal való gazdálkodásal kapcs. feladatok

Bevétel	2019. évi Eredeti ei.	2019. évi Módosított ei.	2019. III. n.évi Teljesítés	2020. évi Terv I.	2020. évi Terv II.
094021 Szolg. ellenértéke	0	0	235 000	0	0
094061 Kiszámlázott áfa	0	0	64 000	0	0
<b>B4 összesen:</b>	<b>0</b>	<b>0</b>	<b>299 000</b>	<b>0</b>	<b>0</b>

Részletező kód: 5910 Nem lakóingatlan

Kiadás	2019. évi Eredeti ei.	2019. évi Módosított ei.	2019. III. n.évi Teljesítés	2020. évi Terv I.	2020. évi Terv II.
053111 Szakmai anyagok besz.	0	0	0	0	0
053121 Üzemeltetési anyagok	640 000	522 000	201 000	268 000	268 000
053211 Informatikai anyagok	0	30 000	7 000	10 000	10 000
053221 Egyéb kommunikációs szolg.	20 000	20 000	24 000	32 000	32 000
053311 Közüzem díjak	180 000	180 000	102 000	136 000	136 000
053341 Karbantartás, javítás sz.	800 000	800 000	35 000	47 000	47 000
053361 Szakmai tev. segítő sz.	0	0	5 000	0	0
053371 Egyéb szolgáltatások	250 000	250 000	81 000	250 000	250 000
053511 Műk.c. előzetesen f. áfa	525 000	525 000	110 000	201 000	201 000
053551 Egyéb dologi kiadások	0	0	0	0	0
<b>K3 összesen:</b>	<b>2 415 000</b>	<b>2 327 000</b>	<b>565 000</b>	<b>944 000</b>	<b>944 000</b>
05621 Ingatlanok beszerzése	2 336 000	985 000	0	1 176 000	0
05641 Egyéb tárgyi eszk. besz.	0	0	244 000	326 000	0
05671 Beruh. c. előzetes f.áfa	631 000	131 000	66 000	406 000	0
<b>K6 összesen:</b>	<b>2 967 000</b>	<b>1 116 000</b>	<b>310 000</b>	<b>1 908 000</b>	<b>0</b>
<b>COFOG BEVÉTEL ÖSSZESEN:</b>	<b>0</b>	<b>0</b>	<b>0</b>	<b>0</b>	<b>0</b>
<b>COFOG KIADÁS ÖSSZESEN:</b>	<b>5 382 000</b>	<b>3 443 000</b>	<b>875 000</b>	<b>2 852 000</b>	<b>944 000</b>

Részletező kód: 5911 Lakóingatlan

Cofog 013350 Önkorm. vagyonnal való gazdálkodásal kapcs. feladatok

Bevétel	2019. évi Eredeti ei.	2019. évi Módosított ei.	2019. III. n.évi Teljesítés	2020. évi Terv I.	2020. évi Terv II.
<b>Kiadás</b>					
053121 Üzemeltetési anyagok besz.	240 000	240 000	101 000	135 000	135 000
053311 Közüzem díjak	250 000	250 000	367 000	489 000	489 000
053341 Karbantartás, jav. szolg.	0	0	181 000	241 000	241 000
053371 Egyéb szolgáltatások	10 000	10 000	7 000	10 000	10 000
053511 Műk.c. előzetesen f. áfa	90 000	90 000	177 000	236 000	236 000
053551 Egyéb dologi kiadások	10 000	13 000	13 000	17 000	17 000
<b>K3 összesen:</b>	<b>600 000</b>	<b>603 000</b>	<b>846 000</b>	<b>1 128 000</b>	<b>1 128 000</b>
05621 Ingatlanok beszerzése, létes	0	0	0	0	0
05671 Beruh.célú előzetes.f.áfa	0	0	0	0	0
<b>K6 összesen:</b>	<b>0</b>	<b>0</b>	<b>0</b>	<b>0</b>	<b>0</b>
<b>COFOG BEVÉTEL ÖSSZESEN:</b>	<b>0</b>	<b>0</b>	<b>0</b>	<b>0</b>	<b>0</b>
<b>COFOG KIADÁS ÖSSZESEN:</b>	<b>600 000</b>	<b>603 000</b>	<b>846 000</b>	<b>1 128 000</b>	<b>1 128 000</b>

Részletező kód: 5915 Növényterm., állatteny. és k. szolg.

Cofog 042130 Növénytermesztés, állattenyésztés és kapcs. szolgált.

Kiadás	2019. évi Eredeti ei.	2019. évi Módosított ei.	2019. III. n.évi Teljesítés	2020. évi Terv I.	2020. évi Terv II.
053121 Üzemeltetési anyagok	350 000	350 000	136 000	250 000	250 000
053511 Műk.c. előzetesen f. áfa	95 000	95 000	0	68 000	68 000
<b>K3 összesen:</b>	<b>445 000</b>	<b>445 000</b>	<b>136 000</b>	<b>318 000</b>	<b>318 000</b>
<b>COFOG BEVÉTEL ÖSSZESEN:</b>	<b>0</b>	<b>0</b>	<b>0</b>	<b>0</b>	<b>0</b>
<b>COFOG KIADÁS ÖSSZESEN:</b>	<b>445 000</b>	<b>445 000</b>	<b>136 000</b>	<b>318 000</b>	<b>318 000</b>

**Részletező kód: 5918 Nem veszélyes hulladék keze****051030 Nem veszélyes (települési) hulladék**

Kiadás	2019. évi Eredeti ei.	2019. évi Módosított ei.	2019. III. n.évi Teljesítés	2020. évi Terv I.	2020. évi Terv II.
053371 Egyéb szolgáltatások	4 000 000	4 000 000	1 847 000	2 463 000	2 463 000
053511 Műk c. előzetesen f. áfa	1 080 000	1 080 000	499 000	665 000	665 000
<b>K3 összesen:</b>	<b>5 080 000</b>	<b>5 080 000</b>	<b>2 346 000</b>	<b>3 128 000</b>	<b>3 128 000</b>
<b>COFOG BEVÉTEL ÖSSZESEN:</b>	<b>0</b>	<b>0</b>	<b>0</b>	<b>0</b>	<b>0</b>
<b>COFOG KIADÁS ÖSSZESEN:</b>	<b>5 080 000</b>	<b>5 080 000</b>	<b>2 346 000</b>	<b>3 128 000</b>	<b>3 128 000</b>

**Részletező kód: 5919 Veszélyes hulladék kezelés****051050 Veszélyes hulladék**

Kiadás	2019. évi Eredeti ei.	2019. évi Módosított ei.	2019. III. n.évi Teljesítés	2020. évi Terv I.	2020. évi Terv II.
053371 Egyéb szolgáltatás	21 000	21 000	22 000	23 000	23 000
053511 Műk c. előzetesen f. áfa	6 000	6 000	6 000	6 000	6 000
<b>K3 összesen:</b>	<b>27 000</b>	<b>27 000</b>	<b>28 000</b>	<b>29 000</b>	<b>29 000</b>
<b>COFOG BEVÉTEL ÖSSZESEN:</b>	<b>0</b>	<b>0</b>	<b>0</b>	<b>0</b>	<b>0</b>
<b>COFOG KIADÁS ÖSSZESEN:</b>	<b>27 000</b>	<b>27 000</b>	<b>28 000</b>	<b>29 000</b>	<b>29 000</b>

**Részletező kód: 1920 Sportlétesítmények műk. és fejl.****081030 Támogatási célú finanszírozás**

Bevétel	2019. évi Eredeti ei.	2019. évi Módosított ei.	2019. III. n.évi Teljesítés	2020. évi Terv I.	2020. évi Terv II.
094021 Szolgáltat. ellenértéke	365 000	365 000	254 000	275 000	275 000
094061 Kiszámlázott áfa	99 000	99 000	69 000	75 000	75 000
<b>B4 összesen:</b>	<b>464 000</b>	<b>464 000</b>	<b>323 000</b>	<b>350 000</b>	<b>350 000</b>
<b>Cofog bevétel összesen</b>	<b>464 000</b>	<b>464 000</b>	<b>323 000</b>	<b>350 000</b>	<b>350 000</b>

**Részletező kód: 5920 Sportlétesítmények műk. és**

Kiadás	2019. évi Eredeti ei.	2019. évi Módosított ei.	2019. III. n.évi Teljesítés	2020. évi Terv I.	2020. évi Terv II.
053121 Üzemelt. anyagok besz.	110 000	422 000	160 000	213 000	213 000
053311 Közüzem díjak	750 000	750 000	597 000	796 000	796 000
053341 Karbantart. jav. szolg.	100 000	100 000	0	0	0
053371 Egyéb szolgáltatás	40 000	40 000	113 000	151 000	151 000
053511 Műk c. előzetesen f. áfa	273 000	585 000	233 000	311 000	311 000
053551 Egyéb dologi kiadás	10 000	10 000	14 000	19 000	19 000
<b>K3 összesen:</b>	<b>1 283 000</b>	<b>1 907 000</b>	<b>1 117 000</b>	<b>1 490 000</b>	<b>1 490 000</b>
05641 Egyéb tárgyi eszköz besz.	331 000	331 000	69 000	0	331 000
05671 Beruházási célú áfa	89 000	89 000	19 000	0	89 000
<b>K6 összesen:</b>	<b>420 000</b>	<b>420 000</b>	<b>88 000</b>	<b>0</b>	<b>420 000</b>
<b>COFOG BEVÉTEL ÖSSZESEN:</b>	<b>464 000</b>	<b>464 000</b>	<b>323 000</b>	<b>350 000</b>	<b>350 000</b>
<b>COFOG KIADÁS ÖSSZESEN:</b>	<b>1 703 000</b>	<b>2 327 000</b>	<b>1 205 000</b>	<b>1 490 000</b>	<b>1 910 000</b>

<b>BEVÉTEL MINDÖSSZESEN:</b>	<b>87 642 000</b>	<b>85 791 000</b>	<b>2 244 000</b>	<b>93 981 000</b>	<b>89 115 000</b>
<b>KIADÁS MINDÖSSZESEN:</b>	<b>87 642 000</b>	<b>85 791 000</b>	<b>63 503 000</b>	<b>93 981 000</b>	<b>89 115 000</b>

Saját bevétel	6 570 000	6 570 000
Fin.bev.	86 045 000	82 545 000
		89 115 000

**Mikrokörzeti feladatellátás intézményi elszámolása 2020.évi előirányzott adatok alapján**

<b>HÁZI SEGÍTSÉGNYÚJTÁS</b>									<b>Különbözet</b>	
<b>2020. évi bevételek részletezése</b>					<b>2020. évi kiadás részletezése</b>					
Megnevezés	Ágazati pótlék	Térítési díjak	Állami támogatás	bevétel összesen	Megnevezés	Személyi	Dologi	Kiadás összesen	Különbözet éves	Különbözet havi bontásban
<b>Enying</b>	328 230	601 000	4 340 000	5 269 230	<b>Enying</b>	7 599 891	88 857	7 688 748	<b>-2 419 518</b>	-201 627
<b>Dég</b>	950 604	802 000	3 507 000	5 259 604	<b>Dég</b>	9 171 957	88 857	9 260 814	<b>-4 001 210</b>	-333 434
<b>Mezőkomárom</b>	305 670	442 000	3 053 000	3 800 670	<b>Mezőkomárom</b>	6 749 701	88 857	6 838 558	<b>-3 037 888</b>	-253 157
<b>Szabadhídvég</b>	397 249	203 000	2 195 000	2 795 249	<b>Szabadhídvég</b>	4 458 635	88 857	4 547 492	<b>-1 752 243</b>	-146 020
<b>Mezőszentgyörgy</b>	175 249	51 000	429 000	655 249	<b>Mezőszentgyörgy</b>	2 832 836	88 857	2 921 693	<b>-2 266 444</b>	-188 870
<b>Lajoskomárom</b>	675 484	601 000	3 861 000	5 137 484	<b>Lajoskomárom</b>	7 784 746	88 857	7 873 603	<b>-2 736 119</b>	-228 010
<b>Lepsény</b>	325 410	300 000	3 482 000	4 107 410	<b>Lepsény</b>	7 422 471	88 857	7 511 328	<b>-3 403 918</b>	-283 660
<b>Összesen</b>	<b>3 157 896</b>	<b>3 000 000</b>	<b>20 867 000</b>	<b>27 024 896</b>	<b>Összesen</b>	<b>46 020 237</b>	<b>622 000</b>	<b>46 642 237</b>	<b>-19 617 341</b>	<b>-1 634 778</b>

**Személyi kiadások HSG 2020.**

Megnevezés	Rendszeres bér +járulék (ágazati pótlék)	Bérenkívüli juttatás (5000 Ft)	Ruházati költs. tér	Közlekedési költs.tér.	Foglalk.egyéb szem.jutt. (2%,bérkomp.szám lavez díj)	Mgbízási díj+ járulék	HSG szakmai egység vez. bére	Intézmény vezető bére	Pénztáros 1/4 bére	Összesen
<b>Enying</b>	6 240 660	0	0	80 000	150 450	189 899	685 848	140 712	112 322	<b>7 599 891</b>
<b>Dég</b>	6 863 034	0	0	0	159 780	1 210 261	685 848	140 712	112 322	<b>9 171 957</b>
<b>Mezőkomárom</b>	5 522 970	0	0	0	159 450	128 399	685 848	140 712	112 322	<b>6 749 701</b>
<b>Szabadhídvég</b>	3 288 049	0	0	0	93 055	138 649	685 848	140 712	112 322	<b>4 458 635</b>
<b>Mezőszentgyörgy</b>	1 672 730	0	0	0	75 725	145 499	685 848	140 712	112 322	<b>2 832 836</b>
<b>Lajoskomárom</b>	6 587 915	0	0	0	159 450	98 499	685 848	140 712	112 322	<b>7 784 746</b>
<b>Lepsény</b>	6 237 840	0	0	0	159 450	86 299	685 848	140 712	112 322	<b>7 422 471</b>
<b>Összesen</b>	<b>36 413 198</b>	<b>0</b>	<b>0</b>	<b>80 000</b>	<b>957 360</b>	<b>1 997 505</b>	<b>4 800 936</b>	<b>984 984</b>	<b>786 254</b>	<b>46 020 237</b>



SZOCIÁLIS ÉTKEZTETÉS									Különbözet	
2020. évi bevételek részletezése					2020. évi kiadás részletezése				Különbözet éves	Különbözet havi bontásban
Megnevezés	Ágazati pótlék	Térítési díjak	Állami támogatás	bevétel összesen	Megnevezés	Személyi	Dologi	Kiadás összesen		
<b>Enying</b>	25 446	5 290 670	3 019 632	8 335 748	<b>Enying</b>	720 606	9 587 193	10 307 799	<b>-1 972 051</b>	-164 338
<b>Dég</b>	25 446	2 395 470	1 150 336	3 571 252	<b>Dég</b>	720 606	3 116 266	3 836 872	<b>-265 620</b>	-22 135
<b>Mezőkomárom</b>	25 446	2 930 570	1 366 024	4 322 040	<b>Mezőkomárom</b>	720 606	3 634 792	4 355 398	<b>-33 358</b>	-2 780
<b>Szabadhídvég</b>	25 446	2 373 070	1 581 712	3 980 228	<b>Szabadhídvég</b>	720 606	3 269 997	3 990 603	<b>-10 375</b>	-865
<b>Mezőszentgyörgy</b>	25 446	1 314 590	575 168	1 915 204	<b>Mezőszentgyörgy</b>	720 606	1 294 384	2 014 990	<b>-99 786</b>	-8 315
<b>Lajoskomárom</b>	25 446	2 800 430	1 366 024	4 191 900	<b>Lajoskomárom</b>	720 606	3 646 825	4 367 431	<b>-175 531</b>	-14 628
<b>Lepsény</b>	25 446	5 309 835	2 660 152	7 995 433	<b>Lepsény</b>	720 606	7 273 990	7 994 596	<b>837</b>	70
<b>Összesen</b>	<b>178 125</b>	<b>22 414 635</b>	<b>11 719 048</b>	<b>34 311 808</b>	<b>Összesen</b>	<b>5 044 244</b>	<b>31 823 447</b>	<b>36 867 691</b>	<b>-2 555 883</b>	<b>-212 990</b>
<b>Személyi kiadások szoc.étkeztetés 2020.</b>										
Megnevezés	Rendszeres bér +járulék (ágazati pótlék)	Bérenkívüli juttatás (5000 Ft)	Ruházati költs. tér	Közlekedési költs.tér.	Foglalk.egyéb szem.jutt. (2%,bérkomp.szám lavez díj)	Intézmény vezető bér	Pénztáros 1/4 bére	Összesen		
<b>Enying</b>	457 108				10 464	140 712	112 322	<b>720 606</b>		
<b>Dég</b>	457 108				10 464	140 712	112 322	<b>720 606</b>		
<b>Mezőkomárom</b>	457 108				10 464	140 712	112 322	<b>720 606</b>		
<b>Szabadhídvég</b>	457 108				10 464	140 712	112 322	<b>720 606</b>		
<b>Mezőszentgyörgy</b>	457 108				10 464	140 712	112 322	<b>720 606</b>		
<b>Lajoskomárom</b>	457 108				10 464	140 712	112 322	<b>720 606</b>		
<b>Lepsény</b>	457 108				10 464	140 712	112 322	<b>720 606</b>		
<b>Összesen</b>	<b>3 199 755</b>	<b>0</b>	<b>0</b>	<b>0</b>	<b>73 251</b>	<b>984 984</b>	<b>786 254</b>	<b>5 044 244</b>		

CSALÁD-ÉS GYERMEKJÓLÉTI SZOLGÁLAT									Különbözet	
2020. évi bevételek részletezése					2020. évi kiadás részletezése				Különbözet éves	Különbözet havi bontásban
Megnevezés	Ágazati pótlék	Térítési díjak	Állami támogatás	bevétel összesen	Megnevezés	Személyi	Dologi	Kiadás összesen		
<b>Enying</b>	0	0	0	0	<b>Enying</b>	0	278 833	278 833	<b>-278 833</b>	-23 236
<b>Dég</b>	784 637	0	1 700 000	2 484 637	<b>Dég</b>	2 670 218	278 833	2 949 051	<b>-464 414</b>	-38 701
<b>Mezőkomárom</b>	609 219	0	1 700 000	2 309 219	<b>Mezőkomárom</b>	2 494 800	278 833	2 773 633	<b>-464 414</b>	-38 701
<b>Szabadhídvég</b>	609 212	0	935 000	1 544 212	<b>Szabadhídvég</b>	2 626 572	278 833	2 905 406	<b>-1 361 194</b>	-113 433
<b>Mezőszentgyörgy</b>	609 212	0	935 000	1 544 212	<b>Mezőszentgyörgy</b>	2 626 572	278 833	2 905 406	<b>-1 361 194</b>	-113 433
<b>Lepsény</b>	845 365	0	1 870 000	2 715 365	<b>Lepsény</b>	4 668 991	278 833	4 947 824	<b>-2 232 459</b>	-186 038
<b>Összesen</b>	<b>3 457 645</b>	<b>0</b>	<b>7 140 000</b>	<b>10 597 645</b>	<b>Összesen</b>	<b>15 087 153</b>	<b>1 673 000</b>	<b>16 760 153</b>	<b>-6 162 508</b>	<b>-513 542</b>
<b>Személyi kiadások család-és gyermekjóléti 2020.</b>										
Megnevezés	Rendszeres bér +járulék (ágazati pótlék)	Bérenkívüli juttatás (5000 Ft)	Ruházati költs. tér	Közlekedési költs.tér.	Foglalk.egyéb szem.jutt. (2%,számlavez. díj)	Mgbízási díj+ járulék	Szakmai egység vez.pótléka	Intézmény vezető bére	Összesen	
<b>Dég</b>	2 295 452	0	47 000	0	74 369	0	56 400	196 997	2 670 218	
<b>Mezőkomárom</b>	2 120 034	0	47 000	0	74 369	0	56 400	196 997	2 494 800	
<b>Szabadhídvég</b>	2 296 277	0	23 500	0	53 399	0	56 400	196 997	2 626 572	
<b>Mezőszentgyörgy</b>	2 296 277	0	23 500	0	53 399	0	56 400	196 997	2 626 572	
<b>Lepsény</b>	4 219 495	0	47 000	0	149 099	0	56 400	196 997	4 668 991	
<b>Összesen</b>	<b>13 227 534</b>	<b>0</b>	<b>188 000</b>	<b>0</b>	<b>404 635</b>	<b>0</b>	<b>282 000</b>	<b>984 984</b>	<b>15 087 153</b>	

Jelzőrendszeres hsg.									Különbözet	
2020. évi bevételek részletezése					2020. évi kiadás részletezése				Különbözet éves	Különbözet havi bontásban
Megnevezés	Ágazati pótlék	Térítési díjak	Állami támogatás	bevétel összesen	Megnevezés	Személyi	Dologi	Kiadás összesen		
Jelzőrendszeres hsg.	0	1 920 820	2 685 000	4 605 820	Jelzőrendszeres hsg.	1 728 000	2 877 820	4 605 820	0	0
2020. évben tervezett ellátotti létszám										
	<i>Hsg.személyi gondozott</i>	<i>Hsg.szoc. segítség</i>	<i>Szoc. Étk.</i>							
Enying	10	2	42							
Dég	8	3	16							
Mezőkomárom	7	2	19							
Szabadhidvég	5	2	22							
Mezőszentgyörgy	1	0	8							
Lajoskomárom	9	0	19							
Lepsény	8	2	37							
<b>Összesen:</b>	<b>48</b>	<b>11</b>	<b>163</b>							







## Jegyzőkönyv

Az államháztartásról szóló törvény végrehajtásáról szóló 368/2011. (XII.31.) Kormányrendelet 27.§ (1) bekezdésben meghatározott költségvetési szervek vezetőivel történő költségvetési rendletervezet egyeztetéséről

**Ideje:** 2020. február 6.

**Helye:** Enyingi Polgármesteri Hivatal hivatalos helyiségében

### **Jelen vannak:**

Tolnai Zsuzsanna Enyingi Szirmabontogató Óvoda  
Tamás Andrea Enyingi Egyesített Szociális Intézmény  
Nemes Diána Vas Gereben Művelődési Ház és Könyvtár  
Tóth Judit Enyingi Városi Bölcsőde  
Bartalos Krisztina Enyingi Család- és Gyermejkölési Szolgálat  
Onody Gyula Városgondnokság  
Viplak Tibor polgármester  
dr. Bodor Katalin jegyző  
dr. Földesi Dorina irodavezető  
Dékány Éva könyvelő

Viplak Tibor polgármester köszöntötte a megjelenteket, tájékoztatta az intézmények vezetőit a személyi változásokról.

Majd ismertette a 2020. évi költségvetés számait. Elmondta, ahhoz, hogy a költségvetés kerek egész legyen, illetve hiány nélkül kerüljön elfogadásra, ismét szükséges az intézményvezetők támogatása. Néhány esetben csökkentést javasolt, ezeket kéri az előzetes egyeztetések tükrében az intézményvezetőktől elfogadni.

Tolnai Zsuzsanna intézményvezető a csökkentésre vonatkozó javaslatot elfogadja, arra vonatkozólag észrevételt nem tesz.

Tamás Andrea intézményvezető a csökkentésre vonatkozó javaslatot elfogadja, arra vonatkozólag észrevételt nem tesz.

Tóth Judit intézményvezető a csökkentésre vonatkozó javaslatot elfogadja, arra vonatkozólag észrevételt nem tesz.

Nemes Diána intézményvezető a csökkentésre vonatkozó javaslatot elfogadja, arra vonatkozólag észrevételt nem tesz.

Bartalos Krisztina intézményvezető a csökkentésre vonatkozó javaslatot elfogadja, arra vonatkozólag észrevételt nem tesz.

Onody Gyula intézményvezető a csökkentésre vonatkozó javaslatot elfogadja, arra vonatkozólag észrevételt nem tesz.











*dr. Bodor Katalin*  
dr. Bodor Katalin  
jegyző

## Jelenléti ív

2020.02.06. - Költségvetés tárgyalása - intézményvezetők

Megjelentek:

Nr.	Név		Aláírás
1.	Enyingi Szírombontogató Óvoda	Tolnai Zsuzsana	
2.	Enyingi Egyesített Szociális Intézmény	Tamás Andrea	
3.	Vas Gereben Művelődési Ház és Könyvtár	Nemes Diána	
4.	Enyingi Városi Bölcsőde	Tóth Judit	
5.	Enyingi Család-és Gyermekjóléti Szolgálat	Bartalos Krisztina	
6.	Városgondnokság	Onody Gyula	
7.	ENYINGI PH	DR. BOGDOR KATALIN	
8.	- -	DR. FÜRDŐESI DORINA	
9.	- -	DEKÁNY ÉVA	
10.			
11.			
12.			
13.			



# HATÁROZATI JAVASLAT

## Enying Város Önkormányzata Képviselő-testületének .../2020. (II.10.) határozata a Stabilitási törvény szerinti adósságot keletkeztető ügyletekből eredő fizetési kötelezettségek mértékéről a költségvetési évet követő három évben:

Enying Város Önkormányzatának Képviselő-testülete

1. az Áht. 29/A. §-ában foglaltak alapján az önkormányzat saját bevételeinek, valamint a Stabilitási törvény 3. § (1) bekezdése szerinti adósságot keletkeztető ügyleteiből eredő fizetési kötelezettségeinek a költségvetési évet követő három évre a várható összegét az alábbiakban foglaltak szerint állapítja meg

adatok e Ft-ban

	2020.	2021.	2022.	2023.
Helyi adók	195.500	180.570	180.570	180.570
Immateriális javak, ingatlanok és egyéb tárgyi eszközök értékesítése	3.000	3.000	3.300	3.630
Tulajdonosi bevételek (Osztalék, hozam, eszközhasználati díj)	21.590	36.194	36.194	36.194
Díjak, pótlékok, bírság, települési adók	11.900	12.150	12.150	12.150
Részesedések értékesítése és megszűnéséhez kapcsolódó bevételek	0	0	0	0
Privatizációból származó bevételek	0	0	0	0
Garancia és kezességvállalásból származó megtérülések	0	0	0	0
<b>Saját bev.</b>	<b>231.990</b>	<b>232.270</b>	<b>223.270</b>	<b>223.270</b>
<i>Saját bev. 50%-a</i>	<i>115.995</i>	<i>116.135</i>	<i>116.135</i>	<i>116.135</i>
<b>Felvett fejlesztési hitel</b>	<b>50.000</b>	<b>0</b>	<b>0</b>	<b>0</b>
<b>Fejlesztési hitel és kamata törlesztése</b>	<b>3.386</b>	<b>6.454</b>	<b>6.317</b>	<b>6.181</b>

2. megállapítja, hogy az előzőek alapján az Önkormányzat megfelel a Stabilitási törvény 10. § (3) bekezdésében foglalt követelménynek, mely szerint: „az önkormányzat 3. § (1) bekezdése szerinti adósságot keletkeztető ügyletből származó tárgyévi összes fizetési kötelezettsége az adósságot keletkeztető ügylet futamidejének végéig egyik évben sem haladja meg az önkormányzat adott évi saját bevételeinek 50%-át.”

Felelős: Viplak Tibor polgármester  
Határidő: értelemszerű

**EGYEZTETÉSI LAP**  
2020. évi költségvetési rendelet-tervezet

**Titkársági és Humán Iroda záradéka:**

Az előterjesztésben foglaltakat megismertem, azzal kapcsolatban észrevételem nincs/az alábbi észrevételt teszem:<sup>1</sup>

---

---

---

---

Enying, 2020. február 07.

  
Dr. Földesi Dorina  
irodavezető

**Hatósági és Adóigazgatási Osztály záradéka:**

Az előterjesztésben foglaltakat megismertem, azzal kapcsolatban észrevételem nincs/az alábbi észrevételt teszem:<sup>2</sup>

---

---

---

---

Enying, 2020. február 07.

  
Pirmann-né Felső Marianna  
osztályvezető

**Pénzügyi Osztály Záradéka:**

Az előterjesztésben foglaltakat megismertem, azzal kapcsolatban észrevételem nincs/az alábbi észrevételt teszem:<sup>3</sup>

---

---

---

---

Enying, 2020. február 07.

  
Dékány Éva  
könyvelő

<sup>1</sup> megfelelő aláhúzendó

<sup>2</sup> megfelelő aláhúzendó

<sup>3</sup> megfelelő aláhúzendó

**Műszaki Osztály záradéka:**

Az előterjesztésben foglaltakat megismertem, azzal kapcsolatban észrevételem nincs/az alábbi észrevételt teszem:<sup>4</sup>

---

---

---

---

Enying, 2020. február 07.

Révfalusi László  
osztályvezető

**Intézményvezetői észrevétel<sup>5</sup>:**

Az előterjesztésben foglaltakat megismertem, azzal kapcsolatban észrevételem nincs/az alábbi észrevételt teszem:<sup>6</sup>

---

---

---

---

Enying, 20 \_\_. \_\_\_\_\_ „\_\_.”

---

---

intézményvezető

**Törvényességi záradék:**

Az előterjesztésben foglaltakat törvényességi szempontból megvizsgáltam, azzal kapcsolatban törvényességi észrevételem nincs/a következő törvényességi észrevételt teszem:<sup>7</sup>

---

---

---

---

Enying, 2020. február 07.

  
Dr. Bodor Katalin  
jegyző

---

<sup>4</sup> megfelelő aláhúzendó

<sup>5</sup> amennyiben az előterjesztésben az önkormányzat intézménye közvetlenül érintett, úgy az érintett intézmény vezetőjének véleménye

<sup>6</sup> megfelelő aláhúzendó

<sup>7</sup> megfelelő aláhúzendó

# ELŐTERJESZTÉS

Enying Város Önkormányzata Pénzügyi és Településfejlesztési Bizottságának  
2020. február 10. napján tartandó soron kívüli (rendkívüli) nyílt ülésére

és

Enying Város Önkormányzata Képviselő-testületének  
2020. február 10. napján tartandó soron kívüli (rendkívüli) nyílt ülésére

**Tárgy:** Államháztartási mérlegek előterjesztése az Enying Város Önkormányzatának 2020. évi költségvetési rendelethez

**Előterjesztő:** Viplak Tibor polgármester

**Készítette:** Dékány Éva könyvelő

A döntés elfogadásához szükséges többség típusa:

egyszerű / minősített

A szavazás módja:

nyílt/ titkos

**Tisztelt Bizottság!**

**Tisztelt Képviselő-testület!**

Ezúton terjesztem a t. Bizottság és Képviselő-testület elé az Önkormányzat 2020. évi költségvetési rendelethez készített államháztartási mérlegeket jóváhagyás céljából.

## 1. Előzmények

Az Államháztartásról szóló 2011. évi CXCV. törvény 24. § (4) bekezdésében, valamint Az államháztartásról szóló törvény végrehajtásáról szóló 368/2011. (XII. 31.) Kormányrendelet 28. §-ban megfogalmazottak alapján költségvetési rendelet előterjesztésnek tájékoztatóként tartalmaznia kell különféle mérlegeket, kimutatásokat az alábbiak szerint:

1. Az Önkormányzat összevont költségvetési mérlege
2. Az előirányzat felhasználási terve
3. A többéves kihatással járó döntéseinek számszerűsítéséről évenkénti bontásban és összesítve,
4. A közvetett támogatásairól számszakilag és szöveges indoklással
5. A stabilitási törvényhez kapcsolódóan a saját bevételek és az adósságot keletkeztető ügyletekből eredő fizetési kötelezettségek költségvetési évet követő 3 év tervezett előirányzatai, a tervszámoktól történő esetleges eltérés indokai

Fentiekből az Önkormányzat összevont költségvetési mérlegét 3 éves bontásban a jelen előterjesztés **1. melléklete** tartalmazza, a közvetett támogatásokat a **2. melléklet** mutatja be. Az előirányzat felhasználási terv nem kerül külön bemutatásra, mert azt az Önkormányzat 2020. évi költségvetési rendelettervezetének **7. melléklete** tartalmazza, a szöveges indoklását pedig a polgármesteri előterjesztés.

A 3., 5. pont tekintetében az Önkormányzat a költségvetés betérjesztésének időpontjában nem rendelkezik többéves kihatással járó döntésekkel és adósságot keletkeztető ügyletekből eredő fizetési kötelezettséggel, így ez a mérleg nem kerül bemutatásra.

Az Önkormányzat 2020. évi gördülő tervezését a 2020. évi költségvetési rendelet-tervezet **8. melléklete** tartalmazza.

Kérem a t. Bizottságot és Képviselő-testületet, hogy szíveskedjenek elfogadni a jogszabály szerint tájékoztató jelleggel előterjesztett államháztartási mérlegeket.

## 2. Jogszabályi hivatkozások:

- Magyarország helyi önkormányzatairól szóló 2011. évi CLXXXIX. törvény
- az államháztartásról szóló 2011. évi CXCV törvény
- az államháztartásról szóló törvény végrehajtásáról szóló 368/2011. (XII. 31.) Kormányrendelet

### **3. Költségkhatások, illetve a kiadás fedezetét biztosító költségvetési sor megnevezése:**

Költségkhatás: -

Az előirányzat biztosítása: -

### **4. Melléklet:**

- a határozat és annak elválaszthatatlan részét képező 1 db melléklet

Tisztelettel:

Viplak Tibor  
polgármester s. k.

## **HATÁROZATI JAVASLAT (PTFB részére)**

### **Enying Város Önkormányzata Pénzügyi és Településfejlesztési Bizottságának .../2020.. (II. ) határozata Enying Város Önkormányzatának 2020. évi költségvetéséhez készített államháztartási mérlegek elfogadásáról:**

A bizottság az alábbi határozati javaslatot terjeszti a Képviselő-testület elé elfogadásra:

„A képviselő-testület

1. a 2020. évi költségvetéséhez készített Államháztartási mérlegek közül bemutatásra kerülő, a határozat 1. mellékletét képező az Önkormányzat összevont költségvetési mérlegét és a 2. mellékletét képező az Önkormányzat közvetett támogatásairól szóló kimutatását elfogadja,
2. tudomásul veszi, hogy az előirányzat felhasználási terv nem kerül külön bemutatásra, mert azt az Önkormányzat 2020. évi költségvetési rendelettervezet 7. melléklete tartalmazza, a szöveges indoklását pedig a polgármesteri előterjesztés,
3. tudomásul veszi, hogy az önkormányzat rendelkezik többéves kihatással járó döntésekkel és adósságot keletkeztető ügyletekből eredő fizetési kötelezettséggel, így ezek külön kerülnek bemutatásra (kitekintő határozat).

Felelős: Viplak Tibor polgármester

Határidő: 2020. február 10.”

**HATÁROZATI JAVASLAT**  
**(Képviselő-testület részére)**

**Enying Város Önkormányzata Képviselő-testületének .../2020. (II. .) határozata Enying Város Önkormányzatának 2020. évi költségvetéséhez készített államháztartási mérlegek elfogadásáról:**

A képviselő-testület

4. a 2020. évi költségvetéséhez készített Államháztartási mérlegek közül bemutatásra kerülő, a határozat 1. mellékletét képező az Önkormányzat összevont költségvetési mérlegét és a 2. mellékletét képező az Önkormányzat közvetett támogatásairól szóló kimutatását elfogadja,
5. tudomásul veszi, hogy az előirányzat felhasználási terv nem kerül külön bemutatásra, mert azt az Önkormányzat 2020. évi költségvetési rendelettervezet 7. melléklete tartalmazza, a szöveges indoklását pedig a polgármesteri előterjesztés,
6. tudomásul veszi, hogy az önkormányzat rendelkezik többéves kihatással járó döntésekkel és adósságot keletkeztető ügyletekből eredő fizetési kötelezettséggel.

Felelős: Viplak Tibor polgármester  
Határidő: 2020. február 12.

**1. melléklet: A helyi önkormányzat összevont költségvetési mérlege**

Költségvetési bevételek				Költségvetési kiadások			
Rovatok	2020. terv	2019. tény	2018. tény	Rovatok	2020. terv	2019. tény	2018. tény
B111. Helyi önkormányzatok működésének általános támogatása	158.045	164.226	164.637	K11. Foglalkoztatottak személyi juttatásai	465.582	470.946	430.458
B112. Települési önkormányzatok egyes köznevelési feladatainak támogatása	158.673	159.062	155.883	K12. Külső személyi juttatások	23.493	38.268	35.384
B113. Települési önkormányzatok szociális, gyermekjóléti és gyermekétkeztetési feladatainak támogatása	264.642	262.549	241.104	<b>K1. Személyi juttatások</b>	<b>489.075</b>	<b>509.214</b>	<b>465.842</b>
B114. Települési önkormányzatok kulturális feladatainak támogatása	8.475	10.647	11.003	<b>K2. Munkaadókat terhelő járulékok és szociális</b>	<b>90.693</b>	<b>93.382</b>	<b>93.239</b>

				<b>hozzájárulási adó</b>			
B115. Működési célú költségvetési támogatások és kiegészítő támogatások	0	23.100	40.490	K31. Készletbeszerzés	26.528	35.209	34.181
B116. Elszámolásból származó bevételek	0	42	6.960	K32. Kommunikációs szolgáltatások	7.644	8.367	7.959
<b>B11. Önkormányzatok működési támogatásai</b>	<b>589.835</b>	<b>619.626</b>	<b>620.077</b>	K33. Szolgáltatási kiadások	175.638	200.716	178.606
B12. Elvonások és befizetések bevételei	0	0	0	K34. Kiküldetések, reklám- és propagandakiadások	5.536	9.089	6.902
B13. Működési célú garancia- és kezességvállalásból származó megtérülések államháztartáson belülről	0	0	0	K35. Különféle befizetések és egyéb dologi kiadások	54.778	57.932	55.075
B14. Működési célú visszatérítendő támogatások, kölcsönök visszatérülése	0	0	0	<b>K3. Dologi kiadások</b>	<b>285.460</b>	<b>311.314</b>	<b>282.723</b>
B15. Működési célú visszatérítendő támogatások, kölcsönök igénybevétele államháztartáson belülről	0	0	0	K41. Társadalombiztosítási ellátások	0	0	0
B16. Egyéb működési célú támogatások bevételei államháztartáson belülről	96.957	122.261	137.709	K42. Családi támogatások	0	0	2.868
<b>B1. Működési célú támogatások államháztartáson belülről</b>	<b>686.792</b>	<b>741.887</b>	<b>757.786</b>	K43. Pénzbeli kárpótlások, kártérítések	0	0	0
B21. Felhalmozási célú önkormányzati támogatások	0	15.643	30.375	K44. Betegséggel kapcsolatos (nem	0	0	0

				társadalombizt osítási) ellátások			
B22. Felhalmozási célú garancia- és kezességvállalásból származó megtérülések államháztartáson belülről	0	0	0	K45. Foglalkoztatással, munkanélküliséggel kapcsolatos ellátások	0	0	0
B23. Felhalmozási célú visszatérítendő támogatások, kölcsönök visszatérülése	0	0	0	K46. Lakhatással kapcsolatos ellátások	0	0	0
B24. Felhalmozási célú visszatérítendő támogatások, kölcsönök igénybevétele államháztartáson belülről	0	0	0	K47. Intézményi ellátottak pénzbeli juttatásai	0	0	0
B25. Egyéb felhalmozási célú támogatások bevételei államháztartáson belülről	0	11.838	58.878	K48. Egyéb nem intézményi ellátások	5.050	4.610	4.863
<b>B2. Felhalmozási célú támogatások államháztartáson belülről</b>	<b>0</b>	<b>27.481</b>	<b>89.253</b>	<b>K4. Ellátottak pénzbeli juttatásai</b>	<b>5.050</b>	<b>4.610</b>	<b>7.731</b>
B31. Jövedelemadók	0	0	0	K501. Nemzetközi kötelezettségek	0	0	0
B32. Szociális hozzájárulási adó és járulékok	0	0	0	K5021. A helyi önkormányzatok előző évi elszámolásából származó kiadások	0	4.169	11
B33. Bérhez és foglalkoztatáshoz kapcsolódó adók	0	0	0	K5022. A helyi önkormányzatok törvényi előírásokon alapuló befizetései	0	0	0
B34. Vagyoni típusú adók	30.500	31.651	30.279	K5023. Egyéb elvonások, befizetések	0	0	168
B35. Termékek és szolgáltatások	183.000	185.816	174.910	<b>K502. Elvonások és</b>	<b>0</b>	<b>4.169</b>	<b>11.353</b>



adói				<b>befizetések</b>			
B36. Egyéb közhatalmi bevételek	12.150	12.704	14.261	K503. Működési célú garancia- és kezeséggvállal ásból származó kifizetés államháztartás on belülre	0	0	0
<b>B3. Közhatalmi bevételek</b>	<b>225.650</b>	<b>230.171</b>	<b>219.450</b>	K504. Működési célú visszatérítendő támogatok, kölcsonök nyújtása államháztartás on belülre	0	0	0
B401. Készletértékesítés ellenértéke	1.605	2.433	1.634	K505. Működési célú visszatérítendő támogatások, kölcsonök törlesztése államháztartás on belülre	0	206	0
B402. Szolgáltatások ellenértéke	3.421	4.241	5.096	K506. Egyéb működési célú támogatások államháztartás on belülre	134.404	126.748	114.993
B403. Közvetített szolgáltatások ellenértéke	6.643	5.602	7.349	K507. Működési célú garancia- és kezeséggvállal ásból származó kifizetés államháztartás on kívülre	0	0	0
B404. Tulajdonosi bevételek	36.194	40.714	36.697	K508. Működési célú visszafizetendő támogatások, kölcsonök nyújtása államháztartás on belülre	0	0	0
B405. Ellátási díjak	7.882	7.990	7.173	K509. Árkiegészíté s, ártámogatások	0	0	0
B406. Kiszámlázott általános forgalmi adó	14.594	14.887	14.670	K510. Kamattámogat ások	0	0	0
B407. Általános forgalmi adó	0	3.968	35	K511. Működési célú	0	0	0

viSSzatérítése				támogatások az Európai Uniónak			
B4081. Befektetett pénzügyi eszközökből származó bevételek	0	0	0	K512. Egyéb működési célú támogatások államháztartáson kívülre	9.450	7.650	6.759
B4082. Egyéb kapott (járó) kamatok és kamatjellegű bevételek	0	633	0	K513. Tartalékok	53.756	0	0
B408. Kamatbevételek és más nyereségjellegű bevételek	0	633	0	<b>K5. Egyéb működési célú kiadások</b>	<b>197.610</b>	<b>138.773</b>	<b>121.752</b>
B4091. Részesedésekből származó pénzügyi műveletek bevételei	0	0	0	K61. Immateriális javak beszerzése, létesítése	6.900	364	1.348
B4092. Más egyéb pénzügyi műveletek bevételei	0	0	0	K62. Ingatlanok beszerzése, létesítése	726.499	900	26.478
B409. Egyéb pénzügyi műveletek bevételei	0	0	0	K63. Informatikai eszközök beszerzése, létesítése	300	599	1.981
B410. Biztosító által fizetett kártérítés	0	28	519	K64. Egyéb tárgyi eszközök beszerzése, létesítése	48.509	25.698	11.803
B411. Egyéb működési bevételek	329	3.274	5.314	K65. Részesedések beszerzése	0	0	0
<b>B4. Működési bevételek</b>	<b>70.688</b>	<b>83.767</b>	<b>81.487</b>	K66. Megelevő részesedések növeléséhez kapcsolódó kiadások	0	0	0
B51. Immateriális javak	0	0	0	K67. Beruházási célú előzetesen felszámított általános forgalmi adó	210.985	6.837	6.110
B52. Ingatlanok értékesítése	3.000	856	23	<b>K6. Beruházások</b>	<b>993.193</b>	<b>34.398</b>	<b>47.720</b>

B53. Egyéb tárgyi eszközök értékesítése	0	5	0	K71. Ingatlanok felújítása	116.711	120.395	18.875
B54. Részesedések értékesítése	0	0	0	K72. Informatikai eszközök felújítása	0	0	0
B55. Részesedések megszüntetéséhez kapcsolódó bevételek	0	0	0	K73. Egyéb tárgyi eszközök felújítása	0	0	0
<b>B5. Felhalmozási bevételek</b>	<b>3.000</b>	<b>861</b>	<b>23</b>	K74. Felújítási célú előzetesen felszámított általános forgalmi adó	31.646	32.372	3.701
B61. Működési célú garancia- és kezességvállalásból származó megtérülések államháztartáson kívülről	0	0	0	<b>K7. Felújítások</b>	<b>148.357</b>	<b>152.767</b>	<b>22.486</b>
B62. Működési célú visszatérítendő támogatások, kölcsönök visszatérülése az Európai Uniótól	0	0	0	K81. Felhalmozási célú garancia- és kezességvállalásból származó kifizetés államháztartáson belülről	0	0	0
B63. Működési célú visszatérítendő támogatások, kölcsönök visszatérülése kormányoktól és más nemzetközi szervezetektől	0	0	0	K82. Felhalmozási célú visszatérítendő támogatások, kölcsönök nyújtása államháztartáson belülről	0	0	0
B64. Működési célú visszatérítendő támogatások, kölcsönök visszatérülése államháztartáson kívülről	0	0	0	K83. Felhalmozási célú visszatérítendő támogatások, kölcsönök törlesztése államháztartáson belülről	0	0	0
B65. Egyéb működési célú átvett pénzeszköz	0	1.062	551	K84. Egyéb felhalmozási célú támogatások államháztartás	0	0	0

				on belülr			
<b>B6. Működési célú átvett pénzeszközök</b>	<b>0</b>	<b>1.062</b>	<b>551</b>	K85. Felhalmozási célú garancia- és kezességvállalásból származó kifizetés államháztartás on kívülre	<b>0</b>	<b>0</b>	<b>0</b>
B71. Felhalmozási célú garancia- és kezességvállalásból származó megtérülések államháztartáson kívülről	0	0	0	K86. Felhalmozási célú visszafizetendő támogatások, kölcsönök nyújtása államháztartás on belülr	0	0	0
B72. Felhalmozási célú visszatérítendő támogatások, kölcsönök visszatérülése az Európai Uniótól	0	0	0	K 87. Lakástámogatás	0	0	0
B73. Felhalmozási célú visszatérítendő támogatások, kölcsönök visszatérülése kormányoktól és más nemzetközi szervezetektől	0	0	0	K88. Felhalmozási célú támogatások az Európai Uniónak	0	0	0
B74. Felhalmozási célú visszatérítendő támogatások, kölcsönök visszatérülése államháztartáson kívülről	0	0	0	K89. Egyéb felhalmozási célú támogatások államháztartás on kívülre	0	0	0
B75. Egyéb felhalmozási célú átvett pénzeszköz	0	442	7.761	<b>K8. Egyéb felhalmozási célú kiadások</b>	<b>0</b>	<b>0</b>	<b>0</b>
<b>B7. Működési célú átvett pénzeszközök</b>	<b>0</b>	<b>442</b>	<b>7.761</b>				
<b>Költségvetési bevételek (B1+B2+....+B7)</b>	<b>986.110</b>	<b>1.085.670</b>	<b>1.158.311</b>	<b>Költségvetési kiadások (K1+K2+....+K8)</b>	<b>2.209.438</b>	<b>1.244.459</b>	<b>1.041.493</b>
<b>B8</b>	<b>1.249.553</b>			<b>K9</b>	<b>26.225</b>		

<b>Finanszírozási bevételek</b>				<b>Finanszírozási kiadás</b>			
<b>Bevételek összesen</b>	<b>2.235.663</b>			<b>Kiadások összesen</b>	<b>2.235.663</b>		

### Szöveges indoklás

Az Önkormányzat 2020. évi önkormányzati szintre összesített költségvetésének főösszege 2.235.663 ezer forint. A **költségvetési bevételi főösszeg** az előző évhez képest 99.560 e Ft-tal csökkent. Ennek oka, hogy 2019. évben érkeztek olyan pályázati támogatások, amelyek idén nem kerültek tervezésre.

2019. december hónapban érkezett meg az önkormányzatok rendkívüli működési támogatása, melynek összege 4.423.632 forint. A kiadás a 2020. évi költségvetésben fog teljesülni, ezért bevételként a maradványban, kiadásként pedig teljesítésig a tartalékok között szerepel. A támogatás jelentős összege a 2019. évben keletkezett helyi iparüzési adó visszafizetésére és a közüzemi számlák egy részének kiegyenlítésére szolgál.

Az előző évben a jelentős mértékű helyi iparüzési adóbevétel kiesés miatt a tervezés megfontoltabban számolt, mintegy 5 millió forinttal kevesebb közhatalmi bevétel került beállításra a tárgyévben.

**A dologi kiadások** szinte teljes mértékben a 2019. évi tényhez igazodva kerültek tervezésre. Az egyéb működési célú kiadások 4 millió forinttal növekedtek.

Általános tartalék, a polgármesteri keret a tavalyi szinten került tervezésre 3.000 e Ft, és 500 e Ft összegben. Céltartalékként került beállításra az eszközhasználati díj, a talajterhelési díj, a REKI támogatás, a 2020. évben tervezett fejlesztési hitel összege.

Várhatóan 2020. évben fognak megvalósulni pályázati támogatásból a beruházások és felújítások, ezért ezek összege a kiadási oldalon jelentős mértékű növekedést mutat.

A 2019. évi költségvetés **2.235.663 e Ft költségvetési kiadással, 986.110 e Ft költségvetési bevétellel, és 1.249.553 e Ft költségvetési hiánnyal**, került tervezésre. A költségvetési hiány finanszírozása 1.199.553 e Ft bevételi maradványból, illetve 50 millió fejlesztési hitel felvételéből történik.

**2. melléklet: Az önkormányzat közvetett támogatásairól számszakilag és szöveges indoklással**

adatok e Ft-ban

Megnevezés	2020. terv	2019. várható	2018. tény
<i>1. Építményadó mentesség, kedvezmény</i>	0	0	0
<i>2. Épület után fizetett idegenforgalmi adó mentesség, kedvezmény</i>	0	0	0
<i>3. Magánszemélyek kommunális adó mentesség, kedvezmény</i>	50	45	45
<i>4. Telekadó mentesség, kedvezmény</i>	0	0	0
<b>B34. Vagyoni típusú adók</b>	0	0	0
<i>1. Állandó jelleggel végzett iparűzési tevékenység után fizetendő helyi iparűzési adó mentesség, kedvezmény</i>	0	0	0
<i>2. Ideiglenes jelleggel végzett tevékenység után fizetendő helyi iparűzési adó mentesség, kedvezmény</i>	0	0	0
<b>B351. Értékesítési és forgalmi adók</b>	0	0	0
<i>1. Gépjárműadó mentesség és kedvezmény</i>	0	0	0
<b>B354. Gépjárműadók</b>	50	0	0
<i>1. Talajterhelési díj mentesség és kedvezmény</i>	0	0	0
<b>B355. Egyéb áruhasználati és szolgáltatási adók</b>	0	0	0
<b>B35. Termékek és szolgáltatások adói</b>	0	0	0
<i>1. Illeték mentesség (a mentesség engedélyezése miatt)</i>	0	0	0
<i>2. Bíróság elengedés, mérséklés</i>	50	0	0
<b>B36. Egyéb közhatalmi bevételek</b>	0	0	0
<b>B3. Közhatalmi bevételek</b>	0	0	0
<i>1. Helyiség bérbe adásából származó bevételből nyújtott kedvezmény, mentesség</i>	0	0	0
<i>2. Eszközök hasznosításából származó bevételből nyújtott kedvezmény, mentesség</i>	0	0	0
<b>B402. Szolgáltatások ellenértéke</b>	0	0	0
<i>1. Helyiség hasznóbérbe, használatba adásából származó bevételből nyújtott kedvezmény, mentesség</i>	0	0	0
<i>2. Eszközök hasznóbérbe, használatba származó bevételből nyújtott kedvezmény, mentesség</i>	0	0	0
<b>B404. Tulajdonosi bevételek</b>	0	0	0
<i>1. Ellátottak térítési díjának elengedése</i>	0	0	0
<b>B405. Ellátási díjak</b>	0	0	0
<i>1. Nyújtott kölcsönök utáni kamat mentesség, kedvezmény</i>	0	0	0
<b>B4081. Befektetett pénzügyi eszközökből származó bevételek</b>	0	0	0
<b>B4082. Egyéb kapott (járó) kamatok és kamatjellegű bevételek</b>	0	0	0
<b>B408. Kamatbevételek és más nyereségjellegű bevételek</b>	0	0	0
<i>1. Kártérítések méltányossági alapon történő elengedése</i>	0	0	0
<b>B411. Egyéb működési bevételek</b>	0	0	0
<b>B 4. Működési bevételek</b>	0	0	0
<i>1. Szervezetek és személyek számára visszafizetési kötelezettség mellett - működési célból nyújtott támogatás - visszafizetési kötelezett elengedése</i>	0	0	0
<b>B62. Működési célú visszatérítendő támogatások, kölcsönök visszatérülése államháztartáson kívülről</b>	0	0	0
<b>B6. Működési célú átvett pénzeszközök</b>	0	0	0
<i>1. Lakosság részére lakásépítéshez, lakásfelújításhoz nyújtott kölcsönök elengedése</i>	0	0	0
<i>2. Szervezetek és személyek számára visszafizetési kötelezettség</i>	0	0	0

<i>mellett - működési célból nyújtott támogatás - visszafizetési kötelezett elengedése (ide nem értve a lakosság részére lakásépítésre, lakásfelújításra nyújtott kölcsönök elengedését)</i>			
B72. Felhalmozási célú visszatérítendő támogatások, kölcsönök visszatérülése államháztartáson kívülről	<b>0</b>	0	0
<b>B7. Felhalmozási célú átvett pénzeszközök</b>	<b>0</b>	<b>0</b>	<b>0</b>
<b>Közvetett támogatás összesen</b>	150	0	45

### Szöveges indoklás

Enying Város Önkormányzata Képviselő-testületének 24/2016. (XI.8.) önkormányzati rendelete a követelésről lemondás eseteit és módjait szabályozza.

A rendelet 3. § (3) bekezdésében foglaltak szerint a kisösszegű (100.000.- Ft alatti), be nem hajtható követelések elengedéséről a Képviselő-testület által átruházott hatáskörben a polgármester dönt.

A rendelet 3. § (4) bekezdése szerint a (3) bekezdésben foglalt értékhatár meghaladó behajthatatlan követelések elengedéséről a képviselő-testület dönt.

# EGYEZTETÉSI LAP

Államháztartási mérlegek 2018-2020.

## Titkársági és Humán Iroda záradéka:

Az előterjesztésben foglaltakat megismertem, azzal kapcsolatban észrevételem nincs/az alábbi észrevételt teszem:<sup>1</sup>

---

---

---

---

Enying, 2020. február 07.

  
Dr. Földesi Dorina  
irodavezető

## Hatósági és Adóigazgatási Osztály záradéka:

Az előterjesztésben foglaltakat megismertem, azzal kapcsolatban észrevételem nincs/az alábbi észrevételt teszem:<sup>2</sup>

---

---

---

---

Enying, 2020. február 07.

  
Pirmann-né Felső Marianna  
osztályvezető

## Pénzügyi Osztály Záradéka:

Az előterjesztésben foglaltakat megismertem, azzal kapcsolatban észrevételem nincs/az alábbi észrevételt teszem:<sup>3</sup>

---

---

---

---

Enying, 2020. február 07.

  
Dékány Éva  
könyvelő

<sup>1</sup> megfelelő aláhúzendó

<sup>2</sup> megfelelő aláhúzendó

<sup>3</sup> megfelelő aláhúzendó



**Műszaki Osztály záradéka:**

Az előterjesztésben foglaltakat megismertem, azzal kapcsolatban észrevételem nincs/az alábbi észrevételt teszem.<sup>4</sup>

---

---

---

---

Enying, 2020. február 07.

Révfalusi László  
osztályvezető

**Intézményvezetői észrevétel<sup>5</sup>:**

Az előterjesztésben foglaltakat megismertem, azzal kapcsolatban észrevételem nincs/az alábbi észrevételt teszem.<sup>6</sup>

---

---

---

---

Enying, 20\_\_ . \_\_\_\_\_ „\_\_.”

---

---

intézményvezető

**Törvényességi záradék:**

Az előterjesztésben foglaltakat törvényességi szempontból megvizsgáltam, azzal kapcsolatban törvényességi észrevételem nincs/a következő törvényességi észrevételt teszem.<sup>7</sup>

---

---

---

---

Enying, 2020. február 07.



Dr. Bodor Katalin  
jegyző

---

<sup>4</sup> megfelelő aláhúzendó

<sup>5</sup> amennyiben az előterjesztésben az önkormányzat intézménye közvetlenül érintett, úgy az érintett intézmény vezetőjének véleménye

<sup>6</sup> megfelelő aláhúzendó

<sup>7</sup> megfelelő aláhúzendó

## ELŐTERJESZTÉS

Enying Város Önkormányzata Pénzügyi és Településfejlesztési Bizottságának  
2020. február 10. napján tartandó soron kívüli (rendkívüli) nyílt ülésére  
és

Enying Város Önkormányzata Képviselő-testületének  
2020. február 10. napján tartandó soron kívüli (rendkívüli) nyílt ülésére

**Tárgy:** Javaslattétel a környezetvédelmi alap felhasználására

**Előterjesztő:** Viplak Tibor polgármester

**Készítette:** Dékány Éva könyvelő

A döntés elfogadásához szükséges többség típusa:

egyszerű / **minősített**

A szavazás módja:

**nyílt**/ titkos

**Tisztelt Bizottság!**

**Tisztelt Képviselő-testület!**

Ezúton kérem a Tisztelt Pénzügyi és Településfejlesztési Bizottságot, hogy az Enying Város Önkormányzatának a környezetvédelmi alap részét képező talajterhelési díjból származó bevételének felhasználási módjára szíveskedjen javaslatot tenni a Képviselő-testület részére.

### 1. Előzmények

Enying Város Önkormányzatának Képviselő-testülete a talajterhelési díjról és környezetvédelmi alapról szóló 28/2015. (XI.30.) önkormányzati rendeletének 10. § (1) bekezdése alapján környezetvédelmi alapot hozott létre, melynek felhasználásról a költségvetés elfogadásával egyidejűleg szükséges döntést hozni. A környezetvédelmi alapról a környezet védelmének általános szabályairól szóló 1995. évi LIII. törvény 58. § (1)-(5) bekezdése az alábbiak szerint rendelkezik:

*(1) Környezetvédelmi feladatai (46. §) megoldásának elősegítése érdekében a települési önkormányzat - Budapesten a fővárosi önkormányzat is - önkormányzati rendelettel önkormányzati környezetvédelmi alapot hozhat létre.*

*(2) A települési önkormányzati környezetvédelmi alap bevételei:*

- a) a települési önkormányzat által jogerősen kiszabott környezetvédelmi bírság teljes összege,*
- b) az illetékes környezetvédelmi hatóság által a települési önkormányzat területén jogerősen kiszabott környezetvédelmi bírságok összegének harminc százaléka a veszélyhelyzet kihirdetését megalapozó eseménnyel összefüggésben jogerősen kiszabott környezetvédelmi bírságok kivételével,*
- c) a környezetterhelési díjak és az igénybevételi járulékok külön törvényben meghatározott része,*
- d) a települési önkormányzat bevételeinek környezetvédelmi célokra elkülönített összege,*
- e) egyéb bevételek.*

*(3) Ha a települési önkormányzat nem hoz létre önkormányzati környezetvédelmi alapot, a (2) bekezdés c) pontjában foglalt bevétel nem illeti meg.*

*(4) Az önkormányzati környezetvédelmi alapot környezetvédelmi célokra kell felhasználni.*

*(5) A települési önkormányzati környezetvédelmi alap felhasználásáról a képviselő-testületnek évente a költségvetési rendelet (Áht. 65. §) és a zárszámadás (Áht. 85. §) elfogadásával egyidejűleg kell rendelkeznie.*

A környezetterhelési díjról szóló 2003. évi LXXXIX. törvény 21/B. §-a az alábbiak szerint rendelkezik:

*(1) A helyi vízgazdálkodási hatósági jogkörbe tartozó szennyvízelhelyezéshez kapcsolódó talajterhelési díj a települési önkormányzat - a fővárosban a kerületi önkormányzat, illetve a Margitsziget tekintetében a Budapest XIII. kerületi önkormányzat - környezetvédelmi alapjának a bevételét képezi.*

*(2) A települési önkormányzat - a fővárosban a kerületi önkormányzat, illetve a Margitsziget tekintetében a Budapest XIII. kerületi önkormányzat - a talajterhelési díjból származó bevételt -a (3) bekezdésben foglaltak figyelembevételével - a talaj, valamint a felszín alatti víz mennyiségi, minőségi védelmére használhatja fel.*

*(3) A (2) bekezdés szerinti felhasználásnak minősül különösen a csatornázás, a szennyvíztisztítás, a vízbázisvédelem, a települési monitoring kialakítása és működtetése, a tartós környezetkárosodások kármentesítése, a potenciális és a tényleges szennyezőforrások szennyezésének megelőző, illetve utólagos műszaki védelme.*

A környezetvédelmi alapba 2019. évben befolyt talajterhelési díj összegéből javaslom, hogy az önkormányzat a tartós környezetkárosodások kármentesítése, a potenciális és a tényleges szennyezőforrások szennyezésének megelőző, illetve utólagos műszaki védelme.

Kérem a Tisztelt Bizottságot és Képviselő-testületet az előterjesztés megtárgyalására.

## **2. Jogszabályi hivatkozások**

- Magyarország helyi önkormányzatairól szóló 2011. évi CLXXXIX. törvény
- a környezetterhelési díjról szóló 2003. évi LXXXIX. törvény
- a környezet védelmének általános szabályairól szóló 1995. évi LIII. törvény
- a talajterhelési díjról és környezetvédelmi alapról szóló 28/2015. (XI.30.) önkormányzati rendelet

## **3. Költségkihatások, illetve a kiadás fedezetét biztosító költségvetési sor megnevezése: -**

## **4. melléklet**

- határozati javaslat

Enying, 2020. február 7.

Tisztelettel:

Viplak Tibor  
polgármester s. k.

**HATÁROZATI JAVASLAT**  
**(bizottság részére)**

**Enying Város Önkormányzata Pénzügyi és Településfejlesztési Bizottságának .../2020. (II. 10.) határozata a környezetvédelmi alap felhasználásáról:**

A Pénzügyi és Településfejlesztési Bizottság az alábbi határozati javaslatot terjeszti a képviselő-testület elé elfogadásra:

*„Enying Város Önkormányzatának Képviselő-testülete a 2018. évben befolyt Környezetvédelmi Alap részét képező tartós környezetkárosodások kármentesítése, a potenciális és a tényleges szennyezőforrások szennyezésének megelőző, illetve utólagos műszaki védelmének kialakítására fordítja.*

*Felelős: Viplak Tibor polgármester*  
*Határidő: folyamatos”*

Felelős: Gebula Béla Ákos elnök  
Határidő: azonnal

**HATÁROZATI JAVASLAT**  
**(képviselő-testület részére)**

**Enying Város Önkormányzata Képviselő-testületének .../2020. (II. 10.) határozata a környezetvédelmi alap felhasználásáról:**

Enying Város Önkormányzatának Képviselő-testülete a 2018. évben befolyt Környezetvédelmi Alap részét képező tartós környezetkárosodások kármentesítése, a potenciális és a tényleges szennyezőforrások szennyezésének megelőző, illetve utólagos műszaki védelmének kialakítására fordítja.

Felelős: Viplak Tibor polgármester  
Határidő: folyamatos

# EGYEZTETÉSI LAP

Környezetvédelmi alap felhasználása

## Titkársági és Humán Iroda záradéka:

Az előterjesztésben foglaltakat megismertem, azzal kapcsolatban észrevételem nincs/az alábbi észrevételt teszem.<sup>1</sup>

Enying, 2020. február 07.

  
Dr. Földesi Dorina  
irodavezető

## Hatósági és Adóigazgatási Osztály záradéka:

Az előterjesztésben foglaltakat megismertem, azzal kapcsolatban észrevételem nincs/az alábbi észrevételt teszem.<sup>2</sup>

Enying, 2020. február 07.

  
Pirmann-né Felső Marianna  
osztályvezető

## Pénzügyi Osztály Záradéka:

Az előterjesztésben foglaltakat megismertem, azzal kapcsolatban észrevételem nincs/az alábbi észrevételt teszem.<sup>3</sup>

Enying, 2020. február 07.

  
Dékány Éva  
könyvelő

<sup>1</sup> megfelelő aláhúzendó

<sup>2</sup> megfelelő aláhúzendó

<sup>3</sup> megfelelő aláhúzendó

**Műszaki Osztály záradéka:**

Az előterjesztésben foglaltakat megismertem, azzal kapcsolatban észrevételem nincs/az alábbi észrevételt teszem:<sup>4</sup>

---

---

---

---

Enying, 2020. február 07.

Révfalusi László  
osztályvezető

**Intézményvezetői észrevétel<sup>5</sup>:**

Az előterjesztésben foglaltakat megismertem, azzal kapcsolatban észrevételem nincs/az alábbi észrevételt teszem:<sup>6</sup>

---

---

---

---

Enying, 20\_\_ . \_\_\_\_\_ „\_\_.”

---

---

intézményvezető

**Törvényességi záradék:**

Az előterjesztésben foglaltakat törvényességi szempontból megvizsgáltam, azzal kapcsolatban törvényességi észrevételem nincs/a következő törvényességi észrevételt teszem:<sup>7</sup>

---

---

---

---

Enying, 2020. február 07.

*ok 2020/*  
Dr. Bodor Katalin  
jegyző

---

<sup>4</sup> megfelelő aláhúzendó

<sup>5</sup> amennyiben az előterjesztésben az önkormányzat intézménye közvetlenül érintett, úgy az érintett intézmény vezetőjének véleménye

<sup>6</sup> megfelelő aláhúzendó

<sup>7</sup> megfelelő aláhúzendó

# ELŐTERJESZTÉS

Enying Város Önkormányzata Képviselő-testületének  
2020. február 10. napján tartandó soron kívüli (rendkívüli) nyílt ülésére,

Tárgy: Búzavirág Nyugdíjas Klub támogatási kérelme  
Előterjesztő: Viplak Tibor polgármester  
Készítette: dr. Földesi Dorina irodavezető  
Iktatószám: 01/ 121-2/2020

A KT döntés elfogadásához szükséges többség típusa:  
A szavazás módja:

**egyszerű** / minősített  
**nyílt** / titkos

## **Tisztelt Képviselő-testület!**

Enying Város Önkormányzatának Képviselő-Testülete 427/2019 (XII.18.) határozatával támogatta a Búzavirág Nyugdíjas Klub kérelmét 20.000 Ft támogatási összeg vonatkozásában.

A fenti határozat értelmében a támogatás összege a 2019. évi költségvetési rendelet egyéb működési célú támogatásként államháztartáson kívülre eredeti előirányzata terhére kerül megállapításra.

A támogatási szerződés előkészítése során a polgármesteri hivatal észlelte, hogy a nyugdíjas klub kérelme nem felel meg a nemzeti vagyonról szóló 2011.évi CXCVI. tv. 3.§ (1) bek-ben foglalt követelményeknek, ezért nyilatkozattételre hívta fel a vezetőt.

A szükséges nyilatkozat 2020.02.03. napján érkezett meg, így a támogatási szerződést a 427/2019 (XII.18.) határozatban foglaltaknak megfelelően, a 2019.évi költségvetés terhére megkötni már nem lehetséges.

Mivel nem történt tényleges pénzmozgás és a probléma egy lezárt évet érint, így szükséges a támogatási szerződésről szóló határozat 427/2019 (XII.18.) képviselő-testület általi módosítása.

Kérem a tisztelt Képviselő-testületi tagokat, hogy a fentieket figyelembe véve az előterjesztést megtárgyalni és a mellékelt határozatok alapján dönteni szíveskedjenek.

## **2. Jogszabályi hivatkozások:**

- Magyarország Helyi Önkormányzatairól szóló 2011. évi CLXXXIX. törvény  
-A képviselő-testület és szervei szervezeti és működési szabályzatáról szóló 15/2019. (X.31.) önkormányzati rendelet

## **3. Költségkihatások: -**

## **4. Mellékletek:**

- Iratanyag  
-427/2019 (XII.18.) számú határozat

Enying, 2020. 02.07.

Tisztelettel:

Viplak Tibor  
polgármester s. k.

## HATÁROZATI JAVASLAT

### **Enying Város Önkormányzata Képviselő-testületének.../2020. (II.10.) határozata a Búzavirág Nyugdíjas Klub támogatási kérelmével kapcsolatban**

A Képviselő-testület

A Búzavirág Nyugdíjas Klub támogatási kérelmével kapcsolatban hozott 427/2019 (XII.18.) határozatát módosítja aképp, hogy a nyugdíjas klub részére 20 e Ft költségvetési céltámogatás biztosítását javasolja a képviselő-testület részére a 2020. évi költségvetési rendelet egyéb működési célú támogatásként államháztartáson kívülre eredeti előirányzata terhére.

Felelős: Viplak Tibor polgármester  
Határidő: azonnal



**EGYEZTETÉSI LAP**  
Búzavirág Nyugdíjas Klub támogatási kérelme  
tárgyú előterjesztéshez

**Titkársági és Humán Iroda záradéka:**

Az előterjesztésben foglaltakat megismertem, azzal kapcsolatban észrevételem nincs/az alábbi észrevételt teszem:<sup>1</sup>

---

---

---

---

Enying, 2020. 02.07.

  
Dr. Földesi Dorina  
irodavezető

**Hatósági és Adóigazgatási Osztály záradéka:**

Az előterjesztésben foglaltakat megismertem, azzal kapcsolatban észrevételem nincs/az alábbi észrevételt teszem:<sup>2</sup>

---

---

---

---

Enying, 2020.02.07.

  
Pirmann-né Felső Marianna  
osztályvezető

**Pénzügyi Osztály Záradéka:**

Az előterjesztésben foglaltakat megismertem, azzal kapcsolatban észrevételem nincs/az alábbi észrevételt teszem:<sup>3</sup>

---

---

---

---

Enying, 2020.02.07.

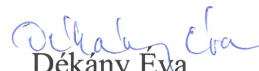
  
Dékány Éva  
könyvelő

---

<sup>1</sup> megfelelő aláhúzendó

<sup>2</sup> megfelelő aláhúzendó

<sup>3</sup> megfelelő aláhúzendó

**Műszaki Osztály záradéka:**

Az előterjesztésben foglaltakat megismertem, azzal kapcsolatban észrevételem nincs/az alábbi észrevételt teszem:<sup>4</sup>

---

---

---

---

Enying, 2020.02.07.

Révfalusi László  
osztályvezető

**Intézményvezetői észrevétel<sup>5</sup>:**

Az előterjesztésben foglaltakat megismertem, azzal kapcsolatban észrevételem nincs/az alábbi észrevételt teszem:<sup>6</sup>

---

---

---

---

Enying, 20 \_\_. \_\_\_\_\_. „\_\_.”

---

---

intézményvezető

**Törvényességi záradék:**

Az előterjesztésben foglaltakat törvényességi szempontból megvizsgáltam, azzal kapcsolatban törvényességi észrevételem nincs/a következő törvényességi észrevételt teszem:<sup>7</sup>

---

---

---

---

Enying, 2020. 02.07.

  
Dr. Bodor Katalin  
jegyző

<sup>4</sup> megfelelő aláhúzendó

<sup>5</sup> amennyiben az előterjesztésben az önkormányzat intézménye közvetlenül érintett, úgy az érintett intézmény vezetőjének véleménye

<sup>6</sup> megfelelő aláhúzendó

<sup>7</sup> megfelelő aláhúzendó

**ENYING VÁROS ÖNKORMÁNYZATÁNAK  
KÉPVISELŐ-TESTÜLETE**

**K i v o n a t**

A Képviselő-testület 2019. december 18. napján megtartott soron következő (rendes), nyílt ülésének jegyzőkönyvéből

**Enying Város Önkormányzata Képviselő-testületének 427/2019. (XII. 18.) határozata a Búzavirág Nyugdíjas Klub támogatási kérelméről:**

A képviselő-testület

1. megismerte a Búzavirág Nyugdíjas Klub melléklet szerinti pályázati adatlapjában foglaltakat,
2. a nyugdíjas klub részére 20 e Ft költségvetési céltámogatás biztosítását javasolja a képviselő-testület részére a 2019. évi költségvetési rendelet egyéb működési célú támogatásként államháztartáson kívülre eredeti előirányzata terhére,
3. megbízza a polgármesteri hivatalt a támogatási szerződés elkészítésével.

Felelős: Viplak Tibor polgármester  
Határidő: 2019. december 20.

Enying, 2019. december 18.

Viplak Tibor s.k.  
polgármester

Regenyei Katalin s.k.  
hitelesítő



Dr. Földesi Dorina s.k.  
jegyzői, aljegyzői feladatokkal megbízott  
köztisztviselő

Nyikos István s.k.  
hitelesítő

A kivonat hitelül:

1.melléklet 11/2015. (VII. 02.) önkormányzati rendelethez

Pályázati adatlap		Enying Város Önkormányzat Pénzügyi és Településfejlesztési Bizottsága	
A pályázó neve	Bézsényi Nyugdíjas Klub		
címe	8131 Enying - Balatonborsók útszéle Jc. u. 22.		
A pályázott cél megnevezése			
A pályázott cél ismertetése	Rendszerek kiadói (nyugdíjas találkozók költségei)		
A program tervezett időpontja			
Pályázatért felelős elérhetősége			
<b>A pályázott cél tervezett részletes költségvetése</b>			
reprzentáció, ajándék, utazás		2000,-	Ft
			Ft
			Ft
			Ft
			Ft
			Ft
<b>Költségvetés teljes összege</b>		<b>20.000,-</b>	<b>Ft</b>
<b>A pályázott cél megvalósítására tervezett saját pénzeszég</b>		<b>0,-</b>	<b>Ft</b>
<b>Egyéb forrásból származó támogatások</b>			
			Ft
			Ft
			Ft
<b>A pályázaton igényelt pénzeszég</b>		<b>20.000,-</b>	<b>Ft</b>
Bankfiók, számlaszám			
Középura felület			
□□□□□□□□ - □□□□□□□□ - □□□□□□□□			

*Nyilatkozat*

*Jelen kérelmünkön kívül a tárgyévben az alábbi támogatásban részesültünk:*

.....célra a költségvetési rendelet ..... sora terhére..... Ft  
.....célra ..... polgármesteri keretből..... Ft

Kijelentem, hogy a fenti adatok a valóságnak megfelelnek. Kötelezettséget vállalok arra, hogy az elnyert pénzösszeg felhasználásáról a *megállapodásban foglaltak szerint elszámolok* a támogatást nyújtó részére.

Enying, 2019. november 28. ....

*Kovács Jánosné*  
.....

*kérelmező neve, aláírása*

2019. SZEPTEMBER 16.

358

Tisztelt Polgármester úr.

Kérésrel fordulok Önhöz.

Mint ahogy már leírtam, vagyunk a Búzavirág Klub.

Segítségét szeretnénk kérni a klub részére, a kiadósunkat, nem tudjuk miből fedezni.

Mint munkánk révén öszt. kívánom sikeresüljön, befejezni az épületet. Lesz újra ott haza a klubnak.

Tisztelettel

Stovics Jánosné  
gazdálkodófelelős

22) 374-520

2019. Szeptember 12. Móra F. F.

2019. SZEPTEMBER 17. 71141

016290-1/2019

Előszám:	Liószám:	Melléklet:
	05/22	

2019. SZEPTEMBER 19.

BÚZAVIRÁG NYUGDÍJAS KLUB  
6131 Balatonbózsok  
Mészáros Kálmán u. 22.





# Enyingi Polgármesteri Hivatal

8130 Enying, Kossuth u. 26.

Tel./Fax: 22/372-002

[pmhiv@enying.eu](mailto:pmhiv@enying.eu)

Ügyintéző: Dr. Varga-Komáromi Eszter

Telefonszám: 70/684-8165

Előirat száma: 01/6290-1/2019

Ügyiratszám: 01/121-1/2020

Tárgy: Adatszolgáltatás kérése

Melléklet: Nyilatkozat 1 példányban

## Búzavirág Nyugdíjas Klub

Kovács Jánosné részére

Enying-Balatonbozsok

Mikszáth Kálmán utca 22.

8131

Tisztelt Gazdaságfelelős Asszony!

Ezúton szeretném tájékoztatni, hogy a nyugdíjas klub 2019. november 28. napján benyújtott, 20.000,- Ft összegű támogatásra vonatkozó kérelmét Enying Város Önkormányzatának Képviselő-testülete a 427/2019. (XII. 18.) határozatával jóváhagyta, azonban a támogatási szerződés elkészítéséhez az alábbi feltételek teljesülése szükséges.

1. Kérem, szíveskedjen a levelem mellékletét képező, Nyilatkozatot postafordultával részemre, kitöltve visszaküldeni.

A nyilatkozat kitöltésének indoka, hogy a nemzeti vagyonról szóló 2011. évi CXCVI. törvény 3. §-a értelmében az önkormányzat csak ún. átlátható szervezettel köthet szerződést. A nyugdíjas klub, mint civil társaság esetében a fenti törvény 3. § (1) bekezdés 1. pontja alapján az önkormányzat részére az alábbi adatokat kell megismerhetővé tenni:

### *3. § (1) E törvény alkalmazásában*

#### *1. átlátható szervezet:*

*e) az a civil szervezet és a vízitársulat, amely megfelel a következő feltételeknek:*

*ca) vezető tisztségviselői megismerhetők,*

*cb) a civil szervezet és a vízitársulat, valamint ezek vezető tisztségviselői nem átlátható szervezetben nem rendelkeznek 25%-ot meghaladó részesedéssel,*

*cc) székhelye az Európai Unió tagállamában, az Európai Gazdasági Térségről szóló megállapodásban részes államban, a Gazdasági Együttműködési és Fejlesztési Szervezet tagállamában vagy olyan államban van, amellyel Magyarországnak a kettős adóztatás elkerüléséről szóló egyezménye van;*

---

Enyingi Polgármesteri Hivatal 8130 Enying, Kossuth Lajos utca 26.

Telefon: 06 (22) 572-639

Ügyfélfogadás: hétfő, szerda: 8<sup>00</sup> – 12<sup>00</sup>, 13<sup>00</sup> – 16<sup>00</sup>, csütörtök: 8<sup>00</sup> – 12<sup>00</sup>



2. Enying Város Önkormányzat Képviselő-testületének az államháztartáson kívüli forrás átadásáról-átvételéről szóló 11/2015. (VII. 2.) önkormányzati rendeletének 5. § (5) bekezdése alapján a támogatást a támogatási megállapodás mindkét fél általi aláírását követően **kizárólag átutalással** lehet teljesíteni.

Fenti rendelkezésre tekintettel kérem, szíveskedjen megadni a bankszámla-tulajdonos nevét, a számlavezető pénzintézet nevét és a bankszámlaszámot, melyre a támogatás kifizethető.

Tájékoztatatom, hogy a támogatási szerződés megkötésére csak a fenti feltételek együttes teljesülése esetén kerülhet sor.

Enying, 2020. január 7.

Tisztelettel:

Dr. Varga-Komáromi Eszter  
aljegyző



TÉRTIVÉNY HÍVATALOS ÍRATHOZ  
B/Az irat feladója, száma, fajtája, mellékletei:  
01/121-1/2020  
dr. UKE

RL 8130 000 801 666 1

Enyingi  
Polgármesteri Hivatal  
Enying, Kossuth u. 26.

A/ Küldeményazonosító:		RL 8130 000 801 666 1	
D/1. értesítőt elhelyeztem (év,hó,nap)	2020.09.03	G/Küldemény címzettjének neve, címe (egygyadalmú)	Enyingi Polgármesteri Hivatal
E/2. értesítőt elhelyeztem (év,hó,nap)	2020	Bizánci Kavasok Művelődési Klubja 8131 Enying, Belatársorok Művelődési Központ u. 26.	
F/Kézbesítés/visszaküldés kelte	2020.01.09	H/Átvévo neve:	VACSORAI VILÉM
L/Kézbesítő kódja, aláírása	6106 B-GF	I/Átvévo aláírása:	VACSORAI Vilém
N/Kézbesítve:	<input type="checkbox"/> címzettnek <input type="checkbox"/> közvetlenül kézbesítőnek <input type="checkbox"/> meghatalmazottnak <input checked="" type="checkbox"/> helyettesítve <input type="checkbox"/> átvévoinek	J/ Hozzájáruló jogcím:	K/ Ig. fajta, szám:
O/ Visszaküldés oka:	<input type="checkbox"/> cím nem azonosítható <input type="checkbox"/> nem kereste <input type="checkbox"/> elkölözött <input checked="" type="checkbox"/> bejelentve <input type="checkbox"/> meghalt <input type="checkbox"/> megszűnt	M/A tértívevény visszaküldési címe:	
		Enyingi Polgármesteri Hivatal 8130 Enying, Kossuth u. 26.	

Értjük, ebbe a sávba ne írjon és ne bejegyezzen!

NYILATKOZAT

2020 FEBR 03  
2020 FEBR 04  
002  
01/121-2/2020  
Aratókői D.

Alulírott Kovács Jánosné ..... (név),  
Enying Móra F 7 ..... (lakcím),  
Felsőmindszent. 1938. nov. 5 ..... (születési hely, idő),  
mint a Búzavirág Nyugdíjas Klub (civil társaság) vezetője a nemzeti vagyonról szóló 2011. évi CXCVI. törvény 3. § 1. pont c) pontjában foglaltak szerint büntetőjogi felelősségem tudatában az alábbi nyilatkozatot teszem:

kijelentem, hogy a Búzavirág Nyugdíjas Klub vezető tisztségviselői az alábbi személyek:

Kovács Jánosné Gazdaságvezető-pénztáros  
Hoffman Györgyme Hoffmann, Györgyne,  
Lepoth Lászlóné Lepoth Lászlóné klub v. kezettes

Bankszámlám: 578002 84 1000 83 22 • Kovács Jánosné

- 2. kijelentem, hogy a Búzavirág Nyugdíjas Klub, valamint annak vezető tisztségviselői nem átlátható szervezetben nem rendelkeznek 25%-ot meghaladó részesedéssel,
- 3. kijelentem, hogy a Búzavirág Nyugdíjas Klub székhelye az Európai Unió tagállamában van, a székhelye: Enying Mikszáth Halman ut

Enying, 2020. január

Kovács Jánosné  
aláírás

Tanú1:  
Név: Hoffman György  
Lakcím: Enying Virág 18  
Aláírás: Hoffman György

Tanú2:  
Név: Fűtőp Károlyné  
Lakcím: Enying Vindiq u. 9  
Aláírás: Fűtőp Károlyné

Kovács Jánosné  
Táboriék Söréte

Tisztelt Ügyintéző

2020 FEB 03  
12:07

Elnézés a késői levélért.

Bentott levelet, dobot valaki apostó  
ládánka. Betegségem is közre játszott,

kontroll vizsgálatokon jártam, Fegyervánon.

Ma csak elfeküdni tudok

Térdézzék, hogy miért nem szedtem  
dozsdíjat. Nem volt, hol össze  
jöjünk. Én tartottam a tagokkal.

Sajnos a tagokkal térd alatt levágták  
a lábat. Másik tagunknak Flórtartás

balasete volt, több vitte a mente a  
kórházba, három hónapig, nem tud-

ta a lakásait se elhagyni. Én mind  
kettőnek segítettem. Most már elfogad-  
ható az egészségük. Remélem a nyáron  
betudunk költözni a volt hegyre.

Tisztelettel Kovács Jánosné

Erőfing. Móra F. F.

# ELŐTERJESZTÉS

Enying Város Önkormányzata Képviselő-testületének  
2020. február 10. napján tartandó soron kívüli (rendkívüli) nyílt ülésére,

Tárgy: Az Enyingi Városvédő-, és Szépítő Társaság elszámolásának felülvizsgálata

Előterjesztő: Viplak Tibor polgármester

Készítette: dr. Földesi Dorina irodavezető

Iktatószám: 01/ 886-2/2020

A KT döntés elfogadásához szükséges többség típusa:

**egyszerű** / minősített

A szavazás módja:

**nyílt** / titkos

## Tisztelt Képviselő-testület!

A Polgármesteri Hivatal minden évben felülvizsgálja a civil szervezetekkel kötött támogatási szerződések alapján benyújtott elszámolásokat.

Enying Város Önkormányzatának Képviselő-testülete 70/2019 (II.27.) határozatával az Enyingi Városvédő-, Szépítő és Hagyományőrző Egyesület részére 200.000 Ft céltámogatás megítéléséről döntött. A támogatási szerződést a felek 2019.03.04. napján aláírták. A szerződés 4. pontja szerint a támogatás elszámolási határideje 2020.01.31.

Az Egyesület 2020. január 28. napján benyújtott kérelmében kérte, hogy a 2019.évre kapott támogatással 2020. július 31. napjáig számolhasson el. Kérelmükben előadták, hogy az összeget még nem tudták felhasználni, mert egy teljesítést várnak.

Kérem a tisztelt bizottsági tagokat, hogy a fentieket figyelembe véve az előterjesztést megtárgyalni és a mellékelt határozatok alapján dönteni szíveskedjenek.

## 2. Jogszabályi hivatkozások:

- Magyarország Helyi Önkormányzatairól szóló 2011. évi CLXXXIX. törvény

-A képviselő-testület és szervei szervezeti és működési szabályzatáról szóló 15/2019. (X. 31.) önkormányzati rendelet

## 3. Költségkhatások: -

## 4. Mellékletek:

1. Támogatási szerződés
2. Kérelem
3. Támogatási szerződés módosítása
4. Egységes szerkezetű támogatási szerződés

Enying, 2020.02.07.

Tisztelettel:

Viplak Tibor  
polgármester s. k.

## HATÁROZATI JAVASLAT

### **Enying Város Önkormányzata Képviselő-testületének .../2020. (II. 10.) határozata az Enyingi Városvédő-, és Szépítő Társaság 2019. évi támogatásának elszámolásáról:**

A Képviselő-testület

1. megismerte az Enyingi Városvédő-, és Szépítő Társaság 2019. évi támogatási összeg felhasználásával kapcsolatos megállapításokat. A **2019. március 04-én kelt támogatási szerződéssel kapcsolatban az elszámolási határidő 2020 július 31., a felhasználási határidő 2020. július 31.** napjára történő módosításával egyetért.
2. az 1. pontra tekintettel felhatalmazza a polgármestert a melléklet szerinti 2019. évi támogatási szerződés módosítás aláírására.

Felelős: Viplak Tibor polgármester

Határidő: azonnal

# EGYEZTETÉSI LAP

Az Enyingi Városvédő-, és Szépítő Társaság elszámolásának felülvizsgálata  
tárgyú előterjesztéshez

## Titkársági és Humán Iroda záradéka:

Az előterjesztésben foglaltakat megismertem, azzal kapcsolatban észrevételem nincs/az alábbi észrevételt teszem:<sup>1</sup>

---

---

---

---

Enying, 2020. 02.07.

  
Dr. Földesi Dorina  
irodavezető

## Hatósági és Adóigazgatási Osztály záradéka:

Az előterjesztésben foglaltakat megismertem, azzal kapcsolatban észrevételem nincs/az alábbi észrevételt teszem:<sup>2</sup>

---

---

---

---

Enying, 2020.02.07.

  
Pirmann-né Felső Marianna  
osztályvezető

## Pénzügyi Osztály Záradéka:

Az előterjesztésben foglaltakat megismertem, azzal kapcsolatban észrevételem nincs/az alábbi észrevételt teszem:<sup>3</sup>

---

---

---

---

Enying, 2020.02.07.

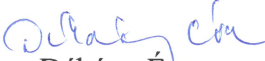
  
Dékány Éva  
könyvelő

<sup>1</sup> megfelelő aláhúzendó

<sup>2</sup> megfelelő aláhúzendó

<sup>3</sup> megfelelő aláhúzendó

**Műszaki Osztály záradéka:**

Az előterjesztésben foglaltakat megismertem, azzal kapcsolatban észrevételem nincs/az alábbi észrevételt teszem:<sup>4</sup>

---

---

---

---

Enying, 2020.02.07.

Révfalusi László  
osztályvezető

**Intézményvezetői észrevétel<sup>5</sup>:**

Az előterjesztésben foglaltakat megismertem, azzal kapcsolatban észrevételem nincs/az alábbi észrevételt teszem:<sup>6</sup>

---

---

---

---

Enying, 20 \_\_. \_\_\_\_\_. „\_\_.”

---

---

intézményvezető

**Törvényességi záradék:**

Az előterjesztésben foglaltakat törvényességi szempontból megvizsgáltam, azzal kapcsolatban törvényességi észrevételem nincs/a következő törvényességi észrevételt teszem:<sup>7</sup>

---

---

---

---

Enying, 2020. 02.07.

  
Dr. Bodor Katalin  
jegyző

---

<sup>4</sup> megfelelő aláhúzendó

<sup>5</sup> amennyiben az előterjesztésben az önkormányzat intézménye közvetlenül érintett, úgy az érintett intézmény vezetőjének véleménye

<sup>6</sup> megfelelő aláhúzendó

<sup>7</sup> megfelelő aláhúzendó



## TÁMOGATÁSI SZERZŐDÉS

Amely létrejött egyrészről

**Enying Város Önkormányzata** (8130 Enying, Kossuth Lajos utca 26., adószám: 15727385-2-07, törzsszám: 727387) képviseletében Viplak Tibor polgármester, mint támogató (a továbbiakban: Önkormányzat, illetve Támogató)

másrészről

az **Enyingi Városvédő-, és Szépítő Társaság** (8130 Enying, Vas Gereben utca 1.) képviseletében Méreg János elnök, mint támogatott (a továbbiakban: Támogatott)

(együttesen: Felek) között az alulírt napon és helyen az alábbi feltételek szerint:

1.) Támogató – figyelemmel a *Magyarország helyi önkormányzatairól* szóló 2011. évi CLXXXIX. törvény 13. § 2. pontjában rögzített feladatra – az Enying Város Önkormányzatának 2019. évi költségvetéséről szóló 1/2019. (II. 20.) önkormányzati rendelete alapján vállalja, hogy az e szerződésben rögzített feltételek mellett összesen

**200.000,- Ft, azaz kettőszázezer forint**

támogatást nyújt Támogatott számára.

2.) Támogató vállalja, hogy az 1.) pontban meghatározott összeget legkésőbb 2019. március 14. napjáig a Támogatott elnökének Takarékbank Zrt-nél vezetett 57800284-10018668-00000000 számú bankszámlájára átutalja.

3.) A Támogatott a támogatást 2019. december 31. napjáig és kizárólag a pályázati adatlapjában foglalt céljainak megvalósítása érdekében használhatja fel, nevezetesen tájház kialakítására. Megvalósítás helye (Támogatott székhelye): Enying.

4.) A támogatásról Enying Város Önkormányzata Képviselő-testületének az államháztartáson kívüli forrás átadásáról-átvételéről szóló 11/2015. (VII. 02.) önkormányzati rendeletének 2. melléklete szerint kell elszámolni, melyet szöveges és számszaki résszel kell kiegészíteni. A beszámoló szöveges része a támogatási célok megvalósulásáról szóló 1-2 gépelt oldal terjedelmű írásos dokumentum. A beszámoló számszaki része a támogatásból kifizetett számlákról készült kimutatás, amely minimálisan tartalmazza: a kifizetés dátumát, a számla számát, a szállító megnevezését, a számla tartalmát, a célt, feladatot, aminek érdekében felmerült a kifizetés, valamint a számla összegét, a számla hiteles másolatát. A számlák eredeti példányán fel kell tüntetni a támogatási szerződés számát. Az elszámolás határideje 2020. január 31. napja.

5.) Amennyiben Támogatott a 4.) pontban megjelölt határidőn belül a támogatási összeggel nem számol el, köteles az el nem számolt támogatás összegét a Polgári Törvénykönyvről szóló 2013. évi V. törvény (a továbbiakban: Ptk.) szerinti késedelmi kamatokkal növelt összegben Támogató részére visszautalni, annak Takarékbank Zrt.-nél vezetett 11500092-11110000 számú költségvetési elszámolási számlájára.

Amennyiben Támogatott a támogatási összeget csak részben használta fel, köteles a támogatási összeg fel nem használt részét az elszámolás benyújtásával egyidejűleg a Támogatónak visszafizetni.

6.) Támogató jogosult a támogatás felhasználását, illetve az abból megvalósítani kívánt célt ellenőrizni, ennek során az ellenőrzéshez szükséges adatokat bekérni, illetve helyszíni ellenőrzést tartani. Támogatott köteles az ellenőrzés lefolytatásához szükséges tájékoztatást megadni, valamint az ellenőrzésben közreműködni, a vonatkozó pénzügyi, számviteli, leltári, valamint a felhasználásra vonatkozó egyéb nyilvántartásokat betekintés céljából az ellenőrzést végző személy részére a vizsgálat céljából bemutatni. Támogatott köteles a támogatás felhasználásának ellenőrzéséhez szükséges bizonylatokat és nyilvántartásokat a jelen szerződésben rögzített utolsó elszámolási határidő lejártát követő 5 évig megőrizni.

7.) Felek jelen szerződés tekintetében kapcsolattartóként a következő személyeket jelölik ki:

Támogató részéről: Viplak Tibor polgármester

Támogatott részéről: Méreg János elnök

8.) Támogatott tudomással bír arról, hogy jelen szerződés Támogató önkormányzati minőségére tekintettel jogszabályban meghatározottak szerint nyilvános.

9.) Támogatott jelen okirat aláírásával is kijelenti, hogy nem esik *a közpénzből nyújtott támogatások átláthatóságáról* szóló 2007. évi CLXXXI. törvényben foglalt kizáró okok hatálya alá, illetve kijelenti azt is, hogy az *államháztartásról* szóló 2011. évi CXCV. törvény szerinti átlátható szervezetnek minősül.

10.) Támogatott kijelenti, hogy köztartozása, a Támogatóval szemben lejárt esedékességű fizetési kötelezettsége semmilyen címen nincsen. Támogatott tudomásul veszi, hogy amennyiben a támogatási összeg esedékességekor Támogatóval, vagy Támogató bármely intézményével szemben bármilyen tartozása lesz, kifizetésre ezen tartozás és járulékai erejéig nem kerül sor, a támogatási összeg a tartozás kiegyenlítésére átvezetésre kerül.

11.) A jelen szerződésből eredő esetleges vitát a felek egymás között békés úton kísérik meg rendezni; ennek sikertelensége esetén kikötik a hatáskörébe tartozó esetekre a Székesfehérvári Járásbíróság kizárólagos illetékességét.

12.) Jelen szerződésben nem szabályozott kérdésekben a Ptk. rendelkezései, valamint *a számvitelről és az államháztartás működéséről szóló jogszabályok, különösen az államháztartásról* szóló 2011. évi CXCV. törvény, továbbá az annak végrehajtásáról rendelkező 368/2011. (XII.31.) Korm. rendelet rendelkezései az irányadók.

Jelen támogatási szerződést Felek, mint akaratukkal mindenben megegyezőt, jóváhagyólag írják alá.

Ezen szerződés 4 példányban készült, amelyből 3 példány Támogatót, 1 példány Támogatottat illeti meg.

Enying, 2019. március <sup>4.</sup>.....

  
.....  
**Enying Város Önkormányzata**  
képv.: **Viplak Tibor polgármester**  
**Támogató**

  
.....  
**Enyingi Városvédő- és Szépítő Társaság**  
képv.: **Méreg János elnök**  
**Támogatott**

Ellenjegyzem:

  
.....  
**Dr. Kóródi-Juhász Zsolt LL. M. jegyző**

Pénzügyileg ellenjegyzem:

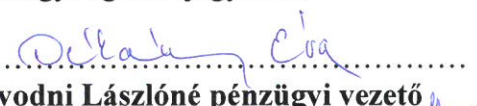
  
.....  
**Závodni Lászlóné pénzügyi vezető**

**Záradék:** A támogatási szerződést Enying Város Önkormányzatának Képviselő-testülete az 70/2019. (II. 27.) számú határozatával hagyta jóvá.

**T á m o g a t á s i S z e r z ő d é s**  
**1. számú módosítása**

Amely létrejött egyrészről

**Enying Város Önkormányzata** (8130 Enying, Kossuth Lajos utca 26., adószám: 15727385-2-07, törzsszám: 727387) képviseletében **Viplak Tibor** polgármester, mint támogató (a továbbiakban: Önkormányzat, illetve Támogató)

másrészről

az **Enyingi Városvédő-, és Szépítő Társaság** (8130 Enying, Vas Gereben utca 1.) képviseletében **Méreg János** elnök, mint támogatott (a továbbiakban: Támogatott)

(együttesen: Felek) között az alulírt napon és helyen az alábbi feltételek szerint:

**Előzmények**

A Felek 2019. március 04. napján legkésőbb 2019. december 31. napjával történő felhasználásra 200.000,- Ft összegre támogatási szerződést kötöttek. A támogatási összeg felhasználásának célja a civil társaság társasági szerződésében foglalt céljainak megvalósítása nevezetesen tájház kialakítása volt.

**Módosítás**

1. A Felek megállapodnak abban, hogy a szerződés 1.) pontja szerinti támogatási összeg felhasználásának határidejét **2020. július 31.** napjára módosítják.
2. A Felek megállapodnak abban, hogy a szerződés 4.) pontjában található elszámolási határidőt **2020. július 31.** napjára módosítják.
3. A támogatási szerződésnek a jelen megállapodással nem érintett rendelkezései változatlanul hatályban maradnak.
4. Jelen megállapodást a Felek elolvasás és áttanulmányozás után, mint akaratukkal mindenben megegyezőt alulírott helyen és időben jóváhagyólag aláírják.

Enying, 2020. február .

.....  
**Enying Város Önkormányzata**  
képv.: **Viplak Tibor** polgármester  
**Támogató**

.....  
**Enyingi Városvédő-, és Szépítő Társaság**  
képv: **Méreg János** elnök  
**Támogatott**

Ellenjegyzem:

.....  
**Dr. Bodor Katalin** jegyző

Pénzügyileg ellenjegyzem:

.....  
**Dékány Éva** könyvelő

**Záradék:** A támogatási szerződés módosítását Enying Város Önkormányzatának Képviselő-testülete a \_\_/2020. (II. 10.) számú határozatával hagyta jóvá.

## TÁMOGATÁSI SZERZŐDÉS

egységes szerkezetben az 1. sz. módosítással

Amely létrejött egyrészről

**Enying Város Önkormányzata** (8130 Enying, Kossuth Lajos utca 26., adószám: 15727385-2-07, törzsszám: 727387) képviseletében Viplak Tibor polgármester, mint támogató (a továbbiakban: Önkormányzat, illetve Támogató)

másrészről

az **Enyingi Városvédő-, és Szépítő Társaság** (8130 Enying, Vas Gereben utca 1.) képviseletében Méreg János elnök, mint támogatott (a továbbiakban: Támogatott)

(együttesen: Felek) között az alulírt napon és helyen az alábbi feltételek szerint:

**1.)** Támogató – figyelemmel a *Magyarország helyi önkormányzatairól* szóló 2011. évi CLXXXIX. törvény 13. § 2. pontjában rögzített feladatra – az Enying Város Önkormányzatának 2019. évi költségvetéséről szóló 1/2019. (II. 20.) önkormányzati rendelete alapján vállalja, hogy az e szerződésben rögzített feltételek mellett összesen

**200.000,- Ft, azaz kettőszázezer forint**

támogatást nyújt Támogatott számára.

**2.)** Támogató vállalja, hogy az 1.) pontban meghatározott összeget legkésőbb 2019. március 14. napjáig a Támogatott elnökének Takarékbank Zrt-nél vezetett 57800284-10018668-00000000 számú bankszámlájára átutalja.

**3.)** A Támogatott a támogatást 2020. július 31<sup>1</sup>. napjáig és kizárólag a pályázati adatlapjában foglalt céljainak megvalósítása érdekében használhatja fel, nevezetesen tájház kialakítására. Megvalósítás helye (Támogatott székhelye): Enying.

**4.)** A támogatásról Enying Város Önkormányzata Képviselő-testületének az államháztartáson kívüli forrás átadásáról-átvételéről szóló 11/2015. (VII. 02.) önkormányzati rendeletének 2. melléklete szerint kell elszámolni, melyet szöveges és számszaki résszel kell kiegészíteni. A beszámoló szöveges része a támogatási célok megvalósulásáról szóló 1-2 gépelt oldal terjedelmű írásos dokumentum. A beszámoló számszaki része a támogatásból kifizetett számlákról készült kimutatás, amely minimálisan tartalmazza: a kifizetés dátumát, a számla számát, a szállító megnevezését, a számla tartalmát, a célt, feladatot, aminek érdekében

---

<sup>1</sup> módosította 1.sz. szerződés módosítás

felmerült a kifizetés, valamint a számla összegét, a számla hiteles másolatát. A számlák eredeti példányán fel kell tüntetni a támogatási szerződés számát.

Az elszámolás határideje 2020.július 31.<sup>2</sup> napja.

**5.)** Amennyiben Támogatott a 4.) pontban megjelölt határidőn belül a támogatási összeggel nem számol el, köteles az el nem számolt támogatás összegét a Polgári Törvénykönyvről szóló 2013. évi V. törvény (a továbbiakban: Ptk.) szerinti késedelmi kamatokkal növelt összegben Támogató részére visszautalni, annak Takarékbank Zrt.-nél vezetett 11500092-11110000 számú költségvetési elszámolási számlájára.

Amennyiben Támogatott a támogatási összeget csak részben használta fel, köteles a támogatási összeg fel nem használt részét az elszámolás benyújtásával egyidejűleg a Támogatónak visszafizetni.

**6.)** Támogató jogosult a támogatás felhasználását, illetve az abból megvalósítani kívánt célt ellenőrizni, ennek során az ellenőrzéshez szükséges adatokat bekérni, illetve helyszíni ellenőrzést tartani. Támogatott köteles az ellenőrzés lefolytatásához szükséges tájékoztatást megadni, valamint az ellenőrzésben közreműködni, a vonatkozó pénzügyi, számviteli, leltári, valamint a felhasználásra vonatkozó egyéb nyilvántartásokat betekintés céljából az ellenőrzést végző személy részére a vizsgálat céljából bemutatni. Támogatott köteles a támogatás felhasználásának ellenőrzéséhez szükséges bizonylatokat és nyilvántartásokat a jelen szerződésben rögzített utolsó elszámolási határidő lejártát követő 5 évig megőrizni.

**7.)** Felek jelen szerződés tekintetében kapcsolattartóként a következő személyeket jelölik ki:

Támogató részéről: Viplak Tibor polgármester

Támogatott részéről: Méreg János elnök

**8.)** Támogatott tudomással bír arról, hogy jelen szerződés Támogató önkormányzati minőségére tekintettel jogszabályban meghatározottak szerint nyilvános.

**9.)** Támogatott jelen okirat aláírásával is kijelenti, hogy nem esik *a közpénzből nyújtott támogatások átláthatóságáról* szóló 2007. évi CLXXXI. törvényben foglalt kizáró okok hatálya alá, illetve kijelenti azt is, hogy az *államháztartásról* szóló 2011. évi CXCV. törvény szerinti átlátható szervezetnek minősül.

**10.)** Támogatott kijelenti, hogy köztartozása, a Támogatóval szemben lejárt esedékességű fizetési kötelezettsége semmilyen címen nincsen. Támogatott tudomásul veszi, hogy amennyiben a támogatási összeg esedékességekor Támogatóval, vagy Támogató bármely intézményével szemben bármilyen tartozása lesz, kifizetésre ezen tartozás és járulékai erejéig nem kerül sor, a támogatási összeg a tartozás kiegyenlítésére átvezetésre kerül.

**11.)** A jelen szerződésből eredő esetleges vitát a felek egymás között békés úton kísérik meg rendezni; ennek sikertelensége esetén kikötik a hatáskörébe tartozó esetekre a Székesfehérvári Járásbíróság kizárólagos illetékességét.

**12.)** Jelen szerződésben nem szabályozott kérdésekben a Ptk. rendelkezései, valamint *a számvitelről és az államháztartás működéséről szóló jogszabályok, különösen az államháztartásról* szóló 2011. évi CXCV. törvény, továbbá az annak végrehajtásáról rendelkező 368/2011. (XII.31.) Korm. rendelet rendelkezései az irányadók.

---

<sup>2</sup> módosította 1.sz. szerződés módosítás

Jelen támogatási szerződést Felek, mint akaratukkal mindenben megegyezőt, jóváhagyólag írják alá.

Ezen szerződés 4 példányban készült, amelyből 3 példány Támogatót, 1 példány Támogatottat illeti meg.

Enying, 2019. március .....

.....  
**Enying Város Önkormányzata**  
képv.: **Viplak Tibor polgármester**  
**Támogató**

.....  
**Enyingi Városvédő-, és Szépítő Társaság**  
képv.: **Méreg János elnök**  
**Támogatott**

Ellenjegyzem:

.....  
**Dr. Kóródi-Juhász Zsolt LL. M. jegyző**

Pénzügyileg ellenjegyzem:

.....  
**Závodni Lászlóné pénzügyi vezető**

**Záradék:** A támogatási szerződést Enying Város Önkormányzatának Képviselő-testülete az \_\_\_/2019. (II. 27.) számú határozatával hagyta jóvá.

# ELŐTERJESZTÉS

Enying Város Önkormányzata Pénzügyi és Településfejlesztési Bizottságának  
2020. február 10. napján tartandó soron kívüli (rendkívüli) nyílt ülésére  
és

Enying Város Önkormányzata Képviselő-testületének  
2020. február 10. napján tartandó soron kívüli (rendkívüli) nyílt ülésére

Tárgy: A Katolikus Temető melletti járda-lépcső szakasz (hrsz.: 2258/4) akadálymentesítése

Előterjesztő: Viplak Tibor polgármester  
Készítette: Zsiga Attila műszaki referens  
Iktatószám: 01/ 668- 2 /2020

A PTFB döntés elfogadásához szükséges többség típusa:	egyszerű / <u>minősített</u>
A szavazás módja:	<u>nyílt</u> / titkos
A KT döntés elfogadásához szükséges többség típusa:	egyszerű / <u>minősített</u>
A szavazás módja:	<u>nyílt</u> / titkos

**Tisztelt Bizottság!**  
**Tisztelt Képviselő-testület!**

Köztudott, hogy az enyingi Budai Nagy Antal utca lakóinak jelenleg a katolikus temető mellett elhelyezkedő járdaszakaszon keresztül van lehetősége megközelíteni a városközpontot. A tárgyi útszakaszon egy lépcsős rész található, melyen a gyalogos közlekedés - annak jelenlegi kialakítása miatt – körülményes, különös tekintettel a babakocsival és tolokocsival közlekedőkre.

## 1. Előzmények

A lakosság részéről megkereséssel fordultak Nyikos István képviselő úrhoz a Budai Nagy Antal utca lakói, melyben a katolikus temetővel párhuzamosan elhelyezkedő járda-lépcső szakasz kiszélesítését, akadálymentesítését kezdeményezik a gyalogosok oly módon, hogy az a kerékpárosok, babakocsival és tolokocsival közlekedők számára is megfelelő lehessen.

A lakossági kérésnek megfelelően Nyikos István képviselő úr javaslatot nyújtott be Enying Város Önkormányzata Pénzügyi, és Településfejlesztése Bizottsága, valamint Enying Város Önkormányzata Képviselő-testülete részére a temető melletti járda akadálymentesítése ügyében.

A képviselő úr Enying Város Önkormányzatának Városgondnokság vezetőjével a helyszínen történt egyeztetése alkalmával arra a következtetésre jutott, hogy a járdaszakasz megfelelő átalakítását munkagéppel segítve várhatóan két napos munkával a Városgondnokság el tudná végezni. A szükséges anyagok költsége bruttó 280.000 Ft összeget tenne ki, mely tartalmazza a közüzalékot és a helyszínrre szállított készbeton árát.

Az Enyingi Polgármesteri Hivatal műszaki osztálya a tárgyi indítvány megvizsgálta. Megállapította, hogy a járda nyomvonalának magassági vonalvezetése - hossz-szelvénye - (a jelentős szintkülönbség miatt kialakított nagymértékű lejtése) miatt a jelenlegi nyomvonalon az akadálymentesítésre vonatkozó előírásokat nem lehet megvalósítani. (3. melléklet 25. oldal)



Kérem a tisztelt bizottsági tagokat, hogy a fentieket figyelembe véve az előterjesztést megtárgyalni és a mellékelt határozatok alapján dönteni szíveskedjenek.

**2. Jogszabályi hivatkozások:**

- Magyarország Helyi Önkormányzatairól szóló 2011. évi CLXXXIX. törvény
- A képviselő-testület és szervei szervezeti és működési szabályzatáról szóló 26/2017. (XI. 30.) önkormányzati rendelet
- Az országos településrendezési és építési követelményekről szóló 253/1997. (XII. 20.) Korm. rendelet 253/1997. (XII. 20.) Korm. rendelet

**3. Költségkihatások:** - Megvalósítás esetén Enying Város Önkormányzata költségvetéséből 280.000 Ft bruttó összeg kerülne felhasználásra. Jelenleg a 2020. évi költségvetés tervezet ezt a kiadást nem tartalmazza.

**4. Mellékletek:**

1. Nyikos István beadványa
2. Fénykép a helyszínről
3. Tervezési segédlet az akadálymentes épített környezet megvalósításához

Enying, 2020. 01. 29.

Tisztelettel:

Viplak Tibor  
polgármester s. k.

## HATÁROZAT A PÉNZÜGYI ÉS TELEPÜLÉSFEJLESZTÉSI BIZOTTSÁG RÉSZÉRE

### HATÁROZATI JAVASLAT „A”

#### **Enying Város Önkormányzata Pénzügyi és Településfejlesztési Bizottságának .../2020. (II. 10.) határozata a Katolikus Temető melletti járda-lépcső szakasz (hrsz.: 2258/4) akadálymentesítéséről**

Enying Város Önkormányzatának Pénzügyi és Településfejlesztési Bizottsága az alábbi határozati javaslatot terjeszti a képviselő-testület elé:

„A képviselő-testület

1. megismerte és tudomásul vette az előterjesztésben foglaltakat
2. a szükséges fedezetet – bruttó 280.000 Ft-ot - Enying Város Önkormányzatának 2020 évi költségvetésében biztosítja
3. megbízza Enying Város Önkormányzatának Városgondnokságát, hogy a meglévő járda és lépcső szélesítésével kapcsolatos munkákat végezze el.

Felelős: Viplak Tibor polgármester

Határidő: 1. pont tekintetében azonnal, 2. pont tekintetében a 2020. évi költségvetés elfogadásakor, 3. pont 2020. március 31.”

vagy

### HATÁROZATI JAVASLAT „B”

#### **Enying Város Önkormányzata Pénzügyi és Településfejlesztési Bizottságának .../2020. (II.10.) határozata a Katolikus Temető melletti járda-lépcső szakasz (hrsz.: 2258/4) akadálymentesítéséről**

Enying Város Önkormányzatának Pénzügyi és Településfejlesztési Bizottsága az alábbi határozati javaslatot terjeszti a képviselő-testület elé:

„A képviselő-testület

1. megismerte és tudomásul vette az előterjesztésben foglaltakat
2. a Katolikus Temető melletti járda-lépcső szakasz (hrsz.: 2258/4) akadálymentesítésére tett javaslatot nem támogatja

Felelős: Viplak Tibor polgármester

Határidő: 1. és 2. pont tekintetében azonnal”

## HATÁROZATI JAVASLAT A KÉPVISELŐ-TESTÜLET RÉSZÉRE

### HATÁROZATI JAVASLAT „A”

#### **Enying Város Önkormányzata Képviselő-testületének .../2020. (II. 10.) határozata a Katolikus Temető melletti járda-lépcső szakasz (hrsz.: 2258/4) akadály-mentesítéséről**

A képviselő-testület

1. megismerte és tudomásul vette az előterjesztésben foglaltakat
2. a szükséges fedezetet – bruttó 280.000 Ft-ot - Enying Város Önkormányzatának 2020 évi költségvetésében biztosítja
3. megbízza Enying Város Önkormányzatának Városgondnokságát, hogy a meglévő járda és lépcső szélesítésével kapcsolatos munkákat végezze el.

Felelős: Viplak Tibor polgármester

Határidő: 1. pont tekintetében azonnal, 2. pont tekintetében a 2020. évi költségvetés elfogadásakor, 3. pont 2020. március 31.

*vagy*

### HATÁROZATI JAVASLAT „B”

#### **Enying Város Önkormányzata Képviselő-testületének .../2020. (II. 10.) határozata a Katolikus Temető melletti járda-lépcső szakasz (hrsz.: 2258/4) akadály-mentesítéséről**

A képviselő-testület

1. megismerte és tudomásul vette az előterjesztésben foglaltakat
2. a Katolikus Temető melletti járda-lépcső szakasz (hrsz.: 2258/4) akadálymentesítésére tett javaslatot nem támogatja

Felelős: Viplak Tibor polgármester

Határidő: 1. és 2. pont tekintetében azonnal

Előterjesztés

2020. 27. 988  
01/608-1/2020  
ZsigA

Enying Város Önkormányzata, Pénzügyi, és Településfejlesztési Bizottsága, és Enying Város Önkormányzata Képviselő testülete részére.

Tárgy: A Katolikus Temető melletti járdaszakasz, lépcső, akadálymentesítése.

Tisztelt bizottság!

Tisztelt Képviselő Testület!

Megkeresés érkezett felém, a Budai Nagy Antal utca lakói részéről, hogy vizsgáljuk meg annak lehetőségét, hogy a katolikus temetővel párhuzamosan elhelyezkedő, járda-lépcső szakaszt lehetőségeinkhez mérten kiszélesítsük, akadálymentesítsük.

Mint az köztudott, gyalogosan, kerékpárral, babakocsival, csak ezen útvonalon tudják megközelíteni a városközpontot a lakók, ahelyett, hogy az Akócs-malom alatt botorkáljanak a sárban.

A járda jelenlegi állapotában nem alkalmas arra, hogy babakocsival, tolokocsival, közlekedni lehessen rajta.

Kérésemre helyszíni szemlét tartottunk, a Városgondnokság vezetőségével, a járda akadálymentesítésének lehetőségéről, és arra a következtetésre jutottunk, hogy két méteres szélesítéssel, mely minimális tereprendezéssel jár, ki lehet alakítani a járda nyomvonalát saját munkagépünkkel, majd közuzalék elterítése után, tömörítéssel megerősíteni az alapját, ezt követően pedig hozatott, kész betonnal kiönteni, kialakítani, a járdát, a Városgondnokság szakembereivel.

Általuk egyeztetve, kb két napi munkáról lenne szó, és 280 000 Ft összköltséggel járna a megvalósítás, mely tartalmazná a közuzalékot, és a helyszínrre szállított beton árát is....

Az esetleges maradék alapanyaggal pedig, ha marad, a kapcsolódó útszakaszt lehetne kátyútalanítani!

Meglátásom szerint ezen járdaszakasz akadálymentesítése, közelebb hozná a Budai Nagy Antal utca, egyébként is hányattatott sorsú lakóit, a Városi vérkeringésébe.

Kérem a tisztelt Bizottságot, és a Képviselő testületet, hogy a járdaszakaszra szánt 280 000 Ft-ot, biztosítsa a 2020 évi költségvetésbe.

Tisztelettel:

Nyikos István

Enying Város Képviselője, és PTFB-tag

Kelt: Enying 2020. Január 27.





# *Tervezési Segédlet*

*az akadálymentes épített  
környezet megvalósításához*

---

# TERVEZÉSI SEGÉDLET AZ AKADÁLYMENTES ÉPÍTETT KÖRNYEZET MEGVALÓSÍTÁSÁHOZ

2. KIADÁS, ALAPMŰ 2002., BM ÉPÍTÉSÜGYI HIVATAL

Szerkesztő	Pandula András	<i>építészmérnök, rehabilitációs szakmérnök</i>
Szerzők	Pandula András	<i>építészmérnök, rehabilitációs szakmérnök</i>
	P. Farkas Zsuzsa	<i>okl. építészmérnök, rehabilitációs szakmérnök</i>
	Zsilinszky Gyula	<i>okl. építészmérnök</i>
	Dr. Fischl Géza, phd	<i>építészmérnök, rehabilitációs szakmérnök, ergonómus</i>
	Caroline Meriales F.	<i>foglalkoztató terapeuta, ergonómus</i>
Lektor	Dr. Varga Tamás DLA	<i>okl. építészmérnök</i>

A tervezési segédlet az ÖTM Területfejlesztési és Építésügyi Szakállamtitkárság Építésügyi és Építészeti Főosztálya megbízásából és támogatásával készült, a megjelenésével kapcsolatos feladatokat a VÁTI Kht. Koordinálta.

Felelős kiadó: A VÁTI Kht. vezérigazgatója

Interneten elérhető: [www.labor5.hu](http://www.labor5.hu)  
[www.vati.hu](http://www.vati.hu)

Szerkesztés: Az Épített Környezetért Alapítvány  
2120 Dunakeszi, Kosztolányi D. u. 2/a  
[www.labor5.hu](http://www.labor5.hu)

Grafika: Fischl Géza, Pandula András, P. Farkas Zsuzsa, Zsilinszky Gyula

Tördelés: P. Farkas Zsuzsa, Pandula András

ISBN 978-963-7380-12-9

© ÖTM Területfejlesztési és Építésügyi Szakállamtitkárság, 2007

## TARTALOMJEGYZÉK

<b>A. AZ AKADÁLYMENTESSÉG ALAPJAI</b>	<b>3</b>
<i>SZERZŐK</i>	
A.1. ELŐSZÓ	5
A.2. KÖZÉPÜLETEKRE VONATKOZÓ AKADÁLYMENTESÍTÉSI STRATÉGIÁK AZ EURÓPA TANÁCS TAGORSZÁGAIBAN - A HAZAI SZABÁLYZÁSOK PROBLÉMÁI ÉS TOVÁBBFEJLESZTÉSI LEHETŐSÉGEI	7
A.2.1. HAZAI JOGI SZABÁLYOZÁS	
A.2.2. KÖZÉPÜLETEKRE VONATKOZÓ AKADÁLYMENTESÍTÉSI STRATÉGIÁK AZ EURÓPA TANÁCS TAGORSZÁGAIBAN	
A.2.3. A TOVÁBBLÉPÉS LEHETŐSÉGEI	
A.3. AZ EGYETEMES TERVEZÉS	11
A.3.1. AZ EGYETEMES TERVEZÉS GYÖKEREI	
A.3.2. AZ EGYETEMES TERVEZÉS ÉS AKADÁLYMENTESSÉG KAPCSOLATA	
A.3.3. AZ EGYETEMES TERVEZÉS JELENTŐSÉGE	
A.4. ANTROPOMETRIAI ALAPOK	13
<b>B. KÖZHASZNÁLATÚ ÉPÜLETEK AKADÁLYMENTESSÉGE</b>	<b>15</b>
<b>C. A HATÁLYOS ÉPÍTÉSI KÖVETELMÉNYEK ÉRTELMEZÉSE, FÜGGELÉK</b>	<b>67</b>

# A. rész

## Az akadálymentesség alapjai



## SZERZŐK ÉS AZ ÁLTALUK ÍRT FEJEZETEK JEGYZÉKE

Pandula András

(A.2., A.3., B.1.-B.14.)

*építészmérnök, rehabilitációs szakmérnök*

*1997-ben szerzett diplomát az Ybl miklós Műszaki Főiskolán, majd tanulmányait a svédországi Dalarna Egyetem Rehabilitációs Szakmérnöki szakán valamint a Stockholmi Királyi Műszaki Egyetem Építészmérnöki Karán folytatta. 2001-től a Szent István Egyetem Ybl Miklós Építéstudományi Karának adjunktusa, kutató-projektvezető az Épített Környezetért Alapítványnál.*

*Az egyetemes tervezés ill. akadálymentes építészet oktatásával, gyakorlati alkalmazásával, fejlesztésével foglalkozik. Részt vesz az egyetemes tervezéssel és az akadálymentes épített környezettel foglalkozó hazai és nemzetközi szakértői-szaktanácsadói testületek munkájában, kutatásiban. Folyamatosan publikál szakkikkeket az akadálymentes építészet témakörében, több szakmai kiadvány szerzője, szerkesztője.*

*Az akadálymentes építészet és egyetemes tervezés terén kifejtett kiemelkedő szakértői és oktatói tevékenysége elismeréseként az Ifjúsági, Családügyi, Szociális és Esélyegyenlőségi Minisztérium 2005-ben "Esélyegyenlőségért Díj"-ban részesítette.*

P. Farkas Zsuzsa

(B.1.-B.14.)

*okl. építészmérnök, rehabilitációs szakmérnök*

*Tanulmányait a Budapesti Műszaki Egyetem Építészmérnöki Kar Tervezői Szakán és a svédországi Dalarna Egyetem Rehabilitációs Szakmérnöki szakán végezte. 2001-2003 között a Szent István Egyetem Ybl Miklós Műszaki Főiskola multimédiás laboratóriumának munkatársa. 2003-tól az Épített Környezetért Alapítvány építész tervezője, kutatója.*

*Akadálymentesítési megvalósíthatósági tanulmányok, engedélyezési tervek, kivitelezési tervek készítésével foglalkozik, szakértői, szaktanácsadói feladatokat lát el. Folyamatosan publikál szakkikkeket, illetve tart előadásokat az akadálymentes építészet és egyetemes tervezés témakörében. 2004-től oktat a KREA Művészeti Iskolában.*

Zsilinszky Gyula

(A.1., C.1.)

*okl. építészmérnök*

*1966-ban érettségizett a budapesti Képző- és Iparművészeti Gimnáziumban, majd tanulmányait a Budapesti Műszaki Egyetem Építészmérnöki Karán folytatta, ahol 1973-ban szerzett diplomát. 1973-1989 között a budapesti Típustervező Intézetben főként a lakásépítés valamint a településrendezés körében tevékenykedett építész tervezőként.*

*1978-1998 között külsős korrektor volt BME Lakóépület-tervezési tanszékén. 1984-től folyamatosan publikál szakfolyóiratokban. 1989-től köztisztviselő a mindenkori építésügyi főhatóságnál.*

Dr. Fischl Géza, phd

(A.4.)

*építészmérnök, rehabilitációs szakmérnök, ergonómus*

*A svédországi Lulea műszaki egyetem mérnökpszichológia szakján doktorált 2006-ban. Kutatási területe az épített környezet és a pszichológia kapcsolata, ezen belül is a feltöltődésre és stressz oldásra szolgáló terek építészeti és belsőépítészeti kialakítása. Az egyetemes tervezés, mint vezérfonal szervesen kötődik a munkaterületéhez úgy is mint egyetemi oktató, építész-, rehabilitációs mérnök valamint ergonómus.*

Caroline Meriales F.

(C.2., C.3.)

*foglalkoztató terapeuta, ergonómus*

*Foglalkoztató terapeutaként és egyetemi adjunktusként dolgozik az Umea egyetemen, Svédországban. Munkaterülete szorosan kapcsolódik az otthon- es munkaadaptációhoz, valamint a speciális igények figyelembe vételéhez az épített környezetben. Ergonómusként nagy hangsúlyt fektet az optimális munkakörnyezet megtervezésére és adaptációjára csakúgy, mint a kiértékelésére fiziológiai és kognitív vonatkozásokban.*

## ELŐSZÓ

Tisztelt Olvasó!

Az épített környezet akadálymentesítésével kapcsolatos társadalmi elvárások, szakmai és jogszabályi követelmények ma már nem új keletűek és nem is kampány-jellegűek. Az épített környezet alakításáról és védelméről szóló törvény (Étv.), valamint az Országos Településrendezési és Építési Követelmények (OTÉK) egy évtizede hatályosak. Hetedik éve működik „Az év akadálymentes épülete” országos építészeti nivódíj-pályázat, és öt éve adta ki a Belügyminisztérium Építésügyi Hivatala azt a Tervezési Segédletet, amelynek kibővített változatát Ön most olvassa.

2003-ban indult „Phare” támogatással egy jól szervezett akadálymentesítési program az oktatási/nevelési intézmények, valamint a sportlétesítmények körére kiterjesztve, amelynél a támogatás elnyerésének feltétele volt az építészeti-műszaki tervek szakszerűsége. A pályázatoknak több mint a fele az akadálymentesítési megoldások szakszerűtlensége miatt esett ki a versenyből, végeredményben a megvalósítás lehetőségéből.

Lényegében ugyanez a tapasztalat „Az év akadálymentes épülete” pályázatra beküldött épületek bírálata, helyszíni megtekintése alapján is: a tervező építészek egy viszonylag szűk köre láthatóan felkészült, kellően tájékozott az akadálymentesítés részleteiben, míg a többség igencsak bizonytalan a követelmények teljesítése terén.

Tapasztalatok szerint a tervezők jelentős hányada megpróbál ugyan eligazodni a jogszabályok betűi között, de ezek gyakorlati céljának, szellemének felismeréséig nem jut el. Ennek nyilván többféle oka lehet.

Az OTÉK-nak kétségtelenül van egy-két nehezen érthető részlete, amely a folyamatban lévő korszerűsítéssel remélhetően megvilágosodik. Egyébként a bonyolult részletektől függetlenül is, objektíve nehéz felfedezni a különböző követelmények, sőt különböző jogszabályok közötti összefüggéseket. Ugyanakkor azonban a Tervezési Segédlet már eredeti változatában is közérthető és részletes magyarázatát adta az OTÉK-ban foglalt céloknak, követelményeknek. Több pozitív példát ismerünk, amikor meglévő, bonyolult adottságú épület akadálymentesítését hibátlanul oldották meg, pusztán a segédletből nyert információk alapján.

A jogi szabályozásnak megvan a maga funkciója a hatósági tevékenységben, a közérdek érvényesítésének területén. A követelményeknek meg kell felelni, ez nem vitás. Nem szerencsés azonban, ha egy sajátos szakterület minden csínját-bínját a jogszabályi követelményekből akarjuk kiolvasni, megismerni. Már azért sem tulajdonítható kizárólagos jelentőség a jogi szabályozásnak, mert műfaji jellege miatt nem terjedhet ki minden apró részletre, vonatkozásra, és különösen nem tartalmazhat fontos háttér-információkat, amelyeknek egyébként egy-egy konkrét helyen, illetve építészeti megoldásnál jelentősége lehet. Még egy dolog: az OTÉK megfogalmazásakor határozott cél volt a követelmény-elvű szemlélet érvényesítése, azonban ennek ellenére – kényszerűségből vagy elkerülhetetlenül, de – mégis több ponton megjelennek a számokban kifejezett minimál-értékek. Ha a tervezés során valamely helyiség méretét az OTÉK-ban foglalt minimum szerint határozzuk meg, akkor a hatósági követelményeknek megfelelünk ugyan, de önmagában ettől a tervezett tér még nem lesz kényelmes, nem lesz célszerűen használható.

Az akadálymentesítés szakismereteinek az építészeti kultúra és a hétköznapi kultúra részévé kell válnia, (integrálódnia kell a társadalmi gyakorlatba), és ez kulturális misszió, szakmai becsület kérdése is egyben.

Ahhoz, hogy építészeti kultúránk színvonalát ne csak esztétikai vagy ideológiai síkon, hanem a társadalom egésze által érzékelhetően, gyakorlati téren is javíthassuk, ismernünk kell örökségünket és mai helyzetünket itthon és a világban egyaránt. A nemzetközi összehasonlítást a Bevezető tartalmazza majd.

Szakmai örökségünk hátrányos vonatkozásairól, mint rossz beidegződéseink gyökeréről, viszonylag ritkán esik szó a szakmai publicisztikában. Ezen a helyen ezt nem a hiánypótlás szándékával vetem fel, hanem azért, mert nagyon ide tartozik. Arra emlékeztetek, hogy a hatvanas-hetvenes években az állami építéspolitikai szintjén egyrészt a szűken értelmezett takarékoság, másrészt az öncélú

előregyártás kötöttségei kényszerítették az építész tervezőket főleg a közlekedők és a mellékhelyiségek méreteinek zsugorítására. Ez a szemlélet az oktatást is megfertőzte, az építészeti-műszaki tervezés terén pedig tartósnak bizonyuló gyakorlattá vált. Talán ebben az időszakban hanyatlott le a bejáratok hangsúlyos kialakításának kultúrája is. Tény, hogy sok, amúgy jelentős és színvonalas épületen keresni-kutatni kell a bejáratot. (Ami felhőszakadás idején – lássuk be - különösen kellemetlen.) Igazságtalanok lennénk azonban, ha minden rossz okát a múltban keresnénk. A használati érték rovására történő helytakarékoság ma a gyors megtérülésre összpontosító befektetői stratégia sajátja, ami különösen a lakás- és irodaház-építés terén jellemző. Ezzel szemben a nagy bevásárló-központok marketingjének határozottan pozitív eleme az akadálymentes környezetre való törekvés.

Mindent összevetve, az akadálymentesítés célját, feladatát elsősorban kibontakozási, fejlődési lehetőségnek kell tekinteni, nem nyúgnak, tehernek, kötelezettségnek. Hiszen a jól megközelíthető bejáratok, a tágas, jól áttekinthető előterek, a kényelmes felvonók, a kellő szélességű folyosók, a megfelelő méretű és felszereltségű mellékhelyiségek minden ember számára fontosak. Tudományosan bizonyított tény, hogy az épített környezet minősége, komfortszintje visszahat az emberre, annak kedélyállapotára és teljesítőképeségére.

Az a körülmény pedig, miszerint az akadálymentes környezet a fogyatékos emberek, a kisgyermek és kísérők, valamint az idős vagy beteg emberek számára nem csak fontos, de feltétlenül szükséges is az önálló életvitelhez, a szolgáltatásokhoz való egyenlő esélyű hozzáféréshez, csak növeli az építészeti feladat jelentőségét, az építész felelőségét.

Gyakran lehet hallani egy-egy időszerű, társadalmi szintű program indítása alkalmával, hogy itt és most szemléletváltásra van szükség. Aztán a dolog ennyiben is marad, mert az emberek szemlélete egy óhajtól nem változik meg. A szemlélet általában csak kényszerből, ösztönzésre vagy a hittel együtt változik meg.

Kényszerítő ereje lehet a jogi szabályozásnak a hozzákapcsolódó szankcióval együtt. Ösztönző hatása lehet a sikervágyaknak, társadalmi, szakmai elismerésnek, díjnak. Megváltozhat a hitbéli meggyőződés valamely felismerés vagy megrázkódtatás hatására. A felismerés fakadhat tanulásból, tapasztalatból vagy empátiából, a megrázkódtatás lehet mondjuk egy lábtörés, ami hat-nyolc hétre fogyatékosná teszi az embert.

Az épített környezet akadálymentesítése nem most kezdődik, de az ehhez szükséges szemléletváltás még nem fejeződött be. Időközben számottevően bővült a szakirodalom, javult a tájékozódás, az önképzés lehetősége.

Tervezési Segédletünk rendeltetése immár nem a hiánypótlás, hanem a választékbővítés. A tartalom kibővítésével kétféle igényt is tekintetbe vettünk: egyrészt az írott és íratlan követelmények képi ábrázolásával, helyenkénti megjegyzésekkel, magyarázatokkal segíteni kívánjuk a gyors tájékozódást, a közvetlen gyakorlati hasznosítást, másrészt bizonyos elméleti alapok, kutatási eredmények közvetítésével az elmélyülésre törekvőket is szolgálni szeretnénk. A címbeli „Tervezési Segédlet” megjelölés elsősorban a műfajra vagy önmeghatározásra utal, azonban a tervező építészek mellett – reményeink szerint - az építésügyi hatóságok, az egészségügyi szakhatóságok, az építetők és a kivitelezők is hasznát vehetik az itt közreadott információknak.

Budapest, 2007. május 16.

*Zsilinszky Gyula*

## A.2. KÖZÉPÜLETEKRE VONATKOZÓ AKADÁLYMENTESÍTÉSI STRATÉGIÁK AZ EURÓPA TANÁCS TAGORSZÁGAIBAN - A HAZAI SZABÁLYZÁSOK PROBLÉMÁI ÉS TOVÁBBFEJLESZTÉSI LEHETŐSÉGEI

### A.2.1. HAZAI JOGI SZABÁLYOZÁS

Magyarországon 1997-ben született meg az épített környezet alakításáról és védelméről szóló LXXVIII. számú törvény, amely pontos meghatározásokat és követelményrendszert ad az épített környezet kialakításával kapcsolatban. Ez a törvény az Európai Unió Bizottsága által 1996-ban elfogadott „Az akadálymentesség Európai eszméje” című kézikönyv ajánlására épül, és az OTÉK (Országos Településrendezési és Építési Szakmai Követelmények) ebben az ajánlásban rögzített műszaki követelményekkel került kiegészítésre. Ezek a műszaki előírások elsősorban középületek, közszolgáltatást nyújtó épületek kialakítására vonatkoznak, és elsősorban a mozgásukban korlátozottak igényeit veszi figyelembe. A követelmények alkalmazása és azoknak a többi fogyatékosági csoport igényeivel történő kiegészítése azonban az 1998. évi XXVI. Törvény értelmében lakóépületek esetében is szükséges.

Ez az a törvény, amely megfogalmazza az esélyegyenlőség és a valamely fogyatékosággal rendelkező ember társadalom életébe való beilleszkedésének az igényét. A fogyatékos személyek jogairól és esélyegyenlőségük biztosításáról szóló 1998. évi XXVI. Törvény (Esélyegyenlőségi törvény) 5.§-a értelmében „a fogyatékos személynek joga van a számára akadálymentes, továbbá érzékelhető és biztonságos épített környezetre”.

Az akadálymentes épített környezet megteremtése-, a követelmények szélesebb körben történő megismertetése érdekében 2002-ben a Belügyminisztérium Építésügyi Hivatala egy tervezési segédletet adott ki „Tervezési Segédlet az akadálymentes épített környezet megvalósításához” címmel. Ez a segédlet a nyugat-európai és az észak-amerikai országok akadálymentességgel kapcsolatos építési-műszaki követelményeit figyelembe véve az OTÉK-ban rögzített követelményeken felül részletesebb műszaki feltételeket is ismertet.

2005. január 1.-én lejárt az 1998. évi XXVI. számú „Esélyegyenlőségi” törvényben megfogalmazott határidő a középületek akadálymentesítésére vonatkozóan. Környezetünk azonban az emberek nagy csoportja számára továbbra sem akadálymentes, annak önálló és természetes használata korlátozott. Az akadálymentes épített környezetre vonatkozó jogi szabályok megvalósulása érdekében a kormány intézkedési tervet hozott létre, amelyeket a 1015/2005 (II.25.) számú Kormány Határozatban foglalt össze. A határozat rögzíti a közszolgáltatásokhoz történő akadálymentes hozzáférhetőség biztosításának végső határidejét. E szerint a közszolgáltatást nyújtó intézmények akadálymentesítését ütemezetten, de legkésőbb 2010. december 31-ig el kell végezni. A megfelelő szakmai színvonalon történő megvalósítás érdekében a határozat továbbá előírja az épített környezet alakításában részt vevő valamennyi szakma képzési anyagának kiegészítését az akadálymentesség műszaki követelményeivel, valamint az építésügyi hatóság ez irányú továbbképzését.

Az akadálymentesítés ütemezése, fogalmának tisztázása és a határidők tekintetében 2007. év elején került elfogadásra a fogyatékos személyek jogairól és esélyegyenlőségük biztosításáról szóló 1998. évi XXVI. törvény módosítása. A 2007/23. számú törvény rögzíti a közszolgáltatások egyenlő esélyű hozzáféréseinek biztosítására kitűzött 2010. december 31-ei végső határidőt, mely a központi költségvetési szervek által nyújtott közszolgáltatásokra valamint az önkormányzatok által nyújtott, illetve önkormányzati feladatellátást szolgáló közszolgáltatásokra egyaránt vonatkozik.

A törvényben előírt ütemezés mellett lényeges előrelépés, hogy az Új Magyarország Fejlesztési Tervben az akadálymentesség megvalósítására külön programok tervezettek, amelyek a megfelelő pénzügyi forrást biztosíthatják az új határidő tarthatósága érdekében.

Az eredeti, 1998-ban kitűzött 2005. január 1-jei határidő elmulasztása és az akadálymentesség lassú ütemű fejlődése több tényezőtől tevődik össze. A továbbiakban a lehetséges okokat, problémákat tekintjük át az európai országok ilyen irányú gyakorlatának, szabványosítási és törvényhozási folyamatainak elemzésével.

**A.2.2. KÖZÉPÜLETEKRE VONATKOZÓ AKADÁLYMENTESÍTÉSI STRATÉGIÁK  
AZ EURÓPA TANÁCS TAGORSZÁGAIBAN**

A középületek akadálymentesítésére vonatkozó törvények, stratégiák, tervezési ajánlások, pénzügyi eszközök az Európa Tanács tagországaiban:

Ország	Törvények, stratégiák	Tervezési ajánlások	Pénzügyi eszközök	Megjegyzések
Belgium	✓			Új épületek esetében az akadálymentesség követelményei szigorúan betartásra kerülnek. Meglévő épületek esetében egyedi eltérések lehetségesek.
Csehország	✓			Az akadálymentesség minimális követelményeit tartalmazó törvény létezik, a betartás és ellenőrzés nem megfelelő.
Ciprus	✓			Az akadálymentesség minimális követelményeit tartalmazó törvény létezik.
Dánia	✓	✓		Az akadálymentesség minimális követelményeit 1977 óta tartalmazza az építési törvény. A legtöbb akadálymentesítésre vonatkozó követelményt a DS3028 sz. nem kötelező érvényű szabvány tartalmazza.
Finnország	✓	✓		Az akadálymentességre vonatkozó követelmények elsősorban az új épületekre vonatkoznak.
Németország	✓	✓		Az akadálymentességre vonatkozó rendelkezéseket az építési törvény tartalmazza, tervezési segédletek, DIN szabványok léteznek.
Magyarország	✓	✓		Az akadálymentességre vonatkozó minimális követelményeket az építési törvény tartalmazza, tervezési segédlet került kiadásra 2002-ben.
Luxemburg	✓	✓		A törvény csak az állami és önkormányzati épületekre vonatkozik, valamint a törvény elfogadása (2001) után épülő épületekre vonatkozik.
Hollandia	✓			A követelmények nem vonatkoznak azokra a meglévő épületekre amelyek akadálymentesítése műszakilag nem megvalósítható vagy nem költséghatékony.
Norvégia	✓	✓	✓	Az építési törvény tartalmazza az akadálymentesség követelményeit 1976 óta, az "egyetemes tervezés" elvei az új törvénybe integráltan fognak szerepelni. A törvény nem vonatkozik az 1976 előtt épült épületekre, azok akadálymentesítését pénzügyi támogatással kívánják elősegíteni.
Lengyelország	✓	✓		Az akadálymentességre vonatkozó minimális követelményeket az építési törvény tartalmazza, új és komplett rekonstrukció alatt levő épületekre vonatkozik.
Portugália	✓			Valamennyi középületnek akadálymentesnek kell lennie 2004. májusáig.
Szerbia	✓			Nemzeti szabvány létezik, de a gyakorlatban nem alkalmazott.
Szlovákia				Nemzeti fejlesztési terv: 10 éven belül 1 iskolának valamennyi régióban akadálymentesnek kell lennie.
Spanyolország	✓			Valamennyi adminisztratív épületnek akadálymentesnek kell lennie 2006-ig. Az új épületek esetében kötelező az akadálymentesség biztosítása.
Svédország	✓	✓		Az akadálymentességre vonatkozó minimális követelményeket az építési törvény tartalmazza, teljeskörű követelmények ajánlásként szerepelnek. Az egyetemes tervezés kérdését a környezeti fenntarthatóság felől közelítik meg.

Forrás: CoE questionnaire on UD, 2004

Az Európa Tanács tagországaiban lévő eltérő stratégiák, szabványosítási és törvényhozási folyamatok áttekintése alapján megállapítható, hogy a tagországok gyakorlata között 3 fő irányzat azonosítható.

Azokban a tagországokban, ahol az akadálymentesség és a fogyatékosok esélyegyenlőségének kérdése az 1970-es évektől fokozatosan előtérbe került (nyugat- és észak-európai tagországok), ott mára az akadálymentesség valamint a fogyatékos személyek társadalmi elfogadottsága magas színvonalú. Ugyanakkor az akadálymentesség követelményeit rögzítő szigorú törvényi rendelkezések (pl. építési törvény) és szabályozások nem jellemzőek, elsősorban csak ajánlások léteznek. Fontos, hogy a törvényben előírt követelmények az új épületekre vonatkoznak, a meglévő épületállomány akadálymentesítésére a tulajdonosokat pénzügyi eszközökkel motiválják, valamint eltérő követelményrendszert alkalmaznak.

Ezekben az országokban az egyetemes tervezés eszméjének nemzeti stratégiákba, programokba, oktatásba történő bevezetése elkezdődött.

A közép-kelet európai tagországok többségében, így Magyarországon is, az 1996-os "European Concept for Accessibility" alapján adaptált szigorú követelmények és előírások léteznek az akadálymentességre vonatkozóan. Több tagországban a teljes akadálymentesség elérésének határideje törvényben is rögzített, ugyanakkor a fogyatékos személyekkel szembeni társadalmi elfogadottság nem megfelelő.

A dél-kelet európai országokra jellemző, hogy az akadálymentesség eszméje, a fogyatékos személyek rehabilitációjának és integrációjának kérdése csak az utóbbi években került előtérbe, komolyabb törvényi szabályozás nem jellemző, "pilot" programok indultak a társadalmi elfogadottság erősítése érdekében.

### A.2.3. TOVÁBBLÉPÉS LEHETŐSÉGEI

#### A.2.3.1. ELTÉRŐ KÖVETELMÉNYRENDSZER ALKALMAZÁSÁNAK HIÁNYA

Az áttekintés alapján megállapítható, hogy Magyarországon 1998-ban olyan törvény került elfogadásra, amelynek megvalósításához a szükséges gazdasági-, társadalmi feltételek nem voltak biztosítva, továbbá hiányzott az építész szakma ilyen irányú gyakorlata.

Az akadálymentesség terén vezető államokhoz hasonlóan az 1997-ben az OTÉK-ba illesztett követelmények alkalmazása hatékonyabban biztosítható lenne, ha a meglévő, sokszor védelem alatt álló épületek eltérő megítélés alá esnének. Így az új, vagy teljes rekonstrukció alá kerülő épületek esetében a követelmények betartatása következetesebben lehetne biztosítható.

A meglévő épületállomány akadálymentesítését támogatási rendszerrel lehetne elősegíteni, amelyhez természetesen elengedhetetlenül szükséges az akadálymentesség helyes értelmezése és társadalmi elfogadottságának javítása.

#### A.2.3.2. AZ AKADÁLYMENTESSÉGGEL KAPCSOLATOS TÁRSADALMI ELFOGADOTTSÁG, SZAKMAI OKTATÁS JAVÍTÁSA

Legfőbb hiányosságnak a társadalmi elfogadottság alacsony mértéke mutatható ki, mely az akadálymentesség terén vezető országok esetében meghatározó: a döntéshozásban, nemzeti stratégiákban és programokban az akadálymentesség és hozzáférhetőség biztosításának kérdése beágyazott.

Az akadálymentesség társadalmi elfogadottságát törvényi úton nem lehet erősíteni. Az oktatás és nevelés kiemelten fontos tényező a szemléletmód formálásában.

Az akadálymentesség terén vezető országokban a fogyatékosok integrációjának, valamint az oktatásban történő megjelenésének (iskolákban, óvodákban előadások, programok különböző fogyatékkal élő emberek meghívásával) köszönhetően az akadálymentesség biztosítása elfogadott. Ennek eredményeképpen az építész szakma is nyitottabb a követelmények teljesítésére még akkor is, ha az nem kötelező érvényű.

A követelmények megfelelő kielégítéséhez pedig elengedhetetlenül szükséges a tervezők, műszaki ellenőrök megfelelő képzése, a követelmények hátterének megfelelő ismerete. Az akadálymentesítéssel kapcsolatos szakmai tudásanyag hiánya miatt sok esetben olyan megoldások készülnek, amelyek használhatatlanok.

#### A.2.3.3. AZ AKADÁLYMENTESSÉG KONCEPCIÓJÁNAK HELYTELEN ÉRTELMEZÉSE

Problémát jelent, hogy Magyarországon az "akadálymentesség" fogalma beszűkült jelentéssel él a társadalomban: elsősorban csak a fogyatékkal élő személyek –többnyire a mozgásukban korlátozottak– szükségleteinek kielégítését jelenti a többség számára. Ezzel szemben az akadálymentesség az 1997/LXXVIII.törvény 2 § alapján többet jelent:

"Akadálymentes az épített környezet akkor, ha annak kényelmes, biztonságos és önálló használata minden ember számára biztosított, ideértve azokat az egészségkárosodott egyéneket vagy ember csoportokat is, akiknek ehhez speciális létesítményekre, eszközökre, illetve műszaki megoldásokra van szükségük."

A téves értelmezés talán onnan ered, hogy az akadálymentes tervezés kiindulópontja a különleges igények kielégítésének szempontja speciális eszközök, berendezések, műszaki megoldások alkalmazásával. Az ilyen tervezés gyakorlásával az épületek tervezésénél figyelembe vett használói kör bővül a fogyatékos személyekkel, ugyanakkor így olyan létesítmények jönnek létre, amelyek más használónak is kényelmesebbek, biztonságosabbak.

A téves értelmezés miatt a beruházók és az építésszek sokszor nem elég nyitottak az akadálymentesség követelményeinek teljeskörű kielégítésére. A szemléletváltás talán az 1990-es években kibontakozó "egyetemes tervezés" koncepciójának az épített környezettel foglalkozó összes szakma ismeretanyagába történő bevezetése eredményezheti, amelyet az Európa Tanács ResAP (2001) 1. sz. határozata is megerősít.

Az OTÉK folyamatban lévő módosításával, a jogszabályok hatékonyabb alkalmazásával, az oktatás-neveléssel, a társadalmi elfogadottság javításával az akadálymentesítés folyamata felgyorsulhat.

## A.3. AZ EGYETEMES TERVEZÉS

Az egyetemes tervezés eszméje az a preventív gondolkodásmód, tervezési stratégia, amely már a tervezés folyamatának az elején figyelembe veszi a használók képességeinek különbözőségét. E tervezési stratégia gyakorlásával olyan termékek jönnek létre, amelyek különleges tervezési megoldások és adaptáció nélkül biztosítják a lehető legtöbb ember számára a legteljesebb és legönállóbb használhatóságot. Jelen esetben a "termékek" megnevezés a legkülönbözőbb használati tárgyakon, eszközökön túl valamennyi, az ember által formált környezetre, szolgáltatásra és infrastruktúrára is vonatkozik, tehát a köz-, és lakóépületekre is. Termékek, minthogy ezek is valamilyen ember által végzett tervezési folyamat eredményeként jönnek létre.

### A.3.1. AZ EGYETEMES TERVEZÉS GYÖKEREI

Az egyetemes tervezés európai megjelenésének gyökerei az 1950-es évek svédországi funkcionalizmusából és az 1960-as évek ergonómiai kutatásaiból erednek. Ezekben az időkben háztartáskutató intézetek jöttek létre a skandináv országok többségében, amelyek fő célja az életminőség javítása volt az épített környezet minőségének javításával, építési szabványok, szabályozások kidolgozásával. A kutatóintézetek munkája során kidolgozásra kerültek a lakó funkciójú épületekkel szemben támasztott minimumkövetelmények (pl. helyiségméret, benapozás, melegpadlós lakóterületek nagysága), továbbá a különböző háztartási tevékenységek szintereinek munkaergonómiai szempontokat figyelembe vevő bútorozási, berendezési modelljeinek szabványosítása.

Az élet minőségének javítását, a kutatóintézetek munkáját ezekben az országokban egy erős szociálpolitika alapozta meg. Ez a szociálpolitika indította el az 1960-as években a "Társadalom mindenkinek" koncepciót, amely az egyenlő esélyű hozzáférés és használat kritériumát tűzte ki alapvető céljául.

Ezzel párhuzamosan a világ más országaiban hasonló tervezési koncepciók fejlődtek ki. Míg az európai országokban megjelenő tervezési koncepciók (Design for All, Inclusive Design) a használóra és a használó igényeinek, szükségleteinek kielégítésére, az élet minőségének javítására helyezték a fő hangsúlyt, addig az Egyesült Államokban kifejlődő Universal Design középpontjában egy termék orientált gondolkodás állt: egy termék minél több használónak eladható legyen. A különböző koncepciók eredményüket tekintve azonban azonosnak tekinthetők.

### A.3.2. AZ EGYETEMES TERVEZÉS ÉS AKADÁLYMENTESSÉG KAPCSOLATA

Az egyetemes tervezés tehát "nem más, mint az a tervezési mód, amely az emberi különbözőségekből indul ki mind szociális, mind esélyegyenlőségi szempontok figyelembevételével". Az akadálymentesítés helyett az akadályok megelőzésére, a prevencióra kerül a hangsúly. A fő cél az, hogy egy termékkel szolgáljuk ki a használók különböző, időben, szituációban változó igényeit, szükségleteit és ne költséges, sokszor esztétikailag is megkérdőjelezhető, stigmatizáló adaptációval, akadálymentesítéssel.

Ha az összes használó igényét egy körrel jelöljük, és azon belül négyzettel jelöljük azon használói igényeket, melyeket az általánosan alkalmazott tervezési stratégia alapján létrehozott termékek kielégítenek, akkor jól látható hogy a két halmaz között jelentős a különbség. A létrehozott termékek többsége a népesség jelentős része, elsősorban fogyatékkal élők, de az idősek, balkezesek, szintévesztők, stb. számára sem használhatóak. Ezen termékek a használók jelentős részének gazdasági, társadalmi, kulturális, szabadidős és rekreációs tevékenységekben történő részvételét nem támogatják. Ez egyben azt is jelenti, hogy a termékek kisebb piaccal bírnak.

Az egyetemes tervezés stratégiájának alkalmazásával ugyanakkor a létrehozott termékek a lehető legtöbb használói igényt figyelembe veszik, így a körbe írt négyzet is a lehető legnagyobb, vagyis a termékek használói köre és így annak piaca is kiszélesíthető.



Az összes használói igény



Az ábrán látható ugyanakkor, hogy bár a körbe írt négyzet a lehető legnagyobb, még így is van olyan speciális használati igény, amely csak segédeszközök, speciális tervezési módszerek alkalmazásával elégíthető ki.

Az egyetemes tervezés tehát a következő 3 kritériumra épül:

- A tervezés során a lehető legtöbb használati igény figyelembevétele
- Az egyénre szabhatóság figyelembevétele (flexibilitás)
- Az egyéni segédeszközök használatának, kapcsolódásának biztosítása

Ahhoz, hogy a céljainkat elérjük, és egy olyan környezetet hozzunk létre, amely a képességeitől függetlenül mindenki számára a lehető legnagyobb mértékű használhatóságot nyújtja, ismernünk kell az emberi képességek használhatóságra vonatkozó hatását. Az egyetemes tervezés tehát az akadálymentességre épül, annak követelményértékeit a tervezés során alapként kell tekinteni.

### A.3.3. AZ EGYETEMES TERVEZÉS JELENTŐSÉGE

Az emberek életkor, kultúra és egyéb emberi adottságaik szerinti különbözősége soha nem látott mértékűt öltött, így az egyetemes tervezés mint módszer az egyenlő esélyek és a demokrácia biztosítására az utóbbi években egyre erőteljesebben előtérbe került. Létjogosultságát indokolja továbbá az, hogy az európai munkaerőpiac és kereskedelem élénkülésével az egyes országok szociális rendszerének és környezetének a különböző képességű és kulturális háttérű személyek integrációját is biztosítani kell.

Az egyetemes tervezés, továbbá a fenntartható fejlődés szociális szempontú megközelítésének elengedhetetlen eleme, ugyanakkor hatékonyan hozzájárul a gazdasági és környezeti fenntarthatósághoz is: egy termékkel több használó érhető el, így a gyártási, beruházási költségek csökkenthetőek, továbbá a létrejövő termékek a flexibilitásuk révén az életcikluson át változó szükségletekhez költséges és a környezetet terhelő átalakítások nélkül alkalmazkodni tudnak.

## A.4. ANTROPOMETRIAI ALAPOK

Számos esetben szükségünk van az antropometriára a használati tárgyak, az ipari eszközök és a különböző munkahelyek helyigényének méreteinek meghatározásakor. Az épített környezetben a térbeli tárgyaknak és eszközöknek mindenkor az emberi arányokhoz kell alkalmazkodniuk figyelembe véve az alapvető testméreteket. Habár az ember méretei különbözőek egyénenként, mégis vannak olyan közös mérhető pontok a testen, amelyeket össze lehet hasonlítani. Figyelembe véve ezen referencia pontokat, meg lehet határozni például a megfelelő munkaasztal magasságot és mélységet, az elérési távolságokat és a kapaszkodás módjait úgy, hogy az egy embercsoport kívánalmaihoz igazodjon.

Minden teret az egyének eltérő képességeihez és lehetőségeihez mérten kell kialakítani. Ennek érdekében a tervezés folyamán figyelembe kell venni a valós antropometriai méreteket az adott embercsoportra nézve.

Biológiai különbözőségünkből következik, hogy a nemek és az egyének között például fizikai, teljesítmőképességbeli, magasságbeli, testsúlybeli, stb. eltérés van. Ezt a különbözőséget statisztikai számításokkal lehet számszerűsíteni egy megfelelő reprezentatív minta alapján.

Az akadálymentes tervezés alapkövetelménye, hogy „mindenki” számára biztosítani kell a kényelmes, biztonságos és önálló élet fizikai feltételeit. Ez azt jelenti, hogy a népesség eloszlásából a 0%-hoz és a 100%-hoz tartozó értékeket kellene figyelembe venni a tervezés során mint szélső értékeket. Tekintettel arra, hogy az előbbi nagyon kicsi, az utóbbi pedig nagyon nagy érték lehet, ezért a gyakorlatban az 5%-hoz tartozó női (mivel ez alacsonyabb érték, mint az 5%-hoz tartozó férfi) és a 95%-hoz tartozó férfi (mivel ez nagyobb érték, mint a 95%-hoz tartozó női) értékeket vesszük figyelembe.

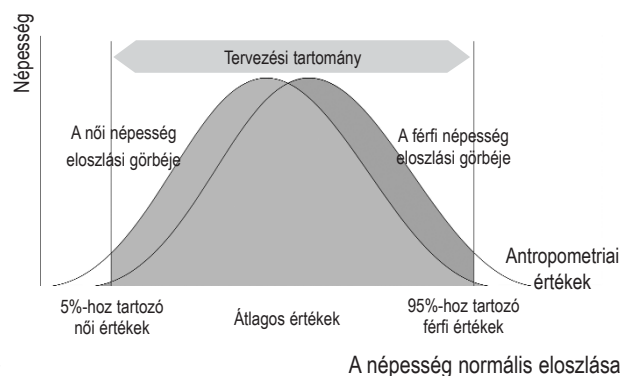

Ez a két érték az általános tervezés kiindulópontja. Ezen határokon belül az „átlagos” embernek tervezünk, s ide tartoznak az alacsony, a magas, a sovány és a kövér emberek. Viszont a tervezés során nem vesszük figyelembe a sérült és a megváltozott képességű emberek igényeit, holott egyes becslések szerint ők a teljes lakosság 10 százalékát teszik ki.

Tervezői részről néhány alapvető épületrésznek mégis meg kell felelnie a majdnem 100 százalékos igénynek. Ilyen például az ajtó és az ablak magassága, valamint a belmagasság. A testméretek különbözősége szükségessé teszi az egyéni igényeknek megfelelő székek, asztalok, polcok és egyéb berendezési tárgyak és felszerelések tervezését.

Az alapvető méreteket statikus és dinamikus antropometriai kísérletek alapján lehet megállapítani, amelyet később a helyigény meghatározásához is fel lehet használni. A statikus antropometriai méretek a testrészekről vett hosszanti és keresztirányú méretekkel jellemezhetőek, amelyek segítenek meghatározni az állandó testtartás helyigényét. A mozgás térbeli helyszükségletének leírásával kapott dinamikus antropometriai méretek a munkatérben belüli elérési távolságok, elérési mélységek valamint mozgástartományok meghatározásakor igen előnyösen lehet alkalmazni.

Főbb antropometriai méretek korcsoportonként

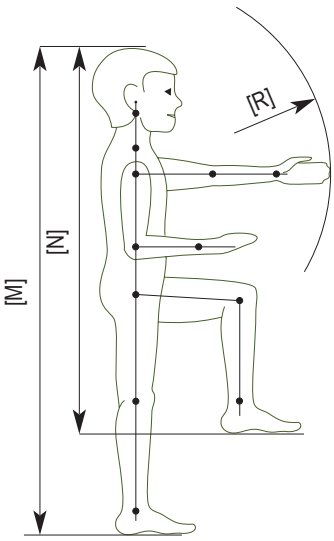

Kor (év)	Elérési távolság [R]	Magasság ülő testhelyzetben [N]	Magasság kiegyenesedett testtartással [M]		
	Átlagos méretek (50% férfi és női) (mm)	Átlagos méretek (50% férfi és női) (mm)	5%-hoz tartozó női méretek (mm)	Átlagos méretek (50% férfi és női) (mm)	95%-hoz tartozó férfi méretek (mm)
3	369	784	851	934	305
4	402	804	938	1014	355
5	437	859	1005	1085	380
6	464	912	1049	1145	405
7	488	949	1105	1212	460
8	516	991	1164	1264	480
9	540	1027	1238	1326	510
10	569	1064	1270	1376	535
11	600	1098	1330	1427	560
12	620	1144	1373	1486	585
13	646	1178	1420	1545	610
14	665	1229	1468	1594	610
15	685	1262	1490	1636	610
16	697	1298	1508	1685	610
17	692	1298	1523	1683	610
18	707	1315	1530	1718	610
20-65	726/673	1371/1278		1755/1626	

[M] - Magasság kiegyenesedett testtartással a padlótól a fejtetőig mérve • [N] - Magasság ülő testhelyzetben, csípő-, térd-, boka ízületek 90°-ban, kiegyenesedett háttal és nyakkal, a padlótól a fejtetőig mérve • [R] - Elérési távolság a vállizülettől az ujjhegyek végéig

Forrás: Henry Dreyfuss Associates: „Measure of Man and Woman”, 1993

Főbb elérési magasságok

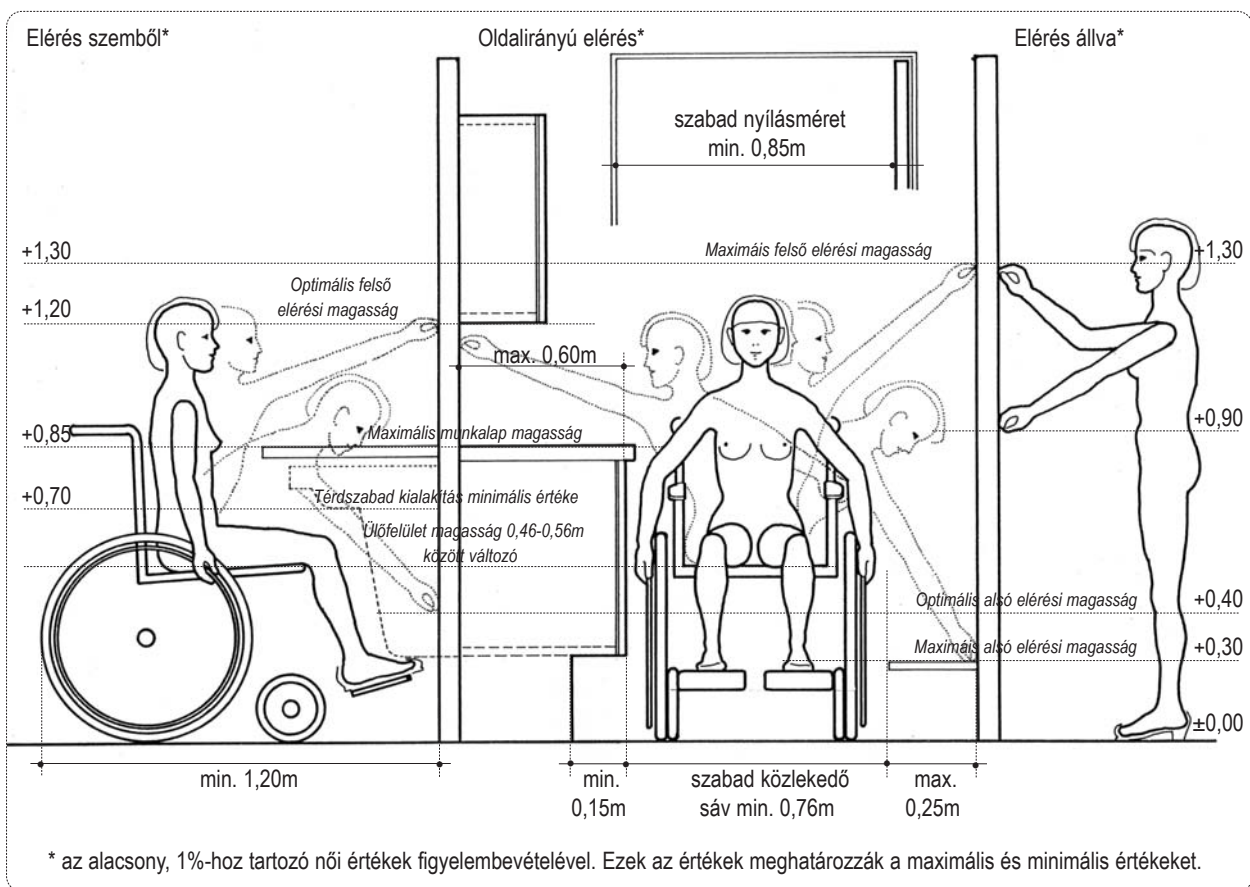

Forrás: Henry Dreyfuss Associates: „Measure of Man and Woman”, 1993

## TARTALOMJEGYZÉK

<b>A. AZ AKADÁLYMENTESSÉG ALAPJAI</b>	<b>3</b>
<b>B. KÖZHASZNÁLATÚ ÉPÜLETEK AKADÁLYMENTESSÉGE</b>	<b>15</b>
B.1. <i>PARKOLÓK KIALAKÍTÁSA</i>	16
B.2. <i>AZ ÉPÜLET KÖRNYEZETE, MEGKÖZELÍTÉSE</i>	18
B.3. <i>RÁMPA</i>	24
B.4. <i>LÉPCSŐ</i>	28
B.5. <i>KORLÁTOK KIALAKÍTÁSA</i>	30
B.6. <i>BEJÁRATOK, AJTÓK</i>	32
B.7. <i>SZÉLFOGÓ, ELŐTEREK</i>	36
B.8. <i>FOLYOSÓK, KÖZLEKEDŐK</i>	40
B.9. <i>FELVONÓK</i>	44
B.10. <i>AKADÁLYMENTES WC-MOSDÓ, ZUHANYZÓ</i>	49
B.11. <i>GYERMEK WC-MOSDÓ, PELENKÁZÓ HELYISÉG</i>	56
B.12. <i>KONYHA</i>	60
B.13. <i>KEZELŐESZKÖZÖK, MENEKÜLÉSI ÚTVONALAK</i>	62
B.14. <i>LAKÓÉPÜLETEK AKADÁLYMENTESÍTÉSE</i>	65
<b>C. A HATÁLYOS ÉPÍTÉSI KÖVETELMÉNYEK ÉRTELMEZÉSE, FÜGGELÉK</b>	<b>67</b>

# B. rész

## Közhasználatú épületek akadálymentesítése

## B.1. PARKOLÓK KIALAKÍTÁSA

### B.1.1. PARKOLÓK HELYE, MENNYISÉGE

- Az akadálymentes parkolóhelyek a célépület akadálymentesen használható bejáratához a lehető legközelebb helyezkedjenek el.
- Az épület akadálymentesen használható bejárata a kijelölt parkolóhelytől akadálymentesen megközelíthető legyen.
- A parkolóhelytől a járdák, gyalogutak lépcsőmentesen és a legrövidebb úton elérhetőek legyenek.
- A parkolóban megfelelő számú akadálymentes parkolóhely legyen kialakítva. Minden megkezdett 50 darab parkolóhelyből legalább egy akadálymentes parkolót szükséges kijelölni.
- A parkoló merőlegesen mért minimális szélessége 3,50 m legyen beleértve az 1,50 m szélességű közlekedő sávot. A parkolónak biztosítandó minimális hosszúság a járdára merőleges vagy szöglet bezáró („halszállás”) elrendezés esetén 5,50 m legyen. Járdával párhuzamosan kialakított parkolók esetén a parkolók hossza legalább 6,50 m legyen figyelembe véve a gépjárművek hátsó részének, csomagtartójának megközelíthetőségét és használhatóságát.

*Az akadálymentes parkolók szélességi méretének meghatározásakor a gépkocsi számára kijelölt hely és a közlekedősáv szélességi értékét az utügyi műszaki leírások és az akadálymentesítésre vonatkozó európai ajánlások eltérő módon adják meg.*

*Míg az utóbbiak a kerekesszékekkel történő manőverezés helyigényét veszik alapul, addig az utügyi szabványok, műszaki leírások a „normál” azaz 2,50-2,60 m szélességű parkolóhelyből indulnak ki, amely a gépkocsi mellett szintén tartalmaz egy kb. 50-60 cm szélességű közlekedő sávot a rákanyarodás, illetve a ki- és beszállás biztosítására. Az utügyi műszaki leírások az akadálymentes parkolók kijelölése esetén ezen normál méretű parkoló szélességén felül csak 0,90-1,0 m szélességű közlekedő sáv biztosítását írják elő. Fontos megjegyezni, hogy az eredmény azonos: a gépkocsi méretén felül a kerekesszékekkel történő manőverezés számára az 1,50 m átmérőjű szabad terület biztosított.*

### B.1.2. PARKOLÓK MEGKÖZELÍTÉSE, KI- ÉS BESZÁLLÁS

- A gépjármű megközelítésénél, a ki- illetve beszállásnál a gépjármű mellett legalább 1,50 méter széles sávra van szüksége a kerekesszéket vagy egyéb segédeszközt használó személy számára. Az ajtó nagy szögben történő kitarthatósága segíti továbbá a mozgásukban kis mértékben korlátozott személyek ki- illetve beszállását is. Két egymás mellett párhuzamosan elhelyezett parkolóhely esetében egy közös közlekedő sáv kialakítása is elegendő.

*A parkoló teljes körű használhatósága érdekében a gépjármű mindkét oldalán javasolt biztosítani a biztonságos ki- és beszállást. A közlekedő sáv családok számára is segítséget jelenthet például babakocsi előszedése és elpakolása esetén.*

*A legalább 3,50x5,50 m méretű hely és a biztonságos használat legelőnyösebben a járda vonalára merőlegesen vagy szöglet bezáróan kialakított parkolók esetében érhető el.*

*Járdával párhuzamosan kialakított parkolók szélességi mérete alacsony forgalmú utaknál indokolt esetben (ha a szélességi méretek pl. zöldsáv rovására sem adottak) lehet 3,50 m-nél kevesebb figyelembe véve az úttestre való kiszállás lehetőségét.*

*Járdával párhuzamosan kialakított parkolóknál a hosszúság meghatározásakor a csomagtartóból történő ki- és bepakolás (kerekesszék, babakocsi, bőrönd) helyigénye lett figyelembe véve. A szállítójárműből történő ki- és beszállás helyigénye a jármű méretétől függően tovább is nőhet.*

### B.1.3. PARKOLÓK KIALAKÍTÁSA

- A járdára való kiszállás az úttest és a járda közötti szintkülönbség miatt nehézkes, így az 1,50 m szélességű közlekedősávot a gépkocsi részére fenntartott hely szintjével azonos szinten kell kialakítani.

- Parkolóházakban az akadálymentes parkolóhely a gyalogos kijáráshoz, lifthez lehető legközelebb legyen elhelyezve. Az akadálymentes parkolóhely könnyen megtalálható legyen, annak megközelíthetősége a parkolóház bejáratától folytonosan és követhető módon legyen jelölve.

#### B.1.4. JELÖLÉSEK ÉS MEGVILÁGÍTÁS

- Az akadálymentes parkoló a könnyebb megtalálhatóság és az illetéktelen használat elkerülése érdekében legyen megfelelő jelöléssel ellátva. Táblával, burkolatfestéssel, járőfelület váltásával egyértelműen jelezve legyen.
- A parkolóhelytől az épület akadálymentes megközelítési útvonala folytonosan és követhető módon legyen jelölve.
- A parkolók jó megvilágítása lehetőleg biztosítva legyen: a parkoló környékén lévő szegélyek, jelzések, járőfelületek, automaták jól láthatóan, egyenletesen legyenek megvilágítva. A fényforrások úgy legyenek elhelyezve, hogy azok káprázást ne okozzanak.
- Lehetőleg a parkoló egész területére legyen érvényes az akadálymentes kialakítás elve (burkolatok, rácsok és fedelek kialakítása).

*Az akadálymentes parkolókat minden esetben felfestéssel és táblával is jelöljük! A könnyebb észlelhetőség érdekében a felfestés lehetőleg a parkolóhely egyik úttest felőli sarkában legyen. A táblával történő jelölés előnye, hogy gépkocsiban ülve hamarabb észlelhető, illetve, hogy tartósabb, biztonságosabb megoldást, információközlést jelent (festés lekopik, havazás a festést eltakarja).*

#### B.1.5. KIEGÉSZÍTŐ BERENDEZÉSEK

- A parkoló területén lévő berendezések, jegyautomaták akadálymentes használhatósága érdekében azok kezelőszerkezetei a járdaszinttől lehetőleg 0,90-1,10 m magasan helyezkedjenek el. A berendezések megközelíthetőségének érdekében azok előtt 1,50 m átmérőjű vízszintes szabad tér legyen biztosítva.
- A parkolóhelytől a legközelebbi jegyautomata elhelyezkedése és megközelítési útvonala legyen jelölve.

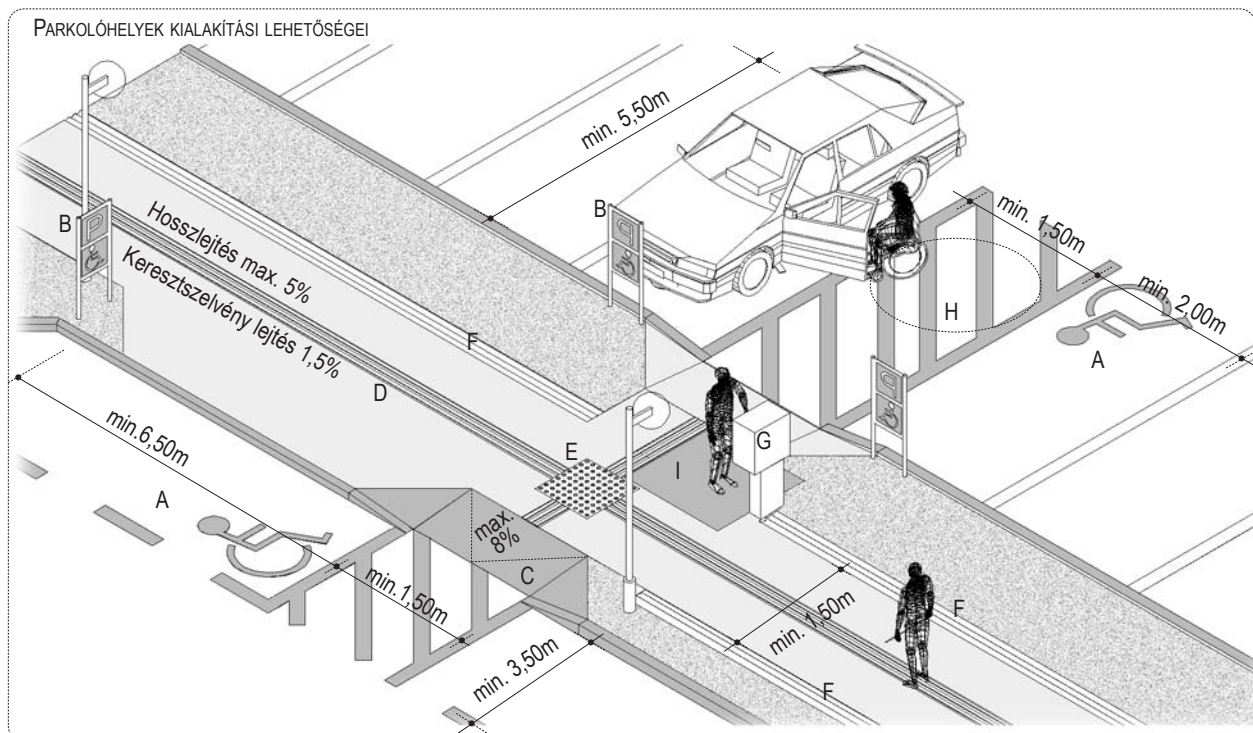

A- Megkülönböztetett akadálymentes parkoló, B- Parkoló jelölése táblával, C- Felhajtó rámpa 8%-os max. lejtéssel, D- Burkolati vezetősáv, E- Taktilis és vizuális információt hordozó burkolati figyelmeztető jelzés, F- Gyalogos útvonal szegélyezése, G- Parkolójegy automata, H- Burkolatfestéssel megkülönböztetett közlekedősáv, I- 1,50x1,50 m méretű vízszintes, szabad terület

## B.2. AZ ÉPÜLET KÖRNYEZETE, MEGKÖZELÍTÉSE

27.§

41.§

69. oldal

104.§

90. oldal

## B.2.1. JÁRDÁK, GYALOGOS ÚTVONALAK KIALAKÍTÁSA

- Az akadálymentes útvonalak folytonosak és követhető módon jelzettek legyenek.
- Az útvonalak szélessége annak forgalmától, intenzitásától függ: egyirányú közlekedés esetén legalább 90 cm, kikerülés biztosítása esetén 1,20-1,50 m, kétirányú közlekedés esetén 1,80 m legyen. Az útvonalon azonban a kerekesszékekkel, gyermekkocsival történő megfordulás, kikerülés helyigénye - legalább 1,50 m átmérőjű szabad terület - helyenként biztosítva legyen (pihenőöblök, kereszteződések, gyalogos-átkelőhelyek).
- A gyalogos útvonalak mentén a terepviszonyoktól függő távolságban – nehéz, lejtős terepen 40-50 m; könnyű, sík terepen 100-300 m távolságra – padokkal ellátott pihenő terület kialakítása ajánlott.
- A járófelületnek lehetőleg ne legyen 5%-nál nagyobb menetirányú lejtése. A megfelelő vízelvezetés szempontjából a járdafelület lehetőleg 1,5%-os maximális oldalirányú lejtéssel bírjon.
- A felületen szükségtelen szintkülönbségek, szegélyek ne legyenek. 2 cm-es szintkülönbség alatt rámpa, lejtő kialakítása nem szükséges. A burkolat felületi egyenetlensége ne haladja meg az 0,5 centimétert.

*Hegyvidéki, dombos környezetben a természetes lejtők, emelkedők akadálymentesítése természetesen teljeskörűen nem megoldható. Azonban a terepviszonyok figyelembevételével törekedni kell a járdák kialakítására vonatkozó lehető legtöbb szempont kielégítésére, továbbá biztosítani kell a célépület járművel való megközelíthetőségét.*

## B.2.2. JÁRÓFELÜLETEK, ANYAGOK

- Gyalogosforgalomra alkalmas járdák, külső térben lévő útvonalak lehetőleg egyenes, sík felületűek legyenek. Csúszásmentes kialakításra és tisztán tarthatóságra (hó és jég eltakarítása) figyelemmel kell lenni.
- Parkok és pihenővezetek akadálymentes útjai mellett lazább ill. durvább járófelülettel (fa padozat, kavics, zúzottkő, aprított fakéreg, tömörített föld, homok) kialakított sétányok különböző nehézségű útvonalakat eredményeznek, amelyek kihívást és aktív kikapcsolódást nyújthatnak a mozgásukban korlátozottak számára.
- A különböző felületképző anyagok megválasztásakor figyelembe kell venni az anyagok tulajdonságait (szín, érdesség, keménység), valamint hogy a kialakítandó felület milyen szerepet játszik az érzékelésben. A felületképző anyagok variálása a vakok és gyengénlátók tájékozódását segíti (például vezetővonalak, akadályok előtti figyelmeztető jelzések), ugyanakkor a gyermekek számára játékos, változatos járófelületek alakulnak ki. Az így kialakuló felületképzés segíti a gyermekek érzékelési, észlelési és felfogóképességbeli fejlődését is.

*A járdák, gyalogutak burkolatának megválasztásakor vegyük figyelembe azt, hogy a nagyelemes (pl. 40/40 cm méretű térburkoló járólapok), élettér nélküli térkő burkolatok előnyösebbek, mert azon a kerekesszék bolygó kerekei kevésbé zötykölődnek. Kerüljük a nagyon kis elemekből álló (pl. bazaltkocka) burkolatot!*

*A vezetősávokat igyekezzünk esztétikusan kialakítani. Legkésőbb a kivitelezési tervnél érdemes külön burkolati tervet készíteni. A vezetősávok színének megválasztásakor ügyeljünk arra, hogy az a környezetéhez képest valóban kontrasztos legyen.*

*A járdák mellett kialakított sövény is jelenthet vezetést gyengénlátó ill. értelmileg akadályozott személyek számára.*

*Nagy forgalommal rendelkező épületek bejárata előtt kialakított fűtött járdák a téli időszakban a járda folyamatot tisztántartását, és így az akadálymentes közlekedést segítik (hó, jég leolvad). A fűtési rendszert ajánlott úgy méretezni, hogy a hó, illetve a jég ne csak elolvadjon, hanem fel is száradjon, megelőzve ezzel az újabb jegesedés kialakulásának veszélyét.*

## PARKOK, PIHENŐVEZETEK GYALOGOS ÚTVONALAINAK KIALAKÍTÁSA

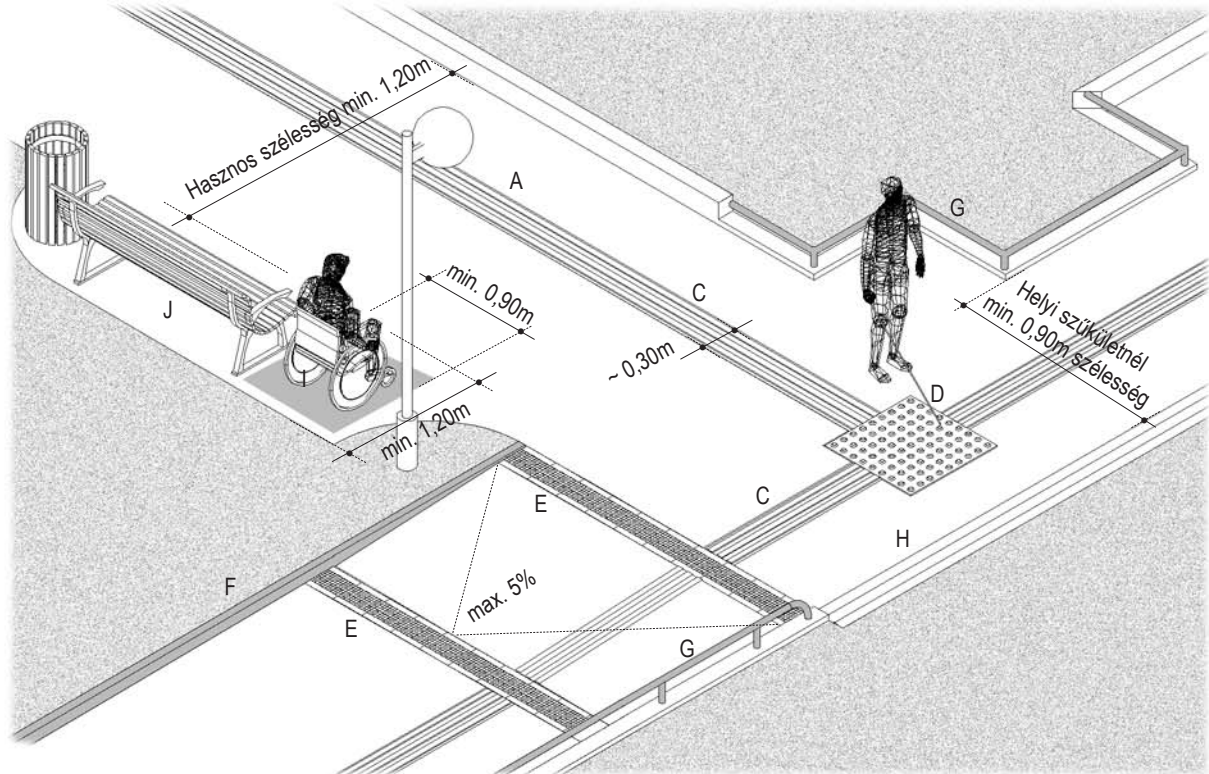

## GYALOGOS ÚTVONALAINAK KIALAKÍTÁSA VÁROSI KÖRNYEZETBEN

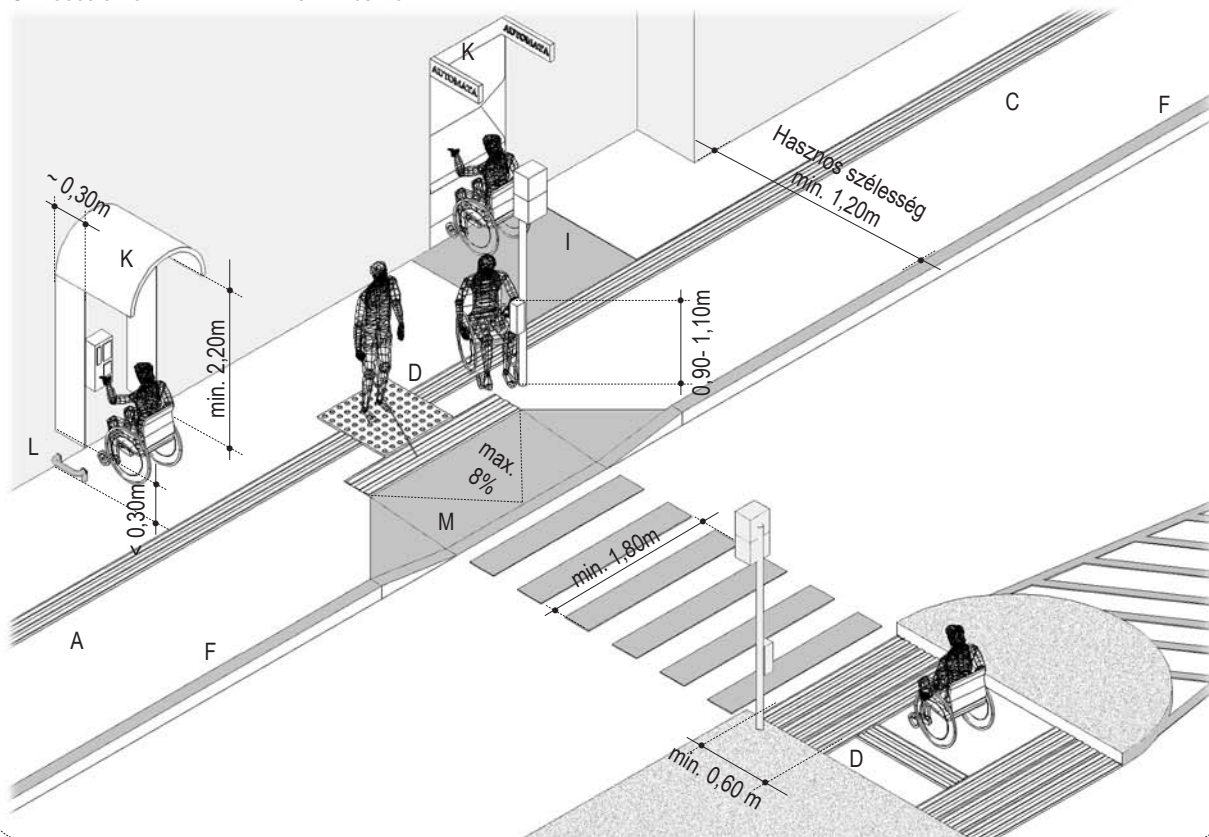

A- Gyalogos útvonal max. 5%-os menetirányú és 1,5%-os oldalirányú lejtéssel, B- Rámpa 5%-os max. lejtéssel, C- Burkolati vezetősáv, D- Taktilis és vizuális információt hordozó burkolati figyelmeztető jelzés, E- Vízelelő rácslal max. 2 cm nagyságú nyílással, F- Gyalogos útvonal szegélyezése szegélykövel, G- Gyalogos útvonal szegélyezése korláttal, H- Gyalogos útvonal szegélyezése taktilis információt hordozó burkolati elemmel, I- 1,50x1,50 m méretű vízszintes, szabad terület, J- Pihenő terület kialakítása, K- Közlekedési útvonalba belépő akadályok, L- Figyelmeztető korlát, M- Felhajtó rámpa maximum 8% lejtéssel.



### B.2.3. SZEGÉLYEZÉSEK

- A vakok és gyengénlátók közlekedését és tájékozódási képességét segítő a járdaszegélyek lehetőleg legyenek folytonosak, jól érzékelhetőek és érzékelhetőek.
- A jó láthatóság érdekében a szegélyek minimális magassága lehetőleg 7,5 cm legyen valamint lekerekített – letört – élkialakítású.
- A kiemelt járdaszegély megakadályozza a kerekesszékek, gyermekkoszi legördülését a járófelületről, ugyanakkor irányváltáskor, letéréskor vagy az útvonalra ráhajtáskor akadályt jelentenek.
- Olyan helyeken ahol a járófelület és a környezete között 7,5 cm-nél kisebb szintkülönbség van, ott az útvonalak szegélyezésére tapintható és látható információt tartalmazó felületváltással is történhet. Például lazább vagy durvább járófelületű sáv kialakításával.
- Olyan közhasználatú épületeknél, ahol fokozott gyermekforgalomra lehet számítani, ott az épület bejáratával szemben korláttal vagy egyéb építészeti elemmel kell a gyermekek úttestre történő kifizését megakadályozni.

### B.2.4. RÁCSOK, VÍZELVEZETŐK KIALAKÍTÁSA

- A megfelelő vízelvezetést biztosítani kell.
- A balesetveszély (pl. gyermekkoszi, kerékpár kerekének beszorulása) elkerülése érdekében a járófelületen elhelyezkedő rácsok nyílásainak nagyságát maximálisan 2x2 cm-nek kell megválasztani. Hosszirányú nyílások esetén azoknak a mértékadó forgalom irányára merőlegesen kell elhelyezkedniük.

### B.2.5. KIEGÉSZÍTŐ MŰTÁRGYAK, UTCABÚTOROK

- A gyalogos utakon és járdákon kerülni kell az akadályok elhelyezését. Ha ez elkerülhetetlen, akkor a veszélyre látható illetve bottal kitapintható (taktilis) jelzéssel kell a figyelmet felhívni.
- Hirdetőablak, székek és más tárgyak a gyalogos útvonal mentén lehetőleg úgy legyenek elhelyezve, hogy azok az útvonal szabad szélességét és magasságát ne csökkentsék.
- A gyalogos útvonalon elhelyezett minden berendezés –pl. automaták, telefonok, padok, szemétkosarak– akadálymentesen megközelíthetően és használhatóan legyenek kialakítva.
- Az útvonal mentén térbővületben, csoportosan kialakított utcabútor-elhelyezés ajánlott.

### B.2.6. ZÖLDSÁVOK

- A gyalogosutak mentén a közlekedést akadályozó ágak legyenek visszavágva. Az útvonal szabad szélességét és magasságát a benyúló ágak nem csökkenthetik.

### B.2.7. GYALOGOS-ÁTKELŐHELYEK

- A gyalogos átkelők lehetőleg merőlegesek legyenek a keresztezendő útra.
- A kerekesszékekkel, gyermekkoszival valamint kerékpárral történő közlekedés érdekében a járdaszegély rámpaszerűen kialakított feljáróival legyen biztosítva. A feljáró csúszásmentes burkolattal és maximum 8%-os lejtéssel legyen kialakítva. A feljáróknál a járda követhető, határozott szegélyének megszakítása bizonytalanságot okozhat a látásukban korlátozottaknak, ezért ezeket a felületképzés megfelelő kialakításával – taktilis és vizuális információ biztosításával – lehetőleg érzékelhetővé és bottal kitapinthatóvá kell tenni.
- A gyalogos átkelők helye a gyalogos útvonal felületén érzékelhető színnel és anyaggal legyen jelezve.
- Nagyforgalmú gyalogos átkelők lehetőleg mind lámpával, mind pedig hangjelzéssel biztosítva legyenek. A jelzőrendszer lehetőleg tapintható információval is legyen ellátva. A jelzőberendezés az akadálymentes útvonalon jól megtalálható, tapintással is könnyen megkülönböztethető oszlopon legyen elhelyezve.
- A forgalmi jelzőlámpák úgy legyenek beállítva, hogy a biztonságos átkelés lassabb, 0,5 m/s-os haladási sebességgel mozogva is lehetséges legyen.

GYALOGOS ÚTVONALAK JÁRÓFELÜLETEINEK KIALAKÍTÁSA

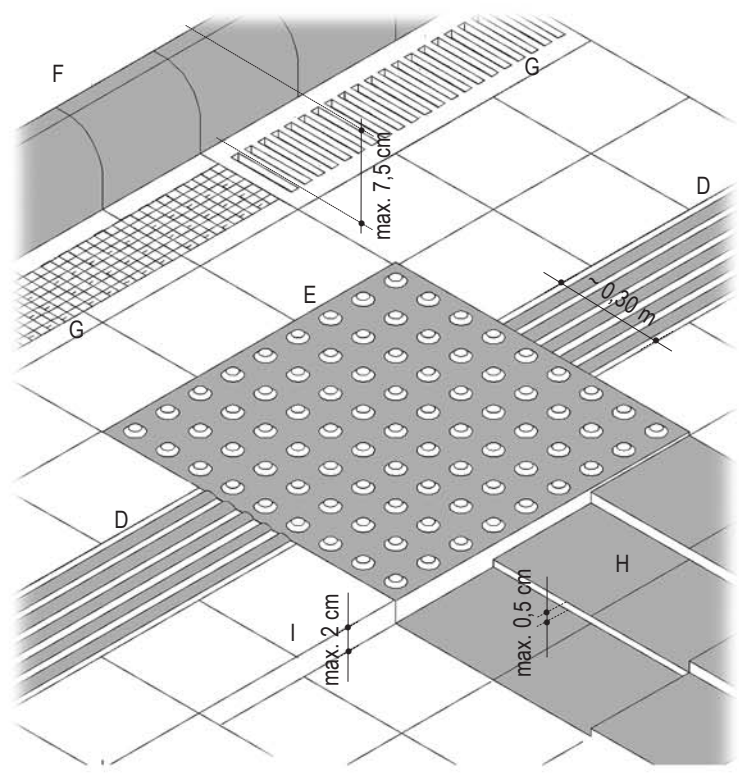

SZEGÉLYEZÉSEK KIALAKÍTÁSA



7,5 cm magas szegéllyel

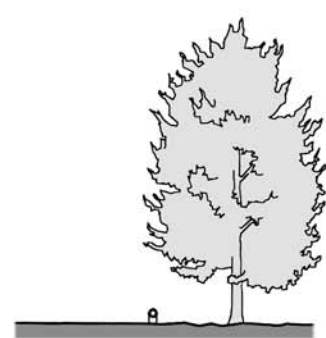

10 cm magas alacsony korláttal

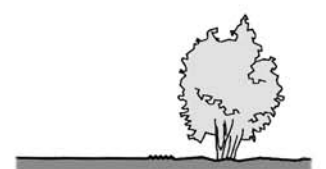

30 cm széles burkolati jelzéssel

JELZÉSEK ELHELYEZÉSE AZ ÉPÍTETT KÖRNYEZETBEN

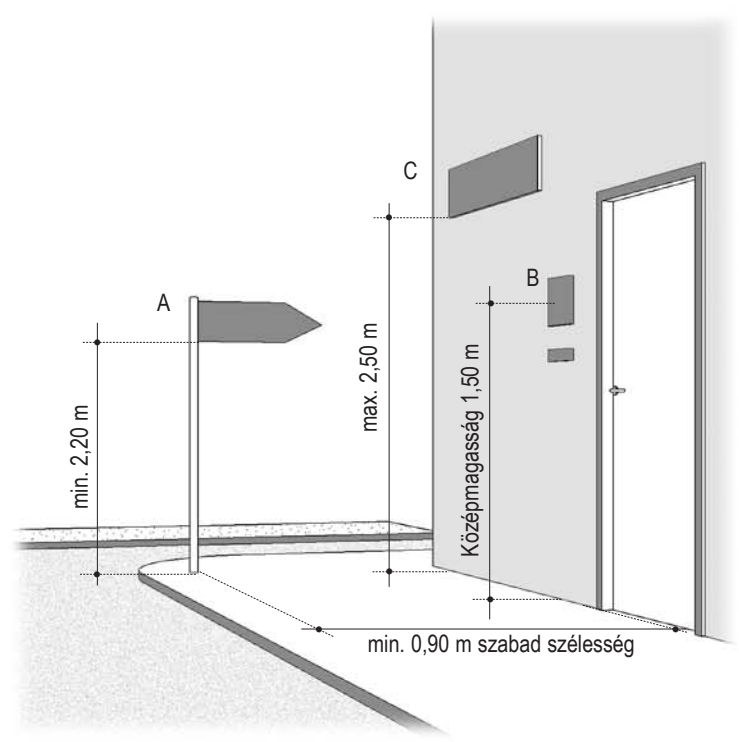

JELZÉSEK, FELIRATOK KIALAKÍTÁSA

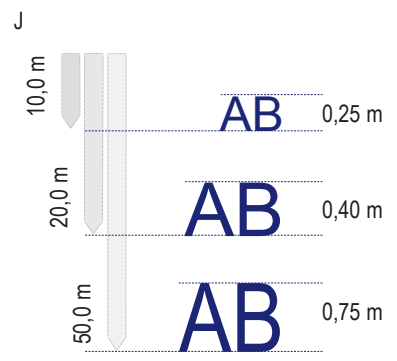

A- Fej felett elhelyezett jelzés, B- Szemmagasságban elhelyezett jelzés, C- Információs tábla maximális elhelyezési magassága, D- Burkolati vezetősáv, E- Taktilis és vizuális információt hordozó burkolati figyelmeztető jelzés, F- Gyalogos útvonal szegélyezése, G- Víznyelő rács max. 2 cm nagyságú nyílással, H- Felületi egyenletlenség, I- Rámpa nélkül áthidalható legnagyobb szintkülönbség, J- Betűméret az olvasási távolság függvényében, K- Egyszerű szimbólumok, piktogramok, L- Kontrasztos színekombinációk.

**B.2.8. MEGVILÁGÍTÁS**

- A gyalogos útvonal környékén lévő szegélyek, jelzések, járófelületek, szintkülönbségek, irányváltások, utcabútorok könnyen észrevehetően, egyenletesen legyenek megvilágítva.
- A fényforrások lehetőleg úgy legyenek elhelyezve, hogy azok káprázást ne okozzanak.

**B.2.9. JELÖLÉSEK KIALAKÍTÁSA ÉS MEGVILÁGÍTÁSA**

- A jelzéseket célszerű szemmagasságban elhelyezni, a járófelülettől mért 1,50 m magasságban. A fej felett elhelyezett jelzések az akadálymentes útvonal szabad belmagasságát ne csökkentsék, a járófelülettől mérve 2,20 m fölötti magasságban legyenek elhelyezve.
- Az akadálymentes útvonalak jelzéseit folytonosan, követhető módon helyezzük el.
- A feliratok, magyarázó ábrák lehetőleg szimbólummal is legyenek kiegészítve. A szimbólumok segítségével könnyen értelmezhető információkat nyújthatunk a gyermekeknek, értelmileg akadályozott személyeknek valamint az adott nyelvet nem ismerők számára.
- A jelzések, szimbólumok könnyen olvashatóak és észlelhetőek legyenek. Egyértelmű információt nyújtsanak.
- A jelzések színkódolásával gyorsíthatjuk az információközlést: az épületen belül következetesen alkalmazott azonos színű jelzések gyorsabb információközlést tesznek lehetővé. Például a piros színű jelzések tiltást közvetíthetnek, a sárga színű jelzések veszélyre hívhatják fel a figyelmet.
- A feliratok méretét az észlelési távolságnak megfelelően kell megválasztani. A betűköz és szóköz mérete a betűméret függvénye.
- Jól olvasható betűtípust kell használni. Félkövér talp nélküli jó arányú, például Gill vagy Helvetica betűcsalád alkalmazása ajánlott.
- Az információkat a háttérhez képest kontrasztosan kell megjeleníteni. Kék háttéren sárga színkombináció a legjobban érzékelhető. Matt háttér és feliratok alkalmazásával a jelzések káprázásmentes kialakítását biztosíthatjuk.
- Az akadálymentesség nemzetközi jele csak akadálymentes létesítmények esetében használható.
- A megvilágítás mértéke befolyásolja a színek és kontrasztok érzékelését, ezért a járófelületek és jelzések megfelelő megvilágítását biztosítsuk: feliratok, szimbólumok, járófelületek, szintkülönbségek, irányváltások, berendezési tárgyak könnyen észrevehetően, egyenletesen legyenek megvilágítva. A fényforrások úgy legyenek elhelyezve, hogy azok káprázást ne okozzanak.

*Tapasztalatok alapján az értelmileg akadályozott személyek számára az írott anyagok többségére jellemző „hagyományosan” fehér alapon fekete színkontraszttal bíró felirat alkalmazása előnyös. Mivel a fehér háttérszín erősen tükrözi a fényt, ezért ilyen esetekben tört-fehér színárnyalatokat alkalmazzunk.*

*A mintás, alnyomatokkal bíró háttéren kialakított jelzések esetében a kontraszthatás nem érvényesül. Kerüljük az ilyen kialakítást! Ügyeljünk arra, hogy a pasztell színek többnyire nem megkülönböztethetőek a gyengénlátók számára.*

*A „Braille” írásmódot a látássérültek egyre szűkebb csoportja képes olvasni, ezért főleg dombornyomott feliratok alkalmazása javasolt, amely mellett kiegészítésként a fontosabb információk pontírással is szerepelhetnek. A kitapinthatóság érdekében a felirat kidomborodása legalább 1 mm legyen és a betűmagasság legalább 2 cm. A síkból kiemelkedő feliratok a betűk körül megjelenő árnyékok miatt jobban olvashatóak.*

## JÁRDASZEGÉLY SÜLLYESZTÉSE

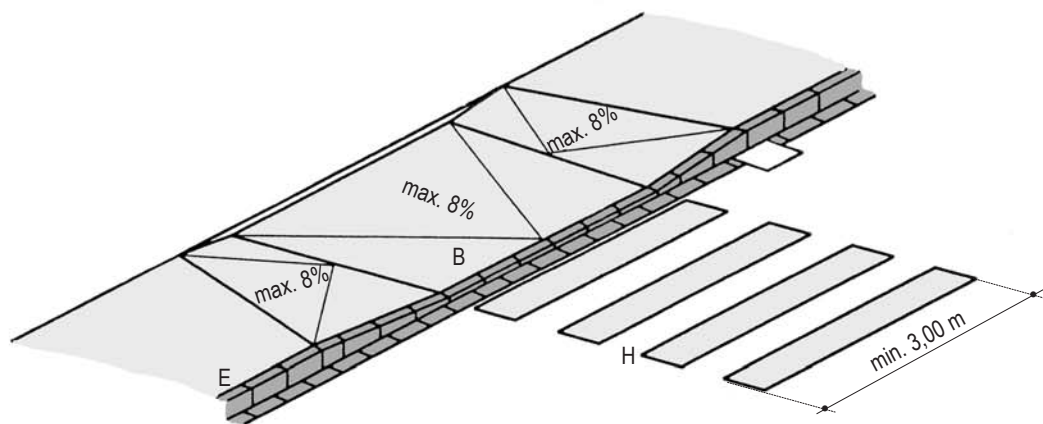
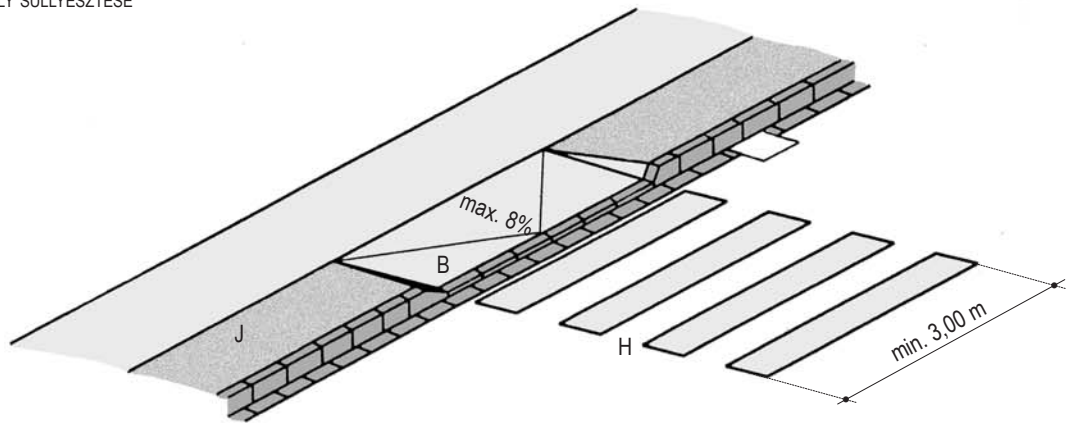

## JÁRDASZINTBE HOZOTT GYALOGOS-ÁTKELŐHELY KIALAKÍTÁSA

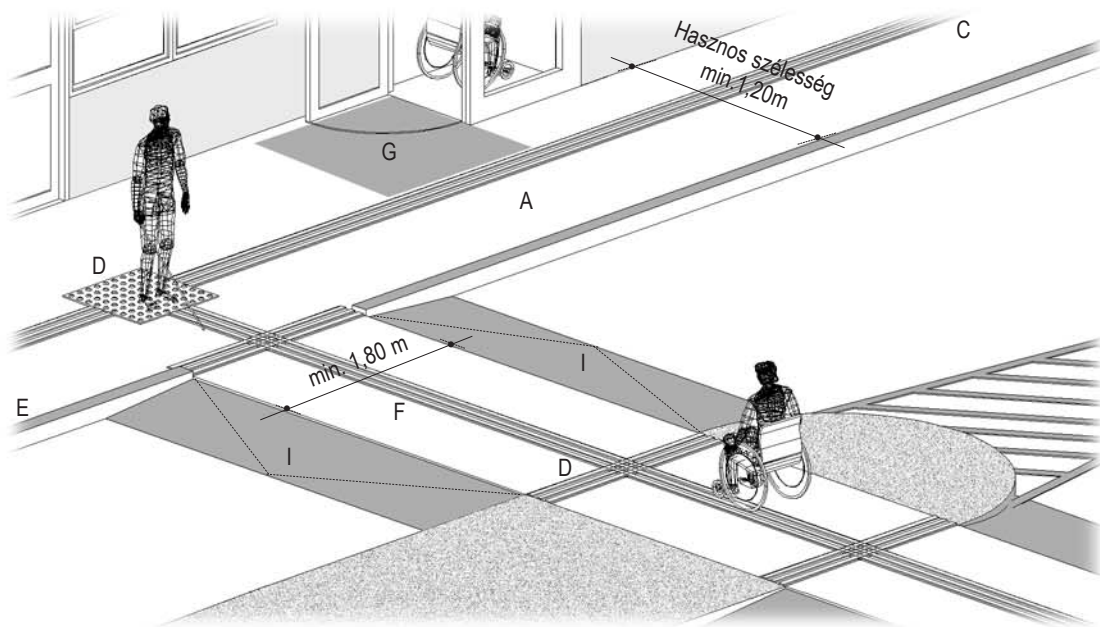

A- Gyalogos útvonal max. 5%-os menetirányú és 1,5%-os oldalirányú lejtéssel, B- Felhajtó rámpa maximum 8% lejtéssel, C- Burkolati vezetőcsík, D- Taktilis és vizuális információt hordozó burkolati figyelmeztető jelzés, E- Gyalogos útvonal szegélyezése szegélykövel, F- Járdaszintbe emelt gyalogos-átkelőhely, G- 150x150 cm méretű vízszintes, szabad terület, H- Gyalogos-átkelőhely, I- Felhajtó rámpa gépjárművek részére (fekvőrendőr), J- Zöldsáv

## B.3. RÁMPA

63.§

74. oldal

66.§

75. oldal

67.§

76. oldal

*Figyelem! Az alábbi követelményrendszer valamennyi akadálymentes közlekedést biztosító rámpára vonatkozik, legyen az a külső környezetben vagy épületen belül.*

*Új épületek tervezésekor ügyeljünk arra, hogy a földszinti szint, vagy legalább a bejárati előtér, előcsarnok az épület körüli gyalogos útvonalról mindig szintkülönbségek nélkül elérhető legyen! Az épület körüli terepviszonyoktól függően rámpa lehetőleg csak a meglévő épületállomány akadálymentes megközelítésének biztosítására készüljön!*

*Az épületek bejárati szintje a meglévő épületállomány túlnyomó többsége esetében az utcaszintről gyakorta csak jelentős szintkülönbség áthidalásával érhető el. Az épületek bejárata előtt található többnyire 3-10 lépcsőfoknyi szintkülönbséget a lépcső mellett egyéb, akadálymentes megközelítést nyújtó épületszerkezet (rámpa) vagy épületgépészeti berendezés (emelőlap) jellemzően nem hidalja át. Sok esetben az épületek bejárata előtti tér nagysága (pl. előkert, járdaszakasz mérete) már eleve megszabja, hogy milyen megoldást alkalmazhatunk a szintkülönbség áthidalására.*

*Többszintes épület esetében, ahol az épületben felvonó is található, célszerű a meglévő felvonóakna meghosszabbításával és utcaszinten történő megállásával, vagy új, utcaszinten is megálló felvonó telepítésével biztosítani az akadálymentes be- és kilépést.*

## B.3.1. LEJTŐK (RÁMPÁK) MÉRETEZÉSE

- Egy lejtőkar legfeljebb 0,45 m szintkülönbséget hidalhat át.
- A lejtők meredeksége az áthidalandó szintkülönbség mértékétől függ:
  - 2 cm alatti szintkülönbség áthidalásához lejtő kialakítása nem szükséges.
  - 17 cm-ig terjedő szintkülönbség esetén mindkét oldalon szegéllyel ellátott, legfeljebb 8%-os lejtésű rámpa kialakítása ajánlott. Amennyiben a lejtő járósíkja és annak környezete között balesetveszélyt jelentő szintkülönbség nincs, akkor korlát elhelyezése nem szükséges.
  - 17 cm-nél nagyobb szintkülönbség áthidalásához kétoldali szegéllyel és korláttal ellátott maximum 5%-os lejtésű rámpa alkalmazható.

*Ha az épület bejárata előtt terepfeltöltés készül és így az épület bejáratához vezető járdaszakasz 5%-nál kisebb lejtéssel bír, valamint a csatlakozó terepszint a járda lejtését folyamatosan követve a járófelülettel azonos szintben helyezkedik el, akkor tereplejtőről beszélhetünk, amelyre a járdáknál leírt követelmények vonatkoznak.*

*Egészségügyi valamint szociális ellátást nyújtó intézmények (pl. kórház, rehabilitációs intézet, napközi foglalkoztató, lakóotthon, gyógyfürdő) esetében, amelyeket jelentős számban keres fel nehezen mozgó, egyensúlyproblémával küszködő személy, a megközelítést szolgáló tereplejtők mellett megtámaszkodást, megkapaszkodást nyújtó korlát elhelyezése szükséges!*

## B.3.2. PIHENŐK KIALAKÍTÁSA

- A lejtőkar szélessége annak forgalmától függ, de legalább 1,20 m legyen.
- A lejtőkarok minden 9,0 m vízszintes hossza után legalább 1,50 m hosszú pihenőt kell beiktatni. Megfelelő vízvezetés biztosítása mellett ajánlott a pihenők 0,5-1%-os, visszagurulást megakadályozó ellenlejtéssel történő kialakítása.
- A lejtőt illetve rámpát oly módon kell kialakítani, hogy az induló, valamint az elérendő szinten legalább 1,50x1,50 m-es vízszintes, szabad terület legyen a negyedfordulatos megközelíthetőség biztosítására, vagy 1,50 m hosszú vízszintes terület az egyenes megközelítéshez.

*A rámpa szabad szélességét, illetve a pihenők szabad méretét mindig a kerékvető szegély, illetve az alsó korlát rámpakar felé eső szélétől számoljuk!*

## MAXIMÁLIS RÁMPAKAR KIALAKÍTÁSA

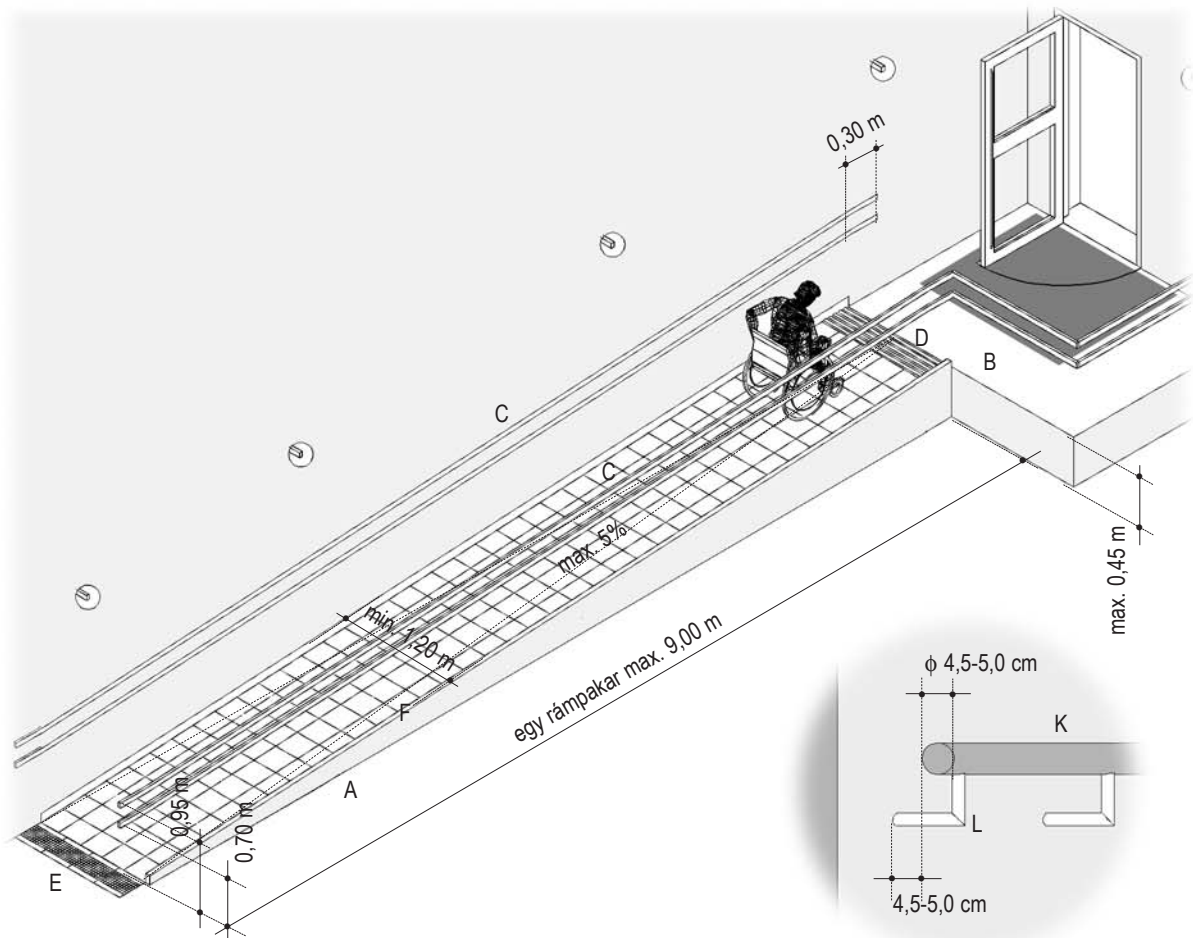

## LEJTŐK MEGKÖZELÍTÉSÉNEK HELYIGÉNYE

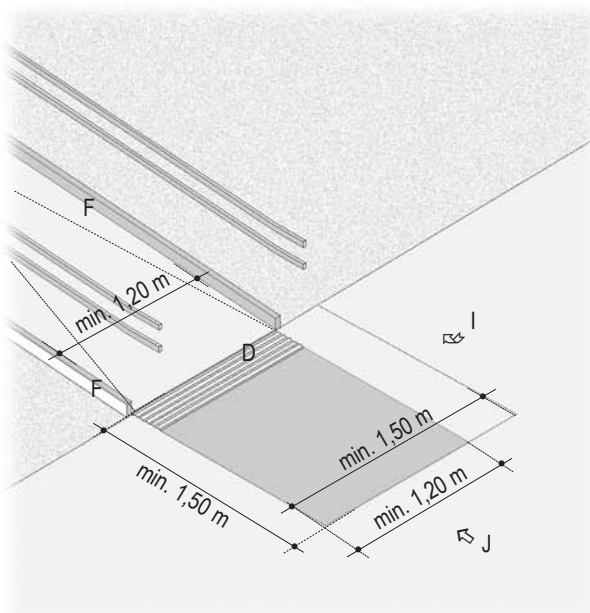

## KORLÁTOK, SZEGÉLYEZÉSEK KIALAKÍTÁSA

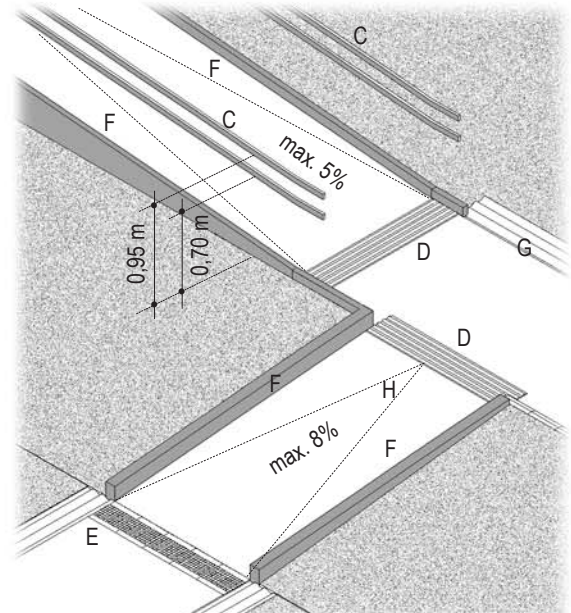

A- Rámpa 5%-os menetirányú lejtéssel, B- 1,50x1,50 m méretű vízszintes, szabad terület, C- Kettős markolattal ellátott korlát D- Taktilis és vizuális információt hordozó burkolati figyelmeztető jelzés, E- Víznyelől rács, F- Rámpa min. 7,5 cm magasságú szegélyezése, G- Gyalogos útvonal szegélyezése, H- Maximum 17,5 cm szintkülönbséget áthidaló 8%-os lejtésű rámpa, I- 1,50x1,50 m méretű vízszintes, szabad terület a rámpa negyedfordulatos megközelítésére, J- 1,50 m hosszúságú vízszintes, szabad terület a rámpa egyenes megközelítésére, K- Kör keresztmetszetű markolat, L- Markolat alsó megfogása

*Ügyeljünk a rámpakarok és a pihenő vízszintes síkban történő csatlakozására (a rámpakarok induló és érkező éle mindig legyen merőleges a rámpa hossz tengelyére)! A ferde síkú élek balesetveszélyt jelentenek.*

### B.3.3. ÍVELT, TÖRTVONALÚ LEJTŐK

- Ha a lejtő járóvonala törtvonalú, akkor a töréspontoknál (fordulóknál) legalább 1,50x1,50 m vízszintes terület biztosítandó a kerekesszék fordulásához
- Az ívelt lejtők kialakítását kerüljük. Ezek balesetveszélyessé tehetik a közlekedést, mivel az ívben kialakuló felületen a kerekesszéknek csak 3 kereke fekszik fel.

*Íves rámpa kialakítása csak műemlékvédelem alatt álló épületek esetén fogadható el akkor, ha az épület akadálymentes megközelítése egyébként más módon nem biztosítható. Annak érdekében, hogy az íves felületen mozgó kerekesszék „kilengése” a lehető legkisebb legyen, ügyeljünk arra, hogy az íves rámpa a lehető legnagyobb sugárral és minél kisebb lejtéssel rendelkezzen.*

### B.3.4. RÁMPÁK FELÜLETE

- A csúszásmentes járófelület kialakításra valamint az időjárási hatások elleni védelemre figyelemmel kell lenni.

*Nagy forgalommal rendelkező épületek esetén a fűtött járófelülettel kialakított rámpák a téli időszakban a járófelület folyamatos tisztántartását, és így az akadálymentes közlekedést segítik (hó, jég leolvad). A fűtési rendszer méretezésekor ügyeljünk arra, hogy a hó, illetve a jég ne csak elolvadjon, hanem fel is száradjon, megelőzve ezzel az újabb jegesedés kialakulásának veszélyét.*

### B.3.5. JELÖLÉSEK ÉS MEGVILÁGÍTÁS

- A lejtőkarok kezdetét és végét a burkolaton jelezni kell színbeli és érdességbeli váltással.
- A lejtő jó megvilágítása biztosítva legyen.

### B.3.6. KORLÁTOK, SZEGÉLYEZÉSEK KIALAKÍTÁSA

- A rámpa mindkét oldalán kétsoros-, a járófelülettől számított 0,70 m illetve 0,95 m magasságban kapaszkodót kell elhelyezni. A korlát kialakítására vonatkozó követelményeket lásd a B.5. fejezet alatt.
- A kerekesszék legördülésének megakadályozása érdekében a rámpa min. 7,5 cm-es szegélyezéssel legyen ellátva. Mellvédfallal vagy fal mellett kialakított rámpák esetén a szegélyezés elhagyható, de a falburkolat védelme érdekében alsó korlát elhelyezése ajánlott.

## TÖRTKARÚ LEJTŐ KIALAKÍTÁSA MELLVÉDFALLAL

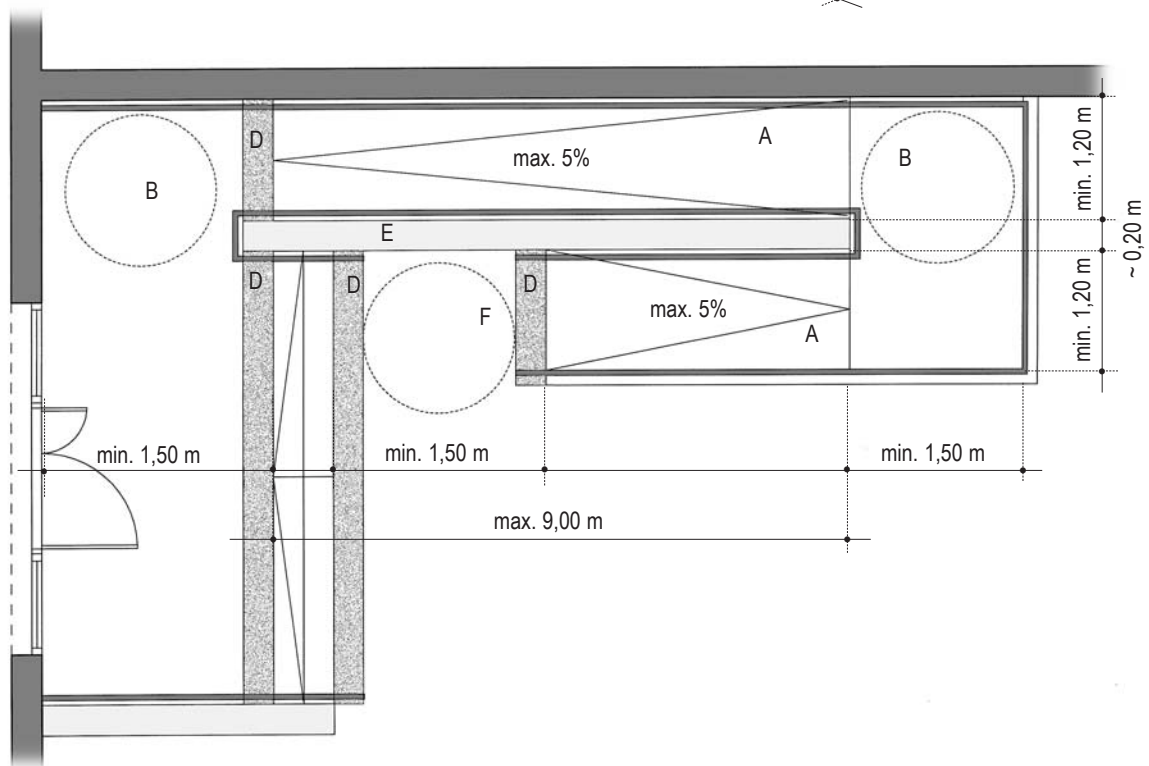
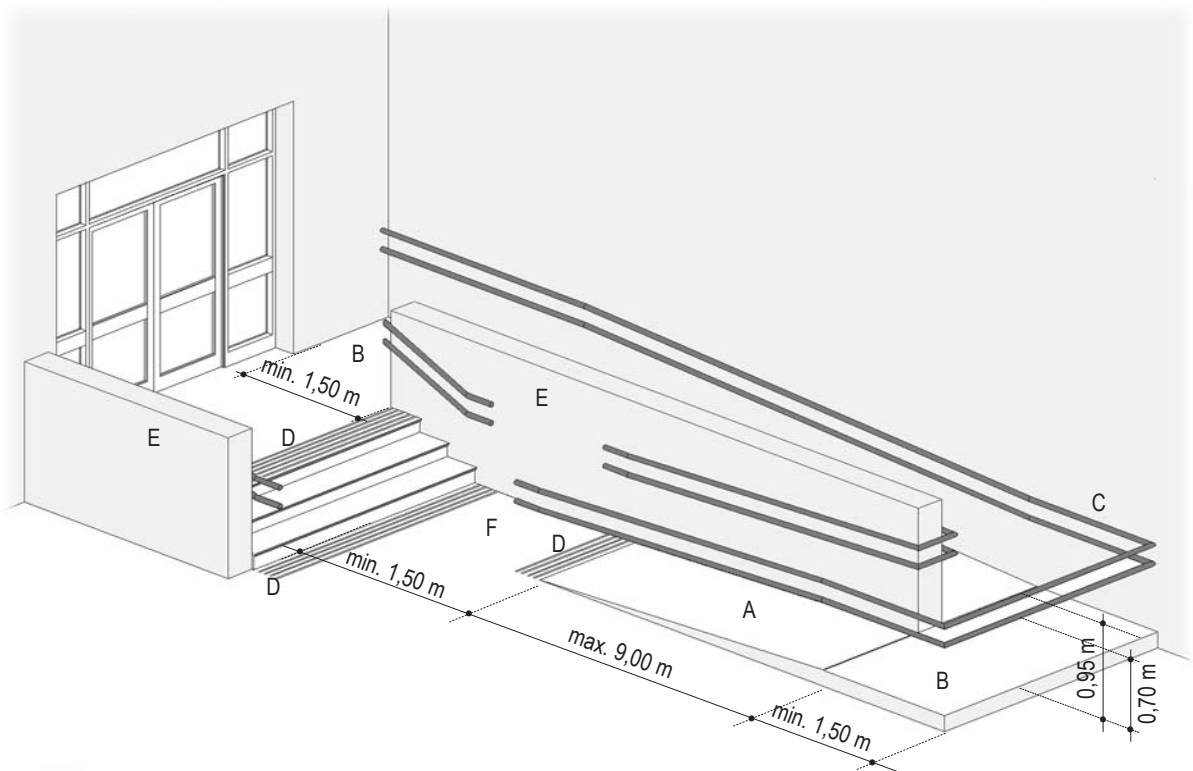

A- Rámpa 5%-os menetirányú lejtéssel, B- 1,50x1,50 m méretű közbenső pihenő vízszintes, szabad terület, C- Kettős markolattal ellátott korlát  
 D- Taktilis és vizuális információt hordozó burkolati figyelmeztető jelzés, E- Mellvédfall, F- Rámpa induló pihenője minimum 1,50x1,50 m méretű vízszintes, szabad területtel a rámpa negyedfordulatos megközelítésére, G- Rámpa érkező pihenője minimum 1,50x1,50 m méretű vízszintes, szabad területtel



## B.4. LÉPCSŐK

*Figyelem! A lépcsők akadálymentes kialakításával a kerekesszéket használók szintek közötti akadálymentes közlekedését nem tudjuk biztosítani, azonban az épületek egyéb mozgási, látási korlátozottsággal bíró használója számára biztosíthatjuk a kényelmes és biztonságos közlekedés feltételeit az alábbi követelmények kielégítésével. Az alábbi követelmények valamennyi akadálymentes közlekedést biztosító lépcsőre vonatkozik, legyen az a külső környezetben vagy épületen belül.*

### B.4.1. A LÉPCSŐFOK MÉRETE, EMELKEDÉSE, SZÉLESSÉGE

- Egy lépcsőkaron azonos fokok legyenek, a belépő szélessége és fellépés állandó legyen.
- A fellépők maximális magassága 15 cm lehet. A kültéri lépcsők esetében a fellépők ajánlott magassága 12 cm. A belépő mélységét a  $2m+sz=60-64$  cm összefüggésből kell kiszámolni, ahol M a lépcsőfok magassága, SZ a lépcsőfok mélysége.
- A fellépőt homloklappalkell ellátni amely a függőlegessel lehetőleg  $15^\circ$ -os szöget zárjon be.
- A fellépőt vízorr nélkül, lekerékítve kell kialakítani, ezzel csökkentve például a féloldali benuvághatóságból illetve a művégtagból adódó mozgási nehézségeket, valamint biztosítva a biztonságos és balesetmentes közlekedést gyermekek részére.
- Az lépcső szabad karszélessége annak forgalmától függ, de akadálymentes közlekedéshez legalább 1,20 m legyen.

*A meglévő épületállományban található lépcsőkarok jellemzően 16-17 cm fellépő magasságú, orros vagy orr nélküli kialakítású fokokkal készültek. Az akadálymentes közlekedés szempontjából az OTÉK értelmében 15 cm-es fellépőjű lépcsőt szükséges biztosítani, ez azonban a meglévő épületek esetében csak a szerkezet jelentős átalakításával végezhető el, vagyis ezekben az épületekben a lépcsők teljes körű akadálymentes használata többnyire nem biztosítható.*

*Figyelembe véve az európai ajánlásokat, valamint azt a tényt, hogy a 15 és 17 cm fellépőmagasság közel azonos fizikai igénybevételt jelent a használó számára, meglévő épületek esetében az előírtnál magasabb lépcsőfokok is elfogadhatók (maximálisan 17 cm fellépő-magasságig), amennyiben az épületben a teljes körű akadálymentes közlekedés rámpával, felvonóval biztosított. A lépcső azonban ilyen esetben is legyen részlegesen akadálymentes (pl. csúszásmentes fokok, kontrasztok, orrkialakítás, korlátok tekintetében).*

*Műemlékvédelem alatt álló épületek esetében a lépcsőfokok vízorros képzése akadálymentesség szempontjából többnyire elfogadhatóak. Ezeknél a lépcsőfokoknál a járólapp túlnyúlása tagozattal, pl. kíma, szíma alkalmazásával, finom átmenetet képezve kapcsolódik homloklaphoz, így a közlekedés során a passzív lábfej abban nem akad meg, azaz nem alakul ki botlásveszély.*

### B.4.2. PIHENŐK KIALAKÍTÁSA

- 1,80 m-nél nagyobb szintkülönbséget áthidaló lépcsőt csak pihenő közbeiktatásával lehet kialakítani, gondolva arra, hogy egy idősebb ember, egy kismama vagy egy gyermek csökkent erőnléttel bír, hamarabb elfárad. Az akadálymentes használathoz a pihenő hossza 1,20 m legyen.

### B.4.3. LÉPCSŐK FELÜLETE

- A csúszásmentes járófelület kialakításra, valamint az időjárási hatások elleni védelemre figyelemmel kell lenni.

### B.4.4. JELÖLÉSEK ÉS MEGVILÁGÍTÁS

- A lépcsőkarok minden fokát érzékelhetővé kell tenni megfelelő kontraszt, felületképzés alkalmazásával. A lépcsőkarok kezdetét és végét a burkolaton színbeli és érdességbeli váltással jelezni kell.
- A jó megvilágítás biztosítva legyen. A lépcső kezdete és vége, valamint a fokok éle úgy legyen megvilágítva, hogy azok könnyen láthatóak és érzékelhetőek legyenek, valamint a használó saját árnyéka ne zavarja a fokok biztonságos érzékelését.

- A lépcsőkar alatti forgalom elől a 2,20 m szabad belmagasságot el nem érő terület legyen lezárva vagy a gyengénlátók számára is egyértelműen jelezve a fejsérülések elkerülése érdekében.

*A lépcsőkar indulása és érkezése a látássérültek számára érzékelhetővé tehető a lépcsőpihenő teljes burkolatának kartól eltérő színű és felületű illetve anyagú megválasztásával is.*

*A lépcsőfokok csúszásmentesítése és a fokok kontrasztos jelölése történhet élvédők, élképző profilok beépítésével (például környezetétől színében jól elkülönülő gumicsíkok elhelyezésével), a balesetveszély elkerülése érdekében azonban ezek megfelelő rögzítésére minden esetben ügyeljünk!*

AKADÁLYMENTES LÉPCSŐKAR KIALAKÍTÁSA

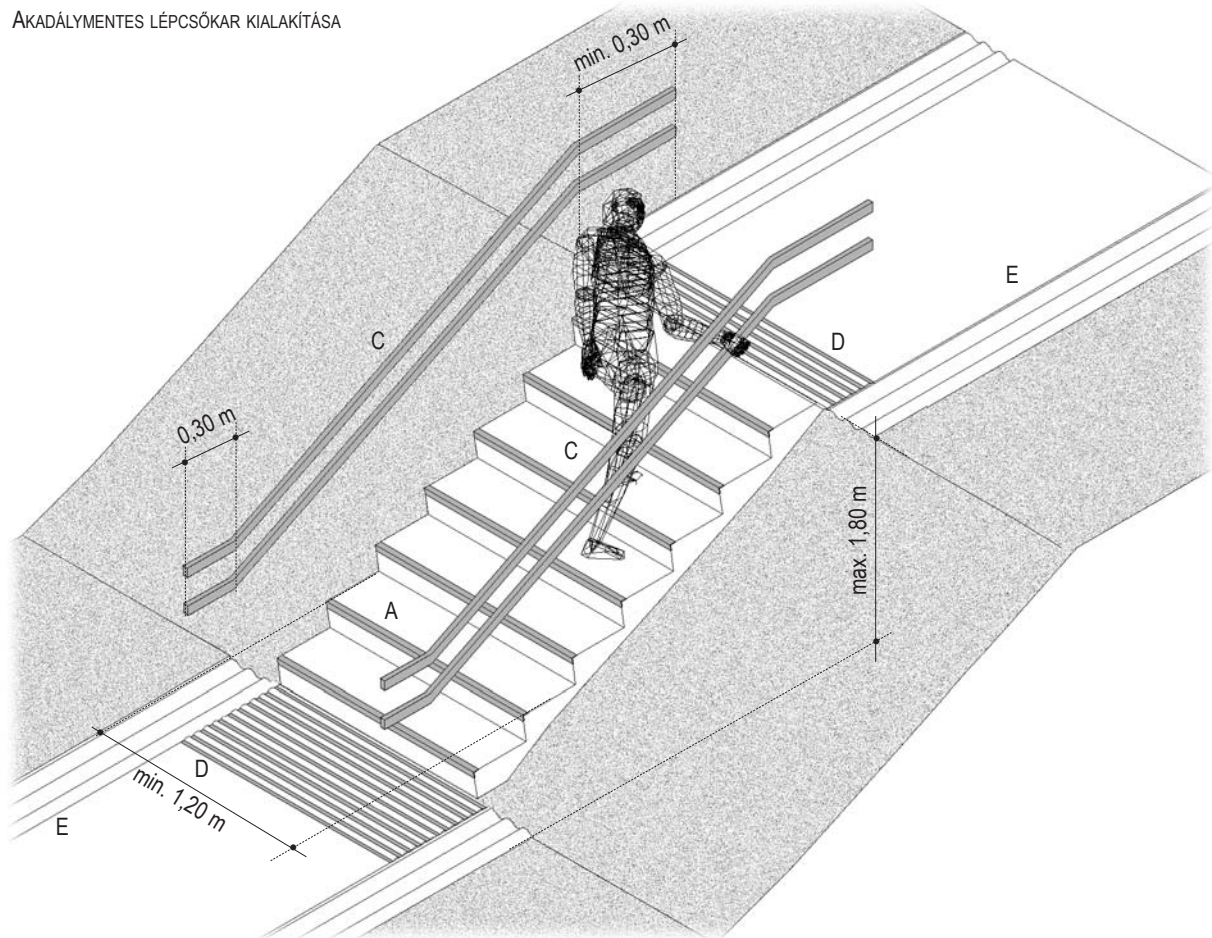

AKADÁLYMENTES HASZNÁLATOT LEHETŐVÉ TEVŐ ORR NÉLKÜLI FOKKIALAKÍTÁSOK

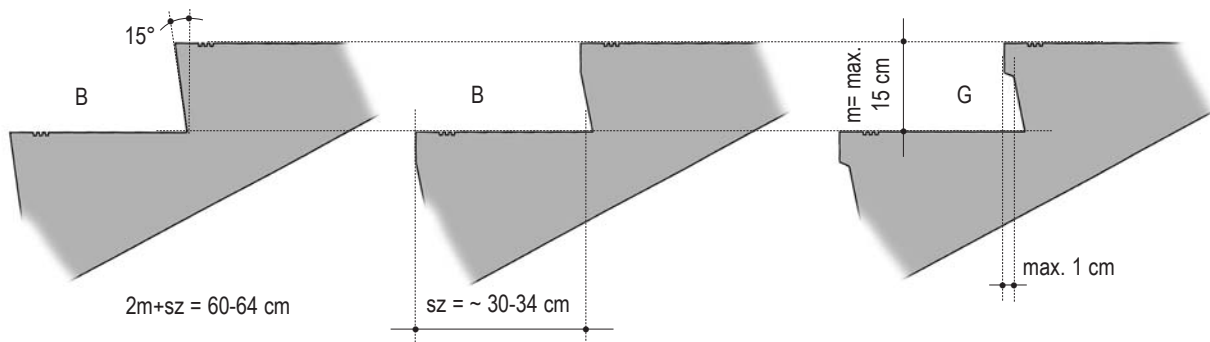

A- Fokok kontrasztos jelölése, B- Orr nélküli kialakítású, döntött homloklappal ellátott lépcsőfok, C- Kettős markolattal ellátott korlát, D- Taktilis és vizuális információt hordozó burkolati figyelmeztető jelzés, E- Gyalogos útvonal szegélyezése, G- íves tagozattal kapcsolódó orrkialakítás

## B.5. KORLÁTOK KIALAKÍTÁSA

- A rámpa valamint a lépcső mindkét oldalán kétsoros, a járófelülettől számított 0,70 m illetve 0,95 m magasságban kapaszkodót kell elhelyezni. Az alsó korlát az alacsonyabb testméretű használóknak, például a gyermekeknek, idősebbeknek nyújt megfelelő megkapaszkodási, megtámaszkodási lehetőséget.
- A kapaszkodók a pihenőkben is folytonosak legyenek, valamint a lépcsőkar illetve lejtő elejétől és végétől való korláttúlnyúlás 0,30 m legyen.
- A kapaszkodók könnyen megmarkolhatóak legyenek, és megfelelő támaszt nyújtsanak. 4,5-5 cm átmérőjű kör keresztmetszetű markolat kialakítás ajánlott, melynek faltól való távolsága 4,5 cm legyen.
- A kapaszkodók lekerekített, határozott véggel legyenek lezárva.
- A korlátok lehetőleg könnyen észrevehetőek, környezetüktől eltérő színnel készüljenek a látásukban korlátozottak segítése, tájékoztatása érdekében.
- A korlát lehetőleg olyan anyagból készüljön, amely érintésre nem hideg, például keményfa vagy műanyag bevonatú acél. Allergiát okozó anyagok használatát kerüljük.
- A kiesés veszélyének elkerülése érdekében valamennyi áttört korlát, rács legfeljebb 12 cm-es nyílásszélességgel rendelkezzen.
- A korlát alsó szakaszán kerüljük a vízszintes elemek használatát, a korlátra felmászás megakadályozása érdekében.
- Üveg korlátburkolat használatakor csak biztonsági üveg alkalmazható.
- A korlát kialakítása olyan legyen, hogy azon ne lehessen lecsúszni, ugyanakkor a folyamatos megkapaszkodási lehetőséget ne akadályozza.

*Kétoldali korlát a 17 cm-nél nagyobb szintkülönbséget áthidaló, 1,50 m-nél szélesebb rámpáknál és a 2,00 m-nél szélesebb lépcsőkar esetén kötelező, azonban térben elhelyezett (nem az épület egyik fala vagy mellvédfal mellett kialakított) rámpák ill. lépcsők esetén mindig kétoldali korlátot kell készíteni a leesés elkerülése érdekében. Az épület fala, vagy mellvédfal mellett kialakított rámpáknál, ha csak az egyik oldalt készül korlát, akkor az a tér felőli oldalon legyen. A jobb és balkezes használat biztosítása miatt azonban minden esetben kétoldali korlát kialakítása szükséges!*

*A biztonságos használat érdekében a korlátoknak folyamatos megkapaszkodást kell nyújtaniuk! A különálló elemekből készített korlát nem elfogadható megoldás. Ügyeljünk arra, hogy az alsó korlát is biztosítsa a folyamatos megkapaszkodást, a markolatot ne szakítsák meg a korlátoszlopok illetve különböző rögzítő elemek.*

*A korlátoknak a lépcső és a rámpakar indulásán és érkezésén 30-30 cm-t túl kell nyúlnia, hogy a rámpa-, vagy lépcsőkarra, lépés előtt egy lépéssel már meg lehessen kapaszkodni. Ügyeljünk azonban arra, hogy ha a 30 cm-rel túlnyújtott korlát beelég a közlekedési útvonalba, pihenőbe, lépcsőkarba, akkor az balesetveszélyt jelent, ezért ilyenkor a túlnyúlás elhagyható!*

*Azokban az épületekben, ahol 3-10 éves korú gyermekek fokozott jelenlétére lehet számítani (bölcsőde, óvoda, általános iskola, gyermekorvosi rendelő), ott az alsó korlát a gyermekek kisebb kézfejét és elérési magasságát figyelembe véve 3,2 cm átmérővel 0,65 m magasságban készülhet.*

## KORLÁTOK KIALAKÍTÁSA

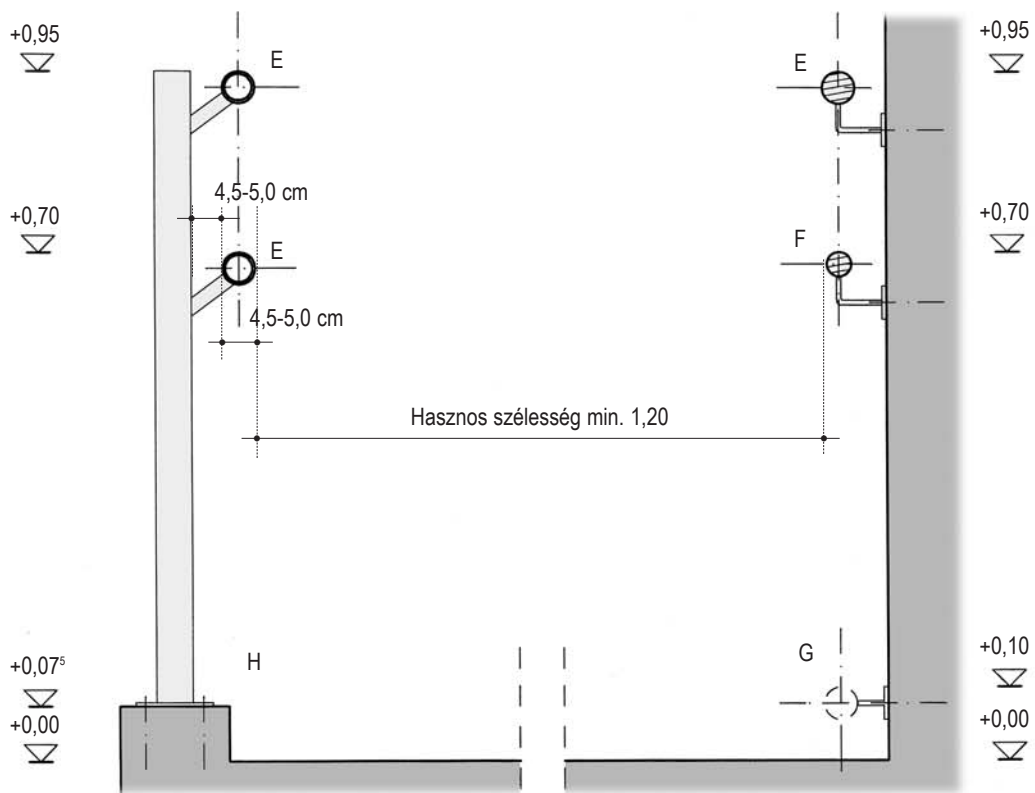
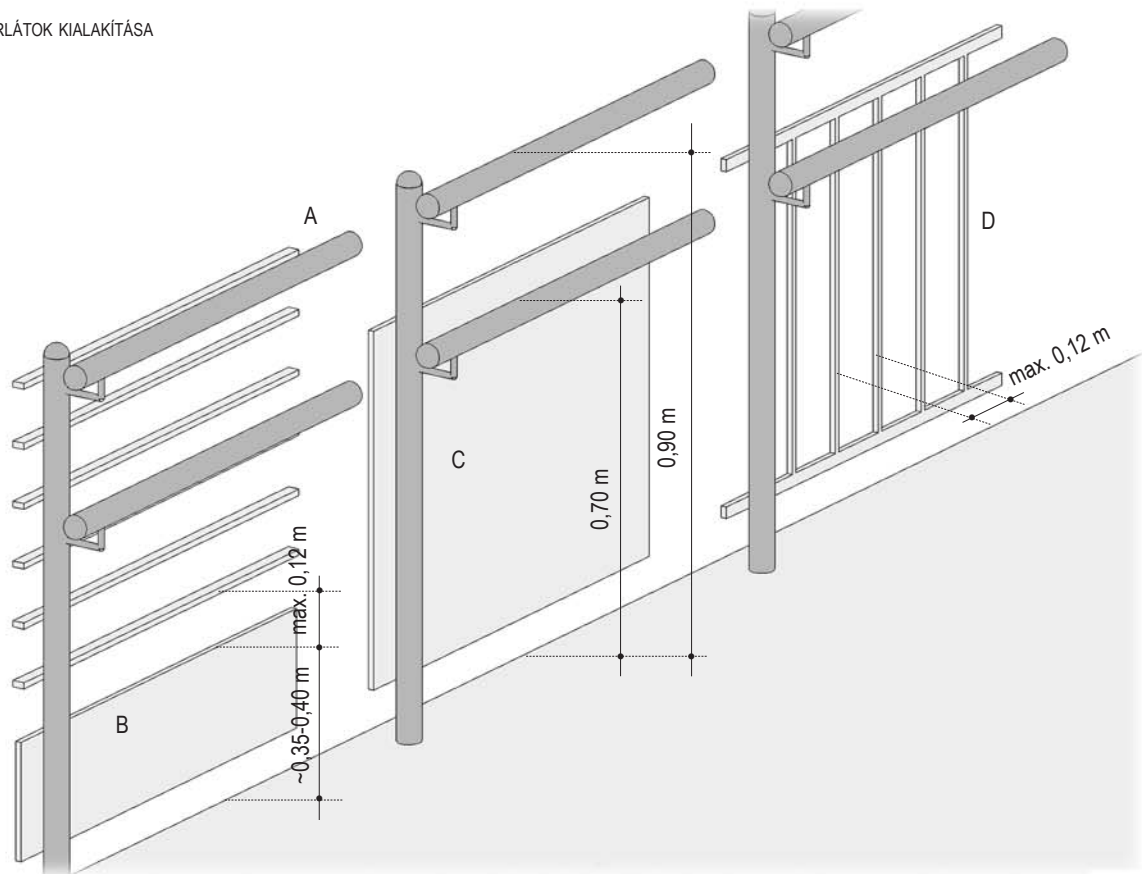

A- Kettős markolattal ellátott korlát, B- Felmászást gátló tömör alsó korlátfelület, C- Tömör korlátfelület (pl. biztonsági üveg), D- Fügőleges pálcasztású korlát kialakítás, E- 4,5-5,0 cm átmérőjű kör keresztmetszetű markolat, F- 3,2 cm kör keresztmetszetű alsó markolat, G- Rámpa alsó korlát, H- Kerékvető rámpaszegély

## B.6. BEJÁRAT, AJTÓK

*Figyelem! Az alábbi szempontrendszer az épületben található valamennyi nyílászáróra vonatkozik, legyen az bejárati ajtó, folyosón található vagy arról nyíló ajtó, illetve lakáson belül található nyílászáró.*

### B.6.1. MEGKÖZELÍTÉS, HASZNÁLATI HELYIGÉNYEK

- Az épület legalább egy bejárata – lehetőleg a főbejárat – legyen akadálymentes. A bejárat(ok) akadálymentes útvonallal, logikusan legyenek összekötve az épület környékén fellelhető összes akadálymentesen kialakított térrel és elemmel.
- Amennyiben az épület akadálymentes megközelíthetősége mellékbejáraton keresztül biztosított, akkor az a főbejárattól, illetve az akadálymentes útvonaltól világosan és követhető módon jelölve legyen.
- A bejárat legyen könnyen megkülönböztethető, a jobb tájékozódás és megtalálhatóság érdekében az épület homlokzatától vizuálisan jól elkülöníthető.
- A bejárat környéke lehetőleg legyen időjárástól védetten elötetővel kialakítva.
- A bejárat mindkét oldalán a gyermekkocsival, kerekesszékekkel vagy egyéb segédeszközökkel történő mozgáshoz – manőverezéshez – megfelelő méretű (1,50x1,50m), a vízvezetéstől függően a belső padlószinttel azonos vagy legfeljebb 2 cm-el mélyebben lévő vízszintes hely legyen biztosítva. Szintkülönbség esetén olyan rámpa készüljön, amely a bejárat előtt megfelelő nagyságú vízszintes pihenőben végződik.
- Az ajtó azon oldalán, ahová nyílik, a zárszerkezet felőli részen legalább 0,55 m széles szabad sáv legyen biztosítva a nyílás szélességi méretén túlmenően. Az ajtó másik oldalán 0,30 m széles szabad sáv legyen biztosítva a zár megközelíthetősége, illetve használhatósága érdekében.
- A bejárat előtt a megfelelő vízvezetés biztosítására elhelyezett rácsok nyílásainak mérete a balesetmentes közlekedést nem akadályozva maximálisan 2x2 cm legyen. Hosszirányú nyílások lehetőleg a mértékadó forgalomra merőlegesen helyezkedjenek el.

*Meglévő épületek esetében a szerkezeti, funkcionális adottságok vagy az épület műemlék jellege miatt nem minden esetben lehetséges a főbejárat teljes körű akadálymentesítése. Ilyenkor javasolt az épület egy másik bejáratát teljes körűen akadálymentesíteni, azzal a kikötéssel, hogy az akadálymentesített bejárat is mindenki számára nyitva álljon (az épületnek két egyenlően használható bejárata van, amely közül az egyik akadálymentes megközelítést nyújt), és az megfelelően jelölve legyen. Fontos azonban, hogy ezekben az esetekben a lehető legtöbb követelmény kielégítésével a főbejáratot legalább részlegesen akadálymentessé kell tenni (pl. színek, kontrasztok alkalmazása, üvegezett felületek jelölése, nehéz ajtószárnyak automatizálása, stb.).*

*Az ajtók elhelyezésénél, nyitási irányának meghatározásakor ügyeljünk arra, hogy az ajtó előtt a nyitási íven kívül legyen elegendő hely a kerekesszékekkel történő mozgáshoz. Ez adott esetben nagyobb, mint 1,50x1,50 m méretű bejárati ajtó előtti pihenőt vagy szélfogóméretet is eredményezhet. Szűk folyosóknál különösen ügyeljünk erre a problémára. Amennyiben a bejárat előtt rámpa található, az olyan méretű pihenőben végződjön, hogy az ajtó nyitása közben a kerekesszék egyik kereke se lógjon a rámpa lejtős részére!*

### B.6.2. AJTÓK, NYÍLÁSOK KIALAKÍTÁSA

- Akadálymentes kialakítás esetén bejáratként kizárólag forgó-, csapó ajtó nem alkalmazható. Ezek mellett nyíló ajtót is el kell helyezni.
- A bejárat szélessége annak forgalmától, az egyidejűleg használók átlagos számától függ. Az akadálymentes közlekedésre is alkalmas szabad nyílás mérete a 90°-ig kitért ajtószárny belső felülete és a szemközti ajtóközött mérvén 0,90 m-nél kisebb ne legyen. A bejárat ajánlott szabad magassági mérete 2,10 m legyen.
- Kétszárnyú ajtók beépítése esetén az egyik szárny nyitva tartásával biztosított legyen az akadálymentes közlekedéshez szükséges keresztmetszet. Aszimmetrikus ajtószervezet kialakítása ajánlott.

NAGYFORGALMÚ ÉPÜLET BEJÁRATA

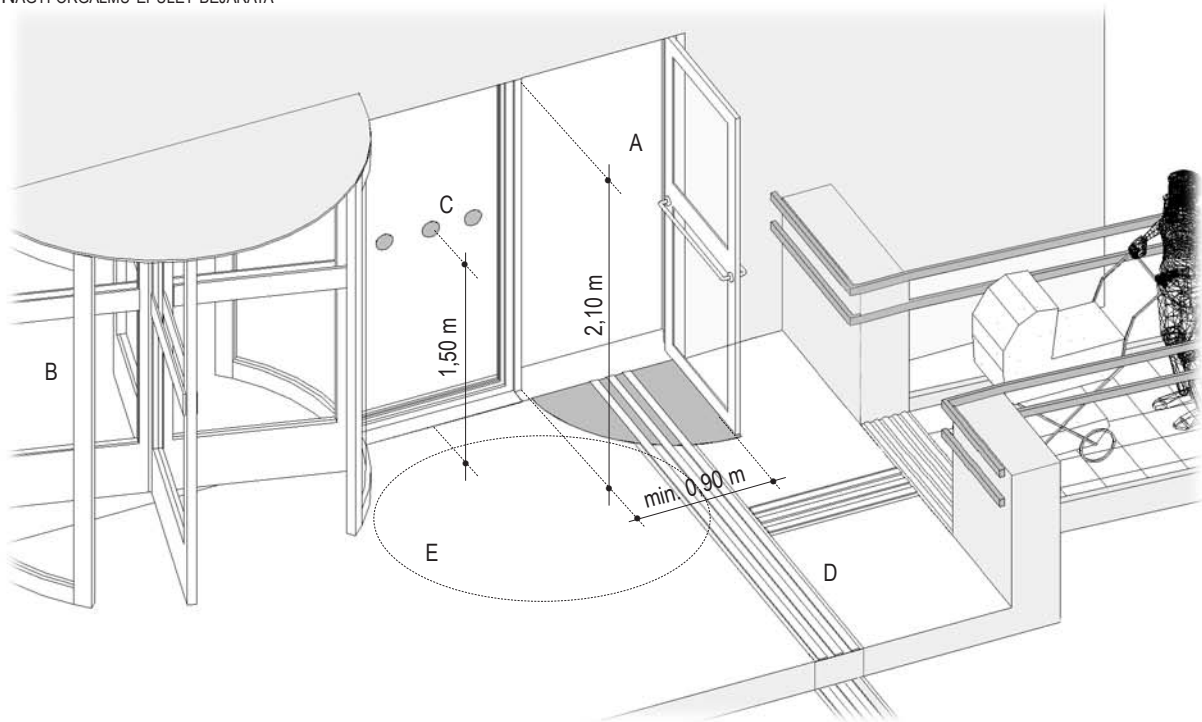

KISFORGALMÚ ÉPÜLET BEJÁRATA

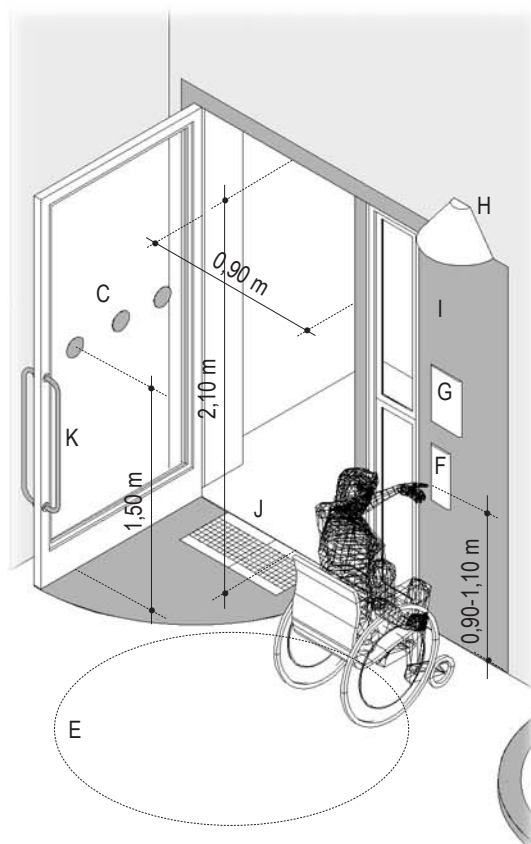

AZ AJTÓ HASZNÁLATÁHOZ SZÜKSÉGES HELY

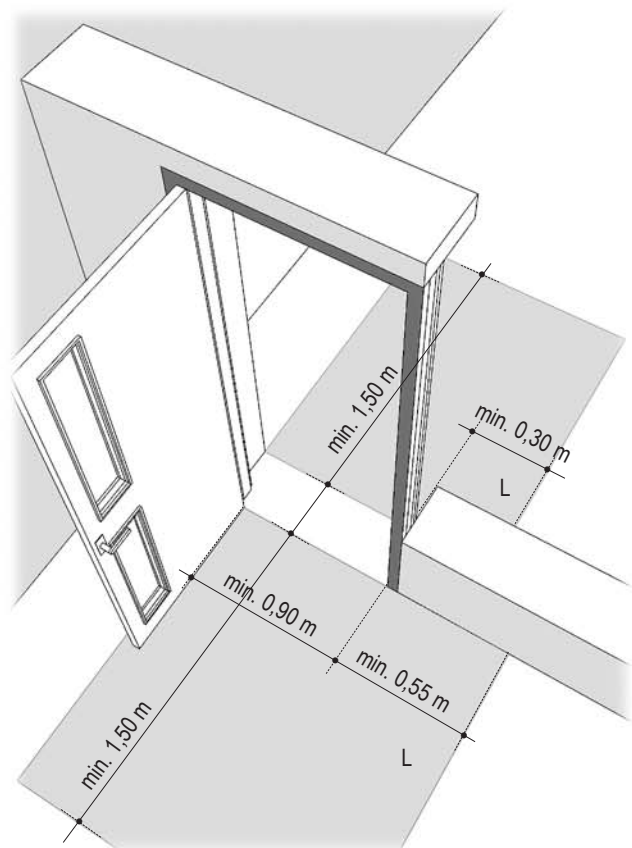

A- Akadálymentes közlekedést biztosító bejárat, B- Forgóajtó, C- Üvegezett felület jelölése, D- Taktilis és vizuális információt hordozó burkolati figyelmeztető jelzés, E- Ajtó előtti mozgáshoz szükséges terület, F- Kaputelefon, csengő, G- Információs tábla, H- A bejárat megvilágítása, I- Háttérétől jól elkülönülő szegélyezés, J- Járófelületbe süllyesztett vízelnyelő / lábtörítő rács, K- Különböző igényeket kielégítő ajtónyitó korlát, L- A zárszerkezet megközelítéséhez és használatához szükséges hely

- Az ajtólapon lehetőleg üvegezés legyen biztosítva az ajtó nyitásának láthatósága és a forgalom biztonsága érdekében. Az ajtólap üvegezése a padlószinttől mért 0,30 m magasság alá lehetőleg ne nyúljon. Mélyen üvegezett ajtók esetében az üvegezés biztonsági üvegből készüljön.
- Nagy forgalmú épületek bejáratai esetében a forgalomból adódó sérülések elkerülése érdekében az ajtólapot és a tokszerkezetet ajánlott védelemmel ellátni.
- A küszöb kialakítását kerüljük! Ha ez nem elkerülhető, akkor az maximum 2 cm magas és lehetőleg legömbölyített legyen.

*Nagyméretű, lassított mozgású forgóajtó tervezése elfogadható, amennyiben egyéb tervezési szempontok a forgóajtó alkalmazását alaposan indokolják (pl. speciális biztonsági, üzemeltetési kérdések múzeumok egyedi mikroklímával bíró helyiségei esetében)*

*Az ajtó méretének meghatározásakor ügyeljünk arra, hogy a túl nagy ajtószárny már nehezen kezelhető kerekesszékes vagy egyéb segédeszközzel közlekedő, illetve a gyengébb fizikumú használók számára. A legideálisabban a 100-105/210-es névleges méretű ajtó használható.*

*Automata küszöb, gumiküszöb alkalmazása előnyös megoldás, amennyiben az egyéb tervezési (épületszerkezeti, akusztikai, épületfizikai) szempontok miatt a küszöb alkalmazása szükséges.*

### B.6.3. ZÁRSZERKEZETEK, AUTOMATIKÁK, EGYÉB ESZKÖZÖK

- A zárszerkezetek, kilincsek és egyéb kezelőeszközök legyenek úgy kialakítva, hogy azok akár egy kézzel is könnyen foghatóak, működtethetőek legyenek, erős szorítást, tekerést illetve forgatást használatuk ne igényeljen. Kerüljük a forgógombok elhelyezését. Lekerekített, U alakú kilincses zárszerkezet kialakítása ajánlott, melynek vastagsága 2,5 cm, valamint az ajtólap és kilincs közötti távolság 4,5 cm.
- Kilincsszerkezet nélküli ajtók esetén az ajtó teljes hosszában végigfutó ajtó húzó korlátok kialakítása ajánlott az elérési különbözőségek legjobb kielégítésére. A kialakítás során figyelembe kell venni, hogy a korlát csökkenti a nyílás szabad szélességét. Az ajtószárny 90°-nál nagyobb maximális nyílásának biztosításával ez a probléma kiküszöbölhető.
- A nyitáshoz szükséges erő (tolás vagy húzás) nyíló ajtók esetében a 20 N-t lehetőleg ne haladja meg. Az ajtózáró berendezések úgy legyenek beállítva, hogy ellenállásuk ne haladja meg a 30 N-t és a zárdeje -az ajtószárny 70°-os nyílásától a zároldali 7,5 cm-es nyílás eléréséig eltelt idő- legalább 3 másodperc legyen.
- Akadálymentes használatra automatikusan nyíló ajtók a legalkalmasabbak, amelyeket úgy kell beállítani, hogy azokon 0,5 m/s-os sebességgel haladva biztonságosan át lehessen járni, illetve 30 N nagyságú erő képes legyen meggátolni az ajtó zárását. A biztonságos használat érdekében az automata ajtók visszanyitó, valamint rányitást gátló berendezéssel legyenek ellátva.
- Nehéz ajtószárnyak akadálymentes kialakítása esetén ajtónyitó automatika (manuális vagy automata indíttatású elektrohidraulikus ajtónyitó berendezés) beépítése ajánlott. Manuális indíttatású ajtónyitó berendezéssel ellátott ajtónál a működtető kezelőszerkezet úgy legyen elhelyezve, hogy a felnyíló ajtószárny(ak) a működtető személyt ne akadályozza a kezelőeszköz akadálymentes és biztonságos használatában.
- Az összes kezelőszerv a padlószinttől 0,90 és 1,10 m közötti magasságban legyen elhelyezve.
- A kezelőszervek – nyomógombok, kaputelefonok – megfelelő használhatósága érdekében megkapaszkodásra alkalmas korlát elhelyezése ajánlott a járófelülettől mért 0,95 m magasságban.

*Ajtóbehúzó berendezés alkalmazása esetén ügyeljünk annak megfelelő beállítására. A nagy ellenállású, illetve a hamar visszacsukódó ajtók kerekesszékes vagy egyéb segédeszközzel közlekedő emberek számára használhatatlanok.*

### B.6.4. JELÖLÉSEK ÉS MEGVILÁGÍTÁS

- A bejárat jelzéseit (házsám, csengő, névtábla, feliratok és egyéb információk), kaputelefonokat, beléptető automatákat úgy kell elhelyezni, kialakítani és megvilágítani, hogy azok a gyengénlátók számára is könnyen megtalálhatóak, felismerhetőek legyenek, valamint kerekesszékesben ülve is

használhatóak, elérhetőek legyenek. Továbbá figyelembe kell venni az értelmileg akadályozott és siket emberek igényeit is egyszerű szimbólumok, valamint információs táblák elhelyezésével.

- A bejárat, ajtók keretszerkezete lehetőleg legyen a környezetétől eltérő színnel, kontrasztosan kialakítva a jobb tájékozódás biztosítása érdekében.
- A balesetmentes és kényelmesebb használhatóság érdekében ajánlott a járófelületen a nyíló ajtók nyílási ívének jelölése a burkolat felületének illetve színének váltásával.
- A bejárat környékén a hallássérülteknek legyen biztosítva a megfelelő akusztikus környezet a kaputelefonok használhatósága érdekében.
- Kétszárnyú ajtókon az állandóan használt ajtószárny könnyen értelmezhetően és érzékelhetően jelölve legyen
- A nagy üvegtáblás ajtók szárnyait a gyengénlátók számára is látható módon kell kialakítani, a járófelülettől mért 1,50 m magasságban elhelyezett jelzésekkel kell ellátni. Keret nélküli üvegezett bejárati ajtók alkalmazását kerüljük.

*Nagy üvegezett felületek, portálok esetén az üvegezés jelölését, érzékelését osztóbordák is biztosítják.*

BEJÁRATOK HOMLOKZATI KIEMELÉSE, ÜVEGEZETT FELÜLETEK JELÖLÉSE

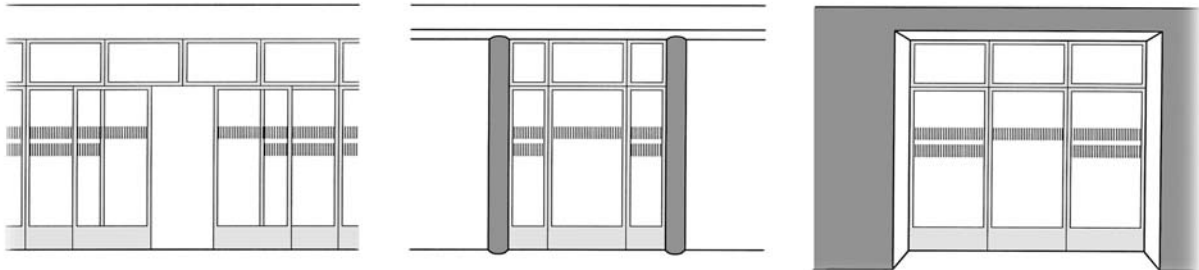

BEJÁRATOK KÖRÜLI KEZELŐESZKÖZÖK ELHELYEZÉSE

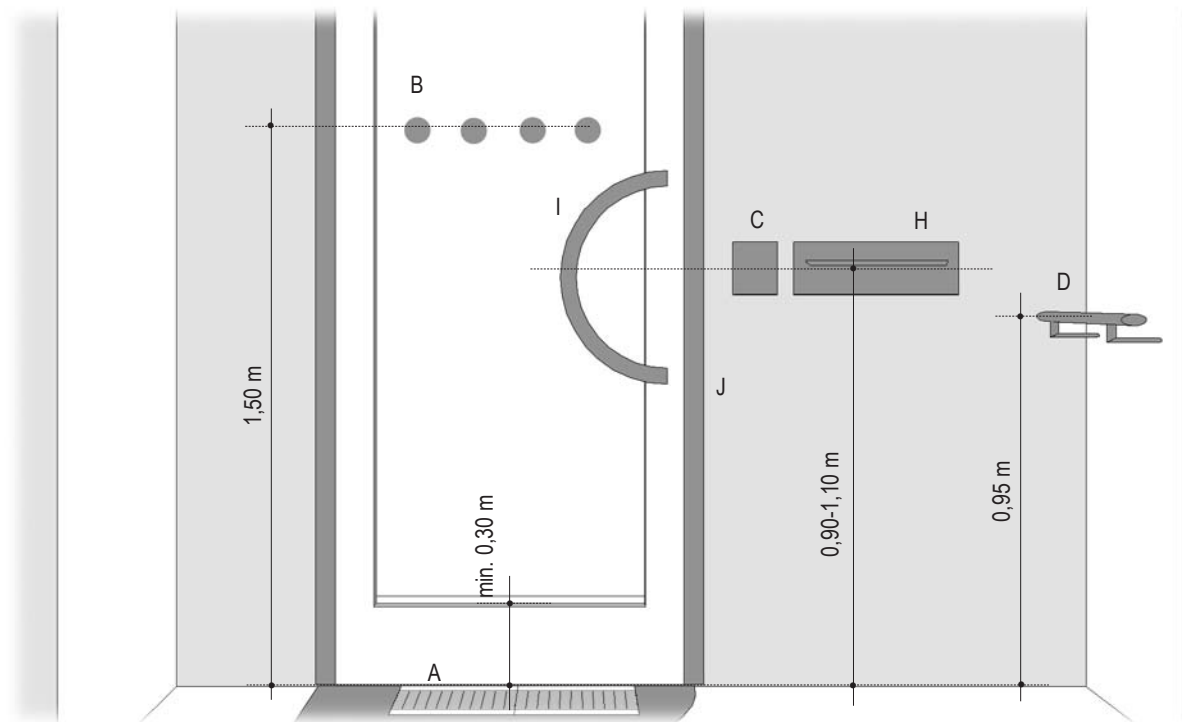

A- Járófelületbe süllyesztett vízelnyelő / lábtörő rács, B- Üvegezett felületek jelölése, C- Kaputelefon, csengő, D- Kapaszkodó korlát, H- Postataláda, I- Különböző igényeket kielégítő ajtónyitó korlát, J- A háttérétől jól elkülönülő szegélyezés



## B.7.SZÉLFOGÓ, ELŐTEREK

*Figyelem! Az alábbi szempontrendszer elsődlegesen az épület bejáratánál található szélfogóra vonatkozik, azonban az akadálymentes használhatóság szempontjából az itt felsorolt követelmények –értelemszerűen- az épületben található valamennyi előtér (pl. szállásépületek szobaegységeinek előtere, lakások előszobája) kialakítása során is alkalmazandó!*

### B.7.1. SZÉLFOGÓ MÉRETE, HELYIGÉNYEK

- A szélfogó, előtér mérete a forgalom mértékétől függ, de mindenkor elég hely legyen a gyermekkocsival, kerekesszékekkel vagy egyéb segédeszközzel történő fennakadás nélküli átjárásához, illetve az ajtók megfelelő használatához. A szélfogó legkisebb szabad mérete 1,50x1,50 m legyen.
- A szélfogó egy vagy kétszárnyú sorolt nyíló ajtajai között minimum 1,25 m legyen a szélfogóba nyíló ajtószárnyak szélességén felül.
- Nyíló ajtók esetén az ajtó azon oldalán, ahová nyílik, a zárszerkezet felőli részen legalább 0,55 m széles szabad sáv legyen biztosítva a nyílás szélességi méretén túlmenően a zár megközelíthetősége, illetve használhatósága érdekében.
- A szélfogó padlóburkolata vízszintes és csúszásmentes kialakítású legyen.

### B.7.2. AJTÓK, NYÍLÁSOK KIALAKÍTÁSA

- A sorolt ajtóknak lehetőleg egy irányba kell nyílniuk, vagy a szélfogóból kifelé.
- Kétszárnyú sorolt ajtók esetén a mindennapi közlekedésre használt ajtószárnyak az ajtó ugyanazon oldalán legyenek kialakítva.
- Szűk szélfogók esetén, ahol a két ajtólap között manőverezéshez és ajtónyitáshoz elegendő hely nem biztosított, ajtónyitó automatikával célszerű az ajtólapokat ellátni. Ajtónyitó automatikával ellátott sorolt ajtók esetén egyetlen indítószerkezet (nyitógomb, mozgásérzékelő, stb.) segítségével működésbe hozható legyen mindkét ajtó. A nyitóberendezés úgy legyen beállítva, hogy az ajtólapok nyitvatartási ideje alatt a sorolt ajtókon való 0,5 m/s-os sebességgel történő áthaladás biztosítva legyen.

### B.7.3. KIEGÉSZÍTŐ BERENDEZÉSEK

- Ha a szélfogóban valamilyen berendezés (postaláda, ruhafogasok, kaputelefon) helyezkedik el, akkor azok megfelelő használatához, valamint a kerekesszék manőverezéséhez a szélfogóban legalább 1,50x1,50 m szabad hely legyen biztosítva.
- A berendezések a járófelülettől mérve olyan magasságban legyenek elhelyezve, hogy azok kerekesszékekben ülve is elérhetőek és használhatóak legyenek. Levelesládák, automaták térdszabad kialakítására ügyeljünk.
- Sárkaparó rácsok nyílásainak nagyságát maximálisan 2x2 cm-nek kell megválasztani. Hosszirányú nyílások esetén azoknak a mértékadó forgalom irányára merőlegesen kell elhelyezkedniük.
- A botlásveszély elkerülése érdekében a lábtörlő süppedésmentes és lehetőleg a járófelülettel egy síkba süllyesztett legyen. Egyéb esetben 2 cm-nél nem magasabb küszöbszerű kialakítású és rögzített legyen. Kerüljük a puha lábtörlők elhelyezését, ezek a kerekerekre gyakorolt eltérő gördülési ellenállás miatt nehézkessé teszik a gyermekkocsival vagy a kerekesszékekkel történő áthaladást.

### B.7.4. ÜVEGEZETT FELÜLETEK

- Az üvegezett felületeket, nagy üvegtáblás ajtók szárnyait a gyengénlátók számára is látható módon kell kialakítani, a járófelülettől mért 1,50 m magasságban elhelyezett jelzésekkel.
- A nagy üvegezett felületű portálok jelzéskialakításánál a nyíló ajtószárnyak könnyű megtalálhatóságára figyelemmel kell lenni, azokat más színű és eltérő formájú jelzéssel kell ellátni.
- Az üvegezett felületek segítségével az épületbe történő betekintetőség biztosítható, amely a biztonságérzetet és tájékozódó-képességet fokozza.
- Javasolt biztonsági üveg alkalmazása.

## INFORMÁCIÓS SZOLGÁLAT ÉS BEJÁRATI ELŐTÉR ÁLTALÁNOS KIALAKÍTÁSA



SOROLT AJTÓK HASZNÁLHATÓSÁGÁNAK HELYIGÉNYE

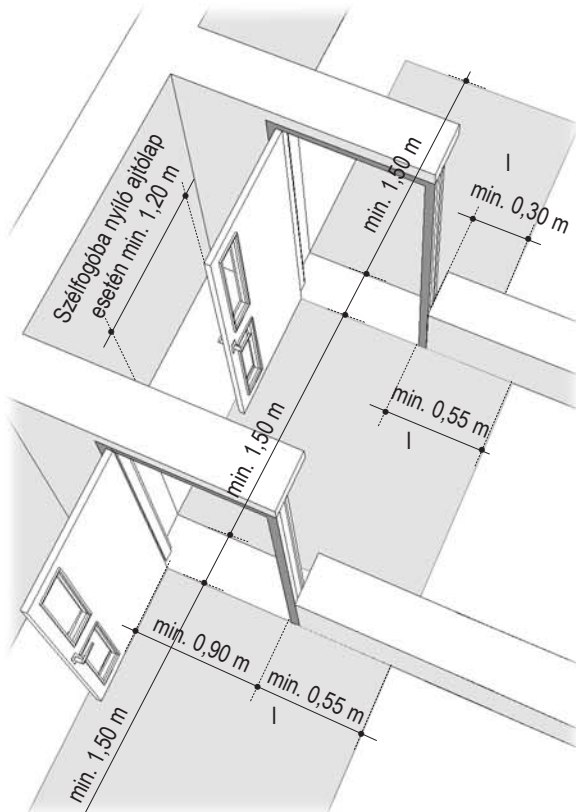

KIEGÉSZÍTŐ BERENDEZÉSEK A SZÉLFOGÓBAN

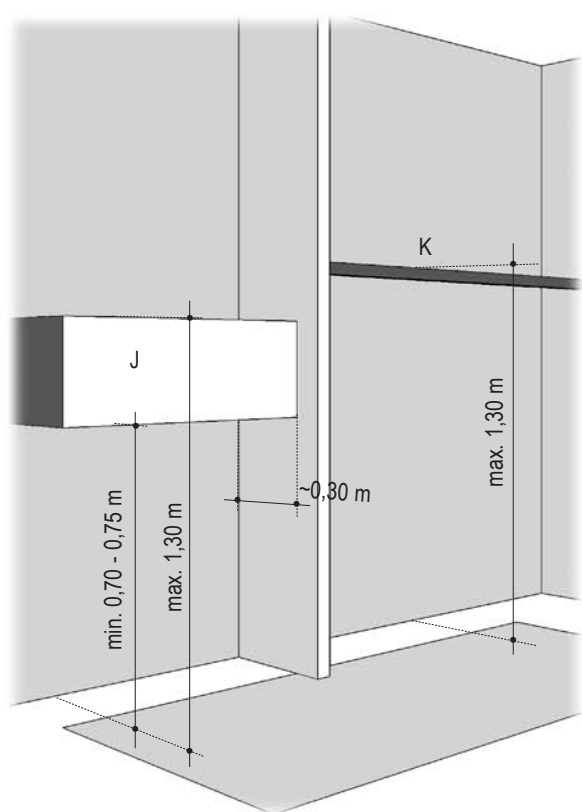

A- Automatikusan nyíló, kétszárnyú ajtó, B- Aszimmetrikus szárnyú ajtó, C- Információs pult, D- Taktilis és vizuális információt hordozó burkolati figyelmeztető-, vezető jelzés, E- Üvegezett felületek jelölése, F- Pihenő terület megkülönböztetett burkolattal, G- Könnyen megtalálható lift, H- A külső és belső környezet közötti vizuális kapcsolat, I- A zár szerkezet megközelítéséhez és használatához szükséges hely, J- Térdszabad kialakítású postaláda, K- Kabátakasztó

*Figyelem! A pultok, pihenő és várakozóterek kialakításával kapcsolatban megfogalmazott követelmények az épületben található valamennyi információs- illetve ügyfélforgalmi pult és terület kialakítására vonatkozik, beleértve bármilyen porta, recepció, jegypénztár, vagy ügyfélszolgálati iroda kialakítását.*

#### B.7.5. PULTOK KIALAKÍTÁSA

- Az információs pult a megfelelő használhatóság érdekében alacsony és térdszabad kialakítású szakaszt is tartalmazzon, figyelembe véve az alacsonyabb testméretű, valamint kerekesszékes látogató illetve dolgozó szükségleteit. Az ügyfélszolgálatok alacsony pultszakaszainál a gyengébb erőnléttel bíró látogatók (pl. idősebbek, kismamák) számára szék biztosítása ajánlott. Ajánlott az igényeknek megfelelően állítható munkafelület, mely lehetővé teszi az ülő és álló munkavégzést is.
- A munkafelület élének ívesen fölfelé álló pereme segítséget nyújt papírlapok, jegyek, stb. felvételéhez, könnyebb megfogásához.
- A munkafelületen legyen elegendő – 0,50 m mélységű – hely írásra (pl. űrlapok kitöltésére, aláírásra).
- A pult minden éle legyen lekerekítve.
- Ha az információs pult térelválasztó üvegezéssel van kialakítva, akkor az legyen teljes egészében nyitható a megfelelő audiókapcsolat – beszélgetés – biztosítása érdekében. A látogató és a személyzet számára egyaránt legyen biztosítva lehetőleg a közvetlen audiókapcsolat indukciós hurokrendszer beépítése segítségével. Az indukciós hurokrendszer meglétét egyértelműen jelezni kell.
- A recepció, portás személyére mindenki számára jó rálátás legyen biztosítva a megfelelő kommunikáció érdekében.

#### B.7.6. PIHENŐ, VÁRAKOZÓ TÉR

- Az előtérben gyermekocsival, gyermekekkel, valamint kerekesszéket vagy egyéb segédeszközt használó személyek számára is lehetséges legyen a várakozás oly módon, hogy a várakozók az előtér közlekedését ne zavarják. A várakozó térből az információs pulttal a vizuális kapcsolat biztosítva legyen.
- Azokban a közhasználatú intézményekben, ahol hosszabb várakozás a jellemző (pl. ügyfélszolgálati irodák, pályaudvarok, stb.) a gyerekek korának megfelelő pihenő-játszótér (játszósarok) legyen biztosítva. A pihenő-játszótér a szülők által ellenőrizhetően legyen kialakítva, azaz a megfelelő rálátás, állandó vizuális kapcsolat biztosított legyen. A gyerekváró legalább 20 m<sup>2</sup> hasznos alapterületű és 3,5 m kisebbik oldalméretű legyen.
- A pihenő-várakozó tér akusztikai és klimatikus viszonyai –zaj és huzatmentes kialakítása– valamint megvilágítása kellemes környezetet biztosítson a várakozók részére.

#### B.7.7. GYERMEKKOCSI-TÁROLÓ

- A bejárat közelében, a szélfogóból, előtérből nyílóan zárt gyermekocsi-tároló kialakítása szükséges.
- A gyermekocsi-tároló ajtajának szabad belmérete tegye lehetővé a gyermekocsival történő akadálytalan átközlekedést. A tárolón belüli gyermekocsival történő manőverezés biztosított legyen.
- A gyermekocsi-tárolóban a gyermekek öltöztetésére is legyen elegendő hely. Ülőhely, rakodófelület és ruhafogas kialakítása ajánlott. Előnyös, ha mosdó, pelenkázó helyiség is kialakításra kerül a gyermekocsi-tároló közelében.
- A gyermekocsi-tároló felirattal és szimbólummal egyértelműen legyen jelölve.

*Valamennyi lakóház esetében a bejárat előtérhez kapcsolódóan zárható gyermekocsi/kerékpár tároló helyiséget szükséges készíteni. Ez a helyiség tegye lehetővé az esetleges külső használatú elektromos hajtású kerekesszékek illetve háromkerekű „scooterek” tárolását, valamint megfelelő hálózati dugalj biztosításával azok töltését.*

### B.7.8. JELÖLÉSEK ÉS MEGVILÁGÍTÁS

- Az előtérben jól látható és könnyen értelmezhető jelzések elhelyezése szükséges, amelyek egyértelmű tájékoztatást adnak az információs pult, liftek, lépcsőházak megközelíthetőségéről. Az épület szintjeinek kifüggesztett alaprajza tovább fokozza a tájékozódóképességet, megfelelő információt nyújt az épületben lévő funkciók elhelyezkedéséről és azok megközelíthetőségéről. Az alaprajzi térképek tapintható kialakítása a látáskárosultak igényeit is kielégíti.
- A bejárati előtérben, ügyfélforgalmi térben lévő funkciók megfelelő elrendezése, a padlóburkolat színbeli és felületbeli váltása segítse a tájékozódást.
- A szélfogónak legyen megfelelő megvilágítása. Biztosítson egy átmeneti teret, ahol a szem alkalmazkodni képes a külső és a belső fénykülönbségekhez.
- Az információs pult legyen jól megvilágítva. A recepciós, portás arcának megvilágítása a szájról olvasást is tegye lehetővé. A recepciós pult elhelyezésénél legyünk figyelemmel, hogy a hátulról jövő fény (tükröződő fény, ablak) káprázást okozhat, ami akadályozza a szájról történő olvasást. Az akadálymentes ügyintézés érdekében a jelnyelvet használók számára jelnyelvi tolmács biztosítása szükséges.

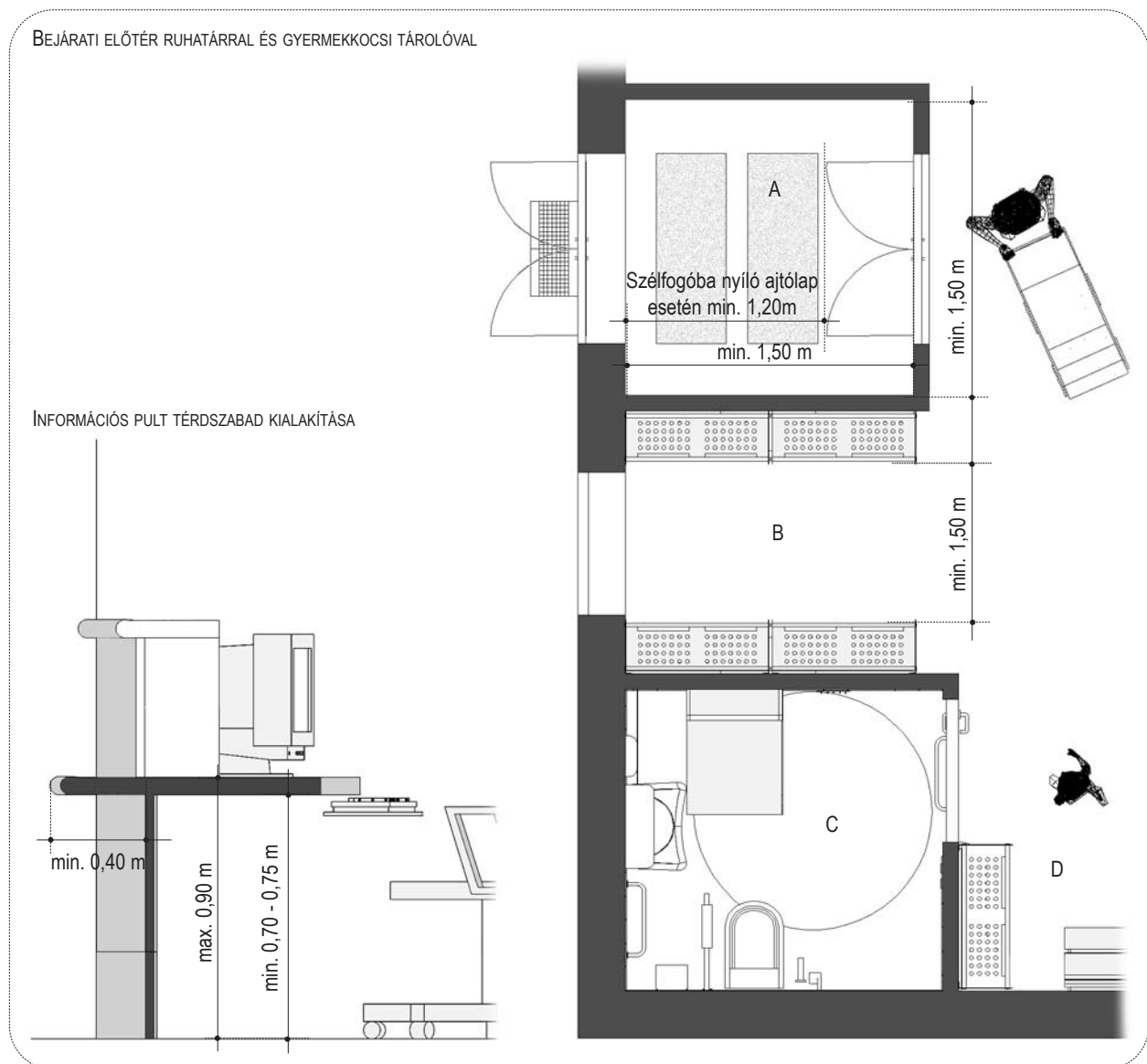

A- Megfelelő méretű szélfogó, B- Ruhatár, babakocsi tároló, C- Akadálymentes WC-mosdó helyiség lehajtható babaápoló pulttal, D- Ügyfélszolgálati rész váróhelyisége

## B.8. FOLYOSÓK, KÖZLEKEDŐK

54.§

61.§

71. oldal

95.§

82. oldal

97.§

83. oldal

## B.8.1. MÉRETEK, HASZNÁLATI HELYIGÉNYEK

- A folyosók szabad szélessége a forgalom intenzitásától függ, de a közlekedő valamennyi része legalább 1,20 m széles legyen. Helyi szűkületek a folyosó szélességét legfeljebb 0,90 m-re szűkíthetik. A folyosó szabad szélessége viszont ne legyen akkora, hogy egy gyengénlátó egyén elveszítse a fallal való kapcsolatot és ezzel a tájékozódási képességét. Ellenkező esetben a folyosó padlóburkolatán a felületi színének és érdességének váltásával vezetősávot kell kialakítani.
- A folyosón biztosított legyen a kerekesszékekkel történő megforduláshoz szükséges 1,50 m átmérőjű környi szabad terület. Szűk folyosók esetén minimálisan a folyosó elején és végén.
- A közlekedők, folyosók és egyéb személyforgalmi területek szabad belmagassága legalább 2,20 m legyen.
- A küszöb használata kerülendő. Ha ez nem megoldható, akkor annak magassága ne haladja meg a 2 cm-t.
- A fal síkjából kiugró elemek a folyosó szabad szélességét ne csökkentsék.

*Folyosón belüli szintkülönbséget áthidaló rámpák esetén ügyeljünk arra, hogy a rámpakarról ajtó ne nyíljon!*

## B.8.2. AJTÓK, NYÍLÁSOK KIALAKÍTÁSA

- Szűk folyosók esetén a helyiségek ajtajait -a vonatkozó tűzrendészeti követelmények maradéktalan betartása mellett- lehetőleg befelé kell nyitni annak érdekében, hogy a felnyíló ajtólap a közlekedést ne akadályozza. A szűk folyosóra való nyitás csak akkor fogadható el, ha a helyiség kis mérete miatt az ajtót befelé nyitni nem lehet.
- Az ajtók előtti manőverezéshez – az ajtóra való ráforduláshoz – megfelelő hely biztosítása szükséges. Az 1,20 m szélességű közlekedőről a helyiségbe nyíló ajtó esetén 1,50 m hosszúságú, illetve kifelé nyíló ajtó esetén 2,20 m hosszúságú szabad tér legyen biztosítva.
- Az ajtó azon oldalán, ahová nyílik, a zárszerkezet felőli részen legalább 0,55 m széles szabad sáv legyen biztosítva a nyílás szélességi méretén túlmenően. Az ajtó másik oldalán 0,30 m széles szabad sáv legyen biztosítva a zár megközelíthetősége illetve használhatósága érdekében. Ajtófülkékből nyíló ajtók esetén a falfülke, a nyílás szélességén felül a kilincsoldalon kialakított 0,55 m széles sávval hosszabb legyen, biztosítva a megfelelő megközelíthetőséget.

*Amennyiben az épületben található helyiségek ajtajai a folyosó terébe nyílnak, akkor folyosók szélességét lehetőleg úgy válasszuk meg, hogy a folyosó terébe benyíló ajtószárnyak mellett az akadálymentes közlekedéshez szükséges minimálisan 0,90 m szabad szélesség biztosított legyen. A folyosó biztonságos forgalmának érdekében javasolt a helyiségből kifelé nyíló ajtókat falfülkében kialakítani.*

*Ügyeljünk arra, hogy nagyobb befogadóképességű helyiségek ajtajait mindig a helyiségből kifelé kell nyitni!*

## B.8.3. JÁRÓFELÜLETEK, PADLÓBURKOLATOK

- Az akadálymentes közlekedők csúszásmentes, szilárd és könnyen tisztán tartható burkolattal rendelkezzenek.
- A szőnyeg illetve padlószőnyeg padlóburkolatot megfelelően rögzíteni kell. A szőnyeg maximális szálhossza 13 mm legyen. A puha padlóburkolaton a járási nehézséggel küszködő használók bizonytalanok, a kerekesszék kormányozhatatlan, valamint a fehér bot kopogása nem hallható.
- A vezetősávok kialakíthatósága érdekében használjunk olyan padlóburkoló anyagokat, amelyeknek van színbeli és felületi választéka.

## FOLYOSÓK ÁLTALÁNOS KIALAKÍTÁSA

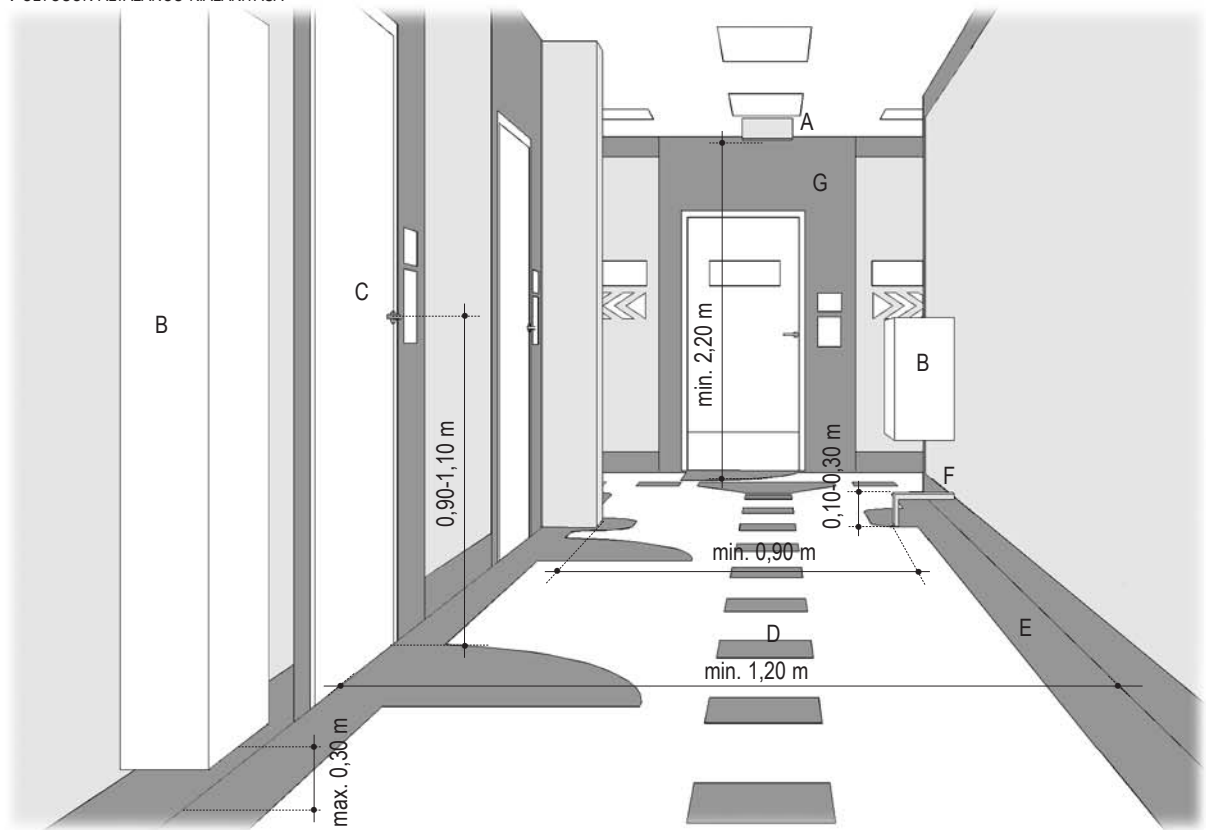

## AJTÓK HASZNÁLATÁNAK HELYIGÉNYE

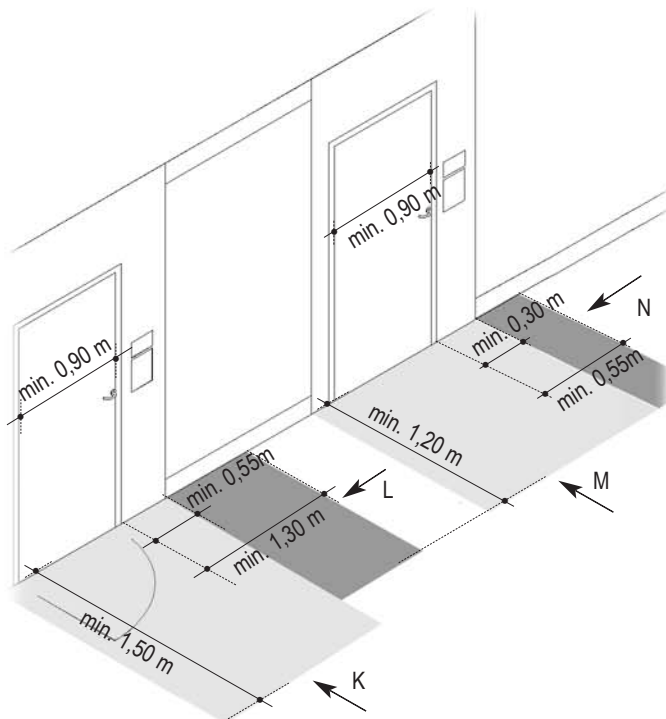

## FORDULÁSI HELYIGÉNY

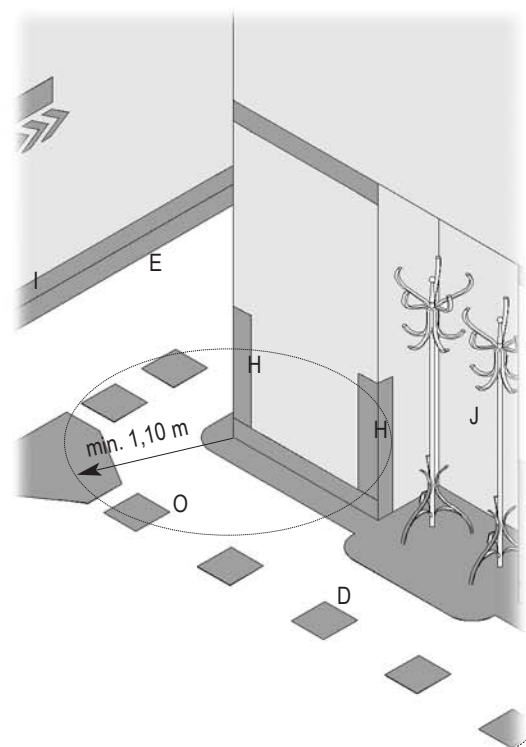

A- Fej feletti akadály, B- Falból kiálló akadály, C- Kezelőeszközök, D- Burkolati vezetőcsík, E- Helyiség taktilis és vizuális információt hordozó szegélyezése, F- Figyelmeztető korlát, G- Falfületek vizuális információ hordozó szegélyezése, H- Acél sarokvédő, I- Falszerkezetet védő szegélyezés, J- Forgalmat nem akadályozó funkciók elhelyezése, K- Folyosóra nyíló ajtó használati helyigénye egyenes megközelítéssel, L- Folyosóra nyíló ajtó használati helyigénye negyedfordulatos megközelítéssel, M- Helyiségbe nyíló ajtó használati helyigénye egyenes megközelítéssel, N- Helyiségbe nyíló ajtó használati helyigénye negyedfordulatos megközelítéssel, O- Folyosó végi negyedfordulás helyigénye

- A közlekedő padlóján elhelyezkedő rácsok nyílásainak nagyságát maximálisan 2x2 cm-nek kell megválasztani. Hosszirányú nyílások esetén azoknak a mértékadó forgalom irányára merőlegesen kell elhelyezkedniük.
- Kerüljük a magasfényű, csillogó padlók és mennyezetek alkalmazását, amelynek tükröződése káprázást okozhat, zavarja a tér érzékelését a gyengénlátók számára.

#### B.8.4. FALAK

- A helyiségekben alkalmazott anyagok és színek megválasztásánál vegyük figyelembe, hogy a felületképzések anyaga és színe befolyásolhatja az épület hőkomfortját, belső klímáját és akusztikáját.
- Egészségügyi, valamint szociális ellátást nyújtó intézményekben (pl. kórház, rehabilitációs intézet, napközi foglalkoztató, lakóotthon) hosszabb folyosók falán kapaszkodók elhelyezése ajánlott a járófelület síkjától mért 0,70 és 0,95 m magasságban.
- A falak lábazati részének a védelme biztosítva legyen védőlemez, lábazati burkolat kialakításával. Egészségügyi, valamint szociális ellátást nyújtó intézményekben (pl. kórház, rehabilitációs intézet, napközi foglalkoztató, lakóotthon) a falak védelmét a kerekesszékes forgalomból adódó sérülések elkerülése érdekében alsó korláttal ajánlott biztosítani. A pozitív falsarkok védelmét élvédővel szükséges megoldani.
- A tér érzékelését a falfelület tükröződése, illetve padlóig érő, keret nélküli falitükör, üvegezett felület nem zavarhatja.

#### B.8.5. JELÖLÉSEK, MEGVILÁGÍTÁS, TÁJÉKOZÓDÁS

- A járófelületen a burkolat színbeli és területbeli váltásával vezetősávok, és az akadályok előtt (pl. folyosó terébe nyíló ajtószárny, falra szerelt berendezés, stb.) figyelmeztető jelzések legyenek kialakítva.
- A váratlan akadályok veszélyt jelentenek a vakoknak és csökkent látóképességűeknek. Ezért a járófelület síkjától 0,30 m-nél magasabban lévő, a falból 10 cm-nél jobban kiugró elemek alatt bottal érzékelhető jelzés legyen elhelyezve. A szabadon álló oszlopok, állványok is bottal kitapinthatóak legyenek.
- Könnyen érthető és egyértelmű irányjelzések elhelyezése szükséges.
- Hallássérültek kommunikációjához megfelelő akusztikus környezetet és világítást kell biztosítani a szájról történő olvasás, jelbeszéd alkalmazása, valamint jó a hangérzékelés érdekében).
- A közlekedő egyenletes megvilágítása legyen biztosítva. A világítótestek úgy legyenek elhelyezve, hogy azok káprázást, elvakítást ne okozzanak.

*A vezetősávokat igyekezzünk esztétikusan kialakítani. Legkésőbb a kivitelezési tervnél érdemes külön burkolati tervet készíteni. A vezetősávok színének megválasztásakor ügyeljünk arra, hogy az a környezetéhez képest valóban kontrasztos legyen. A vezetősáv felületi érdessége max. 5 mm legyen, hogy elkerüljük a botlásveszélyt. Ügyeljünk a megfelelő rögzítésre. A vezetősáv kialakításánál fordítsunk kellő figyelmet a takaríthatóság és karbantarthatóság szempontjára!*

*A meglévő épületállomány többségében található padlóburkolatok esetében a tartósság, a botlásveszély elkerülésének és a takaríthatóság szempontját figyelembe véve megfelelő minőségben burkolati vezetősáv kialakítása jellemzően csak a folyosó teljes burkolatának cseréjével biztosítható.*

*Hosszú, szűk folyosók esetében a könnyebb tájékozódás valamint az olvashatóság érdekében ajánlott a helyiség funkciójelzéseit a folyosó falának síkjából kiállóan a mértékadó forgalom irányára merőlegesen, vagy a közlekedő mennyezetéről belőgatva elhelyezni.*

*A hosszú folyosók esetében a környezettel való kapcsolattartás segíti az épületen belüli tájékozódást. Bevilágító udvarok, „fénykémények”, átriumok valamint felülvilágítók alkalmazásával a hosszú középfolyosók használhatósága-, térérzékelése javul.*

## JELZÉSEK ELHELYEZÉSE A BELSŐ KÖRNYEZETBEN

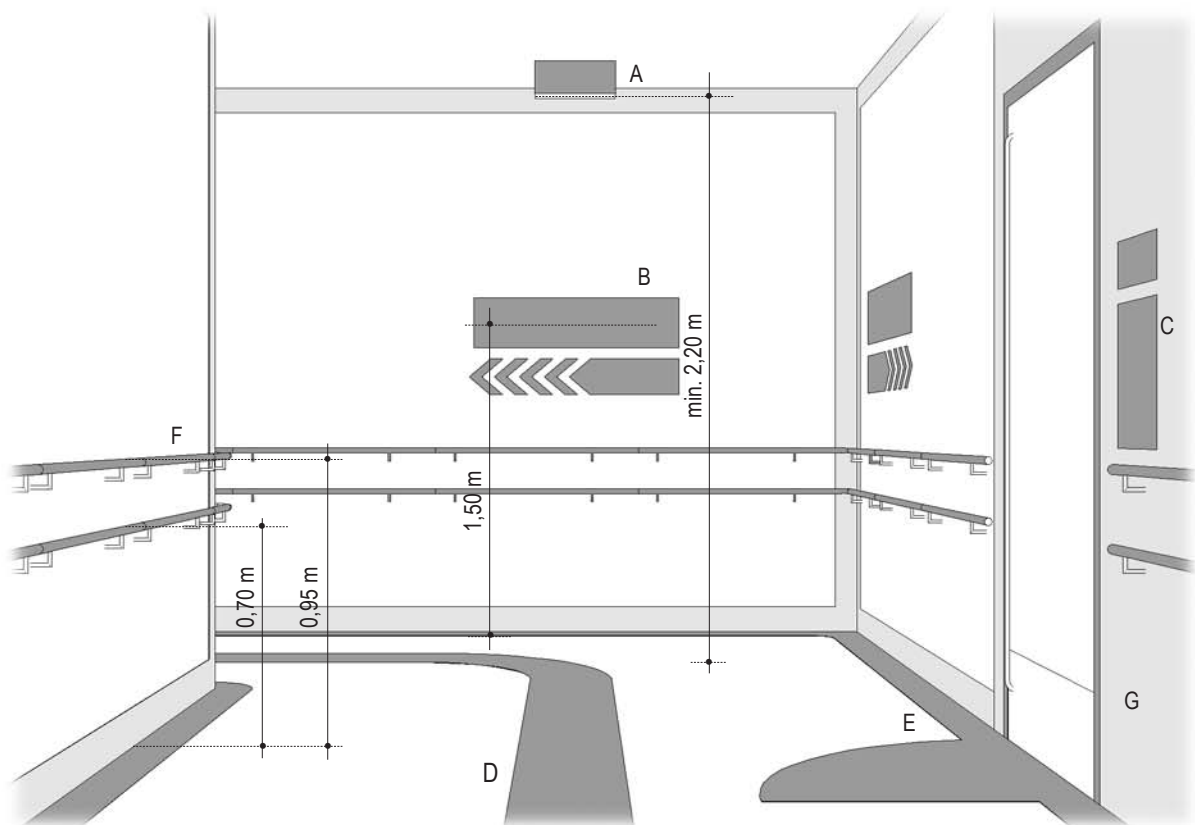

## BURKOLATOK KIALAKÍTÁSA A BELSŐ KÖRNYEZETBEN

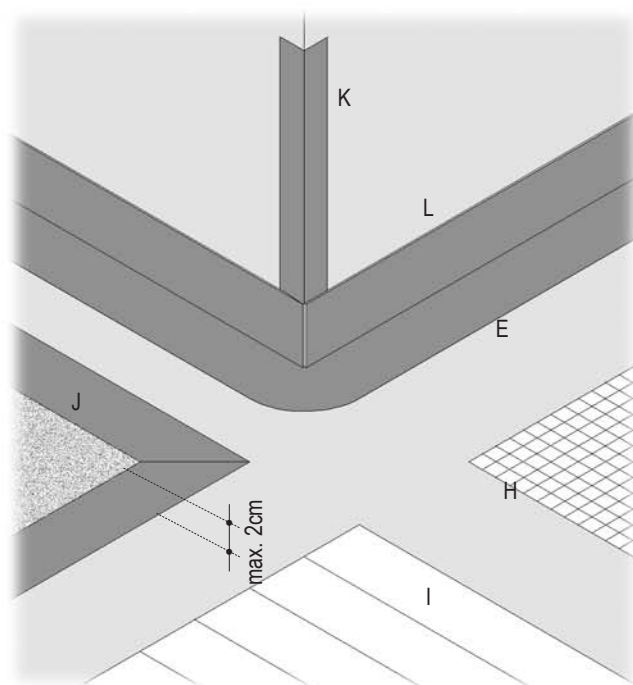

## JELZÉSEK, FELIRATOK KIALAKÍTÁSA

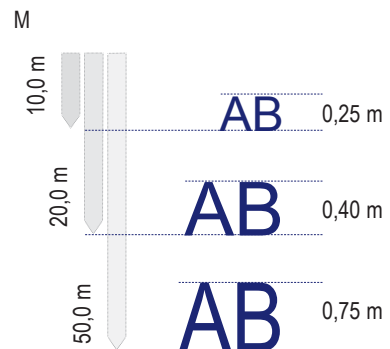

A- Fej felett elhelyezett jelzés, B- Szemmagasságban elhelyezett jelzés, C- Információs tábla, D- Burkolati vezetősík, E- Helyiség taktilis és vizuális információt hordozó szegélyezése, F- Kettős markolattal ellátott kapaszkodó-vezető korlát, G- Falfelületek vizuális információk hordozó szegélyezése, H- Rács, I- Fapadló, J- Felületen rögzített szőnyeg, K- Acél sarokvédő, L- Falszerkezetet védő szegélyezés, M- Betűméret az olvasási távolság függvényében, N- Egyszerű szimbólumok, piktogramok, O- Kontrasztos színekombinációk.



## B.9. FELVONÓK

63.§

72. oldal

82.§

80. oldal

## B.9.1. FELVONÓK (LIFTEK) ELHELYEZKEDÉSE, MEGKÖZELÍTÉSE

- A liftkabin alaprajzi mérete a tervezett forgalomtól függ, de legalább egy kerekesszékes használó és kísérője számára a kabinban elegendő hely legyen, azaz akadálymentes közlekedésre minimum 8 személy befogadására alkalmas, 1,10x1,40 m kabinalapterületű felvonó alkalmas.
- A liftkabin érkezési pontossága, azaz a kabinpadló szintje és az érkezési szint közötti különbség 2 cm-nél kisebb legyen vízszintes és függőleges irányban egyaránt.
- A liftkabin megvilágítása legalább 53 lux legyen. A kabinvilágítás úgy helyezkedjen el, hogy az a szem káprázását ne okozza.

*Az 1,10x1,40 m alaprajzi méretű kabin akadálymentes megközelítése akkor biztosított, ha a kabinajtó a liftkabin rövidebbik oldalán helyezkedik el. Amennyiben a kabinnak két egymásra merőleges falán is található kabinajtó, úgy 1,50x1,50 m alapterületű liftkabin alkalmazása szükséges, mely lehetővé teszi a kabinban a kerekesszékekkel történő akadálymentes megfordulást illetve elfordulást.*

*Nem előnyös az egyes kabinkialakításoknál alkalmazott, a kezelőpanel két oldalán a padlótól a kabintetőig végigfutó, függőlegesen elhelyezett kabinvilágítás, mely a szem káprázását okozza, és így korlátozza a kezelőgombok használatát.*

- A liftkabinban a vezérlőpanel oldalán kapaszkodót és ideiglenes (lehajtható) ülőalkalmatosságot ajánlott biztosítani a mozgásukban korlátozottak valamint az idősek és reumás betegek számára.
- Üvegezett falszerkezetű liftkabin kialakítása ajánlott, mely biztosítja a folyamatos vizuális kapcsolatot a környezettel és így növeli a biztonságérzetet. Az üvegezett felületeket a gyengénlátók számára is látható módon kell kialakítani, a járófelülettől mért 1,50 m magasságban elhelyezett színes jelzésekkel. Keret nélküli üvegezett szerkezetek alkalmazását kerüljük.

## B.9.2. KEZELŐESZKÖZÖK

- A közlekedőben és a liftkabinban elhelyezett kezelőgombok hozzáférhetően és elérhető magasságban legyen elhelyezve a padlószinttől 0,90 és 1,10 m magasságban. A gombok tapintható információval (Braille illetve dombornyomott feliratok, síkból kiemelkedő nyomógombok, eltérő felület) legyenek ellátva.
- A kabinban található liftvezérlő panel kerekesszékekkel megközelíthetően a kabin sarkától minimum 0,60 m távolságban helyezkedjen el. Ajánlott a kezelőtáblát a kabin oldalfalának közepén elhelyezni.
- A gombok mérete tegye lehetővé azok biztonságos használatát, megtalálhatóságát kar illetve kézsérültek számára is. A gombok legkisebb mérete legalább 2,5 cm és a tengelyvonalaik közötti távolság 3,5 m legyen.
- A lift vezérlőgombjai a vakok és gyengénlátók számára is megkülönböztethetőek legyenek, tapintható információ – kiemelkedő valamint Braille feliratok, szimbólumok alkalmazása – szükséges.
- A főbejárati szint nyomógombja könnyen megkülönböztethető legyen.
- A vészjelző illetve vészmegállító, visszanyitó gombok a panel alján egy csoportban, a többi gombtól eltérő, könnyen megkülönböztethető módon legyenek kialakítva.
- A vezérlőpanel a függőlegestől 45°-ban elforgatva kényelmes használhatóságot eredményez mind ülő, mind álló pozícióban.

*Egyes felvonótípusoknál alkalmazott érintőgombos kialakítású kezelőpanel a látássérültek számára akadálymentes használatot nem biztosít.*

*Az egyszerű és intuitív használatot nehezíti a „számológép billentyű-kiosztású” kezelőpanel, ahol a pinceszintek két billentyű megnyomásával (pl. -1 szint a „-” és az „1” billentyű megnyomása) választhatók ki. Ez a kezelőpanel-kiosztás magasabb, kb. 20-30 emeletes épületekben lehet előnyös, ahol így kisebb, jobban áttekinthető és kerekesszékekben ülve is elérhető kezelőfelület alakítható ki.*

## FELVONÓK KIALAKÍTÁSA

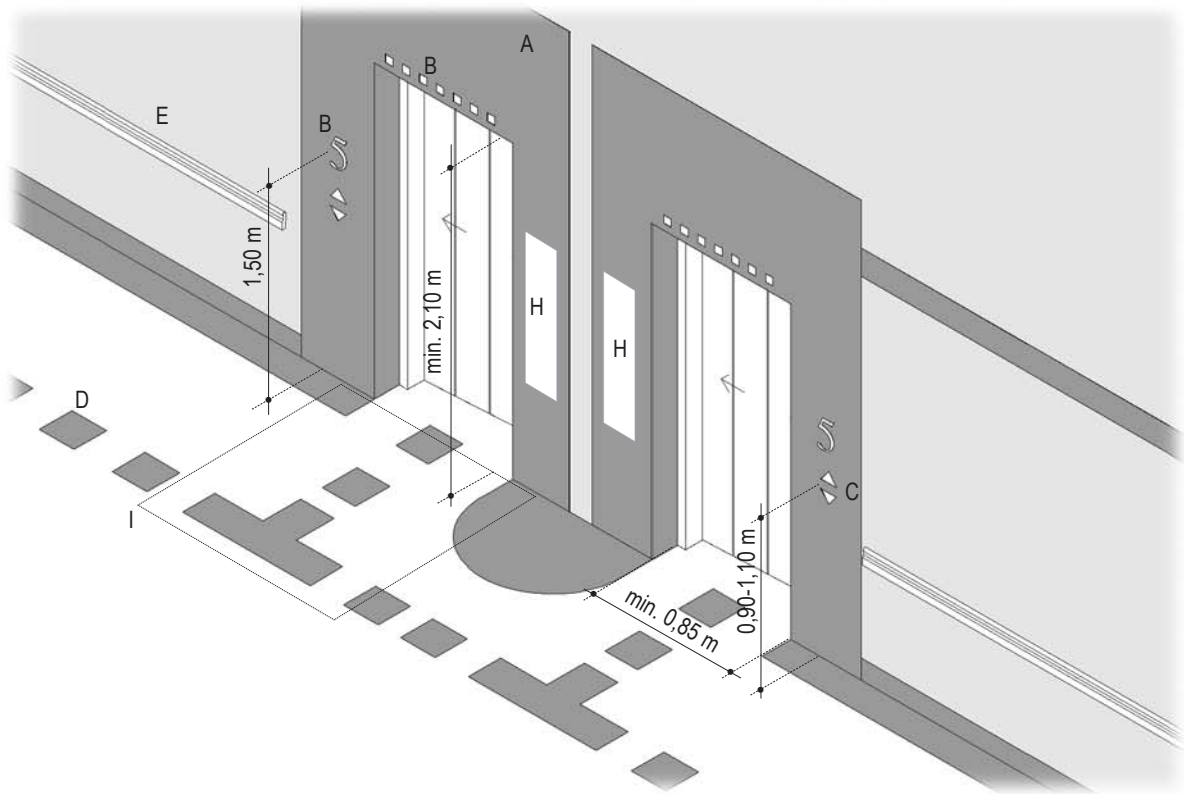

## A LIFTKABIN KIALAKÍTÁSA

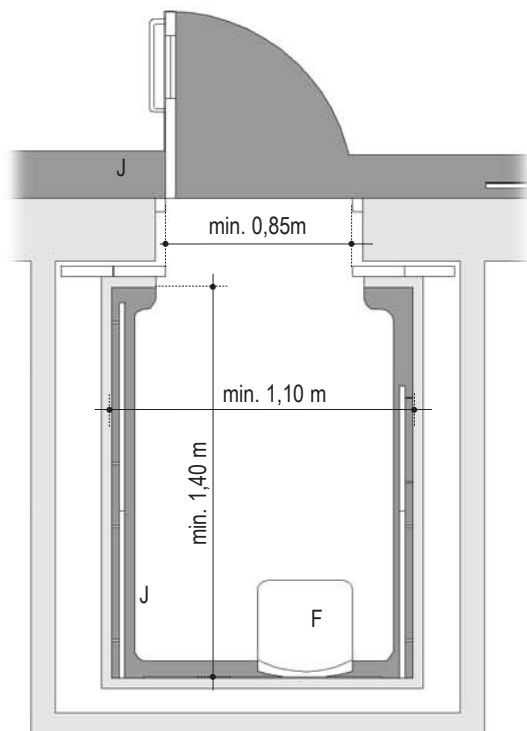

## A LIFTKABIN BERENDEZÉSE

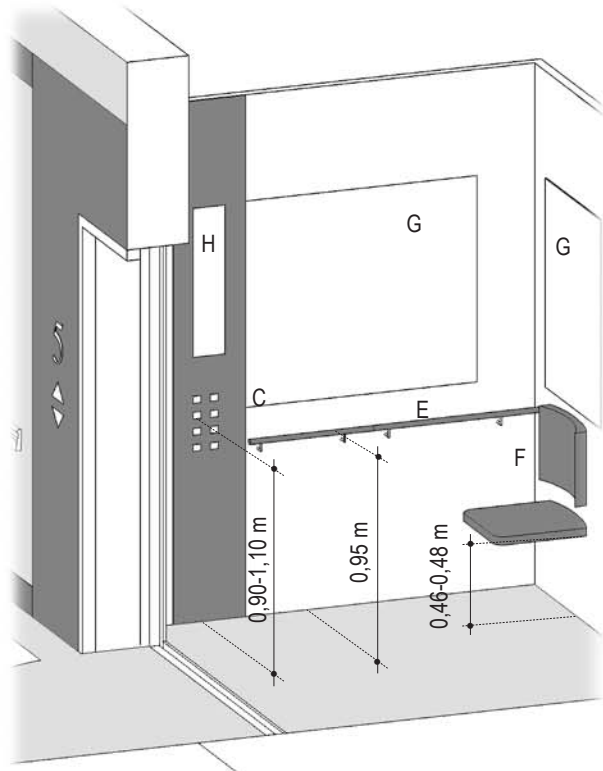

A- Kontrasztos nyílás-szegélyezés, B- Jelzések, C- Kezelőeszközök, D- Burkolati vezetőcsík, E- Kapaszkodó korlát, F- Lehajtható ülőke, G- Tükör, H- Információs tábla, I- 1,50x1,50 m méretű vízszintes, szabad terület, J- Kontrasztos sáv

### B.9.3. JELZÉSEK, JELÖLÉSEK

- A folyosón minden liftajtónál vizuális- és hangjelzést adó berendezés legyen elhelyezve úgy, hogy egyértelműen megkülönböztethető legyen, hogy a szintre melyik lift érkezik. A felvonó adjon információt arról is, hogy az az adott szintről merre távozik vizuális- (kijelzőn megjelenő egyértelmű irányjelzéssel) és lehetőleg hangjelzéssel (ha a lift fölfelé távozik az adott szintről, akkor egy hangjelzés, ha lefelé, akkor két hangjelzés legyen hallható) is.
- A kabin belsejében látható és hallható jelzések adjanak információt arról, hogy a kabin melyik szinten tartózkodik.
- A hangjelzés legfeljebb 1500 Hz frekvenciájú és minimum 20 dB hangerejű legyen.
- A liftkabinban és a folyosón egyaránt információt kell nyújtani a szinteken elhelyezkedő funkciókról.

*Kettőnél több megállóval rendelkező felvonók esetében a vakok és gyengénlátók számára a kabinban hangjelzések útján követhetővé kell tenni annak szintek közötti mozgását. A megálló elhagyását jelző rövid hangjelzés vagy "beszélő jelzések" (szintek nevét bemondó berendezés) a liftkabin tartózkodásáról megfelelő információt nyújt.*

### B.9.4. ANYAGOK, FELÜLETEK

- Csúszásmentes, könnyen tisztítható padlóburkolat szükséges. Matt felületek használata ajánlott: a falak és padlók tükröződése a tér érzékelését nem zavarhatja.
- Korlátok, kapaszkodók króm és nikkelt nélküli kialakításával vegyük figyelembe a fémérzékenyek igényeit.

### B.9.5. EMELŐGÉPEK ÉS KORLÁTLIFTEK

*A személyfelvonókra és a személyemelő gépekre vonatkozó hatályos szabvány értelmében az emelőgépek és korlátliftek használata kezelői engedélyhez kötött. Ezek a berendezések kulcsos kialakításúak, melyet csak kioktatott személyzet kezelhet. Természetesen a kezelői engedélyt fogyatékossgal élő személy is megszerezheti, azonban az önálló használat többnyire nem biztosított.*

*A korlátozott használhatóság miatt az emelőgépek és korlátliftek beépítését középületek esetében kerülni kell.*

*A meglévő épületállományra jellemző magasföldszint akadálymentes megközelíthetősége sok esetben csak emelőgép illetve korlátlift beépítésével biztosítható, mivel a gyakran 0,70-1,20 m szintkülönbség áthidalására a szűk bejárati előterekben, közlekedőkben szabályos szerkesztésű rámpa nem készíthető. Meglévő épületek akadálymentesítése esetén így alkalmazásuk elfogadható, amennyiben a szerkezeti és funkcionális adottságok miatt jobb megoldás nem kínálkozik.*

#### B.9.5.1. EMELŐK MÉRETEZÉSE

*Az emelőgépek esetében a személyfelvonóktól eltérően a személyek szállítása szabadon vagy általában könnyűszerkezetes aknában függőlegesen mozgó, részben zárt (hátfal és oldalfalak) vagy teljesen nyitott platón, lapon történik. A beépítésük a személyemelő gépekre vonatkozó hatályos szabvány értelmében korlátozott, középületekben maximálisan 4,00 m emelőmagasságig építhető be, továbbá teherbírása 220-300 kg, így sok esetben a súlyosabb kerekesszékek (általában az elektromos hajtású kerekesszékek, valamint idősek által használt háromkerekű kocsik, „scooterek”) és használóik szállítására nem alkalmasak.*

- Emelőlapokat 1,50 m-nél kisebb szintkülönbség áthidalására célszerű alkalmazni, ennél nagyobb szintkülönbség esetén lift kialakítása ajánlott.
- Az emelőgép minimális platómérete 0,90x1,20 m legyen. A szabadon mozgó plató korláttal és peremmel legyen ellátva.

## EMELŐLAP KIALAKÍTÁSA ÉS HELYIGÉNYE

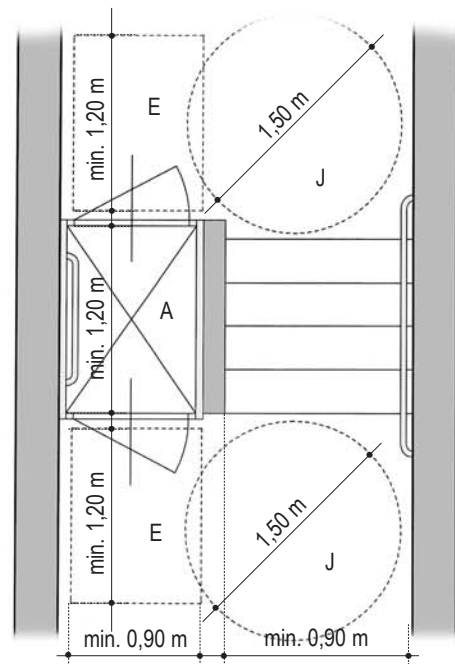
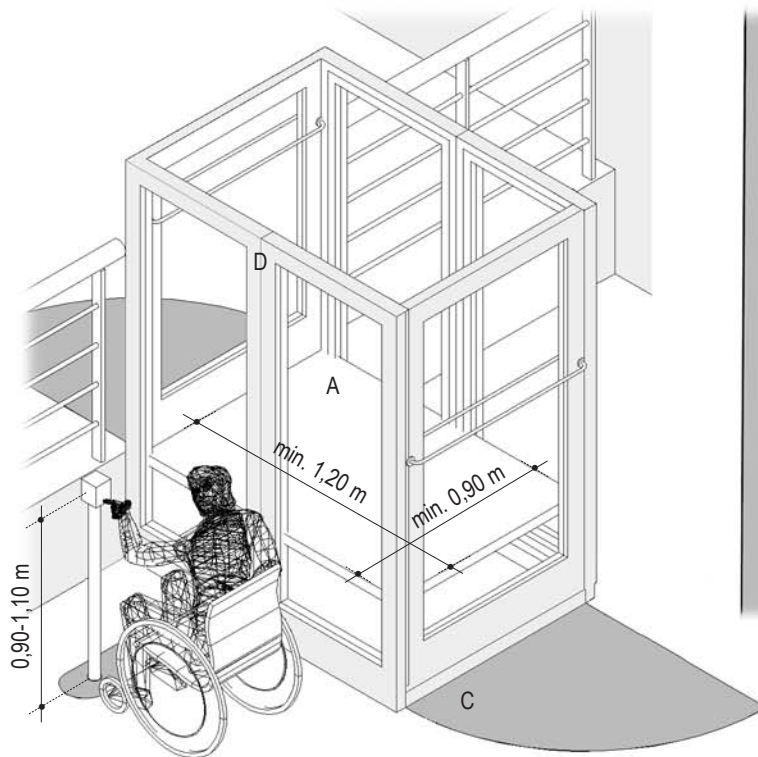

## KORLÁTLIFT KIALAKÍTÁSA ÉS HELYIGÉNYE

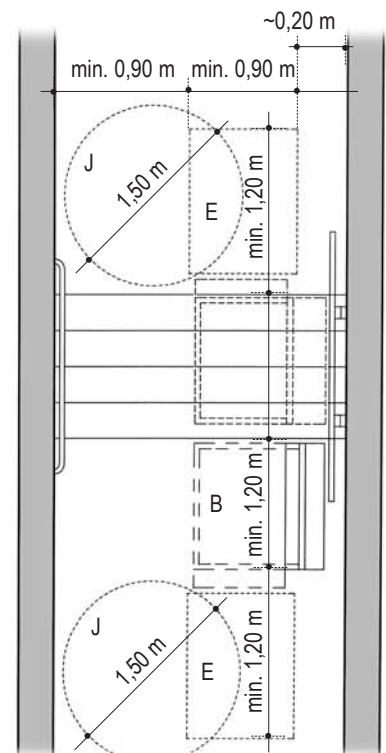
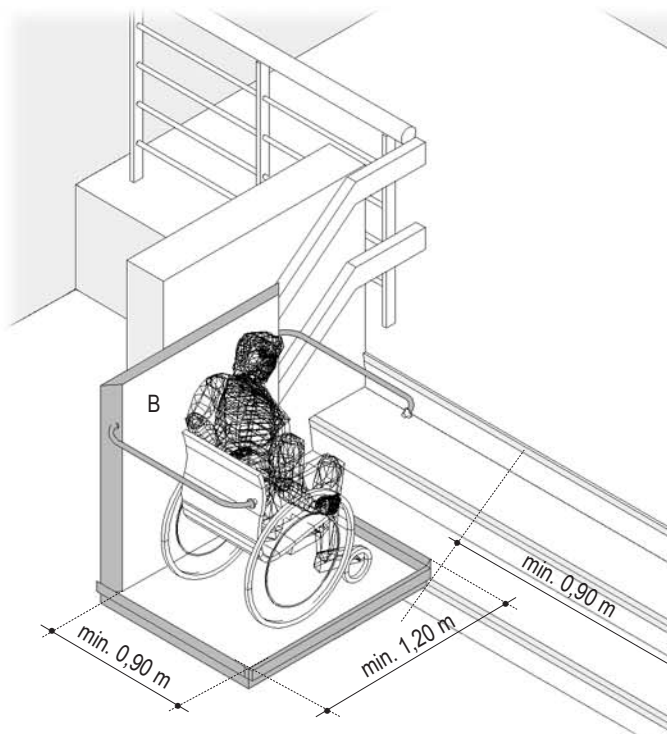

A- Emelőlap, B- Korlátlift, C- Taktilis és vizuális információt hordozó burkolati figyelmeztető jelzés, D- Automatikus ajtónyitással ellátott mellvéd, E- emelőlap, korlátlift megközelítéséhez szükséges vízszintes, szabad terület, J- Megfordulás, manőverezés helyigénye

- Az emelőlap mozgási tere biztonsági szempontok miatt korláttal, parapetfallyal – mellvéddel – legyen körbevéve. Ajánlott az esetleges aknaajtók automatikus nyitását biztosítani.
- Az emelő megközelíthetőségére annak kialakításától illetve a kezelőszervek (hívógombok) elhelyezésétől függően megfelelő helyet kell biztosítani az érkező és induló szinten.
- Kezelő hívására az érkező és induló szinten is jelzőberendezést kell elhelyezni.

*Amennyiben az aknaajtók automatikusan nyithatóak, valamint a hívógombok a berendezéstől távolabb, pl. a folyosó falára szerelve is elhelyezhetőek, úgy a szemből történő megközelítés esetén 90 cm széles és 1,20 m hosszúságú, illetve rákanyarodás esetén 1,50 m széles és 1,20 m hosszúságú szabad tér legyen biztosítva.*

*Ha az emelőlap hívógombjai a berendezés homloklapján helyezkednek el, valamint az ajtaja automatikusan nem nyitható, úgy az emelőlap aknaajtaja előtt 1,50x1,50 m alaprajzi méretű szabad teret kell biztosítani.*

#### B.9.5.2. KORLÁTLIFTEK KIALAKÍTÁSA

*A korlátlifteket esetében a személyek szállítása minden esetben szabadon, a lépcső vonalával párhuzamosan mozgó lapon történik. A berendezések teherbírása a személyemelő gépekre vonatkozó hatályos szabvány értelmében 220-300 kg, így sok esetben a súlyosabb kerekesszékek (általában az elektromos hajtású kerekesszékek, valamint idősek által használt háromkerekű kocsik, „scooterek”) és használóik szállítására nem alkalmasak.*

*A gyakorlatban a berendezések használhatóságát az alábbi tényezők korlátozzák:*

- *kültéri alkalmazás esetén a berendezés jellemzően időjárás- illetve a rongálás elleni védelemmel van ellátva, amelynek leszerelése, eltávolítása a berendezés üzembeállítását nehezítéssé teszi, az önálló használatot teljesen meggátolja.*
  - *a terhelés nélküli plató és a csatlakozó szint között változó mértékű szintkülönbség található, így a platóra felhajtás nehézségekbe ütközhet.*
  - *jelentős a használatával kapcsolatban tapasztalható bizalmatlanság, főleg a gyakori meghibásodások és a kezelő hiánya vagy gyakorlatlansága miatt.*
- A lépcső minimálisan előírt szabad szélességi mérete biztosított legyen a korlátlift lapjának felhajtott állapota esetén is. A korlátlift szerkezeti vastagságára legyünk figyelemmel! A lépcsőn a korlátlift lapjának lehajtott állapotában is legyen elegendő hely minimum egy fő közlekedésére.
  - Széles lépcső esetén a korlátlift lapjának mozgási tere lehetőleg korláttal legyen leválasztva a lépcső többi részétől a balesetveszély elkerülése érdekében. Ilyen kialakítás esetén biztosítani kell a lépcsőszakasz lezárását a korlátlift működése esetén.
  - Mindenki számára elérhető módon, de az indokolatlan használat elől védetten legyen elhelyezve.
  - A korlátlift lapjának minimális mérete 0,90x1,20 m legyen.
  - A korlátlift megközelíthetőségére annak kialakításától függően megfelelő helyet kell biztosítani az érkező és induló szinten. Szemből történő megközelítés esetén 0,90 m széles és 1,20 m hosszúságú, illetve rákanyarodás esetén 1,50 m széles és 1,20 m hosszúságú szabad tér legyen biztosítva. A korlátlift lapjának oldalirányú megközelítése is lehetséges, viszont ehhez szélesebb lap szükséges a kerekesszékekkel történő megfordulás (90°-os elfordulás) biztosításához.
  - Kezelő hívására az érkező és induló szinten is jelzőberendezést kell elhelyezni. A korlátliften segélyhívó berendezés biztosítása ajánlott.

*Ügyeljünk arra, hogy a plató az induló állásban a lépcsőkar első foka előtt, az induló pihenő szintjén helyezkedik el, vagyis az a pihenőn min. 1,20 m hosszúságú helyet foglal el. A plató szemből történő megközelítéséhez így az induló pihenőn a plató által elfoglalt területen túl kell biztosítani a 0,90 m szélességű és 1,20 m hosszúságú szabad területet. A meglévő épületállomány nagy részében azonban a használathoz szükséges minimálisan 2,40 m hosszúságú induló pihenő nem áll rendelkezésre. Ilyen esetben a korlátlift pihenőre történő 90°-os befordítása lehet a megoldás.*

## B.10. AKADÁLYMENTES WC-MOSDÓ, ZUHANYZÓ

99.§ 85. oldal

## B.10.1. ÁLTALÁNOS KÖVETELMÉNYEK

- Egy épületszint akadálymentes használhatóságához az adott szinten legalább egy olyan illemhelynek kell lennie, amelyet kézzel vagy elektromos hajtású kerekesszékekkel, illetve segédeszközzel segítség nélkül és segítséggel is meg lehet közelíteni és használni.
- Figyelembe véve a személyi segítő (ápoló) esetleg ellentétes nemét, továbbá azt a tényt, hogy a mozgásukban korlátozottak a WC vagy mosdó használatakor sokszor több időt igényelnek, a közlekedéskor önállóan nyíló, nemektől független akadálymentes WC-mosdó helyiségeket célszerű kialakítani. Ezekben a helyiségekben babaápoló és pelenkázó funkció is elhelyezhető, mely ezáltal nemektől függetlenül, illetve kerekesszékekkel is elérhetővé válik.
- Az akadálymentes illemhely mindenki számára legyen használható! Ne csak a kerekesszékes használók igényeit vegyük figyelembe.

## B.10.2. MÉRET, MEGKÖZELÍTÉS

- WC ajtó megfelelő szélességű (lásd a B.6. pontnál), könnyen nyitható (jól megmarkolható, U alakú kilincs), és kerekesszékekben ülve is zárható (ajtóbehúzó korlát) legyen. Olyan reteszelő berendezést alkalmazzunk, amely kézsérültek számára is könnyen használható, valamint amely lehetővé teszi, hogy vészhelyzet esetén az ajtót kívülről is ki lehessen nyitni. A veszély csökkentése és a szabad hely biztosítása érdekében az akadálymentes illemhely ajtaja kifelé nyíljon.
- A helyiségben biztosítva legyen a kézzel hajtott kerekesszéket használó részére a 180 fokos megfordulás lehetősége. A maximális helyigény elérésére érdekében a mosdó illetve WC-csésze alatti szabad terület, mint átfedési terület használható. A WC csésze típusától függően a talphoz közeli részen legfeljebb 0,15 m használható, mint átfedett terület. Mosdó esetében 0,15 m a két oldalon, míg a homlokélnél 0,40 m mély terület vehető figyelembe.
- A WC úgy legyen elhelyezve, hogy egy aktív használó kerekesszékből történő átülése lehetséges legyen. Továbbá az esetleges segítő személy számára is megfelelő hely legyen biztosítva a WC mögött, illetve kissé mellette.
  - Párhuzamos megközelítés: a használó a kerekesszékekkel párhuzamosan áll a WC-csésze mellé – vagyis annak oldalán minimum 0,90 m széles hely biztosítandó – úgy, hogy a kerekesszék ülőfelületének elülső vége és a WC ülőke eleje egy vonalban legyen. A kerekesszék kerekének megfelelő helyet kell biztosítani, vagyis a WC-csésze úgy helyezkedjen el, hogy a fal és az ülőke elülső síkja között legalább 0,70 m legyen.
  - Diagonális vagy oldalirányú megközelítés: a használó a WC-t ferdén, szögben közelíti meg a kerekesszékekkel. Ehhez szintén 0,90 m szélességű hely szükséges a WC-csésze oldalán. Egyes felmérések szerint ez a leggyakrabban alkalmazott átülési forma.
  - Szemből történő megközelítés: a WC szemből történő megközelítéséhez manuális kerekesszék esetén a WC-csésze előtt az átfedett területen felül minimum 1,35 m hosszúságú hely szükséges, míg elektromosan hajtott kerekesszék esetén 1,55 m.

*Ügyeljünk arra, hogy a kifelé nyíló WC ajtó ne nyíljon rá egy másik helyiség ajtajára. Szűk folyosók esetén tolóajtók alkalmazása javasolt.*

*Fordítsunk kellő figyelmet arra, hogy az akadálymentes helyiség folyamatosan nyitva legyen, azonban a belülről reteszeltetésre, zárhatóságra legyen mód. A „kulcsos” WC helyiség nem nyújt akadálymentes használatot, a helyiség zárva-tartása vandalizmusra vagy tisztántarthatóságra hivatkozással nem lehet elfogadni! Az üzemeltetési kérdéseket nem lehet a funkció lezárásával pótolni! A helyiség zárhatóságát reteszelővel (WC-zárral) kell biztosítani. A kulccsal történő zárhatóság a kar és kézsérültek számára nem használható!*

*A helyiségben az 1,50 m átmérőjű környi szabad megfordulási terület meglétét javasolt a tervbe szagatott vagy vékony vonallal berajzolt körök segítségével ellenőrizni.*

**B.10.3. FELÜLETEK, ANYAGOK**

- A vizes helyiségekben még vizes állapotban is csúszásmentes padlóburkolat biztosítása szükséges. Könnyen tisztítható padlók, falak és szerelvények legyenek elhelyezve.
- Balesetveszélyt jelentő éles és kiálló sarkok ne legyenek.
- Kerüljük az olyan anyagok alkalmazását, melyek allergiát okozhatnak: például nikkel és króm bevonatok.
- Az égési sérülések elkerülése érdekében a lefolyócső, valamint a vízvezetékek, forró felületek szigeteléssel legyenek bevonva, védelemmel legyenek ellátva.

**B.10.4. WC-MOSDÓ BERENDEZÉSEI**

- A WC-ülőke a padlószinttől lehetőleg 0,46 - 0,48 m magasan helyezkedjen el. Magasított WC-csésze megfelelő a kerekesszékes használóknak, valamint azoknak, akik reuma illetve részleges bénulás miatt nehezebben tudnak leülni vagy ülő pozícióból felemelkedni. Az egyéni igényekhez állítható magasságú WC ülőke a legmegfelelőbb.
- WC két oldalán kapaszkodó legyen beépítve úgy, hogy az a padlószinttől 0,75 m magasan helyezkedjen el. A párhuzamos illetve diagonális megközelíthetőség valamint az ápoló helyigényének biztosítására a WC csésze tér felőli oldalán (oldalain) felhajtható kapaszkodókat célszerű alkalmazni. A kapaszkodón elhelyezett papírtartó könnyen elérhető mindenki számára, segítséget jelenthet a használóknak egyensúlyzavarok, szédülés vagy csökkent erőnlét esetén.
- Egészségügyi valamint szociális ellátást nyújtó intézményekben (pl. kórház, rehabilitációs intézet, napközi foglalkoztató, lakóotthon) altestmosó – bidé – funkció legyen biztosítva azok számára, akik ezt igénylik. Részleges altestmosó-bidé funkció biztosítható egy elérhető távolságban elhelyezett nyomószelepes zuhannyal. Ez a zuhany lehet a mosdócsaptelep része vagy a kapaszkodón külön zuhanycsapteleppel kialakítva. Az altestmosó funkció fontos az aktív használóknak, de különösen nagy segítséget jelent a segítőknak és ápolóknak egyaránt.
- Állítható magasságú, konkáv peremkialakítású, könyöklő résszel ellátott mosdó elhelyezése ajánlott. Az ilyen mosdókialakítás illetve annak dönthetősége lehetővé teszi, hogy a kerekesszékes használó megfelelően a mosdókagyló fölé tudjon hajolni, hogy arcát és karjait megmoshassa. A mosdó megközelíthetősége, a térdszabad kialakítás és a lábtámasz helyigénye miatt a mosdókagyló pereme a padlószinttől 0,86 m magasan legyen, valamint a fal síkjától 0,55 m álljon ki.
- A mosdó megközelíthetőségéhez minimum 0,80 m széles és 1,20 m hosszúságú szabad hely biztosítása szükséges.
- Az önálló használó számára előnyt jelent, ha a mosdó a WC-n ülve is elérhető. Ez lehetővé teszi számukra, hogy a kerekesszékebe visszaülés előtt kezüket megmoshassák. Természetesen ilyen kialakítás esetén a WC megközelíthetősége csak az egyik oldalról (jobb vagy bal) lehetséges.
- A tükör reflektáló felületének alja legfeljebb 0,90 m-re legyen a padló síkjától. Olyan magas tükör kerüljön elhelyezésre, hogy az állva és ülve is teljes értékűen használható legyen. Döntött illetve dönthető tükör is alkalmazható. A döntőszerkezet állítókarának elhelyezkedése akadálymentes használhatóságot tegyen lehetővé.
- Forrázásgátlóval ellátott egykaros keverő csaptelep beépítése ajánlott. Karral, nyomógombbal indítható vagy elektronikus vezérlésű WC-öblítő ajánlott. A helyiségben lévő összes kiegészítő elem (kapcsolók, szappantartó, törülközőtartó, kézszáritó) ülő és álló helyzetben is elérhető és könnyen használható legyen.
- Ülő állapotban is elérhető akasztó legyen elhelyezve a padlószinttől mért 1,20 m magasságban. A helyiségben lehetőleg legyen rakodó polc is biztosítva.
- A szappantartó, törülközőtartó a mosdó mellett elérhető magasságban legyen elhelyezve. A WC-papír tartó úgy legyen elhelyezve, hogy az a WC-ülőkén ülve is elérhető magasságban és távolságban legyen. Ezen kiegészítő berendezéseket ajánlott a 0,90-1,10 m közötti sávban elhelyezni.

*Emelvényre épített WC-csésze mint magasított WC-csésze nem elfogadható, mert az emelvény akadályozza a WC-csésze megközelíthetőségét!*

*A WC-csésze tér felőli oldalára fix kapaszkodó nem kerülhet, mert az akadályozza a WC-csészére oldalról történő átülést! A tér felőli oldalra mindig felhajtható kapaszkodó kerüljön elhelyezésre.*

## WC-MOSDÓ KIALAKÍTÁSA

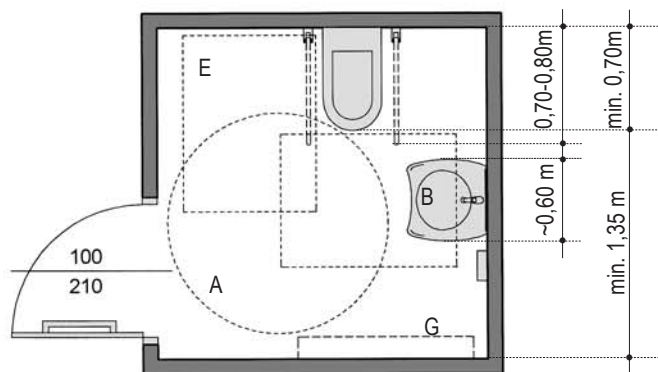
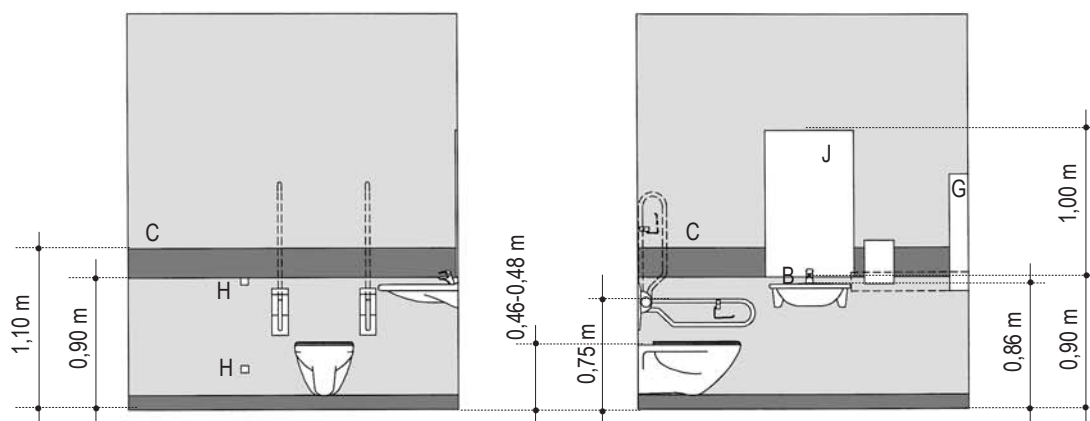
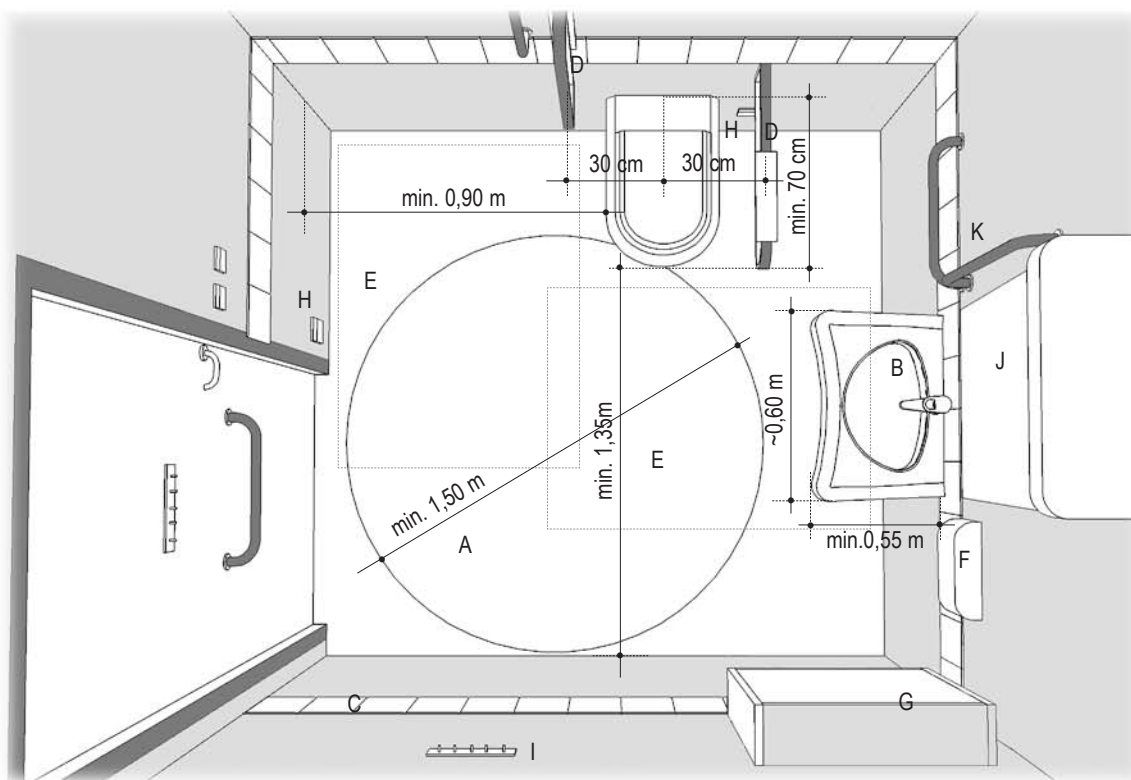

A- Megforduláshoz szükséges hely, B- Konkáv peremkialakítású dönthető mosdó, C- Vizuális információt hordozó burkolati figyelmeztető jelzés, D- Felhajtható kapaszkodó, E- 0,90x1,20 m méretű szabad terület, F- Kiegészítők (szappan, törülköző, polc), G- 0,60x0,90 m méretű lehajtható bébiápoló pult, H- Vészjelző, I- Ruhafogas, J- Síktükör, K- Fix kapaszkodó



*A kapaszkodók megfelelő rögzítésére ügyeljünk. A kapaszkodó nem lötyöghet! Fordítsunk figyelmet arra, hogy a felhajtható kapaszkodó felhajtott állapotban megmaradjon, ne essen vissza.*

*A WC-csésze melletti oldalfalon rögzített „L” alakú kapaszkodók esetén ügyeljünk arra, hogy a kapaszkodó függőleges szára felfelé álljon és a vízszintes rész felső síkja 75 cm magasságban legyen.*

*A WC-csésze melletti kétoldali kapaszkodók minden esetben egyforma magasságban helyezkedjenek el.*

*Ha a kapaszkodó túl közel vagy túl távol helyezkedik el a WC-csészétől az korlátozza vagy adott esetben megakadályozza a megfelelő használatot. A kapaszkodók tengelye a WC-csésze tengelyétől 30 cm-re legyen.*

*A kapaszkodók átmérője min. 3,2-3,5 cm legyen. Ennél kisebb keresztmetszetű kapaszkodó nem teszi lehetővé a megfelelő, biztonságos megmarkolást.*

*Az akadálymentes használatra alkalmas mosdó kiállása kb. 55 cm (térdszabad kialakítás). A WC helyiség ajtó melletti merőleges oldalfalán elhelyezett mosdó esetében ügyeljünk arra, hogy a mosdó az ajtó szabad nyílásába ne lógjon bele.*

*Dönthető mosdó kialakításánál ügyeljünk a mosdó megfelelő rögzítésére. A mosdónak a rátámaszkodó ember terhét bírnia kell! Ügyeljünk továbbá arra, hogy a döntőkar úgy legyen beállítva, hogy az a térszabad használatot ne akadályozza!*

#### B.10.5. ZUHANYZÓ, KÁD

- Kerekesszékes és idős használóknak általában a zuhanyzás az ideálisabb fürdési lehetőség, mert a kádba nehezkesebb beülni, illetve onnan felemelkedni, de bizonyos esetekben fontos lehet, hogy a fürdőszobában legyen kád is biztosítva.
- A zuhanyzó akadálymentes használatához tálca nélküli kialakítás szükséges. A tálca nélküli, süllyesztett kialakítás azonban mindenkinek kényelmes és biztonságos használhatóságot nyújt, továbbá a kevesebb sarok révén a takarítás is egyszerűsödik.
- A zuhanyzórészben biztosítsunk fix-, vagy lehajtható zuhanyzóülőkét. Az ülőke megközelítésének helyigénye és a kerekesszékből történő átülés módjai hasonlóak a WC-csészénél leírt megközelítésekhez. Az ülőke 0,46-0,48 m közötti magasságban legyen elhelyezve.
- Az ülőke mellett a kerekesszékből történő átüléshez biztosítsunk függőleges és vízszintes részből álló, „L” alakú kapaszkodókat. A kapaszkodó függőleges része egyben a zuhanyrózsa rögzítésére is szolgálhat.
- A zuhanyrózsa és a csaptelep mindig a zuhanyülőkén ülve is elérhető távolságban, a zuhanyülőkére merőleges falon helyezkedjen el. A zuhanyrózsa legyen állítható magasságú tartón elhelyezett, a csaptelephez gégecsővel kapcsolódó. Forrázásgátlóval ellátott egykaros keverő csaptelep beépítése szükséges.
- A zuhany körül javasolt függöny kialakítása, amivel megakadályozhatjuk, hogy a kerekesszék vagy a közelben lerakott ruha vizes legyen.
- A szappantartó, törölközőtartó a zuhanyzóülőkén ülve is elérhető magasságban és távolságban legyen. Ezen kiegészítő berendezéseket ajánlott a 0,90-1,10 m közötti sávban elhelyezni.
- A mozgásukban korlátozottak számára a fürdőkád használatát különböző segédeszközökkel (pl. kádülőkék, kádbaemelő berendezés) tehetjük lehetővé.
- A fürdőkád kerekesszékekkel történő megközelíthetősége érdekében a kád végében lehetőleg legyen biztosítva egy épített ülőfelület, amelyre egy aktív használó a kerekesszékből át tud ülni, majd onnan a kádba a falon rögzített kapaszkodók segítségével be tud ereszkedni.

*Lehetőleg akkora méretű zuhanyülőket válasszunk, amelyen a kényelmes ülés biztosított és a lecsúszás esélye minimális.*

*A megfelelő vízelvezetés, vízfolyás érdekében a tálca nélküli zuhanyzó peremén vonalmenti vízelvezetés vagy legfeljebb 2 cm magasságú vízküszöb kialakítása javasolt. A pontszerű vízelvezetés a zuhanyzás során felgyülemelő vízmennyiséget többnyire nem képes megfelelő sebességgel elnyelni.*



### B.10.6. MEGVILÁGÍTÁS, INFORMÁCIÓS RENDSZEREK

- A helyiség általános, jó megvilágítása szükséges. A tükör fölött helyi világítás legyen biztosítva úgy, hogy az káprázást ne okozzon.
- A padlóról és a WC-ről (a padlón fekvő vagy a WC-n ülve) elérhető távolságra segélyhívó berendezés legyen elhelyezve, mely látható és hallható figyelmeztető jelzést ad, és lehetőleg 24 órás segítő szolgálathoz, ellenőrzési ponthoz (pl. porta, recepció, biztonsági szolgálat) kapcsolt.
- A WC-ben elhelyezkedő valamennyi eszköz megfelelő használhatóságához egyértelmű használati utasítás és információ legyen biztosítva.

*A vészjelző gombjait jól látható és megkülönböztethető módon-, valamint könnyen elérhető helyen kell kialakítani.*

### B.10.7. MEGLEVŐ WC ÁTALAKÍTÁSA

- Meglévő épületek akadálymentesítése esetén, amennyiben a meglévő vizes helyiség méretei megfelelőek, akkor kisebb átalakításokkal, speciális berendezések (magasított WC, konkáv mosdó, kapaszkodók, korlátok) beépítésével az akadálymentes WC-mosdó kialakítható.
- További lehetőség két meglévő WC helyiség összenyitásával egy akadálymentesen használható, nagyobb helyiség létrehozása. Csoportos WC helyiség esetében két fürke összenyitásával is kialakítható nagyobb tér, de ebben az esetben mind a női, mind pedig a férfi mosdóhelyiségben ki kell alakítani akadálymentes WC csoportot, továbbá a megközelíthetőség érdekében a közös WC-előtereket is akadálymentesíteni kell. Nemektől független, önálló WC mosdó legyen lehetőleg biztosítva.

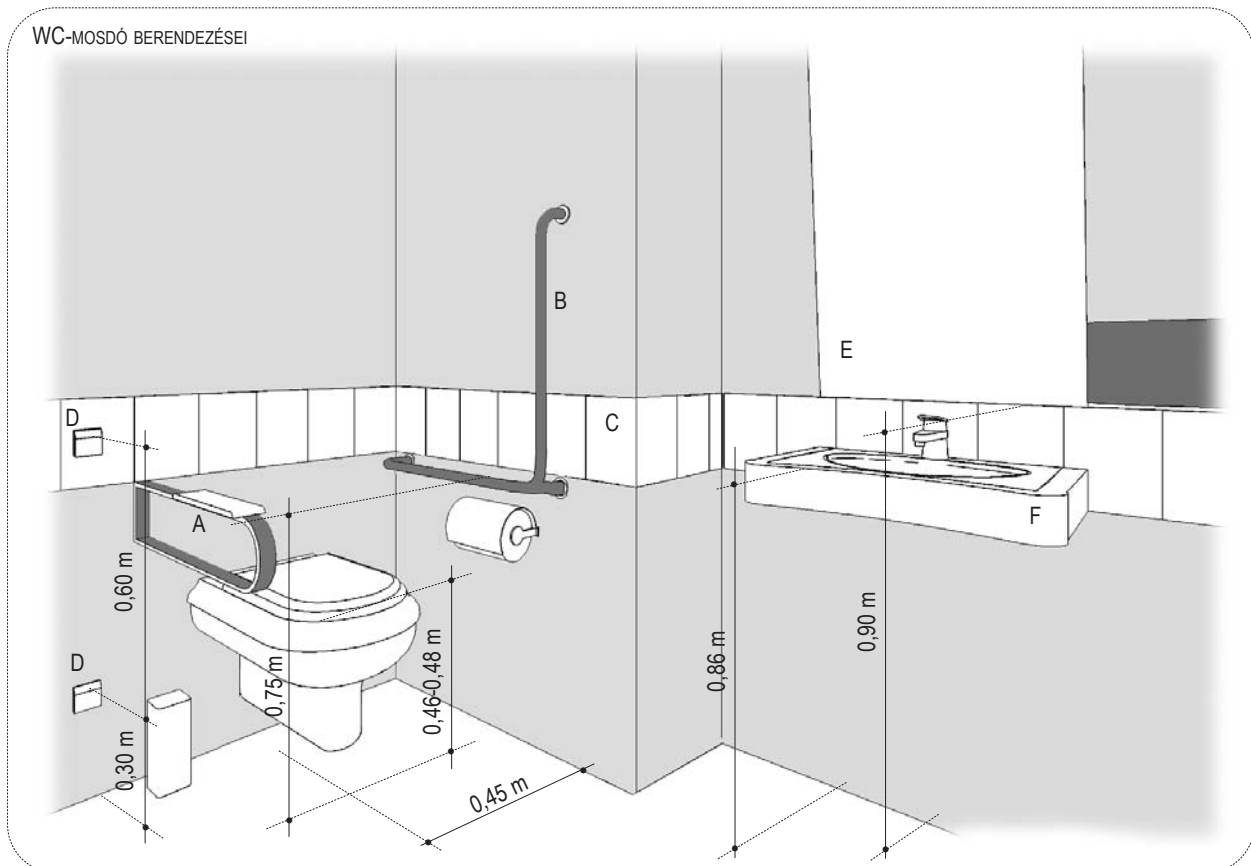

A- Felhajtható kapaszkodó, B- Fix kapaszkodó, C- Vizuális információt hordozó burkolati figyelmeztető jelzés, D- Vészjelző, E- Siktükör, F- Konkáv peremkialakítású mosdó

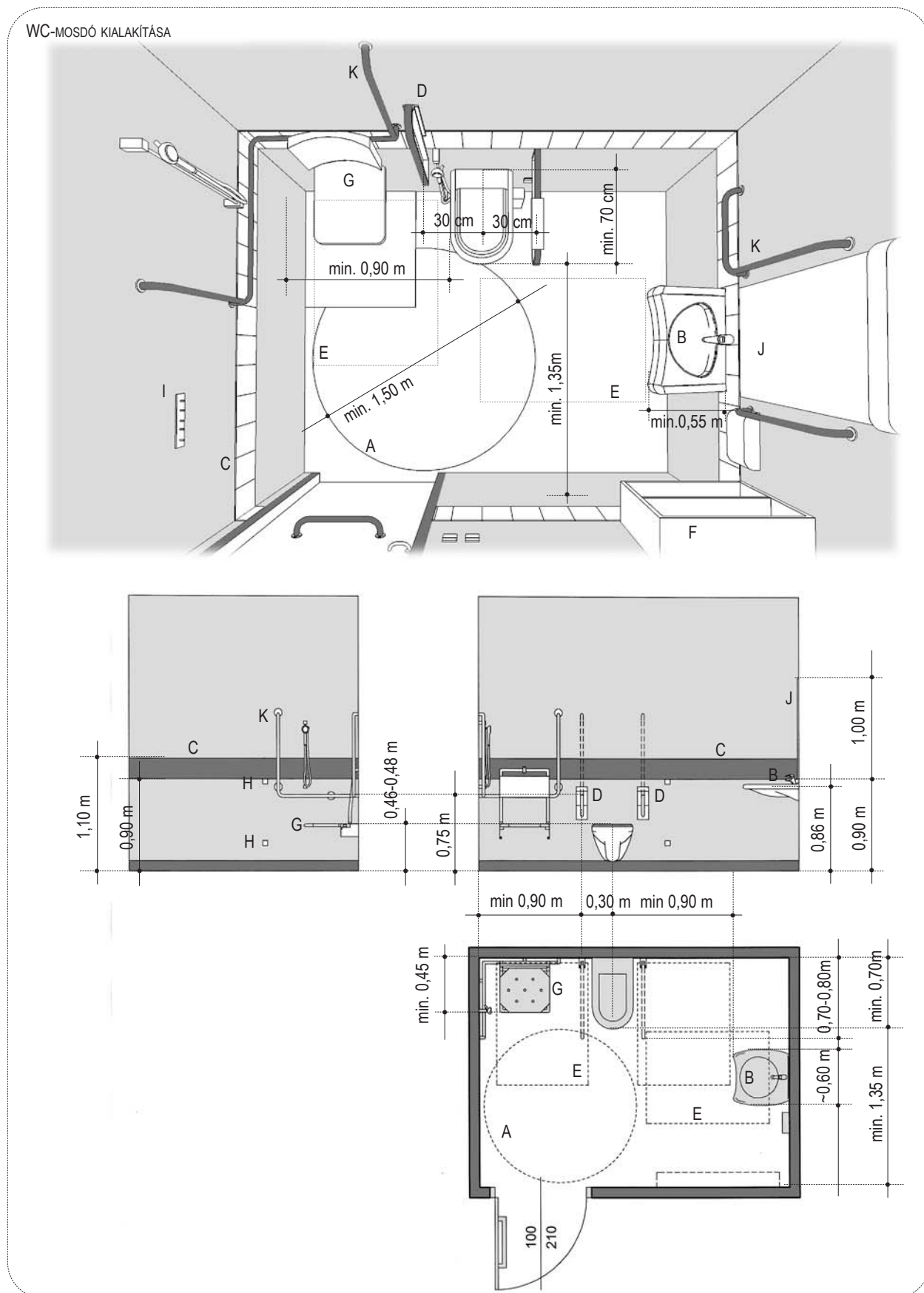

## B.11. GYERMEK WC-MOSDÓ, PELENKÁZÓ HELYSÉG

### B.11.1. ÁLTALÁNOS KÖVETELMÉNYEK

- Minden közhasználatú épületben legyen legalább egy babaápoló-pelenkázó helyiség. Ezen helyiségeknek két alapvető funkciót kell ellátniuk: a pelenka cserélés lehetőségét, valamint a csecsemők szoptatását, etetését. Figyelembe véve, hogy a gyermekek nevelésében, ápolásában a szülők, rokonok egyaránt részt vehetnek, célszerű nemektől és fogyatékoságtól függetlenül használható, a közlekedőből önállóan nyíló, kellő intimitást nyújtó babaápoló-pelenkázó helyiség kialakítása.
- Kisebb forgalmú közhasználatú épületek esetében (pl. helyi könyvtár, önkormányzati iroda, étterem) ezek a funkciók összevontan is elhelyezhetők az akadálymentes WC-mosdó helyiséggel egy helyiségben, melyek ezáltal nemektől függetlenül, illetve kerekesszékekkel is elérhetővé válnak. Nagyobb forgalmú közhasználatú épületek esetében (pl. bevásárlóközpontok, sportközpontok, repülőterek, kommunális közlekedési gócpontok) a babaápolással kapcsolatos funkciók különválasztva, külön pelenkázó és szoptató-etető helyiség kialakításával legyenek biztosítva.
- Ha a pelenkázó asztal a csoportos vizesblokkban kerül elhelyezésre, annak használata ne akadályozza a vizesblokk többi használóját. A férfi és a női mosdóban is helyezzünk el pelenkázó asztalt! A pelenkázó asztallal ellátott csoportos illemhely nem pótolja a csecsemők ápolására, szoptatására alkalmas, kellő intimitást nyújtó babaápoló helyiség kialakítását, az illemhely közelsége ugyanakkor előnyös.
- Azokban a közhasználatú épületekben, amelyekben a gyermekek fokozott jelenlétére lehet számítani (oktatási-nevelési intézmények, gyermekorvosi rendelő), a gyermekek számának és korának megfelelő mennyiségű gyermek WC elhelyezése is szükséges.
- A gyermekek igényeit kielégítő WC-mosdó funkció önállóan vagy a csoportos WC-mosdó helyiségben kerülhet kialakításra. Figyelembe véve a gyermeket kísérő szülő esetleg ellentétes nemét, ajánlott a közlekedőből önállóan nyíló gyermek WC-mosdó kialakítása.
- A folyosóról önállóan nyíló akadálymentes WC-mosdó helyiség a gyermekek alacsonyabb vizes berendezési tárgyak iránti igényeit is kielégítheti megfelelő fellépőke segítségével. Ennek a kialakításnak további előnye, hogy a helyiségben megfelelő hely biztosított a gyermeknek esetlegesen segítséget nyújtó szülő számára is.
- Ha a gyermek WC-mosdó a csoportos vizesblokkban kerül elhelyezésre, a férfi és a női mosdóban is javasolt egy-egy gyermek WC-fülkét kialakítani, valamint egy-egy mosdót, kézszáritót alacsonyabban elhelyezni. A fülkében megfelelő méretű hely legyen biztosítva az esetleges segítő személy (szülő) számára is.
- A megfelelő higiénia és tisztaság biztosítása érdekében a babaápoló-pelenkázó helyiséget és a gyermek WC-mosdót rendszeresen szükséges takarítani és karbantartani. Az esetleges problémákat a karbantartó személyzetnek jelezni lehessen.

### B.11.2. MÉRET, MEGKÖZELÍTÉS

- A babaápoló-pelenkázó helyiség úgy legyen kialakítva, hogy a szülő kényelmesen elláthassa gyermekét. A szoptatáshoz javasolt szék vagy fotel elhelyezése is. A helyiség mérete tegye lehetővé a babakocsi befogadását is.
- A gyermek WC és mosdó úgy legyen elhelyezve, hogy az esetleges segítő személy (szülő) számára is megfelelő hely legyen biztosítva a WC, valamint a mosdó előtt illetve mellette.

### B.11.3. FELÜLETEK, ANYAGOK

- A vizes helyiségekben még vizes állapotban is csúszásmentes padlóburkolat biztosítása szükséges. Könnyen tisztítható padlók, falak és szerelvények legyenek elhelyezve.
- Balesetveszélyt jelentő éles és kiálló sarkok ne legyenek.
- Kerüljük az olyan anyagok alkalmazását, melyek allergiát okozhatnak: például nikkel és króm bevonatok.

PELENKÁZÓ ASZTAL AZ AKADÁLYMENTES WC-MOSDÓBAN

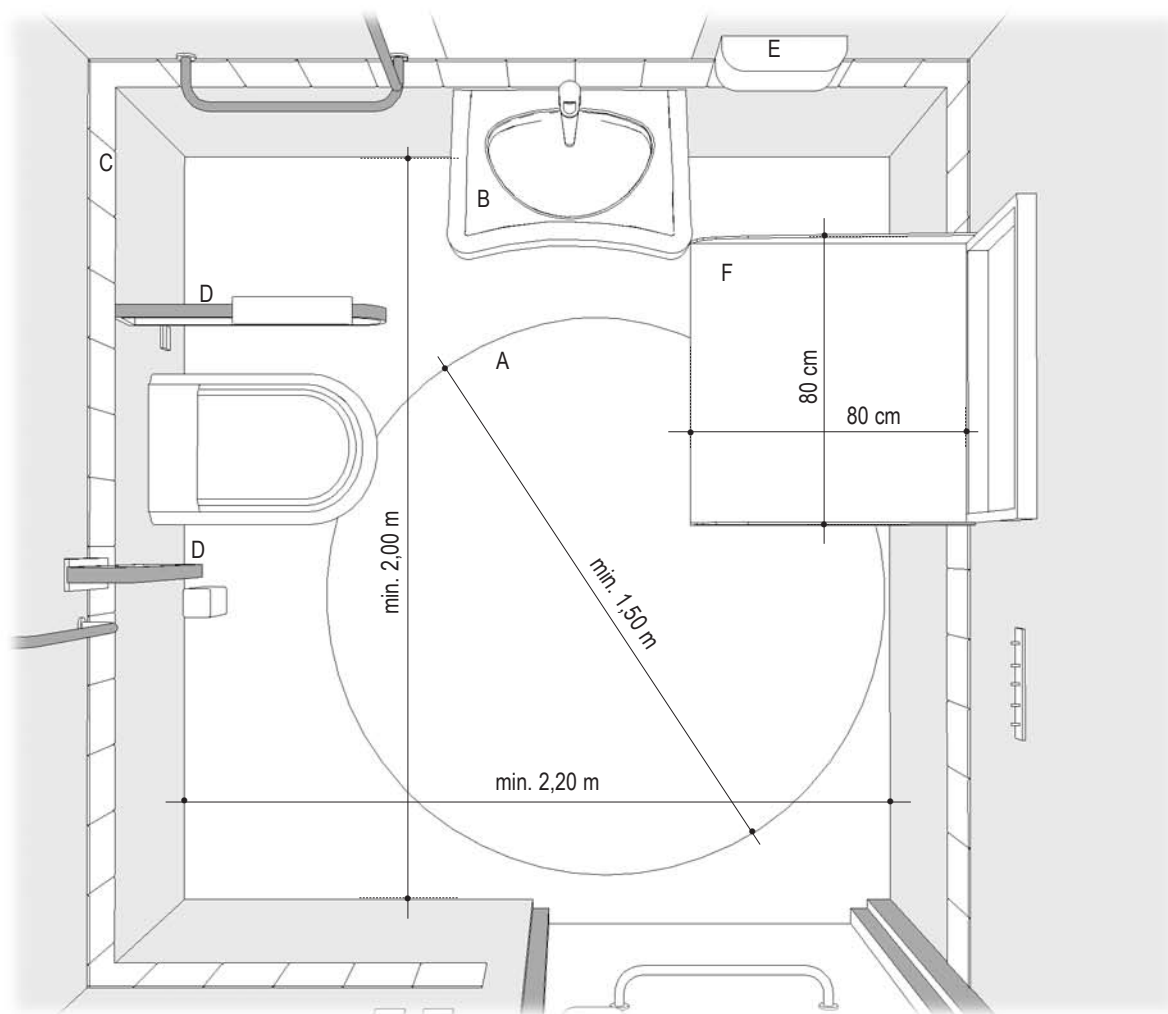

GYERMEK WC KIALAKÍTÁSA A CSOPORTOS VIZESBLOKKBAN

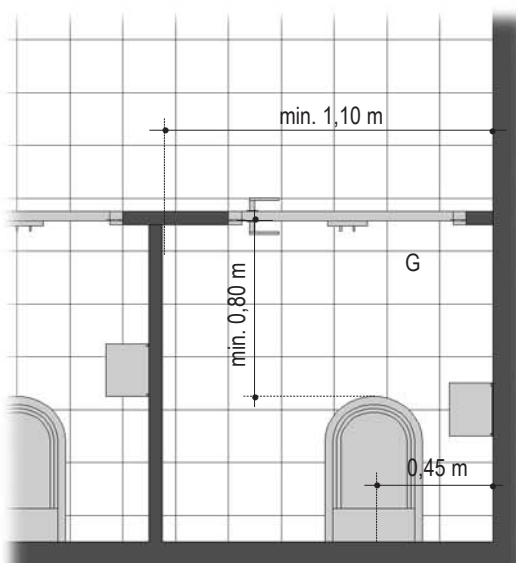

GYERMEK MOSDÓ KIALAKÍTÁSA A CSOPORTOS VIZESBLOKKBAN

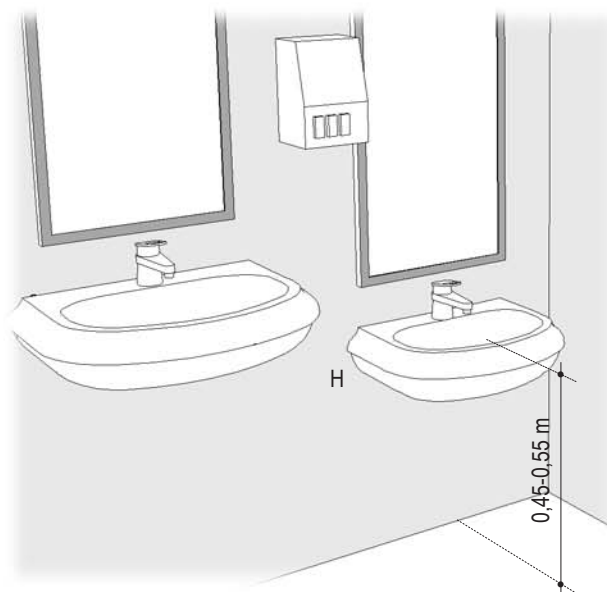

A- Megforduláshoz szükséges hely, B- Konkáv peremkialakítású dönthető mosdó, C- Vizuális információt hordozó burkolati figyelmeztető jelzés, D- Felhajtható kapaszkodó, E- Kiegészítők (szappan, törülköző, polc), F- 0,80x0,80 m méretű lehajtható bébiápoló pult, G- Gyermekek és segítőjüket befogadó megnagyobbított fülke a csoportos vizesblokkban, H- Gyermekek számára elérhető mosdó

- Az égési sérülések elkerülése érdekében a lefolyócső, valamint a vízvezetékek, forró felületek szigeteléssel legyenek bevonva, védelemmel legyenek ellátva.

#### B.11.4. BERENDEZÉSEK

- A pelenkázó asztal a padlószinttől lehetőleg 0,80 m magasan helyezkedjen el. Az asztallap ajánlott mérete 0,80x1,20 m. A pelenkázó asztal alatti rész térdszabad kialakítású legyen az akadálymentes használhatóság biztosítása érdekében. A különböző méretű használók igényeit figyelembe véve, ahol lehetséges (nagyobb közhasználatú intézmények esetében) több, 0,75 m, valamint 0,90 m magasságban is elhelyezett pelenkázó asztalt ajánlott biztosítani.
- A balesetveszély elkerülése, a csecsemő asztalról történő leesésének megakadályozása érdekében a pelenkázó asztallap peremes szélű legyen.
- A pelenkázó asztal puha, könnyen tisztán tartható felülettel, valamint a higiéniai követelményeknek megfelelően a használat után könnyen lecserélhető alátéttel legyen ellátva.
- Mozgássérült WC-vel közös helyiségben vagy a csoportos vizesblokkban elhelyezett pelenkázó asztal legyen felhajtható helytakarékossági szempontok miatt.
- A pelenkázó asztal mellett a pelenka gyűjtésére megfelelő, zárt tároló elhelyezése szükséges.
- A babaápoló-pelenkázó helyiségben vízvételi lehetőséget, szappant és kézzárítót kell biztosítani. A csecsemő szoptatására, etetésére alkalmas helyiségben továbbá legyen lehetőség a tej/bébiétel melegítésére.
- A gyermek WC-ülőke a padlószinttől lehetőleg 0,30 - 0,35 m magasan helyezkedjen el.
- A gyermek mosdókagyló a padlószinttől lehetőleg 0,45 - 0,55 m magasságban helyezkedjen el.
- A gyermekmosdónál olyan magas tükör kerüljön elhelyezésre, hogy a gyermek és a szülő számára is teljes értékűen használható legyen.
- Vészhelyzet esetén a gyermek WC ajtaját kívülről is ki lehessen nyitni. A veszély csökkentése és a szabad hely biztosítása érdekében az ajtó kifelé nyíljon. A csoportos gyermek WC-ben javasolt nem teljes magasságú ajtólap kialakítása.
- Forrázásgátlóval ellátott egykaros keverő csaptelep beépítése ajánlott. A helyiségben lévő összes kiegészítő elem (kapcsolók, szappantartó, törülközőtartó, kézzárító) elérhető és könnyen használható legyen gyermekek számára is.
- Gyermekek által is elérhető akasztó legyen elhelyezve a padlószinttől mért 1,20 m magasságban. Lehetőleg legyen rakodó polc is biztosítva.

#### B.11.5. MEGVILÁGÍTÁS, INFORMÁCIÓS RENDSZEREK

- A babaápoló-pelenkázó helyiség és a gyermek WC-mosdó általános, jó megvilágítása szükséges. A pelenkázó asztal és a tükör fölött helyi világítás legyen biztosítva úgy, hogy az káprázást ne okozzon.

## BABA-MAMA SZOBA KIALAKÍTÁSA

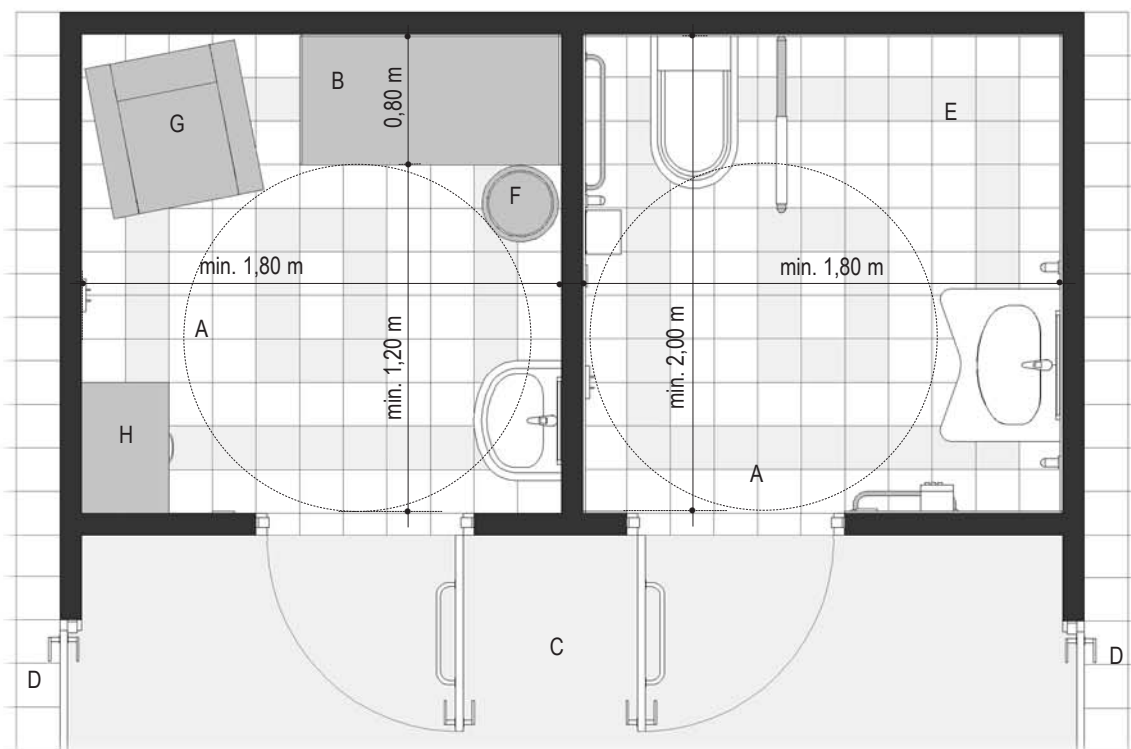
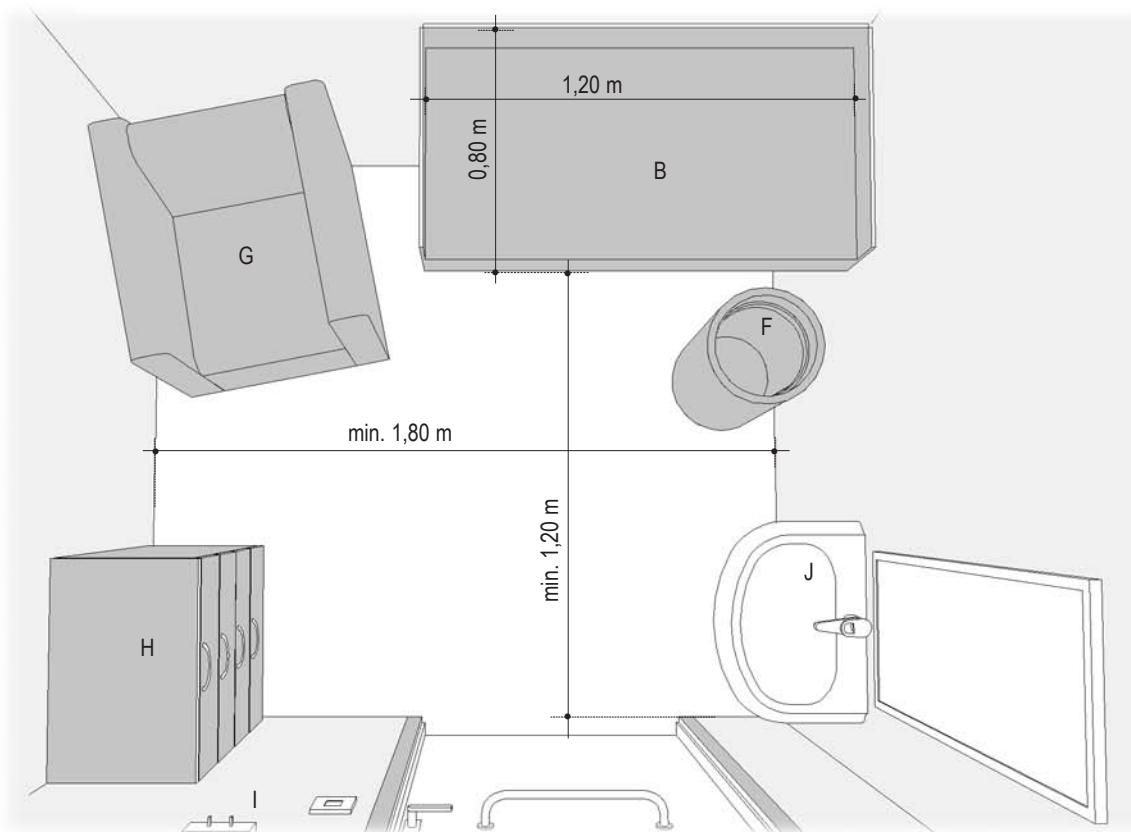

A- Megforduláshoz szükséges hely, B- 0,80x1,20 m méretű fix pelenkázó asztal, C- Közlekedő előtér, D- Férfi illetve női csoportos vizesblokk előtere, E- Akadálymentes WC-mosdó helyiség, F- Pelenka tárolására alkalmas szemetes, G- Fotel, ülőlehetőség, H- Babaétel melegítésére alkalmas berendezés, I- Ruhafogas, J- Mosdó



## B.12. TEAKONYHA

*Az alább ismertetett követelmények a közhasználatú épületekben, valamint szociális és egészségügyi ellátást nyújtó intézményekben kialakításra kerülő teakonyhákra vonatkoznak. A lakóépületek konyháinak, valamint a főző és melegítőkonyhák kialakítására ez a segédlet nem terjed ki!*

### B.12.1. MÉRET, FUNKCIONÁLIS KIALAKÍTÁS

- A konyhában legalább 1,50 m átmérőjű szabad területet kell biztosítanunk, amely lehetővé teszi a kerekesszékes vagy egyéb segédeszközt használó személyek számára a megfordulási lehetőséget.
- Az akadálymentes használhatóság érdekében a konyhai berendezéseket, munkapultokat megszakítás nélkül, egymás mellett helyezjük el a megfelelő funkcionális lánc figyelembevételével. Egyenes, „L” alakú vagy „U” alakú konyha kialakítása javasolt.

*Kerekesszékes vagy idős használók számára a legideálisabb, ha a főbb funkciók (mosogató, étel előkészítésére alkalmas munkafelület, tűzhely) egy helyben állva elérhetőek, hogy a főzés során szükségessé váló helyzetváltoztatásokat minimálisra csökkentsük.*

### B.12.2. BERENDEZÉSEK

- A konyhában a munkapult minimum 0,90 m hosszú szakasza, továbbá a mosogató valamint a tűzhely legyen térszabad kialakítású, hogy az kerekesszékesekkel is megközelíthető és használható legyen. A fix munkapult ideális magassága 0,85-0,90 m.
- A mosogató egykarú keverő csapteleppel legyen ellátva a könnyű kezelhetőség érdekében. A mosogatógépet, valamint a pult alá épített hűtőszekrényt ajánlott a padlószinttől mért 0,30 m magasságba megemelni, hogy azok kerekesszékesekben ülve is kényelmesen és biztonságosan használhatóak legyenek.
- A sütőt a térszabad kialakítású tűzhely miatt külön elemben szükséges elhelyezni úgy, hogy az kerekesszékesekben ülve is kényelmesen használható legyen. A sütő és mikrohullámú sütő ideális elhelyezési magassága 0,85-0,90 m. A tűzhelynek, a sütőnek és a mikrohullámú sütőnek lehetőleg mindkét oldalán legyen biztosítva rakodófelület a forró étel könnyű levételének, kivételének érdekében.
- A konyhában a lehető legtöbb tároló, polc kerekesszékesekben ülve is elérhető magasságban, a padlótól mért 0,30-1,30 m közötti helyezkedjen el. A térszabad kialakítás miatt lecsökkent, akadálymentesen elérhető tárolási kapacitás gurulós alsó szekrényekkel-, valamint részben vagy egészben (csak a szekrény polcai vagy a szekrény egésze) lesüllyeszthető felső szekrényekkel növelhető.
- A szekrényajtók, fiókok legyenek könnyen nyithatóak. A fejsérülések elkerülése érdekében előnyös a szekrényajtókat olyan pánttal ellátni, amelyek biztosítják az ajtólap közel 180°-os kitérhetőségét.
- Az értelmileg akadályozott személyek számára, valamint az adott konyhában kellő ismeretekkel nem rendelkező használó esetében előnyös, ha a tárolók illetve szekrények tartalmáról az ajtó kinyitása nélkül is megfelelő információhoz lehet jutni (pl. üvegezett szekrényajtón keresztül).

*Több, eltérő képességekkel rendelkező használó esetén vagy a komfortfokozat növelése érdekében javasolt 0,70-1,00 m magasság között állítható munkapult kialakítása.*

*A magasabban elhelyezett sütő mindenki számára kényelmesebb használatot jelent: az étel kiszedéséhez, ellenőrzéséhez nem kell lehajolnunk, azt természetes, felegyenesedett testtartásban is el tudjuk végezni. Ha a tűzhely, sütő, mikrohullámú sütő két oldalán konyhapulttal nem biztosítható a rakodófelület, akkor kihúzható rakodó lapokat építünk be a tűzhellyel, sütővel, mikrohullámú sütővel szomszédos konyhaszekrénybe. Ez a lap a rakodáson kívül szolgálhat például kenyérszülésre is.*

### B.12.3. KAPCSOLÓK, KIEGÉSZÍTŐ BERENDEZÉSEK

- A kapcsolók, dugaszoló aljzatok legyenek kerekesszékesekben ülve is elérhető távolságban és magasságban elhelyezve. A kapcsolók, dugaszoló aljzatok kontrasztos színhasználatával, azok könnyebb megtalálhatóságot biztosítjuk.
- A munkalap szélén elhelyezett kapaszkodó korlát megkapaszkodási lehetőséget nyújt az egyensúlyproblémákkal küszködők, gyengébb fizikumú, állóképességű használók, valamint az idősek számára.

## KONYHAPULT KIALAKÍTÁSA

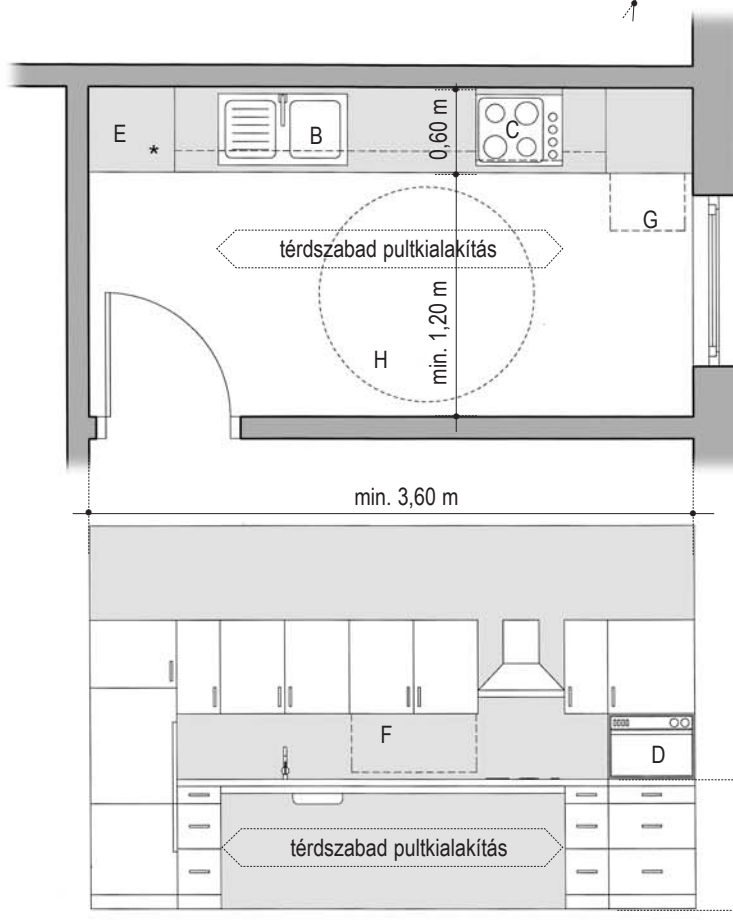
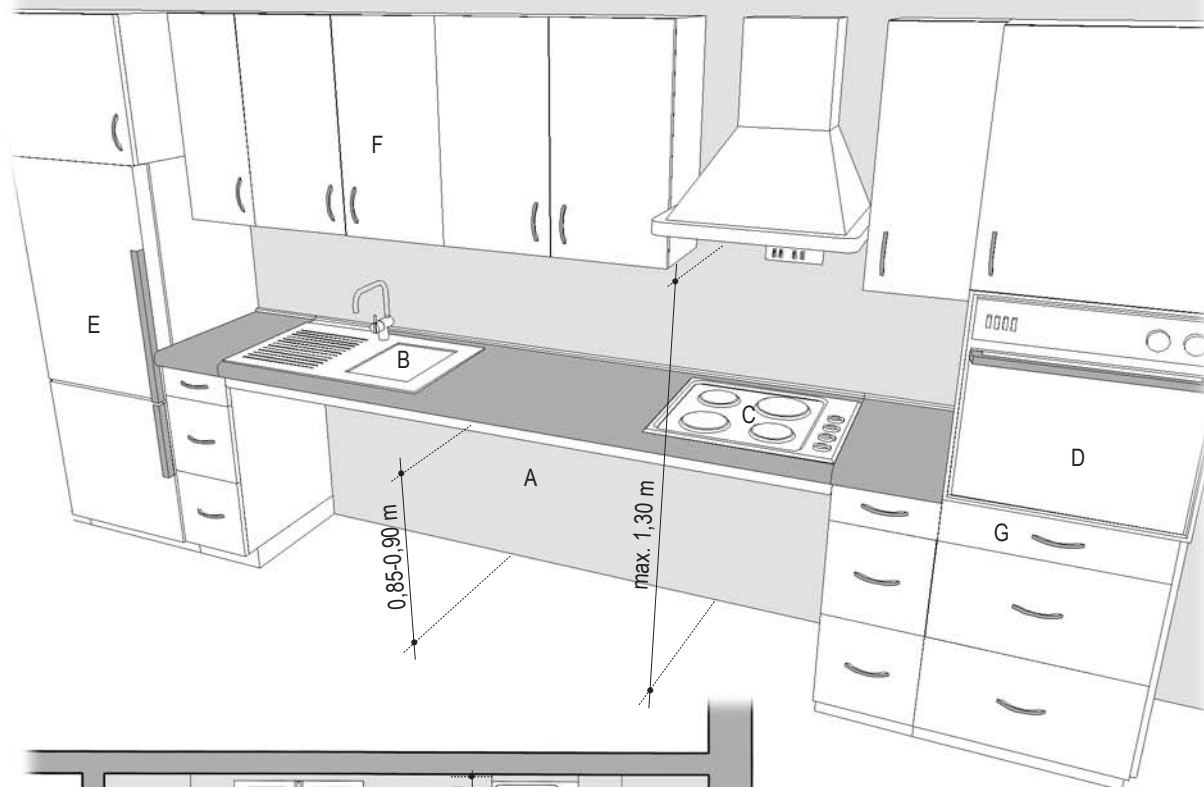

A- Térdszabad munkapult, B- Mosogató , C- Tűzhely (főzőlapok), D- Megemelt sütő, E- Hűtőszekrény alsó fagyasztrórésszel/megemelt hűtő, F- Leereszthető felső konyhaszekrény, G- Kihúzható munkafelület, H- Megforduláshoz szükséges hely

## B.13. KEZELŐESZKÖZÖK ÉS MENEKÜLÉSI ÚTVONALAK

52.§

75.§

85.§

81. oldal

## B.13.1. NYILVÁNOS TELEFONOK, AUTOMATÁK, ÜGYFÉLIRÁNYÍTÓ RENDSZEREK

- Az épületben található elektrotechnikai berendezések akadálymentes hozzáférhetőségét egyértelműen jelezni kell könnyen érthető ikonok és feliratok segítségével. A berendezések megtalálhatóságát irányjelzésekkel, a berendezéshez vezető vezetősáv kialakításával, valamint egyértelmű elhelyezéssel kell biztosítani.
- A középületekben elhelyezkedő valamennyi nyilvános telefonkészülék lehetőleg biztosítsa az egyéni igényekhez történő adaptálhatóságot (pl. hangerőszabályzás), valamint az esetleges segédeszközök kapcsolatát (pl. indukciós hurokerősítő beépítése, hallókészülékkel kompatibilis telefonkészülék). A nyilvános telefonok közül legalább egy készülék akadálymentes megközelíthetőségét és használatosságát biztosítani kell.
- Falra szerelt berendezések szemből történő megközelíthetősége érdekében a kerekesszékek számára 0,90x1,20 m méretű szabad helyet kell biztosítani. Amennyiben a berendezés fülkében, térbővületben helyezkedik el (pl. telefonfülke, igazolványkép készítő automata fülkéje), akkor annak minimális hasznos mérete 1,10x1,40m legyen.

*A falra szerelt berendezések kialakítása esetén a falból kiálló elemek követelményei érvényesek: a járófelület síkjától 0,30 m-nél magasabban lévő, a fal síkjából 10 cm-nél jobban kiugró elemek alatt bottal is érzékelhető jelzést kell elhelyezni. Ügyeljünk arra, hogy a közlekedő forgalmát a jelzések ne akadályozzák! A berendezéseket javasolt falfülkében elhelyezni.*

- A berendezések legmagasabban lévő kezelőeszköze kerekesszékekben ülve is elérhető és használható legyen, vagyis azok a padlószinttől mért 0,40-1,20 m közötti magasságban helyezkedjenek el. Ügyeljünk a berendezések térdszabad kialakítására!
- Az egyes kezelőeszközök tapintással is könnyen megtalálhatóak, megkülönböztethetőek legyenek. A kezelőeszközökön és kapcsolókon tapintható információ legyen biztosítva a felületről kidomborodó vagy bemart feliratok, szimbólumok segítségével. A berendezések nyomógombos kezelővel legyenek kialakítva, érintőképernyős kezelőfelület nem elfogadható!
- A berendezések hallható információi mellett látható jelzések is legyenek biztosítva. A készülékek használatáról egyértelmű, piktogramokkal kiegészített utasítások legyenek biztosítva.
- A berendezések kijelzője, képernyője ülő és álló testhelyzetből is jól láthatóan legyen kialakítva.

*A kijelző függőlegestől 15-30°-os szöveget bezáró elhelyezkedése segíti a különböző szemmagasságból történő könnyű olvashatóságot. Ügyeljünk arra, hogy a kijelzők olvashatóságát a helyiség megvilágítása, esetleges tükröződések ne zavarják.*

*A hallható információk érzékelése érdekében a berendezések környékén biztosítsunk jó akusztikus viszonyokat!*

- A berendezés mellett asztal, illetve rakodófelület, megfelelő világítás biztosítása, és egyértelműen megfogalmazott, piktogramokkal ellátott használati utasítás elhelyezése szükséges. A berendezés jellegétől függően (pl. ahol a kezeléshez hosszabb időre van szükség) szék vagy felhajtható ülőke biztosítása ajánlott. Az asztal és a készülékek térdszabad kialakítására és megközelíthetőségére legyünk figyelemmel.
- Telefonkészülékek esetében a beszélő kábele elegendő hosszúságú legyen ahhoz, hogy a készüléket ülő helyzetből is kényelmesen lehessen használni.

## B.13.2. KAPCSOLÓK, KEZELŐESZKÖZÖK

- Valamennyi kapcsoló, kezelőeszköz (kilincs, nyomógomb, húzószerkezet, telefon) a padlószinttől mért 0,90-1,10 m magasságban helyezkedjenek el. A könnyű megtalálhatóság érdekében logikusan és következetesen legyenek elhelyezve az egész épületen belül.
- A nyomógombok, kapcsolók kialakítása és mérete tegye lehetővé a könnyű használatot mindenki számára. A nagy kapcsolólapok gyengébb kári mozgásfunkciókkal, kar és kézszerűléssel rendelkező

## KEZELŐESZKÖZÖK ELHELYEZÉSI MAGASSÁGA

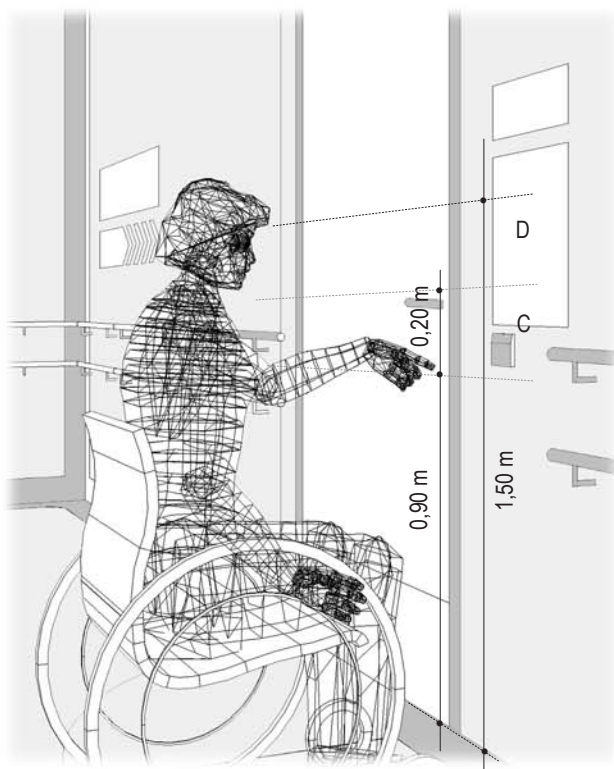

## AKADÁLYMENTES KITEKINTÉST NYÚJTÓ ABLAKOK KIALAKÍTÁSA

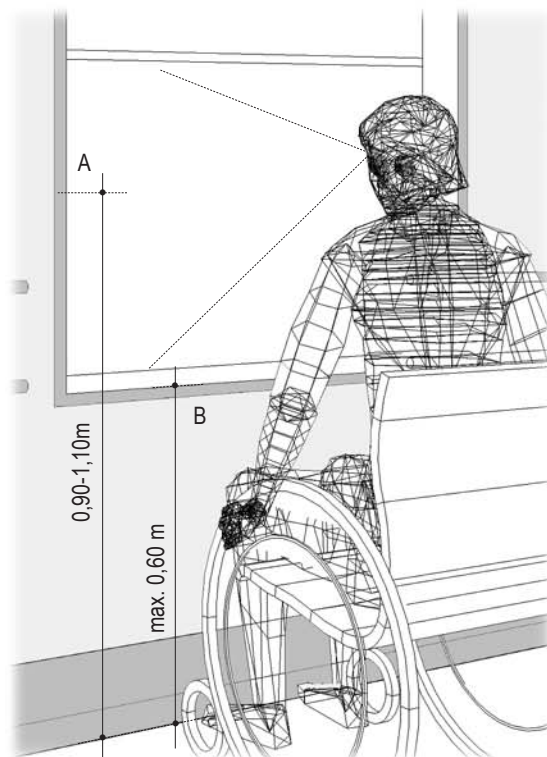

## AUTOMATÁK, TELEFONKÉSZÜLÉKEK ELHELYEZÉSE

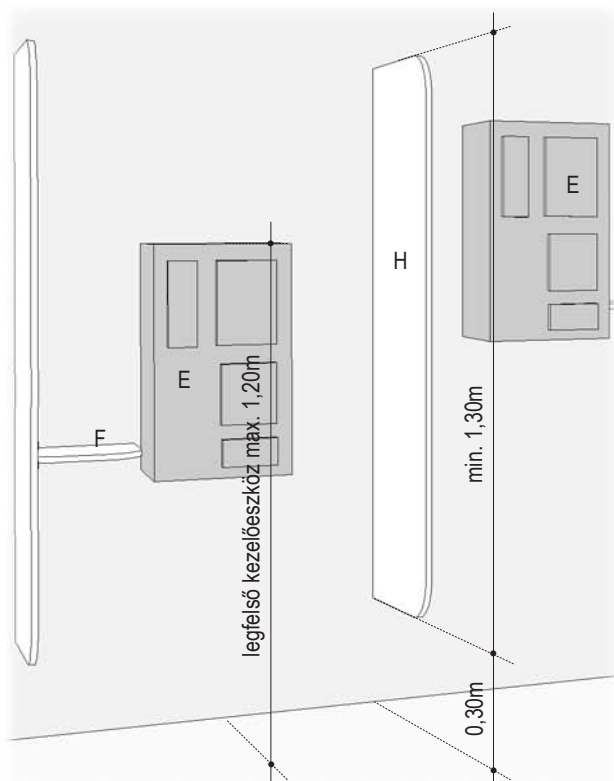

## TELEFONFÜLKÉK KIALAKÍTÁSA

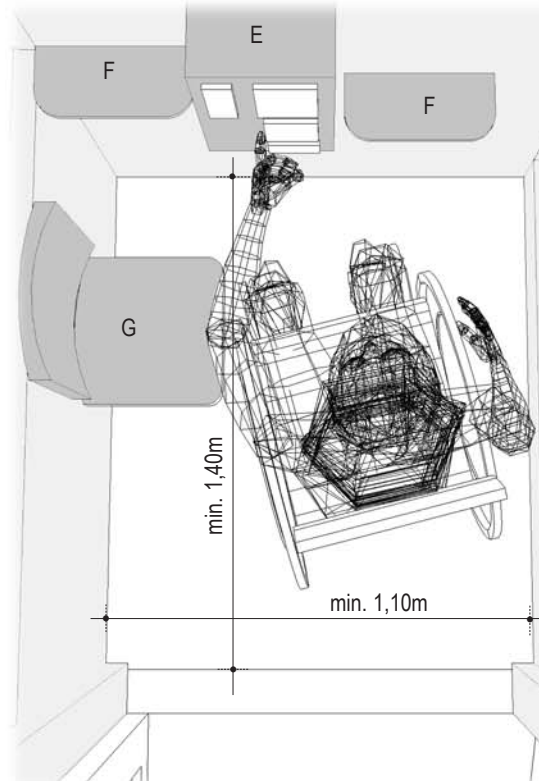

A- Kiliacs, nyitószervezet magassága, B- Akadálymentes kitekintést nyújtó parapet magassága, C- Kapcsolók, kezelőszervek kényelmes elhelyezési magassága, manipulációs zóna, D- Szemmagasságban elhelyezett jelzés, E- Telefonkészülék, automata, F- Rakodó polc, G- Lehajtható ülőke, H- Készülékeket, automatákat elválasztó fal

egyének számára is használhatóak. A kezelőeszközöknek egy karral is működtethetőnek kell lenniük, használatuk erős markolást, nagyobb csuklómozgást ne igényeljen.

- Az eszközök legyenek a háttérüktől eltérő, kontrasztos színnel kialakítva a jobb megtalálhatóság érdekében.
- A kezelőeszközökön és kapcsolókon lehetőleg tapintható információ legyen biztosítva a felületből kidomborodó vagy bemart feliratok, szimbólumok segítségével. Tapintással is könnyen megkülönböztethetőek legyenek.

### B.13.3. VÉSZKIJÁRAT, VÉSZJELZŐK

*A felvonók tűz esetén – a lift kialakításától függően – többnyire nem használhatóak, vagyis többszintes épületben tűz vagy egyéb veszély esetén a fogatékosok mások segítségére szorulnak.*

- A tűzoltók illetve a mentőegység megérkezéséig biztonságos, tűztől védett és füstmentes, ideiglenes várakozóhelyet szükséges kialakítani azok számára, akik önállóan nem képesek az épületet veszély esetén elhagyni.
- A vészkijáratok gyengénlátók számára is egyértelműen és követhetően legyenek jelölve.
- A vészkijáratok és menekülési útvonalak jelzéseinek minden irányból jól láthatónak és hallhatónak kell lenniük.
- A tűzjelzők tapintható információval ellátva és a halláskárosultak igényeit is figyelembe véve, jól láthatóan legyenek kialakítva. A vészjelzők a hangjelzés mellett fényjelzéssel is adjanak!
- A vészjelzők és tűzoltó készülékek elérhetően, a padlószint fölött 0,90-1,10 m között legyenek elhelyezve.

## B.14. LAKÓÉPÜLETEK KÖZHASZNÁLATÚ TEREINEK AKADÁLYMENTESÍTÉSE

A lakóépületek akadálymentes kialakításával kapcsolatban a terek különböző funkciója alapján a látogathatóság, valamint az adaptálhatóság követelményét szükséges figyelembe vennünk.

A lakóépület közösségi, közhasználatú tereit úgy kell kialakítani, hogy azok a használó egyéni képességeitől függetlenül mindenki számára látogathatóak legyenek, azaz minden esetben teljeskörű akadálymentes megközelíthetőséget és használhatóságot kell biztosítani.

A lakóépület közösségi, közhasználatú tereinek, szerkezeteinek tervezésénél tehát a középületeknél ismertett műszaki követelményekből kell kiindulni, az épület megközelítésének, bejáratának, szélfogójának, közlekedőjének kialakítása, valamint a szintkülönbségek áthidalása tekintetében a komplex akadálymentesség igényét kell teljesíteni.

A lakások tervezésekor különös figyelemmel kell lenni annak adaptálhatóságára, vagyis hogy annak megváltoztatása, átalakítása nagyobb átépítés, az épület tartószerkezetének érintése nélkül lehetséges legyen.

Az épületeket és így a lakóépületeket is hosszabb időtartamra, legalább 60-80 évre építjük. Éppen ezért a lakásokat, otthonokat a jelenlegi vagy a jövőbeli lakók változatos, illetve folyamatosan változó szükségleteinek, igényeinek figyelembevételével kell megtervezni és megépíteni. Változhat a család létszáma pl. gyermek születésével, a gyermek felnőtté válásával, önállósodásával vagy idős, esetleg ápolásra is szoruló családtag odaköltözésével. Megváltozott szükségletet jelenthet egy ideiglenes vagy egy tartós sérülés, betegség is.

A változó, változatos szükségletek és igények közvetlenül az épület funkcionális kialakítását befolyásolják, így az épületek szerkezeti kialakításnál ügyeljünk az adaptálhatóság követelményének kielégítésére, pl. a nagyobb helyiségméretek, tágasabb terek biztosítása javasolt.

A lakás helyiségei esetében tehát a középületek akadálymentes kialakításánál ismertett megközelítési és használati méreteket, követelményértékeket ajánlott figyelembe venni, a berendezési tárgyak (pl. kapaszkodók, szaniterek, bútorok) elhelyezésénél azonban az egyéni igényeket, szükségleteket kell előtérbe helyezni. Jelen tervezési segédlet azonban a lakások akadálymentes kialakítására vonatkozó egyedi szempontokat részletesen nem tárgyalja.



## TARTALOMJEGYZÉK

<b>A. AZ AKADÁLYMENTESSÉG ALAPJAI</b>	<b>3</b>
<b>B. KÖZHASZNÁLATÚ ÉPÜLETEK AKADÁLYMENTESSÉGE</b>	<b>15</b>
<b>C. A HATÁLYOS ÉPÍTÉSI KÖVETELMÉNYEK ÉRTELMEZÉSE, FÜGGELÉK</b>	<b>67</b>
<b>C.1. AKADÁLYMENTESÍTÉST SZOLGÁLÓ ÉPÍTÉSÜGYI RENDELKEZÉSEK</b>	<b>68</b>
C.1.1. <i>KIVONAT AZ ÉPÍTETT KÖRNYEZET ALAKÍTÁSÁRÓL ÉS VÉDELMÉRŐL SZÓLÓ 1997. ÉVI LXXVIII. TÖRVÉNYBŐL</i>	
C.1.2. <i>KIVONAT AZ ORSZÁGOS TELEPÜLÉSRENDEZÉSI ÉS ÉPÍTÉSI KÖVETELMÉNYEKRŐL SZÓLÓ 253/1997. (XII.20.) KORMÁNYRENDELETBŐL</i>	
<b>C.2. A GYERMEKBARÁT ÉPÍTETT KÖRNYEZETTEL SZEMBENI ELVÁRÁSOK</b>	<b>93</b>
<b>C.3. A GYERMEKEK FEJLŐDÉSE A CSECSEMŐKORTÓL A KAMASZKORIG</b>	<b>95</b>
C.3.1. <i>FIZIKAI NÖVEKEDÉS</i>	
C.3.2. <i>MOZGÁSSZERVI FEJLŐDÉS</i>	
C.3.3. <i>ÉRZÉKELÉSI, ÉSZLELÉSI ÉS FELFOGÁSI KÉPESSÉGEK</i>	
C.3.4. <i>PSZICHOLÓGIAI ÉS TÁRSADALMI ELHELYEZKEDÉS</i>	
C.3.5. <i>GYERMEKEK KAPCSOLATA AZ ÉPÍTETT KÖRNYEZETTEL</i>	
<b>C.4. IRODALOMJEGYZÉK</b>	<b>98</b>

# C. rész

## *A hatályos építési követelmények értelmezése, függelék*



## C.1. AKADÁLYMENTESÍTÉST SZOLGÁLÓ ÉPÍTÉSÜGYI RENDELKEZÉSEK

### C.1.1. KIVONAT AZ ÉPÍTETT KÖRNYEZET ALAKÍTÁSÁRÓL ÉS VÉDELMEÉRŐL SZÓLÓ 1997. ÉVI LXXVIII. TÖRVÉNYBŐL

#### 2.§ FOGALOMMEGHATÁROZÁSOK

E törvény alkalmazásában:

- (1) Akadálymentes: az épített környezet akkor, ha annak kényelmes, biztonságos, önálló használata minden ember számára biztosított, ideértve azokat az egészségkárosodott egyéneket vagy embercsoportokat is, akiknek ehhez speciális létesítményekre, eszközökre, illetve műszaki megoldásokra van szükségük.

*Ez a törvényi követelmény kellően egyértelmű és általános ahhoz, hogy ebbe a körbe a fogyatékosok valamennyi csoportját be lehessen sorolni.*

- (9) Közhasználatú építmény: az olyan építmény (építményrész), amely
- a település vagy településrész ellátását szolgáló funkciót tartalmaz, és
  - használatra nem korlátozott, illetve nem korlátozható (pl. alap-, közép-, felsőfokú oktatási, egészségvédelmi, gyógyító, szociális, kulturális, művelődési, sport, pénzügyi, kereskedelmi, biztosítási, szolgáltatási célú építmények mindenki által használható részei), továbbá
  - használata meghatározott esetekben kötelező, illetve elkerülhetetlen (pl. a közigazgatás, igazságszolgáltatás, ügyészség építményeinek mindenki által használható részei), valamint, amelyet
  - törvény vagy kormányrendelet közhasználatuként határoz meg.

*Az aláhúzott mondatrész az akadálymentesség követelményét gyakorlatilag kiterjeszti minden nyilvános intézményre, ezen belül valamennyi kereskedelmi és szolgáltató rendeltetésű építményre (építményrészre), függetlenül annak kapacitásától, nagyságrendjétől és műszaki adottságaitól. Ez a teljes körű értelmezés némileg szűkíthető az előző bekezdésben foglaltak alapján, vagyis annak mérlegelésével, hogy az adott kereskedelmi és/vagy szolgáltató tevékenység nélkülözhetetlen-e vagy sem az adott település, illetve településrész ellátásához. A hatósági engedélyezés során főként a meglévő épületek valamely alagsori vagy emeleti helyiségébe tervezett kisipari szolgáltatások körében okoz problémát az akadálymentesség követelményének ilyen széles körű értelmezése*

#### 31.§ AZ ÉPÍTMÉNYEKEL SZEMBEN TÁMASZTOTT ÁLTALÁNOS KÖVETELMÉNYEK

- (1) Az építmény elhelyezése során biztosítani kell:
- a) az építmény, továbbá a szomszédos ingatlanok és építmények rendeltetésszerű és biztonságos használhatóságát,
  - b) az építmény közszolgálati (tűzoltó, mentő stb.) járművel történő megközelíthetőségét,
  - c) a környezetvédelem és a természetvédelem sajátos követelményeit és érdekeit,
  - d) a közhasználatú építmények esetében a mozgásukban korlátozott személyek részére is a biztonságos és akadálymentes megközelíthetőséget;
  - e) a rendeltetésszerű telekhasználatot.
- (2) Az építmények és azok részeinek (önálló rendeltetési egység) építése, bővítése, felújítása, átalakítása, helyreállítása, korszerűsítése során érvényre kell juttatni az országos építési szakmai követelményeket, különösen
- a) az értékes táj- és településkép, építészeti-beépítési jellegzetesség és látvány védelmét, továbbá
  - b) a kedvező tájolás,
  - c) a mechanikai ellenállás és stabilitás,
  - d) a tűzbiztonság,
  - e) a higiénia, egészség- és környezetvédelem,
  - f) a használati biztonság,
  - g) a zaj és rezgés elleni védelem,
  - h) az energiatakarékosság és hővédelem,
  - i) az életvédelem követelményeit.

- (3) Az országos építési szakmai követelmények megtartása alól - külön jogszabályban meghatározott esetekben és módon - eltérési engedély adható.
- (4) Az építménynek és részeinek (önálló rendeltetési egység) építése, felújítása, átalakítása, bővítése, helyreállítása, korszerűsítése során biztosítani kell:
  - a) a rendszeres karbantartás lehetőségét,
  - b) hogy az építmény rendeltetésszerű használatával járó környezeti terhelés az adott helyen megengedett mértéket ne lépje túl, valamint
  - c) a mozgásukban korlátozott személyek, valamint a gyermekek részére az általuk is használt közhasználatú építmények esetében a biztonságos és akadálymentes használatot.

*Ez a rendelkezés az akadálymentesség követelményét kiterjeszti a gyermekek körére, ugyanakkor azonban a fogyatékosok köréből csak a mozgáskorlátozottakat említi.*

### C.1.2. KIVONAT AZ ORSZÁGOS TELEPÜLÉSRENDEZÉSI ÉS ÉPÍTÉSI KÖVETELMÉNYEKRŐL SZÓLÓ 253/1997. (XII. 20.) KORM. RENDELETBŐL

#### 27.§ ZÖLDTERÜLET

- (1) A zöldterület az állandóan növényzettel fedett közterület (közkert, közpark).
- (2) A zöldterületnek közútról, köztérről közvetlenül megközelíthetőnek kell lennie.
- (3) A zöldterületnek kerekesszékekkel és gyermekkocsival is megközelíthetőnek és használhatónak kell lennie.
- (4) A zöldterületen elhelyezhető:
  - a) a pihenést és a testedzést szolgáló építmény (sétaút, pihenőhely, tornapálya, gyermek-játszóter stb.),
  - b) vendéglátó épület,
  - c) a terület fenntartásához szükséges épület.
- (5) A zöldterületen épületek legfeljebb 2%-os beépítettséggel helyezhetők el.

#### 41. § ÉPÍTMÉNYEK MEGKÖZELÍTÉSE

- (1) Az építményeknek a rendeltetésüknek megfelelő módon megközelíthetőeknek kell lenniük.
- (2) Kerekesszékekkel és gyermekkocsival is megközelíthető módon kell kialakítani a közhasználatú építményeket.
- (3) Amennyiben a megközelítés biztosítására lejtő, rámpa is készül, úgy azt oly módon kell kialakítani, hogy az elérendő szinten legalább 1,5x1,5 m-es vízszintes, szabad terület legyen.

#### 42.§ JÁRMŰVEK ELHELYEZÉSE

- (1) Az építmények, önálló rendeltetési egységek, területek rendeltetésszerű használatához - a (10) bekezdés szerinti eltérő helyi önkormányzati rendelet hiányában - legalább a (2) és (4) bekezdésben előírt mennyiségű és fajtájú járművek elhelyezési lehetőségét, továbbá rendszeres teherszállítás esetén rakodóhelyet kell a telken biztosítani. Meglévő építmények bővítése, átalakítása, rendeltetésük módosítása esetében csak a bővítésből, az átalakításból, illetőleg az új rendeltetésből eredő többletjárművek elhelyezéséről kell gondoskodni, a meglévők megtartása mellett.
- (2) Jelen rendelet 19. §-a szerint meghatározott számú személygépkocsi elhelyezését kell biztosítani.
- (3) A (2) bekezdés szerint számított minden megkezdett 50 db várakozóhelyből legalább egyet a mozgásukban korlátozottak részére kell kialakítani, amelyekből legfeljebb négy helyezhető közvetlenül egymás mellé.

C1. ÁBRA: MOZGÁSUKBAN KORLÁTOZOTT SZEMÉLYEK HASZNÁLATÁRA KIALAKÍTOTT GÉPKOCSI-VÁRAKOZÓHELY MÉRTEI

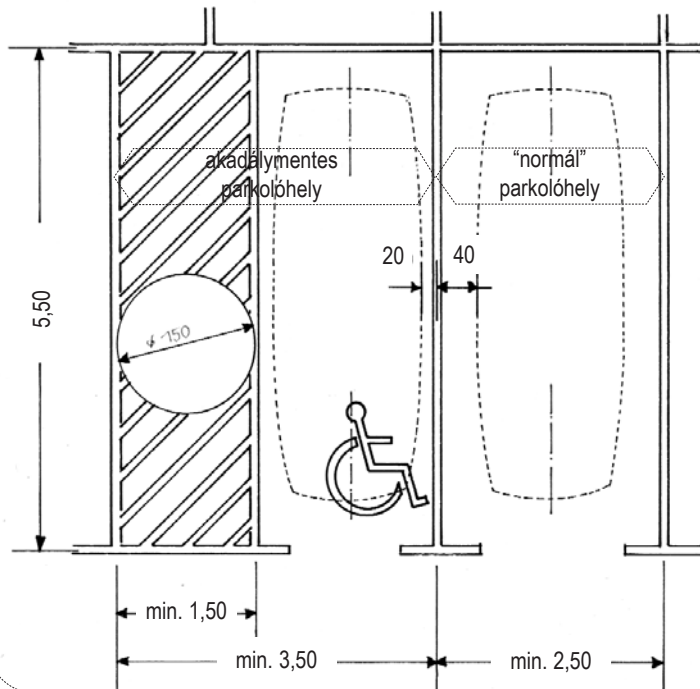

Mind a szakirodalomban, mind a gyakorlatban többféle méretezési gyakorlat érvényesül a mozgásukban korlátozott személyek használatára szolgáló gépkocsi-várakozóhely kialakításánál. E helyen az EU-ajánlás szerinti parkoló-méreteket mutatjuk be. A közterületen mozgáskorlátozottak számára kialakított parkolók megfelelő jelöléséről a közutakra vonatkozó jogszabályok rendelkeznek. A megfelelő jelölés azonban magánterületen, a közhasználatú épületeken, illetve telkeiken belül is fontos ügy. Tapasztalatok szerint a járófelületi (burkolati) jelzés önmagában nem elég, hanem emellett tábla vagy adott esetben falfelületre festett, jól látható jelzés is szükséges ahhoz, hogy a figyelmetlen vagy önző autósok ne foglalják el a mozgáskorlátozottak részére fenntartott parkolóhelyeket.

C2. ÁBRA: MOZGÁSUKBAN KORLÁTOZOTT SZEMÉLYEKET IS SZÁLLÍTÓ AUTÓBUSZBÓL TÖRTÉNŐ BE- ÉS KISZÁLLÁS HELYIGÉNYEI

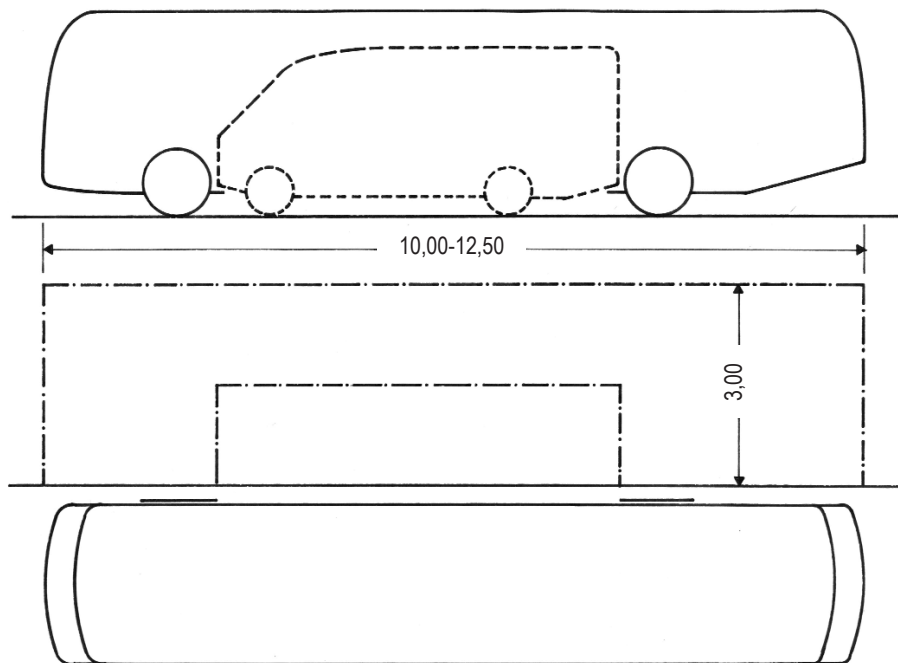

A járda mellé beálló autóbusz teljes hosszában legkevesebb 150 cm széles szabad sáv biztosítása szükséges a kerekesszékek közlekedéséhez. Emellett gondolni kell a nagyobb útipoggyászok be- és kirakodásának helyigényére, továbbá a gyalogos átmenő-forgalom biztosítására is. Mindezt figyelembe véve az autóbuszok mellett legkevesebb 300 cm szabad szélességű járdaszakaszok biztosítása indokolt. Egy kéttengelyes, 40-50 személyt befogadó autóbusz hossza általában 12,00-12,50 m. Legtöbbször ennél kisebb méretűek és befogadó-képességűek azok az autóbuszok, amelyeket kifejezetten mozgáskorlátozottak szállítására alakítottak ki. A járdaszint-magasság közelébe süllyeszthető ajtajú, illetve padozatú buszok mellett vannak olyan hagyományos (magas) alvázú járművek is, amelyeknek a hátoldalán is ajtót, ehhez pedig a be- és kiszállást megkönnyítő gépi emelő-berendezést, vagy leereszthető-visszahúzható rámpát képeztek ki. Tekintettel arra, hogy ezek a kis- vagy közepes-méretű buszok a hátoldali segédeszközökkel együtt sem haladják meg egy átlagos autóbusz hosszát, esetükben többlet-helyigénnyel nem kell számolni.

- (4) Autóbusz-várakozóhelyet kell létesíteni - a (2) bekezdésben előírtakon túlmenően -
- a) minden olyan építményhez 200 látogatónként, vásárlónként, illetőleg férőhelyenként, ahol ilyen rendszeres forgalomra számítani kell [pl. szálláshely szolgáltató épület, egyéb közösségi szórakoztató, kulturális épület (színház, múzeum, cirkusz, szabadidőközpont, állatkert, arborétum stb.), kereskedelmi bevásárlóközpont, sportépítmény (sportcsarnok, stadion, strand, uszoda stb.), emlékhely stb.];
  - b) hajóállomásokhoz a következők szerint
    - ba) 30 000 fő lakosig 1 db,
    - bb) 30 000-100 000 fő lakosig 2 db,
    - bc) 100 000 fő lakos fölött 4 db.

Az ilyen építmények főbejratánál biztosítani kell legalább egy, mozgáskorlátozottakat is szállító autóbusból történő biztonságos ki- és beszállás lehetőségét.

#### 61.§ PADLÓK

- (1) Az építmények helyiségeit, tereit a rendeltetésüknek és a vonatkozó (pl. balesetvédelmi, munkavédelmi) követelményeknek is megfelelő padlóval kell megvalósítani.
- (2) A járófelületen alkalmazott rács (pl. taposórács, lépcsőfok) legfeljebb 20x20 mm osztású lehet.
- (3) Akadálymentes közlekedés céljára az építmények belső közlekedőit és tereit összefüggő, (csak a szükséges küszöbököt tartalmazó) csúszás és süppedésmentes padlóburkolattal kell ellátni.

*E helyen indokolt lenne utalni a vakok és gyengélátók térérzékelését segítő burkolati megoldásokra!*

#### 62.§ NYÍLÁSOK, NYÍLÁSZÁRÓK, ÜVEGFALAK, VÉSZKIJÁRATOK

- (1) A nyílások, nyílászárók, üvegfalak feleljenek meg az építmény, a helyiség rendeltetési céljának, a tűz-, a hő-, a zaj-, a használati és a még vonatkozó biztonsági követelményeknek.
- (2) A nyílászárók a padlószintről könnyen és veszélymentesen kezelhetők legyenek. Ha az üvegfal felületei padlószintről nem tisztíthatók, a tisztításhoz szükséges szerkezeti megoldásról az építmény megvalósításával egyidejűleg kell gondoskodni.
- (3) Az ablakok, továbbá a tömegtartózkodásra szolgáló építmény, önálló rendeltetési egység, helyiség ajtószárnjai nyitott helyzetben biztonságosan rögzíthetők legyenek.
- (4) Építményben gyalogos közlekedés céljára szolgáló falnyílás vagy ajtó szabad nyílásmérete 0,60/1,90 m-nél, önálló rendeltetési egységek és szobák bejárati ajtajának szabad nyílás mérete 0,85/1,90 m-nél kisebb nem lehet.
- (5) Az akadálymentes közlekedésre is alkalmas szabad nyílás mérete (0,30 m-nél kisebb falvastagság esetén) 0,85/1,90 m-nél, egyéb esetekben 0,90/1,90 m-nél kisebb nem lehet.
- (6) Az akadálymentesség érdekében az ajtók környezetében a 5. számú melléklet szerinti szabad hely biztosítandó.
- (7) Az akadálymentes használathoz megfelelő, az ülő helyzetből is kilátást biztosító mellvéd magassága legfeljebb 0,6 m. A kiesés elleni védelemről gondoskodni kell.

*A jogszabályban a kijelentő mód kötelezettséget jelent. Ilyen tartalmú általános követelmény nem indokolt, mert pl. a meglévő épületek akadálymentesítése során nem életszerű. Differenciálás lenne indokolt egyrészt az új és a meglévő épületek között, másrészt épületen belül a különböző rendeltetésű helyiségek között.*

- (8) Az építmény kiürítési útvonalára nyíló ajtókat, vészkijáratokat a tűzvédelmi előírásoknak megfelelően kell kialakítani.
- (9) A 0-18 éves gyermekek, tanulók részére szolgáló helyiségekben, terekben nem alkalmazható kiesést, sérülést gátló szerkezet nélküli forgó- és billenőablak, mélyen üvegezett ajtó és üvegfal.

C3. ÁBRA: ÉPÜLETEN BELÜLI AKADÁLYMENTES KÖZLEKÉDÉSHEZ SZÜKSÉGES NYÍLÁSMÉRETEK ÉS KAPCSOLÓDÓ HELYSZÜKSÉGLETEK

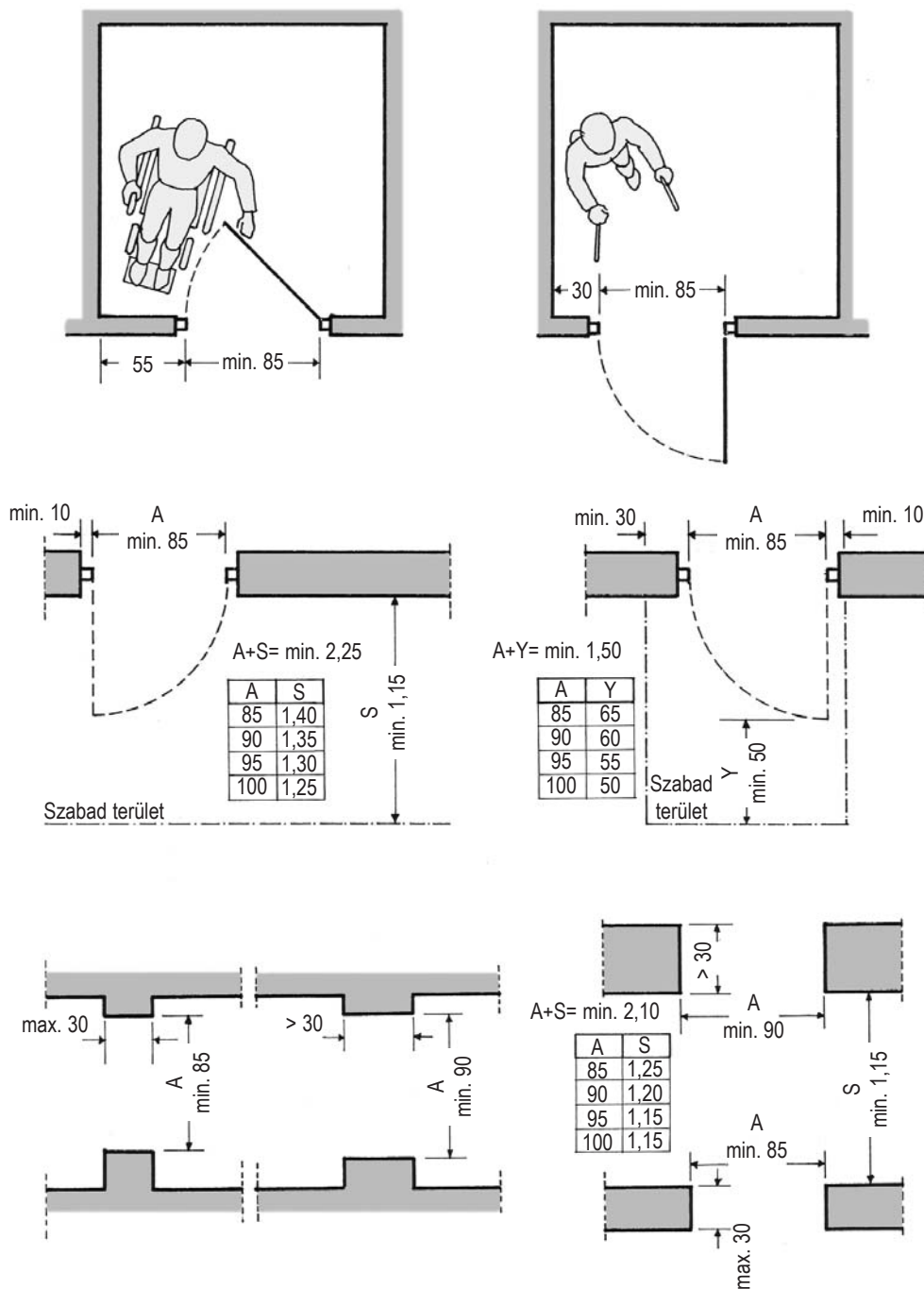

A vonatkozó ábrák az ajtók nyitásához a mozgásukban korlátozottaknak szükséges helyigényt, továbbá az ajtók és falnyílások környezetében a be- és kikanyarodás helyigényét mutatják. Az ajtókon, falnyílásokon illetve térszűkületeken való áthaladás helyszükségleténél kézi hajtású kerekesszékekkel számolunk. A kerekek kézi erővel történő hajtásakor a törzshöz képest kiálló könyökök helyigénye legalább 90 cm. Amennyiben a térszűkület 30 cm-nél nem hosszabb, úgy az áthaladás a kerekesszék előzetes lendületbe hozásával is lehetséges, így ez esetben a 85 cm legkisebb szabad nyílásszélesség is elfogadható. Ilyen határeset azonban csak meglévő épület utólagos akadálymentesítése esetén, vagyis kényszerhelyzetben jöhet szóba. Új épületnél a minden lehetséges esetben megfelelő megoldásokat, tehát legalább 90 cm szabad szélességű ajtókat, falnyílásokat kell alkalmazni, illetve biztosítani.

C4. ÁBRA: KERESSZÉKBEN ÜLŐK KITEKINTÉSI LEHETŐSÉGEI 60 CM MAGASSÁGÚ PARAPET ESETÉBEN.

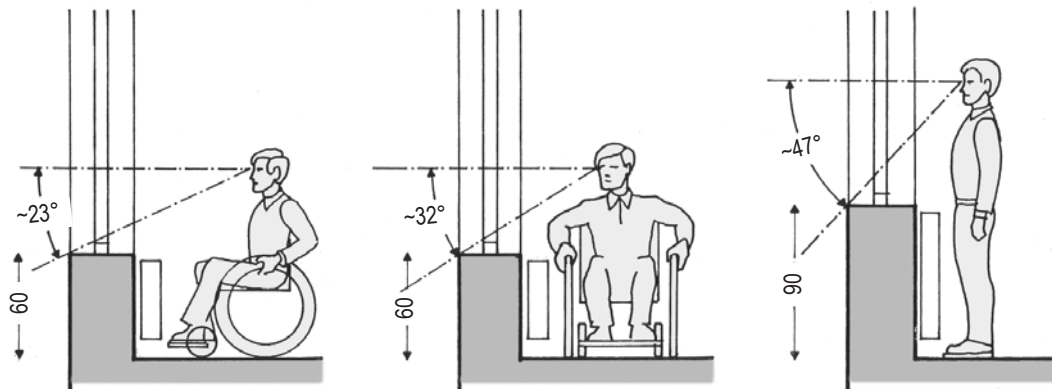

Az ábrákon látható, hogy a 60 cm-es mellvédfal a kerekesszékesben ülő személy számára megjavítja a külső térbe való kilátás lehetőségét - legalábbis a leggyakrabban alkalmazott 90 cm-es mellvédmagassághoz képest, - azonban még így is jóval kisebb teret láthatnak be, mint egy álló helyzetben kitekintő személy 90 cm-es mellvédfal mellett. Amennyiben tehát a kerekesszékesben ülők számára az álló személlyel egyenértékű kitekintés biztosítása a tervezési program szerint hangsúlyos igény, akkor ennek érdekében szinte a padlóig üvegezett nyílászárót kell kialakítani. Más kérdés, hogy ilyen mélyen üvegezett nyílászárókra nem lehet egyformán szükség egy épület valamennyi helyiségében még akkor sem, ha azt rendeltetés szerint jellemzően mozgásukban korlátozott személyek használják. Ezt a kérdést esetenként a tervezési programban és nem általános érvényű jogi szabályozásban kell eldönteni

C5. ÁBRA: MÉLYEN ÜVEGEZETT AJTÓ ÉS ÜVEGFAL KIESÉST ÉS ÜVEGTÖRÉST GÁTLÓ VÉDŐRÁCCSAL

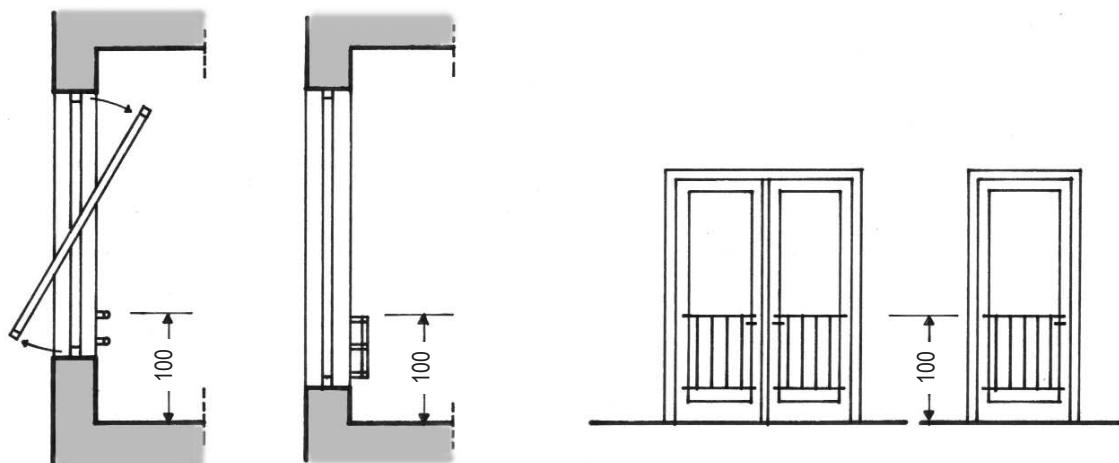

A mélyen üvegezett ajtóknak, üvegfalaknak a térhatárolás mellett fontos funkciója a szomszédos terek látványa összekapcsolása, a belső terek bevilágításának javítása. Ugyanakkor amellet, hogy átláthatóságuk révén megkönnyítik pl. a bejárati előterek, szélfogók, átjárók forgalmát, baleseti veszélyforrást is képeznek. Tapasztalati tény, hogy minden évben sok baleset következik be mind kizuhanás, mind pedig a nyílászárók üvegtörése következtében. Megjegyezzük, nem csak az oktatási-nevelési rendeltetésű épületekben. Mivel az ütésálló biztonsági üvegek alkalmazása ma még nem általános igény illetve követelmény, a törékeny üvegfalakat és a mélyen üvegezett ajtókat, kiesést illetve sérülést megakadályozó védőrácscsal, vagy ezzel biztonsági szempontból egyenértékű szerkezettel kell ellátni. Az osztáskülső, nagy üvegfelületek a gyengénlátók számára nehezen érzékelhetőek, továbbá veszélyforrást jelentenek a tér-érzékelésükben más okból korlátozott személyek számára is. Emiatt az ilyen üvegfelületek érzékelhetőségét az adott esetben lehetséges és célszerű módon javítani kell.

**63.§ SZINTKÜLÖNBség-ÁTHIDALÓK ÁLTALÁNOS ELŐÍRÁSAI**

- (1) Az építmények szintkülönbségeit a biztonságos gyalogos közlekedés és az építmény előírt időn belüli kiürítésének lehetővé tétele céljára lépcsővel és/vagy lejtővel kell áthidalni. Időszakos használat (pl. üzemi ellenőrzés) céljára hágcsó és rögzített létra létesíthető.
- (2) Akadálymentes használathoz az építmények és bejárataik szintkülönbségeinek áthidalása érdekében a lépcső mellett akadálymentes közlekedést biztosító megoldásról (lejtő, felvonó, emelőlap, lépcsőlift stb.) is gondoskodni kell.
- (3) A szintkülönbség-áthidalók járófelületeit csúszásgátló módon kell kialakítani.

**64.§ LÉPCSŐK**

- (1) A lépcső járóvonalán csak azonos lépcsőfok-méret lehet. Kivétel lehet az időszakos használatú építményszintekre (pinceszintre, tetőtérre) és az utólag létesülő szintre (emeletráépítés, tetőtérbeépítés) vezető lépcsőkar.
- (2) A lépcső járóvonala, a lépcső szabad szélességének határoló vonalához 0,30 m-nél közelebb nem lehet.
- (3) A változó belépőszélességű lépcsőfok kisebbik belépőszélessége a lépcsőkar előírt legkisebb szélességén belül legalább 13 cm legyen. Kivétel lehet a 65. § (3) bekezdésében említett lépcső.
- (4) A lépcsőkar legfeljebb 20 fellépést tartalmazhat. Kivétel lehet a lakáson, üdülőegységen belüli lépcső. Akadálymentes használatra szolgáló építményben a lépcsőkar 1,80 m-nél nagyobb szintkülönbséget nem hidalhat át.
- (5) Közterületen, építmény kiürítési útvonalán - a járda és az előlépcső kivételével - a lépcső könnyen észlelhető figyelmeztetés hiányában három fellépésnél kevesebbet nem tartalmazhat.
- (6) A kiürítés céljára szolgáló lépcső szabad karszélességét a lépcső által kiszolgált építményben, építményrészben a rendeltetés szerint huzamosan tartózkodók számának és a várható forgalom egyidejűségének figyelembevételével, a kiürítésre vonatkozó előírások megtartásával kell meghatározni, ez a szélesség azonban nem lehet kevesebb
  - a) időszakos használatú lépcső esetén 0,6 m-nél,
  - b) egy lakáson vagy üdülőegységen belüli lépcső esetén 0,80 m-nél,
  - c) tömegtartózkodásra szolgáló építményben 1,65 m-nél,
  - d) egyéb építményekben 1,10 m-nél,
  - e) akadálymentes használatához 1,20 m-nél.

*Megjegyzés: A követelmény értelemszerűen a "szabad" szélességre, vagyis a korlátok, fogódzók közötti méretre vonatkozik.*

- (7) A lépcsőkar és a lépcsőpihenő feletti szabad belmagasságnak legalább 2,20 m-nek kell lennie. A lépcsőkar feletti szabad belmagasságot a lépcső járóvonalán, a lépcsőfokok élére illesztett érintő vonaltól függőlegesen kell mérni.
- (8) Egy lakáson vagy üdülőegységen belül, továbbá az időszakos használatú építményszintre vezető lépcső feletti legkisebb szabad belmagasság indokolt esetben 1,90 m lehet.

**65.§ LÉPCSŐFOKOK**

- (1) A lépcsőfok méreteit a "2 m+sz = 60-64 cm" összefüggés alapján kell meghatározni [m = a fokmagasság cm-ben, sz = a fokszélesség (belépőszélesség) cm-ben, a járóvonalon mérve].
- (2) A lépcsőfok magassága (m)
  - a) általános esetben 17 cm-nél,
  - b) akadálymentes közlekedéshez 15 cm-nél nagyobb nem lehet.

*Az EU-ajánlásban 17 cm a felső határ!*

- (3) A lakáson vagy üdülőegységen belüli, továbbá az időszakos használatú építményszint (pl. tetőtér), vagy üzemi berendezés megközelítésére szolgáló lépcső fokmagassága legfeljebb 20 cm lehet.
- (4) Akadálymentes közlekedéshez a lépcsőfokokat az 5. számú melléklet szerint kell kialakítani.

*Az akadálymentesség több vonatkozásban is értelmezhető. A mozgáskorlátozottak körébe nem csak a kerekesszékekkel közlekedők, hanem a nehezen járó személyek is beletartoznak. Itt az akadálymentesség kizárólag a számukra is megfelelő lépcsőfok metszeti kialakítására vonatkozik: a hagyományos, 1,5-2,5 cm-es kiugrás nem megengedett, mivel ebben a nehezen járó, lábukat húzó személyek cipőorra megakadhat. (Olyan akadálymentes lépcső természetesen nincs, amelyen kerekesszékekkel is fel lehet menni.) Megfelelő ábra a segédlet "B" blokkjában található!*

## 66.§ LEJTŐK

(1) A lejtő lejtésének mértéke

- a) a gyalogos közlekedés útvonalán legfeljebb 8%-os,
- b) a rendszeres kézierős teherszállítás útvonalán legfeljebb 10%-os lehet.

(2) Akadálymentes közlekedéshez

- a) egy lejtőkarral legfeljebb 0,50 m szintkülönbség hidalható át.

A helyes követelményérték 45 cm, 5 %-os emelkedést és legfeljebb 9,00 m hosszat figyelembe véve. (ábrák!)

- b) a lejtőkarr indulásánál és érkezésénél legalább 1,50 m átmérőjű szabad terület biztosítandó.
- c) a több karú lejtők áttekinthetőséget biztosító mellvéddel alakítandók ki.
- d) a lejtőhöz két fogódzkodó korlátot kell biztosítani, a járófelülettől mért 0,70 m és 0,95 m magasságban, az 1,50 m-nél szélesebb lejtőknel mindkét oldalon.
- e) a szabadtéri lejtőt csapadéktól védetten, ennek hiányában megfelelő csúszásgátló bordázattal kell kialakítani.

Akadálymentes közlekedéshez 8 %-os lejtő legfeljebb egy lépcsőfok magasságának megfelelő szintkülönbség, vagyis max. 17 cm áthidalására alkalmazható.

Minden egyéb esetben az akadálymentes lejtő legfeljebb 5 %-os lehet.

A 67.§ (3) a) pontja szerinti legfeljebb 9,0 m-es hosszúságot figyelembe véve, egy hosszban kialakított lejtő legfeljebb 45 cm szintkülönbséget hidalhat át!

Megjegyzés: a következőkben bemutatott ábrák legfőbb tanulsága az, hogy az emelkedők, rámpák csekély szintkülönbség esetén is nagyon helyigényesek, látványuk is kedvezőtlen, emiatt inkább csak meglévő épületek akadálymentesítéséhez alkalmazhatók, ott is csak jobb megoldás híján. Új épület esetén tehát a bejárati szintet - legalább az előtérben - a járdaszinttel közel azonos magasságban célszerű kialakítani, az épületen belüli szintkülönbségeket pedig személyfelvonóval kell áthidalni. Új épület esetén az is elvárható, hogy a személyfelvonó a főbejárat közelében, illetve a bejárati előtérből közvetlenül megközelíthető legyen.

C6/1. ÁBRA: EGYENESKARÚ LEJTŐK 5 ÉS 8 %-OS EMELKEDÉSSEL

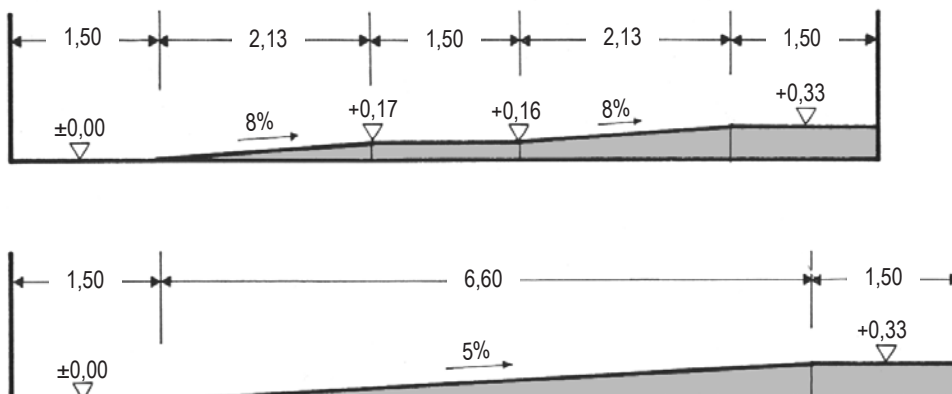

Az OTÉK fenti normaszövege nem, csak az 5. számú melléklet 4.lapjának bal felső sarkában található ábra utal arra, hogy a 8 %-os emelkedés legfeljebb egy lépcsőfok-magasságig, vagyis 17 cm szintkülönbségig alkalmazható. Nem tiltott ugyanakkor, hogy 17 cm-enként egy-egy pihenőt beiktatva, a teljes szintkülönbséget 8 %-os emelkedő-szakaszokkal hidaljunk át.



C6/2. ÁBRA: EGYENESKARÚ LEJTŐK 5 ÉS 8 %-OS EMELKEDÉSSEL

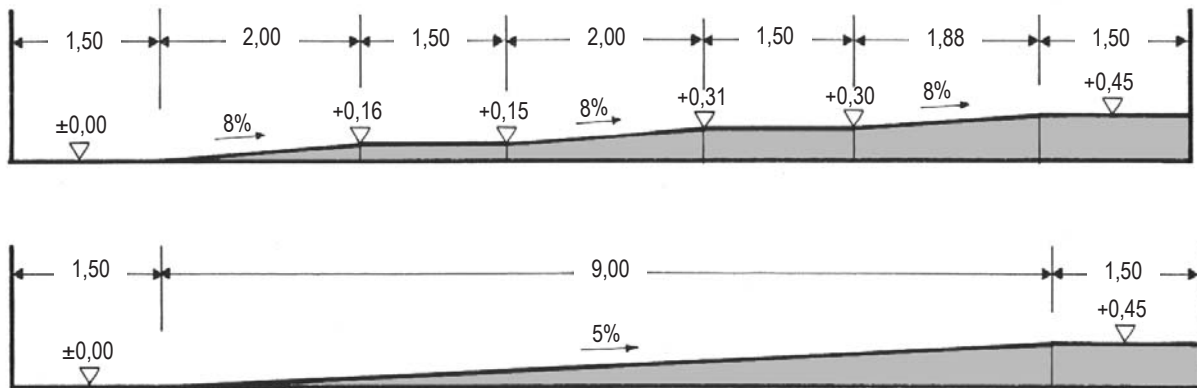

Az ábrásorból megfigyelhető, hogy a szintkülönbség növekedésével párhuzamosan csökken a különbség a 8 %-os és az 5 %-os lejtő helyszükséglete között. Figyelembe véve a 8 %-os lejtő hátrányait, (pl. nehezebb járhatóság, a pihenőknél a visszagurulás veszélye ellen 0,5-1 %-os ellenlejtést kell kialakítani, bonyolult kivitelezés) ilyen megoldások alkalmazása **nem javasolt!**

67.§ LÉPCSŐPIHENŐK, LEJTŐPIHENŐK

- (1) A kiürítés céljára figyelembe vett lépcső pihenőjének kisebbik alaprajzi szabad mérete - a (2) bekezdés szerinti kivétellel - a lépcsőkar szabad szélességénél kevesebb nem lehet. Ezt a szabad méretet más rendeltetés (pl. keresztező közlekedés) nem zavarhatja, illetőleg benyúló nyílászárny, beálló berendezés nem csökkentheti.
- (2) Egyenes tengelyű lépcső közbenső pihenője a járóvonalon mérve legalább 0,60 m hosszú legyen.
- (3) Akadálymentes közlekedéshez
  - a) a lejtőkarok hosszában legfeljebb 9,0 m vízszintes hossz után pihenőt kell beiktatni, amelynek hossza legalább 1,5 m legyen.
  - b) ha a lejtő járóvonala törtvonalú, akkor a töréspontoknál legalább 1,5x1,5 m szabad terület biztosítandó a kerekesszék fordulásához.
  - c) több karú lejtők esetében legalább minden második kar utáni pihenőn legalább két kerekesszék találkozásához szükséges szabad hely biztosítandó.

C7. ÁBRA: EGYENES KÉTKARÚ LEJTŐ

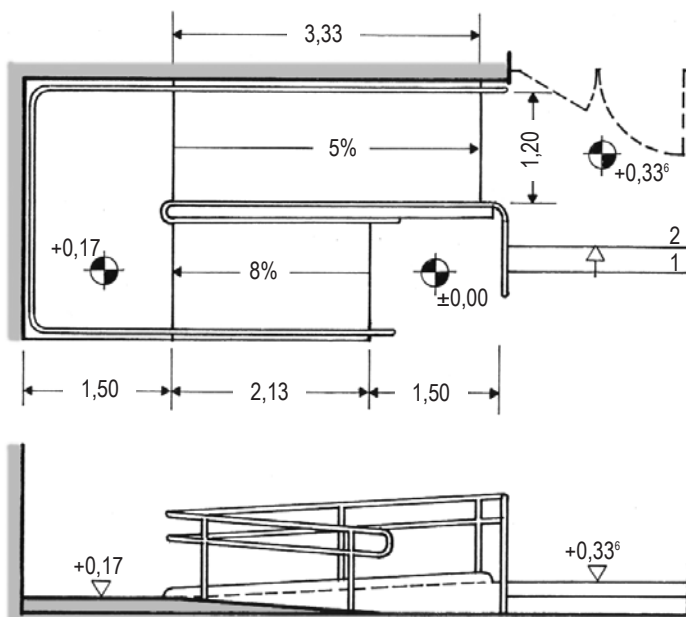

Helytakarékosság céljából az alsó, rövid kar emelkedése 8 %-os, a felső, hosszabb kar emelkedése 5 %-os.

Az ilyen szerkesztésmódot semmilyen rendelkezés nem tiltja, **s bár nem ideális**, de meglévő épület és helyszíne esetén elfogadható, szabályos megoldás.

C9. ÁBRA: EGYENES KÉTKARÚ LEJTŐ

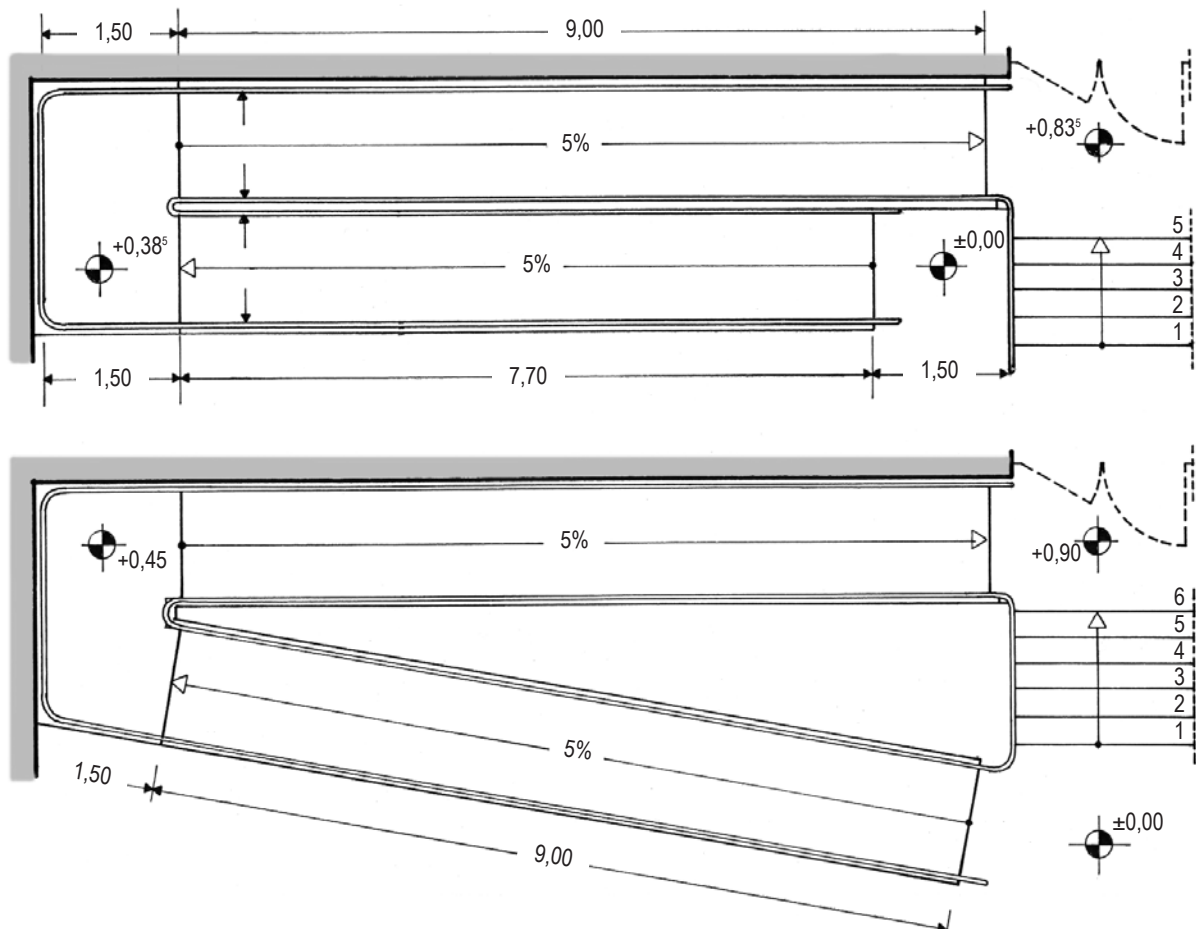

A két ábra a megengedett legnagyobb, illetve az adott helyzetben kifejtendő hosszúságú karokból szerkesztett 5 %-os emelkedésű lejtők felülnézetét mutatja, helyigényét érzékelteti.

C10. ÁBRA: EGYENES HÁROMKARÚ LEJTŐ

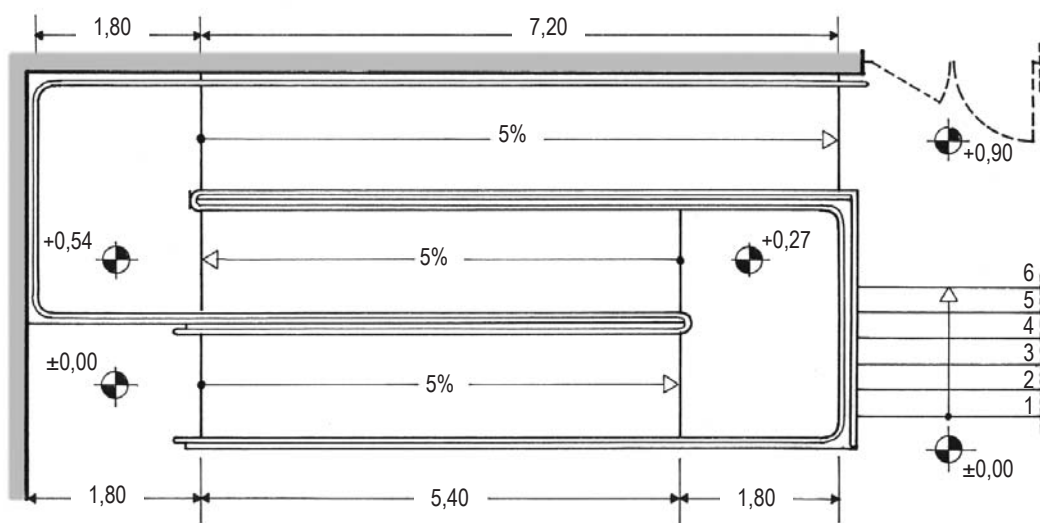

A háromkarú lejtő mindkét pihenőjének méretei biztosítják két kerekesszéssel közlekedő személy találkozásához és egymás melletti akadálytalan elhaladásához szükséges szabad helyet. A jogszabályi követelmények szerint elég volna egy pihenőnél teljesíteni ezt a követelményt, de egyrészt az ezzel megtakarítható hely jelentéktelen mértékű, másrészt ilyen hosszú lejtőn nem egyszerű dolog kellő időben érzékelni a szembejövő kerekesszéssel közlekedő személyt, és megállapodni vele a találkozás megfelelő helyében, amihez egyébként még helyismeret is szükséges.

C8. ÁBRA: "L"-ALAKÚ LEJTŐ MEGLÉVŐ LÉPCSŐHÖZ ILLESZTVE

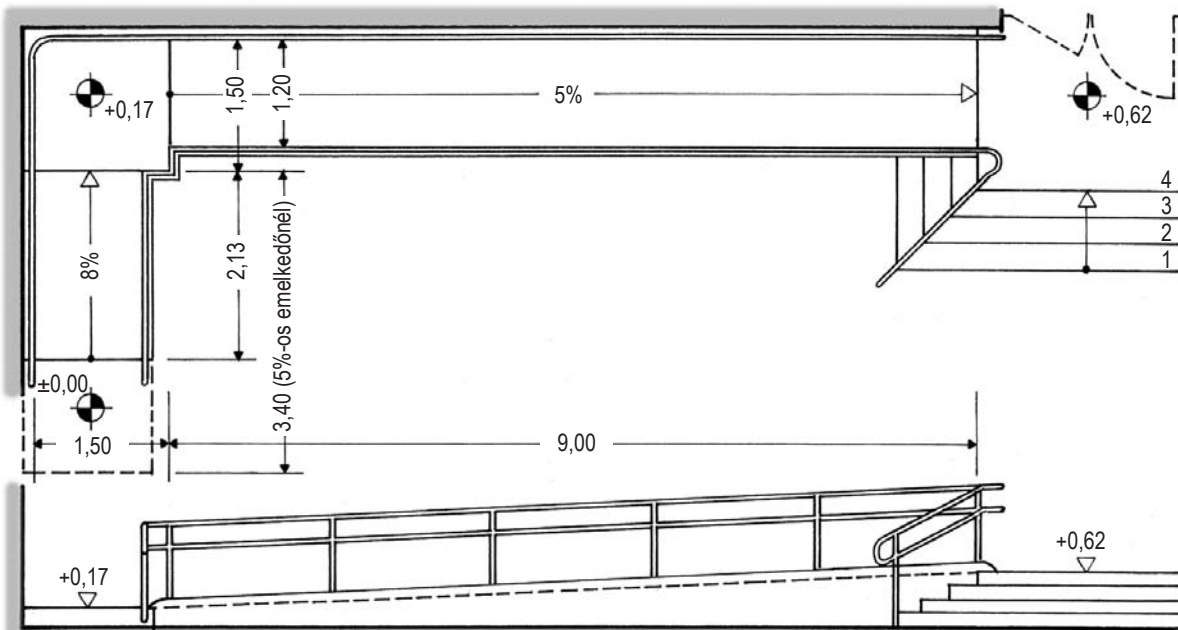

Helytakarékoság céljából az alsó, rövid kar emelkedése 8 %-os, a felső, maximális hosszúságú kar emelkedése 5 %-os. A helyigény érzékeltetése mellett ez az ábra arra is utal, hogy az új lejtő és a régi lépcső találkozásánál az egyes korlátszakaszokat (fogódkodókat) megfelelően, vízszintes síkban íves kialakítással kell csatlakoztatni a balesetveszély kiiktatása céljából.

#### 68.§ KORLÁT, MELLVÉDFAL

- (1) Az 1 m-nél hosszabb vízszintes vetületű lépcsőt, rámpát, lejtőt fogódkodóval kell megvalósítani. Azt a járófelületet, amelynek szintje a csatlakozó szintnél 0,80 m-nél magasabban van, továbbá a csatlakozó szinthez képest 0,17 m feletti akadálymentes közlekedésre szolgáló járófelületet, amelyhez nem tartozik lecsúszás elleni védőperem legalább 1,0 m magas, kiesést gátló korláttal, mellvédfallal vagy ráccsal kell határolni. A magasság legfeljebb 0,80 m-re csökkenthető, ha a korlát vagy a mellvéd felső vízszintes lezárása (pl. könyöklője) legalább 0,30 m széles, stabil szerkezet.

Lásd C11 ábrát!

- (2) A lépcsőkar legalább egyik - a 2,0 m-nél szélesebb lépcsőkar mindkét - oldalát fogódzásra alkalmas módon kell megvalósítani.
- (3) A nevelési-oktatási építmények közterületi kijáratai előtt a járda és az úttest elválasztására korlátot vagy annak megfelelő építményt kell létesíteni.

#### 75.§ BEÉPÍTETT VEZETÉKHÁLÓZATOK, BERENDEZÉSEK

- (1) A vezetékhálózatokat, az épületgépészeti és egyéb berendezéseket az építmény rendeltetésének megfelelően kell megvalósítani és úgy kell kialakítani, hogy azok komplex módon elégítsék ki a velük szemben támasztott műszaki, rendeltetési, élet-, egészség-, környezetvédelmi, biztonsági és balesetvédelmi követelményeket.
- (2) A vezetékek és berendezések korrózió-, zaj- és rezgéselleni, hő- és érintésvédelméről gondoskodni kell.
- (3) A vezetékeket olyan helyen kell vezetni, a berendezési tárgyakat elhelyezni és mindezeket olyan módon kell szerelni, hogy veszélyhelyzet ne keletkezzék, az esetleges meghibásodás az építmény és részei állékonyságát, továbbá a szomszédos helyiségek és önálló rendeltetési egységek rendeltetésszerű használatát ne veszélyeztesse.

## C11. ÁBRA: MELLVÉDFALAK ÉS KORLÁTOK KIALAKÍTÁSA

Lépcső korlát az érzékszél és indulásnáltúnyúlással

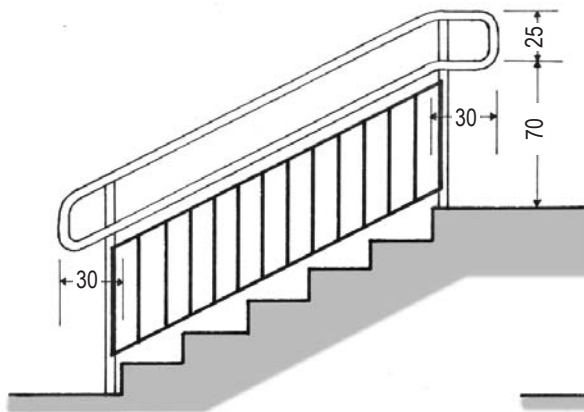

Lejtő metszete peremmel és korlattal

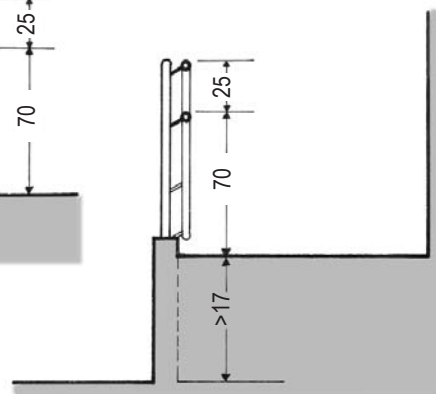

Erkély és terasz mellvéd változatok

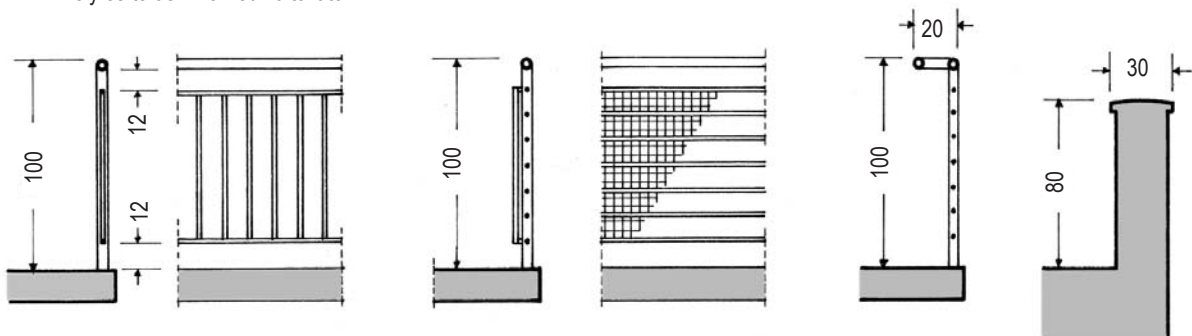

A 68.§ (1) pontja meglehetősen tömör rendelkezés lényegében több, különböző témát von össze egy helyre. Az első mondat teljesen egyértelmű: minden, 1,00 m-nél hosszabb vízszintes vetületű lépcsőt, rámpát, lejtőt korlattal, fogódkodóval kell ellátni, megvalósítani. Ezen a helyen nincs utalás az 5. sz. mellékletre, amely a 4. oldalon további követelményeket támaszt a korlátok, fogódkodók kialakítására vonatkozóan. E szerint a korlát magassága 95 cm, de akadálymentes használat esetén 70 cm magasságban is ki kell alakítani egy fogódkodót a gyermekek és a hajlott háttú személyek részére. A fogódkodónak legalább 30 cm-rel túl kell nyúlnia a szintkülönbség-áthidaló (lejtő, lépcső, rámpa) indulási és érzékszél vonalához képest annak érdekében, hogy a vakok és gyengénlátók e túlnyúlás révén kellő időben érzékelhessék a szintkülönbség kezdetét, majd annak végén kellő ideig kapaszkodhassanak. Másképpen megfogalmazva: a fogódkodó túlnyúlásai a tájékozódást és a biztonságot szolgálják az átmeneti pontokon.

Az említett jogszabályi rendelkezés második mondata a "járófelület" fogalmában egyesít minden - az épület környezetének terepszintjéhez képest 80 cm-nél magasabban elhelyezkedő - teraszt, erkélyt, loggiát és akadálymentes közlekedésre szolgáló felületet; nem támaszt részletes követelményeket azon túl, hogy a mellvédnek, korlátnak védelmet kell nyújtania a kieséstől. Ilyen a követelményelvű szabályozás. Ugyanakkor a mellvéd kialakítása szempontjából nem mindegy, hogy annak a környező terepszinthez képest 1,50 m vagy több emeletnyi magasságban kell-e védelmet nyújtania a kieséssel szemben. Régebben tiltva volt az erkélymellvédek vízszintes pálcasztású kialakítása, mert ezen a kisgyermekek könnyen felmászhattak és kieshettek. Mostanában a többszintes lakóépületeknél ez a leggyakrabban alkalmazott mellvédmegoldás. Régebben a mellvédek függőleges pálcasztás-távolsága nem haladhatta meg a 12 cm-t, mert ahol egy kisgyermek feje kifer, ott a testét is át tudja préselni. Ma nincs ilyen részletes követelmény, és nem is cél, hogy legyen. A cél a biztonság, amelyet többféle eszközzel is biztosítani lehet. Az alkotói szabadság jegyében továbbra is lehet pl. vízszintes pálcasztású erkélymellvédet tervezni, de annak létraként való használatát valamilyen módon meg kell akadályozni. Az egyik lehetőség, hogy ezt a vízszintes rácsot a belső oldalról valamilyen átlátszó betéttel letakarjuk (pl. ütésálló üveg, kellő sűrűségű drótfonat). A másik lehetőség a mellvédkorlát befelé húzása a rács síkjához képest, miáltal a korláton való átmászás/átbukás lehetősége jelentősen csökken.

- (4) Akadálymentes használhatóság céljából a helyiség berendezéseit (kapcsolókat, a jelző és működtető berendezéseket, telefonokat stb.) a padlószinttől számított 0,90-1,10 m közötti magasságban kell elhelyezni.

Megfelelő ábrák a segédlet "B" blokkjában található!

82.§ FELVONÓ, MOZGÓLÉPCSŐ, MOZGÓJÁRDA

- (1) Az építményeket a rendeltetési céljuknak és a biztonságos használhatóságuknak megfelelő lifttel kell megvalósítani.
- (2) Személyszállító felvonót kell létesíteni a forgalomszámításnak megfelelően
- a) minden építményben, amelynek 13,65 m feletti szintmagasságú padlófelületén huzamos tartózkodásra szolgáló helyiség létesül. Kivétel lehet a kétszintes önálló rendeltetési egység második szintje, ha a bejáratának szintmagassága legfeljebb 13,65 m.
  - b) minden építményben, önálló rendeltetési egységben, amelyben a rendeltetésszerű használat 13,65 m-nél nagyobb szintkülönbség áthidalását teszi szükségessé,
  - c) minden tömegtartózkodásra alkalmas építményben, önálló rendeltetési egységben - a nézőterek és a lelátók kivételével -, amelyben a főbejárat előtti járdaszint és az attól legtávolabbi használati szint közötti szintkülönbség 6,0 m-nél több, vagy amelyben a főfunkcióhoz tartozó egyes használati szintek közötti szintkülönbség nagyobb 6,0 m-nél,
  - d) minden egynél több használati szintet tartalmazó olyan épületben, önálló rendeltetési egységben, amelyben a rendeltetésszerű használók az akadálymentesen megközelíthető bejárat szintjéről az egyéb szinteket lépcsőn nem képesek elérni, és az akadálymentes megközelítésre más lehetőség nem biztosított.

*Ez gyakorlatilag azt jelenti, hogy a szintek közötti akadálymentes közlekedéshez személyfelvonó létesítése szükséges, alternatíva híján.*

- (3) A liftek száma, a liftkabin mérete és kialakítása a rendeltetési célnak megfelelő legyen. Az akadálymentes közlekedést biztosító liftet a 4. számú melléklet szerint kell megvalósítani.
- (4) Biztonsági felvonót kell létesíteni, ha azt más jogszabály előírja, vagy ha az az építmény kiürítésének, a mentésnek feltétele, továbbá a (2) bekezdés d) pontja szerinti esetekben, ha a mentés feltételei más módon nem biztosítottak.
- (5) Körforgó személyfelvonó lakások és a 0-18 évesek nevelési-oktatási helyiségeinek megközelítésére nem alkalmazható. Akadálymentes használatot biztosító építményben körforgó személyfelvonó vagy mozgólépcső alkalmazása esetén, akadálymentes közlekedést biztosító személyfelvonót vagy más alkalmas szerkezetet is létesíteni kell.
- (6) Gyógykezelő építményben fekvőbeteg-szállításra, középmagas és magasépületben pedig bútorszállításra is alkalmas legyen legalább egy személyszállító felvonó.
- (7) Építményszintek közötti rendszeres teherszállítás céljára teheremelőt, teherfelvonót vagy személyszállításra is alkalmas teherfelvonót kell létesíteni.
- (8) Üzemi építményekben személyszállításra is alkalmas technológiai rendeltetésű emelőberendezés is létesíthető.
- (9) A személyszállító felvonó megfelelő mozgólépcsővel és mozgólejtővel helyettesíthető, akadálymentes használathoz az akadálymentes közlekedés lehetőségének egyidejű biztosításával.

*Megjegyzés: akadálymentesség követelménye, illetve igénye esetén többszintes épületben a hagyományos személyfelvonónak nincs reális alternatívája.*

- (10) A mozgólejtő lejtése legfeljebb 10% lehet.
- (11) A mozgólépcső lépcsőfokmagassága legfeljebb 20 cm lehet.
- (12) A mozgólépcsőt és a mozgólejtőt mindkét oldalán tömör mellvéddel és mozgó fogódzókkal kell ellátni.

## 85.§ HELYISÉGEK MÉRETEI, KIALAKÍTÁSA

- (1) A helyiségek, terek méreteit, kapcsolatait, körítő szerkezeteit, nyílászáróit, beépített berendezéseit a rendeltetésüknek megfelelően kell megvalósítani.
- (2) A helyiségek legkisebb méretét a következők szerint kell meghatározni:
- helyiség alaprajzi mérete 0,8 m-nél kevesebb nem lehet,
  - huzamos tartózkodás céljára szolgáló helyiség alaprajzi mérete 2,0 m-nél kisebb nem lehet,
  - az akadálymentes használhatósághoz szükséges helyiségek, terek alaprajzi méreteit az 5. számú melléklet szerint.

Lásd a C3., valamint a C14.-C22. ábrákat!

- (3) A helyiség belmagasságát a rendeltetésének és a lehetséges legnagyobb befogadóképességének megfelelően kell meghatározni, de a helyiség hasznos alapterületének belmagassága legalább a következő legyen:
- 3,00 m átlagos belmagasság
    - a nevelési-oktatási helyiségben,
    - a 200 m<sup>2</sup> hasznos alapterületet meghaladó nagyságú főhelyiségben,
  - 2,50 m átlagos belmagasság
    - az a) pontban nem említett huzamos tartózkodás céljára szolgáló helyiségben a c) pontban említett kivétellel,
  - 2,20 m átlagos belmagasság
    - a lakás, üdülőegység második és további (nem nappali tartózkodásra szolgáló) lakószobájában,
    - a nem huzamos tartózkodásra szolgáló helyiségben a d) pontban említett kivétellel,
  - 2,20 m szabad belmagasság
    - az építmények közös közlekedőiben és a kiürítési útvonalakon,
  - 1,90 m szabad belmagasság
    - a tároló helyiségekben.
- A szabad keresztmetszet legkisebb mérete
- bűvőterekben legalább 0,80 m,
  - bűvőnyílásokban legalább 0,55 m legyen.
- (4) A helyiség légtérfogata a tervezett befogadóképességének megfelelően legalább a következő legyen:
- 15 m<sup>3</sup>/fő a szobákban, kórtermekben és az irodai munkahelyeken,
  - 2,0 m<sup>3</sup>/fő mesterséges légcserre esetén a kabinokban (tolmács-, riporter-fülkékben).
- (5) Huzamos tartózkodásra szolgáló helyiség padlója akkor kerülhet az épülethez csatlakozó külső terep szintje (terepcsatlakozása) alá, ha a helyiség rendeltetésének megfelelő komfortfeltételek (szárazság, hővédelem, szellőzés, megvilágítás stb. követelmények) biztosíthatók. Lakószoba pincszinti helyiség nem lehet.
- (6) Tömegtartózkodás céljára szolgáló helyiség csak akkor lehet belső fekvésű, ha a mesterséges megvilágítása, szellőzése, vész- és biztonsági világítása, irányfények működése folyamatosan biztosítható (pl. független, önműködő kapcsolású tartalékáramforrással is megoldott).
- (7) A be nem épített tetőteret, tetőtér részt a meghatározott rendeltetésű helyiségektől és építményszintektől a tűzvédelmi előírásoknak megfelelő szerkezettel kell elválasztani, megközelítését biztosítani kell.
- (8) Az irodai, lakó- és egyéb rendeltetésű szoba hasznos alapterülete 6,0 m<sup>2</sup>-nél kisebb nem lehet.
- (9) Az előadóterem, nézőterek, gyülekezeti terem ülőhelyeit úgy kell kialakítani, hogy azok a tér előírt időn belüli kiürítését (pl. elmozdulással, feldőléssel) ne gátolhassák. Az előadóterem, nézőterek, gyülekezeti terem belső kiürítési útvonala 1,20 m-nél keskenyebb nem lehet.
- (10) Az egészségi állapotuk vagy koruk miatt mozgásukban korlátozott személyek (pl. 0-6 éves korú gyermekek, időskorúak, fekvőbetegek stb.) használatára szolgáló helyiségek akkor lehetnek egy szintnél (földszintnél) magasabban, ha a tűzvédelmi szakhatóság előzetes - feltételeket tartalmazó - hozzájárulása szerint tűz esetén a mentés megfelelő feltételei biztosítottak.

C12. ÁBRA: MENEKÜLÉSI ÚTVONALAK

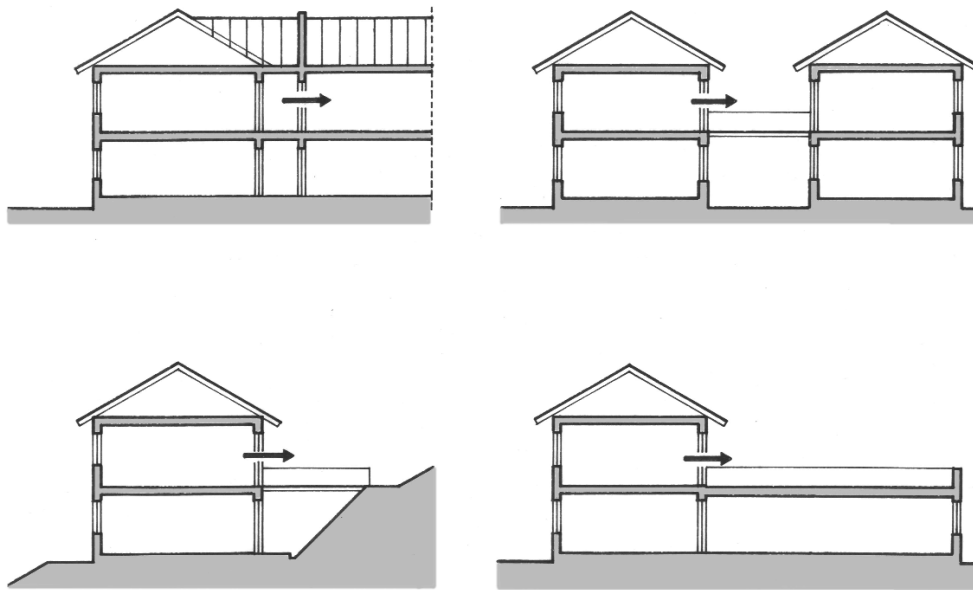

A tűzvédelem körében a gyermekek, az időskorúak és a fogyatékossgal élő emberek biztonságának szavatolása a legnehezebb, leginkább felelősségteljes feladat. Többszintes épületben tűzveszély esetén menekülésre és mentésre az elektromos üzemű felvonók gyakorlatilag nem vehetők számításba. Reális esélyt biztosít a menekülésre és mentésre a külön tűzszakaszként megvalósított csatlakozó épületrészbe vagy szomszédos épületbe való átjutás biztosítása, vagy az emeletről a szabad térbe való közvetlen kijutás lehetősége. Utóbbira kiváló példa a Budapest, XII. Cinege úti Német Iskola, amely esetben a tervezők a terepadottság kihasználásával menekülés céljára hidakat vezettek ki az első emeletről a szabad térbe. (a budapesti Német Iskola 2002-ben elsőként nyerte el "Az év akadálymentes épülete" kitüntető címet.)

### 95.§ KÖZLEKEDŐK

- (1) Az építmény közlekedő terei és helyiségei egyaránt tegyék lehetővé a zavartalan, biztonságos közlekedést a rendeltetésnek megfelelően a használó személyek, a járművek, a gépek és a teherszállítás számára, biztosítsák továbbá veszély esetén az építmények meghatározott időn belüli kiürítésének lehetőségét. Az építmény használata, berendezéseinek működése, vagy esetleges meghibásodása a kiürítés lehetőségét nem veszélyeztetheti.
- (2) Az építmény főbejárata és valamennyi önálló rendeltetési egységének (pl. lakásának) bejárata, továbbá az ezek közötti közlekedőterületek - a kiürítési útvonalak - legyenek alkalmasak egy hordágyon fekvő beteg biztonságos és akadálymentes végigszállítására.

Lásd a C13. ábrát!

- (3) Kapualjat és áthajtót a rendeltetéséhez, a biztonságos használatához szükséges méretekkel, a tűzvédelmi követelmények szerint, a közhasználatú átjárót, áthajtót, aluljárót a külön előírásoknak megfelelő ürszelvényvel kell kialakítani.
- (4) Az építmény kiürítésre alkalmas útvonalainak (folyosók, lépcsők, lejtők, kapualjak stb.) előírt legkisebb szabad keresztmetszetét, területét, épületszerkezet, beépített berendezés, felszerelés, szerelvény (pl. benyíló ajtószárny, ablakszárny, fűtőtest, csővezeték) a járófelülettől mért 1,90 m magasságon belül nem szűkítheti.
- (5) Az akadálymentes közlekedés biztosításához az 5. számú mellékletben foglaltakat kell alkalmazni.

Lásd a C3., valamint a C14. és C15. ábrákat!

C13. ÁBRA: HORDÁGYON FEKVŐ BETEG SZÁLLÍTÁSÁNAK HELYSZÜKSÉGLETE

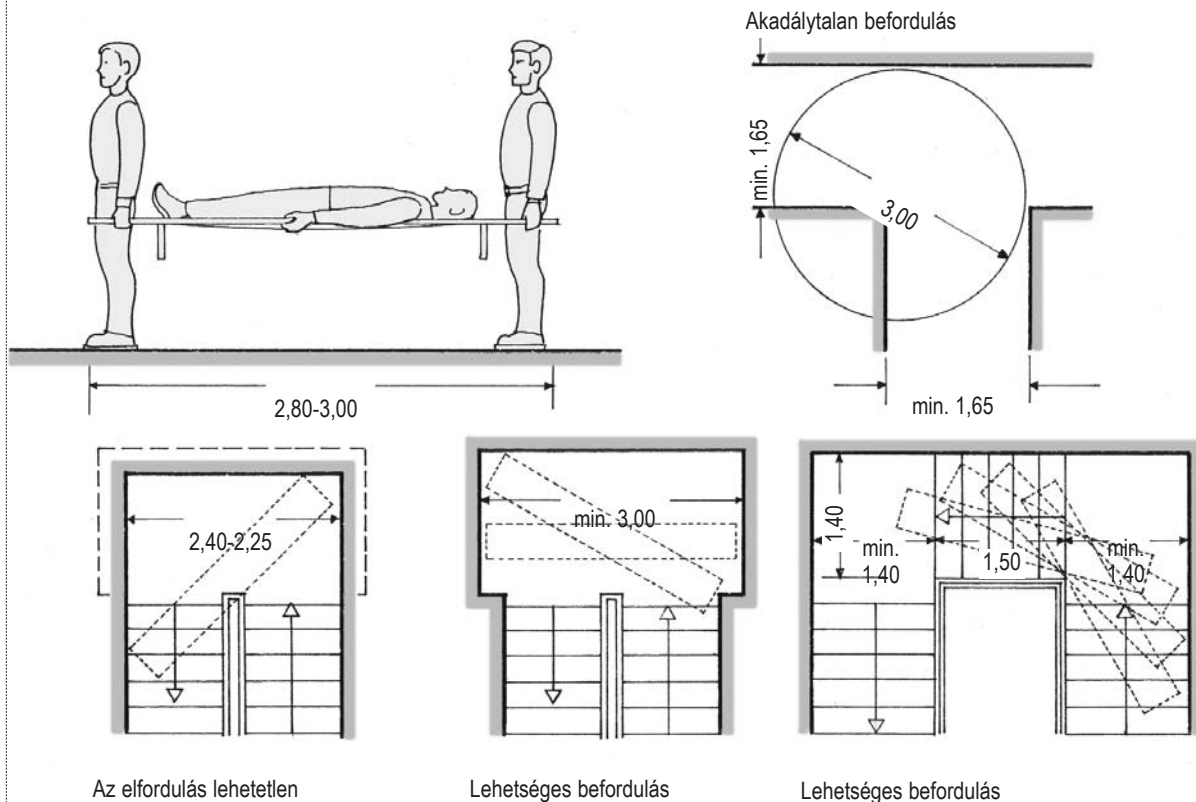

Ha van az OTÉK-nak olyan megalapozott követelménye, amelyet a rossz beidegződés felülír, vagyis amelyet rendszeresen figyelmen kívül hagynak tervezők és hatóságok egyaránt, akkor a 95. § (2) bekezdése éppen ilyen. Az utóbbi évtizedekben megvalósult többszintes lakóépületek között alig találni jó példát, amelynek lépcsőháza megfelel e követelménynek. A mentősöknek gyakran 100-120 kg súlyú betegeket kell hordágyon levinniük akár 10 emelet magasságból, az ő egészségüket is romboló fizikai erőfeszítések árán. Az ábrákon látható egy beteg hordágyon való szállításának helyigénye. Közlekedőfolyosók "L", "T" vagy keresztirányú csatlakozásánál egyenként legalább 165 cm szélesség szükséges ahhoz, hogy a vízszintes (vagyis normális) helyzetű hordágyal az egyik folyosószakaszról a másik irányba be lehessen kanyarodni. Az iparosított építés egyeduralma idején megszokottá vált lépcsőházi méreteket a jövőben - a hatályos követelménynek megfelelően - 30-50 %-kal meg kell növelni ahhoz, hogy a hordágyak megfelelően szállíthatók, vagyis a lépcsőpihenőkben akadálytalanul elfordíthatók legyenek.

### 97. § FOLYOSÓ

A kiürítésre figyelembe vett folyosó legkisebb szabad szélességét - a vonatkozó jogszabályok és kötelező szabványok előírásai szerint - számítással kell meghatározni, de az nem lehet kevesebb 1,10 m-nél, a tömegtartózkodásra szolgáló épületekben 1,65 m-nél. **Akadálymentes közlekedésre tervezett folyosó szélessége legalább 1,20 m legyen, továbbá feleljen meg az 5. számú mellékletben foglaltaknak.**

*Megjegyzés: Idősek otthonában, idősek által látogatott egészségügyi és szociális létesítmények folyosóinak mindkét oldalán indokolt kapaszkodó korlátok (fogódzók) felszerelése, amibe a szédülő és nehezen járó idősek kapaszkodhatnak. Az ilyen intézmények folyosóin tehát a min. 1,20 m szélességet szabad szélességnek kellene tekinteni, vagyis a folyosó tényleges szélessége 9-9 cm-rel (összesen 18 cm-rel) 1,38 m-re növekszik!*

*Valójában oktatási-nevelési, egészségügyi és szociális rendeltetésű új épületben nem lenne szabad 2,00 m-nél kisebb szélességű folyosót kialakítani!*



C14. ÁBRA: EGYIRÁNYÚ ÉS KÉTIRÁNYÚ KÖZLEKEDÉST BIZTOSÍTÓ FOLYOSÓK KERESZTMETSZETE

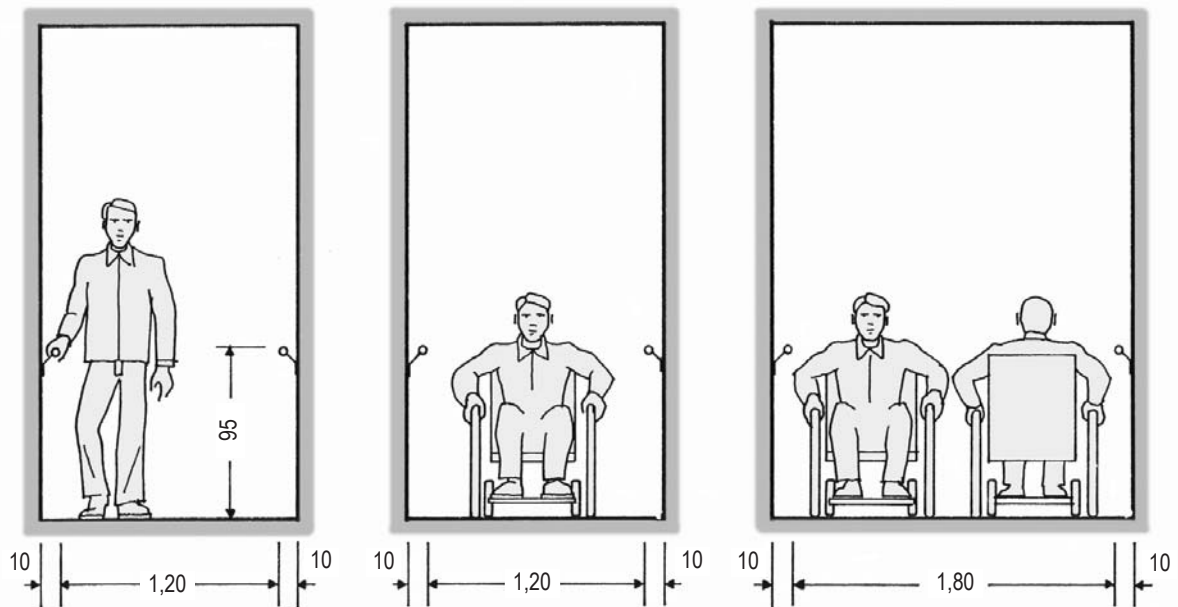

A folyosók szabad szélességének biztosításához - az adott épület (épületrész) rendeltetésétől függően - figyelembe kell venni az idős és/vagy nehezen járók biztonságát szolgáló fogózkodók helyigényét is. Meg kell jegyezni, hogy az 1,20 m szélességű közlekedőfolyosó csak lakáson belül vagy 3-4 m-nél nem nagyobb hosszúságban tekinthető elfogadhatónak. Közhasználatú épületen belül ügyfél- vagy közönségforgalom befogadására ez a szélesség nem alkalmas, függetlenül a tűzrendészeti kiürítési számítások eredményétől. Nagy közönségforgalmú közhasználatú épületeknél a folyosók elvárható szélessége praktikusán 2,00 m-nél kezdődik. (lásd még C13. és C15. ábrát)

C15. ÁBRA

EGYIRÁNYÚ ÉS KÉTIRÁNYÚ KÖZLEKEDÉS MELLETT ÜLŐ HELYZETBEN VALÓ VÁRAKOZÁSNAK IS HELYET BIZTOSÍTÓ FOLYOSÓK KERESZTMETSZETEI

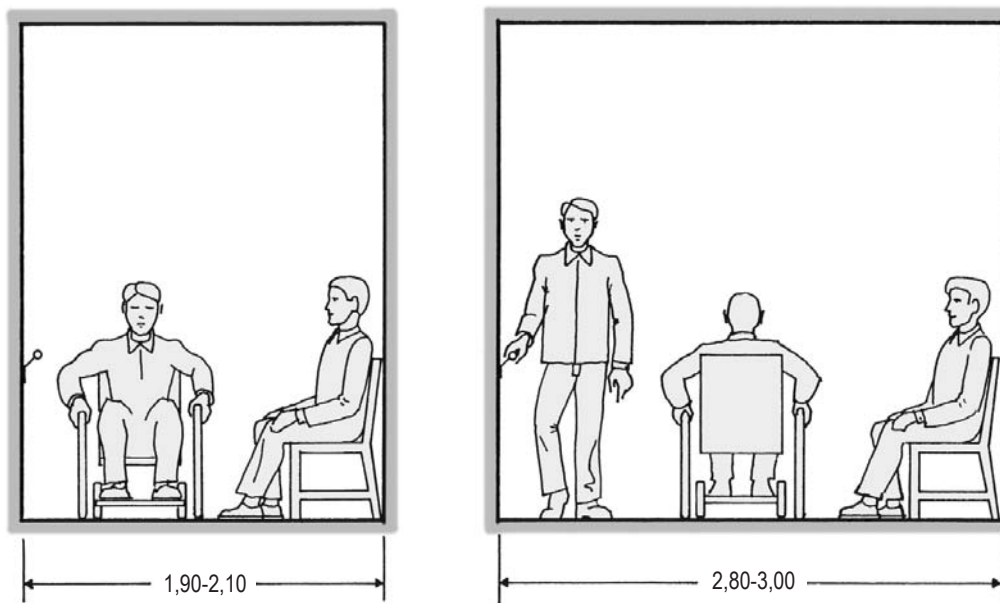

A közhasználatú épületek jelentős részében (pl. közhivatalok, egészségügyi intézmények) a folyosók a közlekedés mellett várakozásra is szolgálnak. Ha a folyosók méretezésekor a tervezők ezzel nem számolnak, akkor ez a használat során elviselhetetlen állapotokhoz vezet, amire sok példát ismerünk. Tervezési programban eldöntendő kérdés, hogy valamely folyosó teljes hosszában várakozásra alkalmas szélességű legyen, vagy csak egyes szakaszainak szélessége bővüljön ki ezzel a céllal.

## 99.§ TISZTÁLKODÓ HELYSÉG ÉS ILLEMHELY

(1) Az építményeket és a területeket (pl. temetőt, közúti pihenőhelyet, helyhez kötött állandó szabadtéri munkahelyet, sátoertő céljára kijelölt területet) a rendeltetésüknek megfelelő illemhely-használati és tisztálkodási lehetőséggel kell megvalósítani és fenntartani.

Építmény, terület akadálymentes használatához nemektől független, kerekesszéket használó személyek részére alkalmas illemhelyet kell létesíteni. Az akadálymentes használatra alkalmas illemhelyet a 5. számú melléklet szerint kell megvalósítani.

Lásd a C16-C19. ábrákat

Az illemhelyek, továbbá a tisztálkodó berendezések számát az építmény, önálló rendeltetési egység, terület egyidejű használóinak tervezett (becsült) lehetséges legnagyobb létszáma és nemek szerinti megoszlása alapján kell megvalósítani. Az illemhelyekhez biztosítani kell a kézmosás lehetőségét.

- (2) A huzamos tartózkodásra szolgáló építményben, illetőleg területen 200 fő összlétszámig az illemhelyek számát úgy kell megállapítani, hogy
- 10 fő összlétszámig legalább egy közös WC-fülke,
  - 10 fő összlétszám felett nemek szerint külön illemhelyet kell létesíteni. Minden megkezdett
    - 20 fős női létszám részére legalább 1 WC-fülke, illetőleg
    - 40 fős férfi létszám részére legalább 1 WC-fülke és 2 vizele, vagy három WC fülke létesítése szükséges,

C16. ÁBRA: AZ AKADÁLYMENTES WC-MOSDÓ HELYSÉGBEN A WC-BERENDEZÉS KERÉKESZÉKBŐL VALÓ MEGKÖZELÍTÉSÉNEK LEHETŐSÉGEI

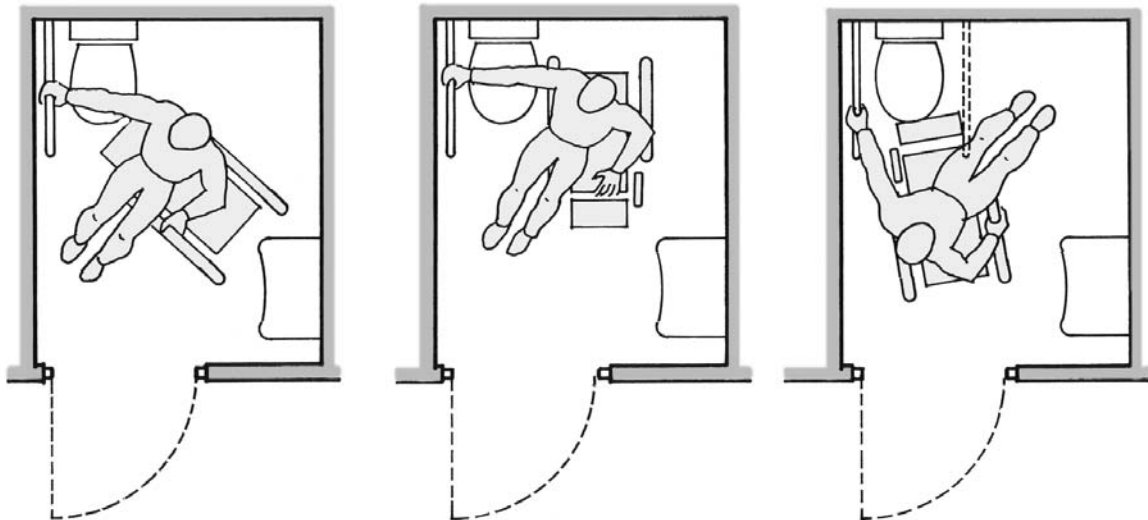

Az akadálymentes WC-mosdó helyiség használhatósága azon múlik, hogy annak berendezéseihez a különböző módon és mértékben beteg vagy fogyatékos emberek teljes köre akadálytalanul hozzáférhessen. A mozgásukban korlátozott személyek ugyanis egymástól eltérő mértékben és módon képesek végtagjaikat használni, azok által a mozgáshoz szükséges erőt kifejezni.

Az OTÉK 5. számú melléklete az 5. lapjának közepén mutat be három illemhely-megközelítési módot magyarázat nélkül, amit e helyen pótolunk. (A mi ábráink ugyanezt a sorrendet követik.)

- A baloldali ábra az átlós (vagy diagonális) megközelítést mutatja. Ez esetben a megközelítés felőli kapaszkodó akadályt képez, emiatt kell felhajthatóan kialakítani

- A középső ábrán látható az oldalról történő, vagy párhuzamos megközelítés. Itt ugyancsak fel kell hajtani az akadályt képező kapaszkodót.

- A jobboldali ábra a szemből való megközelítés. Ez esetben mindkét kapaszkodóra szükség van az átüléshez.

Mindhárom esetben a hozzáférés lehetőségének biztosítása a lényeg, vagyis az, hogy a helyiség fix berendezési tárgyai (különösen a mosdó) ne legyenek "útban", ne legyenek túl közel a WC-berendezéshez. Ebből a szempontból az a legegyszerűbb elrendezés, ha a WC-berendezés és a mosdó a helyiség átlós irányban szemben lévő két szegletében kap helyet. (a részletek kifejtését további ábráink mellett folytatjuk)

C17. ÁBRA: WC-MOSDÓ HELYSÉG ÉS KÖRNYEZETÉNEK MÉRETEZÉSE VALÓS PÉLDA ALAPJÁN

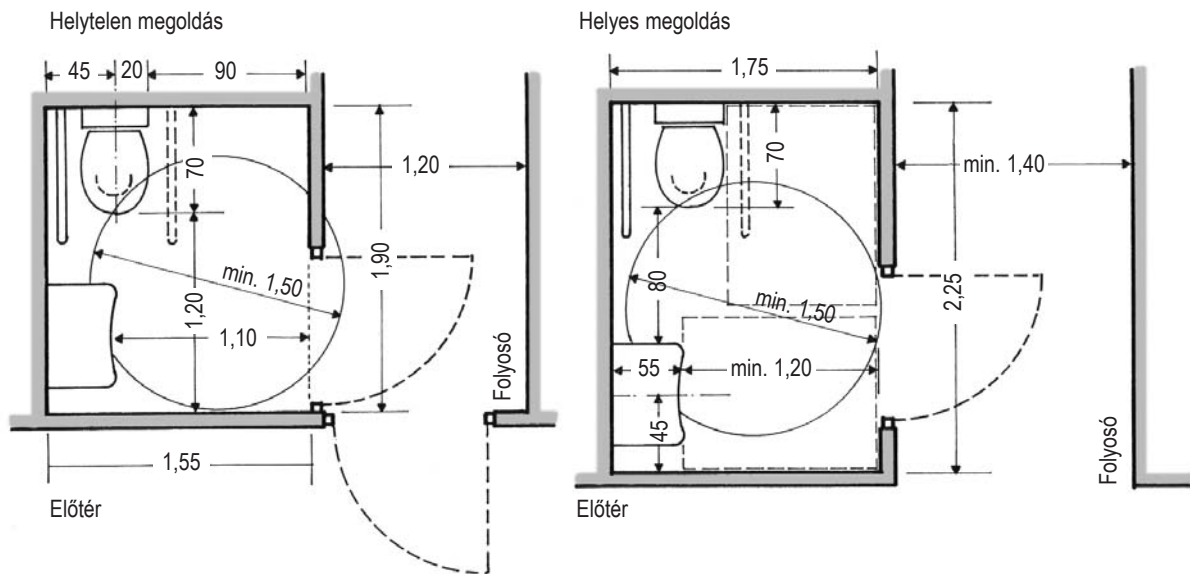

A helytelenül megvalósult megoldásnál felfedezhetőek az OTÉK 5. számú melléklete az 5. lapjának alján található elvi vázlat egyes normái. Ebből az ábrából - magyarázat híján - az következtethető ki, hogy egy legalább 155/180 cm befoglaló méretű helyiség elfogadhatóan berendezhető akadálymentes WC-mosdó céljára. Igaz, az ábra csak kézmosót jelöl mosdó helyett.

A probléma ebből ered, mivel a mosdó és a WC-berendezés közelsége akadályozza utóbbinak szemből való megközelítését. Ezt a gondot még tetézi az ajtók rossz elhelyezése és a folyosó elégtelen szélessége. Mellesleg a kerekesszékekkel való akadálytalan körbefordulást garantálni hivatott 150 cm átmérőjű kör sem fér el maradéktalanul a helyiségben. Mindezen hiányosságoktól a helyiség egyes esetekben nem, vagy csak nehézségek árán használható.

A helyes megoldás hasonló elrendezésben ez lenne: A mosdó és a WC-berendezés távolságát legalább 80 cm-re kell növelni. Az említett 150 cm átmérőjű kör kiterjedésének megfelelően ki kell szélesíteni a helyiséget azzal az engedménnyel, hogy konzolos WC-csésze esetén annak vízszintes vetületébe legfeljebb 10 cm-re, valamint a mosdó alá a körív benyúlhat. Át kell helyezni az ajtót. Ki kell szélesíteni azt a folyosót, amelyikre a WC-helyiség ajtaja nyílik, és fallal együtt ki kell iktatni a keresztirányú előtérre nyíló (második) ajtót.

- c) 200 fő összlétszám felett minden megkezdett
  - 40 fős női létszám részére legalább 1 WC-fülke, illetőleg
  - 80 fős férfi létszám részére legalább 1 WC-fülke és 1 vizelede létesítése szükséges,
- d) az óvodai célú önálló rendeltetési egységben minden megkezdett 8 fő részére egy gyermek WC és kézmosó létesítése szükséges.

(3) Építményszint akadálymentes használatához legalább egy illemhelyet akadálymentes használatra alkalmas módon kell megvalósítani. Amennyiben egy szinten több csoportos illemhely létesül, akkor csoportos illemhelyenként kell nemektől függetlenül akadálymentes használatot biztosító illemhelyet létesíteni. Az illemhelyeket jelölni kell.

(4) Az illemhelyet a mozgáskorlátozottak használatára szolgáló építményekben, a nevelő-oktató és a gyógykezelő célú építményekben szintenként kell, egyéb építményekben legfeljebb egy szintkülönbséggel szabad létesíteni, a számításba vett igénybevevők tartózkodási helyének súlypontja közelében.

(5) Az illemhely, illetőleg a WC-, vizelede berendezéssel felszerelt helyiség könnyen tisztítható, fertőtleníthető és önálló szellőzésű legyen. A több illemhelyet magába foglaló helyiség (csoportos illemhely) csak önálló szellőzésű előtérből nyílhat.

(6) A csoportos illemhelyek előtérében egy takarítás céljára is szolgáló vízvételi és kiöntési szerelvényt kell biztosítani. Minden megkezdett 20 fő létszám után egy kézmosó szerelvényt kell létesíteni.

C18. ÁBRA: AKADÁLYMENTES WC-MOSDÓ HELYSÉGEK

Helyes megoldás

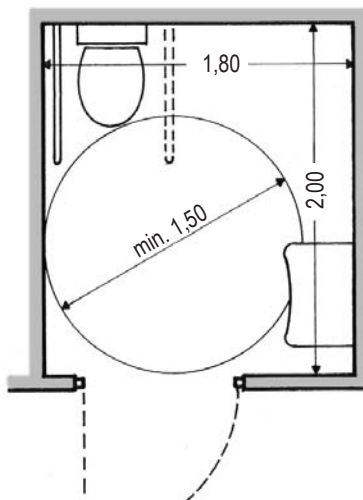

Kifogásolható megoldás

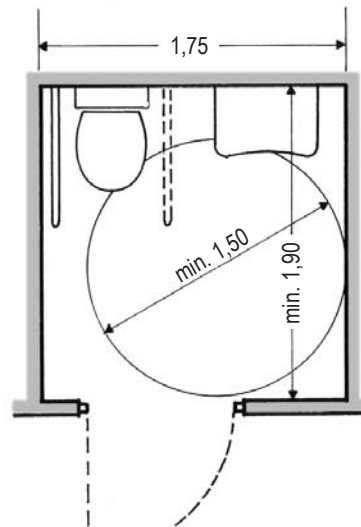

Helyes megoldás

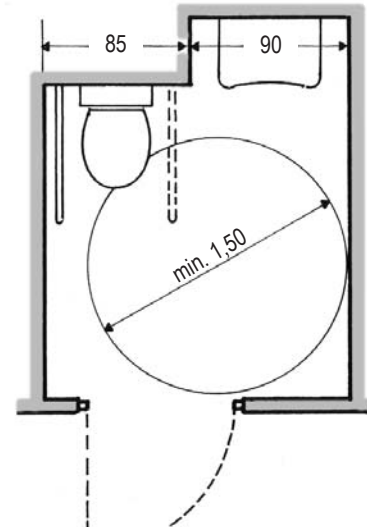

Helyes megoldás: A baloldali ábra méretezve mutatja a 16. ábracsoportban is szereplő helyiséget és elrendezését, amelyben a WC-berendezés háromféle megközelítési módját illusztráltuk.

Kifogásolható megoldás: A középső ábra olyan elrendezést mutat, amelyben a mosdó a WC-berendezés mellé került. A WC és a mosdó ilyen közelsége sajátos fogyatékos vagy betegséggű emberek számára kifejezetten kedvező lehet, azonban akadályozza a WC párhuzamos megközelítését.

Helyes megoldás: A jobboldali ábrán a mosdó falfülkébe kerül, miáltal megszűnik a párhuzamos megközelítés akadálya. A középső ábrához hasonló elrendezésben a párhuzamos megközelítés úgy is biztosítható, hogy a mosdót a WC-berendezéstől legalább 90 cm távolságra helyezzük, miáltal az eredetileg 1,75 m helyiségmért 2,30 m-re növekszik.

C19. ÁBRA: AKADÁLYMENTES WC-MOSDÓ HELYSÉGEK

Kifogásolható megoldás

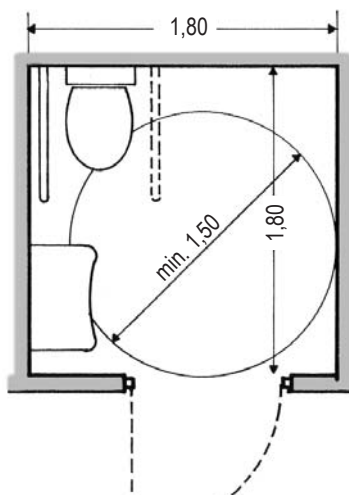

Helyes megoldás

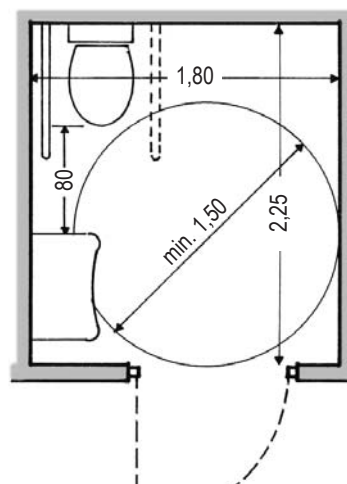

Helyes megoldás

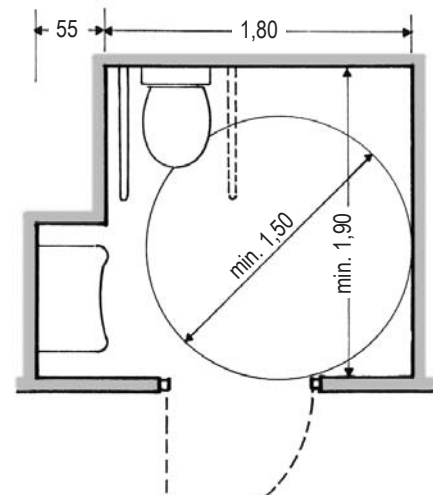

Kifogásolható megoldás: A baloldali ábra berendezése hasonló a 17./baloldali ábrához, de oldalarányai és aajtájának helyzete eltérők. A mosdó és a WC-berendezés közelsége ebben az esetben is akadályozza a szemből való megközelítést.

Helyes megoldás: A középső ábrán a mosdó és a WC-berendezés közti távolságot 80 cm-re növeljük, miáltal megszűnik a szemből való megközelítés akadálya. A helyiség mélysége 45 cm-rel, összesen 2,25 m-re növekszik.

Helyes megoldás: A jobboldali ábrán a mosdó számára falfülkét alakítunk ki, ezáltal szüntjük meg a szemből való megközelítés akadálya.

(7) Élelmiszer tárolására, feldolgozására, fogyasztására, forgalmazására szolgáló helyiségből WC-, vizelede szerelvényt felszerelt helyiség közvetlenül nem nyílhat. Kivétel lehet az élelmiszer fogyasztására szolgáló helyiségből nyíló akadálymentes használatra alkalmas illemhely, ha szellőzése a levegő visszaáramlását meggátolja.

(8) A (7) bekezdésben foglaltak alkalmazása lakás és üdülőegység esetén nem kötelező.

Lásd még a C20.-C22. ábrákat!

C21. ÁBRA: WC-CSOPORTOK KIALAKÍTÁSA KISGYERMEKEK ÉS KÍSÉRŐIK KÉNYELMÉNEK ÉS BIZTONSÁGÁNAK FIGYELEMBEVÉTELÉVEL

Gyermek WC-ülőke és vizeledecskéje magassága

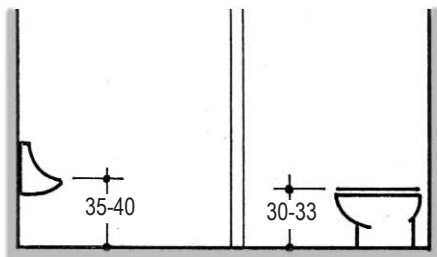

Felnőtt WC-ülőke és vizeledecskéje magassága

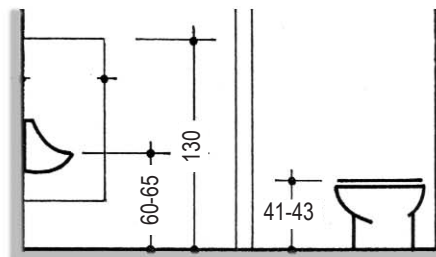

Gyermek WC-csoport, előtérben pelenkázó asztallal

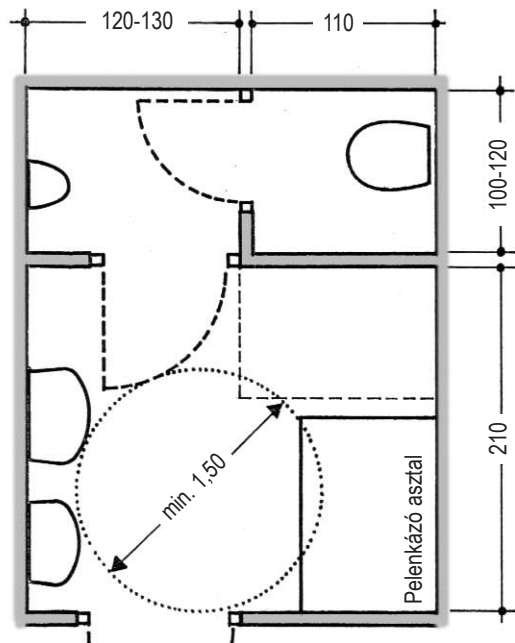

Térelválasztó vizeledecében

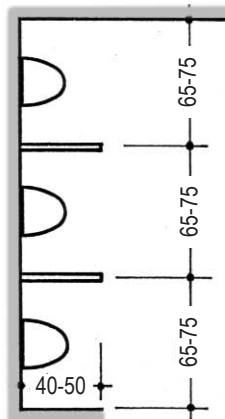

Gyermek mosdó és pelenkázó asztal magassága

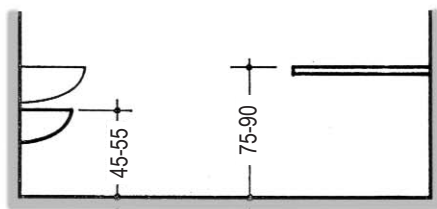

Általános probléma, hogy a WC-mosdó csoportokban gyakran nem megfelelő magasságúra szerelik a mosdókat, a pissoir-csészéket és a konzolos WC-csészéket. Ennek kiküszöböléséhez megadjuk a javasolt magassági méreteket. Más jellegű probléma, hogy a gyermekek a közös használatú mellékhelyiségekben különböző zaklatásnak vannak kitéve, enyhébb esetben "csak" a kukkolóknak. Ez ellen javasoljuk térelválasztó elemek beépítését a pissoir-állások közé. További probléma, hogy amikor a kisgyermeket a kísérőnek a szűk WC-fülkébe kell bevinni, akkor a gyerek vetkőztetése és öltöztetése közben elkerülhetetlenül nekifeszül testével és ruházatával a falnak, ami még elfogadható tisztaság esetén is kellemetlen. Utóbbi helyzetben egyik megoldás a tágas akadálymentes WC-mosdó helyiség használata, a másik - választékosabb - lehetőség a WC-csoportokon belül egy-egy WC-fülke kényelmesebb kialakítása, természetesen megfelelő módon megjelölve.

C20. ÁBRA: PELENKÁZÓ ASZTAL ELHELYEZÉSE AZ AKADÁLYMENTES WC-MOSDÓ HELYSÉGBEN

Lehajtható pelenkázó asztal akadálymentes WC-helyiségben

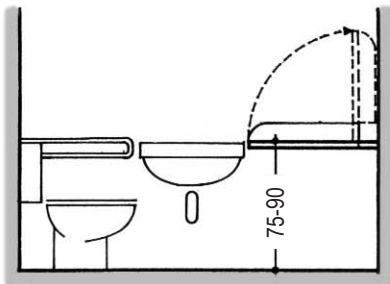

Az épített környezet akadálymentességének körébe természetes módon beletartozik a kisgyermek és az őket kísérő felnőttek (vagy fiatalok) kényelmének és biztonságának igénye is. Ezt a követelményt általános szinten az építési törvény is tartalmazza. Közismert tény, hogy a kisbabákat napjában többször is "tisztába kell tenni". Ehhez a közhasználatú épületekben megfelelő mosdatási és pelenkázási lehetőséget célszerű biztosítani. Ennek egyik lehetősége, hogy a pelenkázó asztalt a kötelezően kialakítandó akadálymentes WC-mosdó helyiségben helyezik el. Ez nem ideális, de külföldön elterjedt, elfogadható megoldás. A lehajtható pelenkázó asztal helyigénye kicsi, ez elrendezéstől függően elhelyezhető a szükséges és elégséges méretű akadálymentes WC-mosdó helyiségekben is. (pl. a 17. és 19. ábracsoportban szereplő helyiségekben is) A fix pelenkázó asztal elhelyezéséhez azonban meg kell növelni a szokásos helyiség-méreteket. Itt is hangsúlyozni kell az üzemeltetés, ezen belül a takarítás gyakoriságának és alaposságának fontosságát. Másképpen fogalmazva: **az üzemeltetés minősége ugyanolyan fontos, mint a létesítésé!**

Fix pelenkázó asztal akadálymentes WC-helyiségben

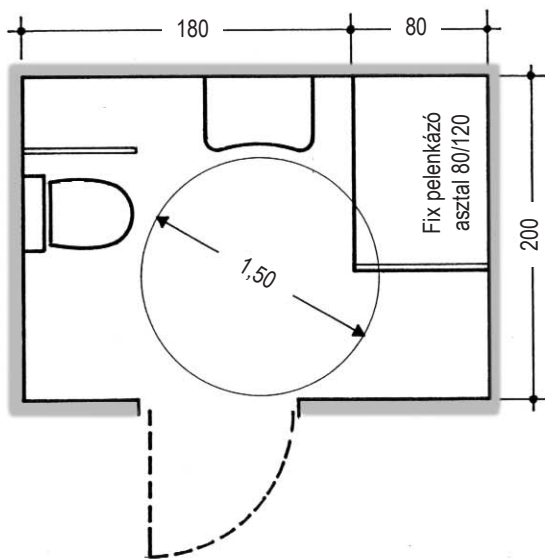
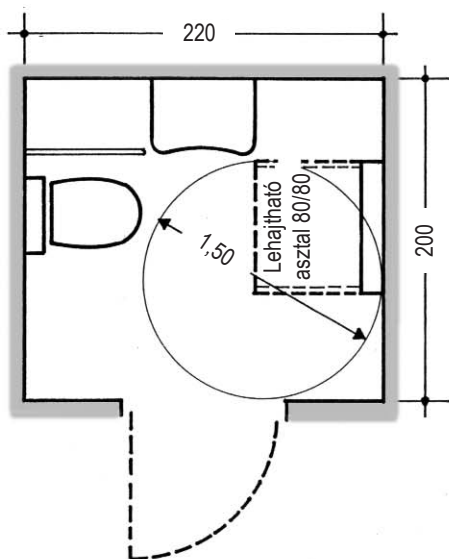

C22. ÁBRA: WC-BLOKK SZÚKÖSEN ÉS ELFOGADHATÓAN MÉRETEZVE

Kifogásolható megoldás

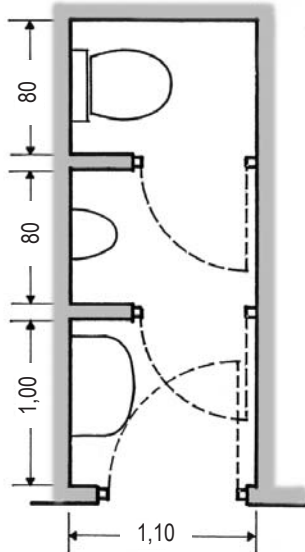

Helyes megoldás

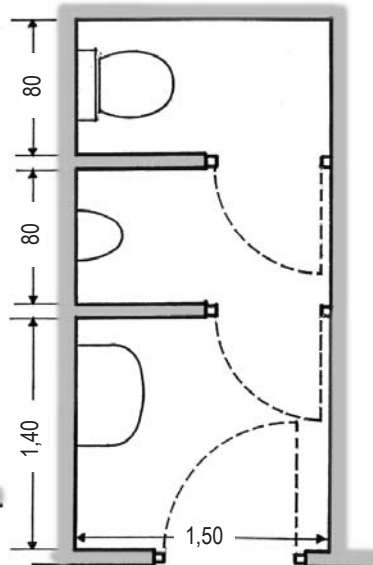

A baloldali ábra egy megvalósult és használatba vett középület férfi WC blokkjának elrendezését és méreteit mutatja. E blokk három helyiségét illetve berendezésüket egyidejűleg három személy is használhatná, ha eközben biztosítva lenne a mosdó- és a pissoir-helyiségen való átközlekedés lehetősége. De a szűkös méretek miatt használat közben lehetetlen az átjárás mindkét helyiségen.

E probléma feloldását mutatja a jobboldali ábra.

104.§ ÉPÍTMÉNYEK, ÖNÁLLÓ RENDELTETÉSI EGYSÉGEK ÁLTALÁNOS ELŐÍRÁSAI

- (1) Az építmény valamennyi önálló rendeltetési egysége megközelíthető legyen szabad térből vagy az építmény közös használatú közlekedőjéből. Az akadálymentes használatra alkalmas önálló rendeltetési egységhez akadálymentes megközelíthetőséget kell biztosítani.
- (2) Egy építményben több önálló rendeltetési egység akkor helyezhető el, ha
  - a) minden önálló rendeltetési egység rendeltetési céljának megfelelő egyidejű használata biztosítható, lakások esetében a pihenési funkciót is beleértve,
  - b) a rendeltetésszerű használat során egészségkárosító, tűz- és robbanásveszéllyel, vagy más módon egymást nem veszélyeztetik,
  - c) tervezett használatuk légszennyező, zaj-, rezgés-, fény-, szag-, fertőző és sugárhatást a megengedett mértéket meghaladóan nem eredményez, továbbá
  - d) közös kiürítési útvonaluk a rácsatlakozó helyiségek teljes befogadóképességre méretezett, és
  - e) a közös közlekedők (folyosók, lépcsők, lejtők, felvonók stb.) az építmény zavartalan rendeltetésszerű használatának lehetőségét egyidejűleg biztosítják.
- (3) Többcélú felhasználás céljára építményt, építményrészt, helyiséget úgy kell megvalósítani, hogy az valamennyi rendeltetésére vonatkozó hatósági előírások közül a leghatározottabbat is kielégítse.
- (4) Vegyes rendeltetésű épületben az egyes önálló rendeltetési egységek esetében a rájuk vonatkozó előírásokat kell alkalmazni. Az épület egészére vonatkozó követelményeket úgy kell megállapítani, hogy minden rendeltetési egységre vonatkozó követelmény érvényesüljön. Szükség esetén az épület egészére vonatkozó biztonsági követelményeket a szakhatóságok előírásai szerint kell alkalmazni.
- (5) A nevelési-oktatási célú önálló rendeltetési egységeket (bölcsőde, csecsemőotthon, óvoda, iskola, főiskola, egyetem, továbbképző) az érintett szakhatóságokkal egyeztetett tervezési (oktatási) program alapján kell megvalósítani.
- (6) Azokban az építményekben, építményrészekben, helyiségekben, amelyekben a tervezett tevékenység az egészséget befolyásolja, az egészségvédelem követelményeinek megfelelően kell kialakítani a helyiségeket, azok kapcsolatait, felszereltségét, továbbá ennek megfelelően kell biztosítani a tisztántarthatóság és a fertőtleníthetőség műszaki feltételeit (pl. gyógykezelő intézmények, gyógyszer és élelmiszer előállítására és forgalmazására szolgáló építmények stb.).
- (7) Közvetlen a közterületről vagy az épület telkéről nyíló bejáratral kell megvalósítani a (2) bekezdés rendelkezéseinek keretei között az olyan önálló rendeltetési egységet, amelyben tömegtartózkodásra szolgáló helyiség van, vagy amelynek használati biztonsága, vagyonbiztonsága azt megköveteli (pl. postai, pénzügyi intézmény).
- (8) Bármilyen gyógykezelés céljára szolgáló önálló rendeltetési egység, helyiség egyéb önálló rendeltetési egységet is tartalmazó épületben a (2) bekezdés rendelkezéseinek keretei között csak az egészségügyi szakhatóság esetenkénti hozzájárulása és feltételei alapján helyezhető el, amely kiterjed a közvetlen közterületi bejárat létesítésének követelményére is.
- (9) Akadálymentes használat céljára az építményeket, önálló rendeltetési egységeket, tereket, helyiségeket úgy kell megvalósítani, hogy kerekesszékekkel vagy egyéb segédeszközökkel a rendeltetésüknek megfelelően használhatók legyenek. Ennek megfelelően kell kialakítani az építmény megközelítését, bejáratait, közlekedőit, a használt terek méreteit, részletmegoldásait, a beépített szerkezeteket és a berendezési, felszerelési tárgyakat.

Az épület akadálymentes használatával összefüggő alapkövetelmények:

- Az épület és főbejárata akadálymentes megközelítése, beleértve a parkolás lehetőségét is.
- Az épületbe való akadálytalan bejutás. (a bejáratú ajtók könnyű nyithatósága, küszöbmentesség)
- Az épületen belüli előterek, közlekedők, helyiségek és ajtóik megfelelő méretei.
- Az épület rendeltetésének megfelelő számú akadálymentes mosdó-WC helyiség kialakítása, megfelelő berendezéssel és részletekkel.
- Többszintes épületen belül a szintek közti közlekedés lehetősége személyfelvonóval.
- Az épületen belüli tájékozódás biztosítása a fogyatékos emberek eltérő igényeinek figyelembevételével.

## 108.§ MEGLÉVŐ ÉPÍTMÉNYEK

- (1) Az építmény és részei állékonyságát és biztonságos használatra való alkalmasságát az építmény élettartama alatt a rendeltetésének megfelelően folyamatosan fenn kell tartani. Meglévő építményen bármilyen építési-szerelési munka megvalósítása (pl. karbantartás, helyreállítás, felújítás, korszerűsítés, átalakítás, bővítés), vagy a rendeltetés módosítása és ezek hatása
- az építmény és részeinek állékonyságát és biztonságos használhatóságát nem veszélyeztetheti, azokban kedvezőtlen irányú változást nem eredményezhet, továbbá
  - a szomszédos építmény, építményrész, önálló rendeltetési egység állékonyságát nem veszélyeztetheti, rendeltetésszerű használhatóságát nem korlátozhatja.
- A biztonságos használhatóság feltételeit szükség esetén az illetékes hatóság, szakhatóság esetenként határozza meg.
- (2) Építményen és részein bármilyen építési-szerelési munka megvalósítása (pl. karbantartás, helyreállítás, felújítás, korszerűsítés, átalakítás, bővítés) vagy rendeltetés-módosítás során - az általuk érintett körben - e jogszabály előírásait a meglévő szerkezeti, homlokzati adottságoknak, továbbá az építészeti értékek, valamint a táj- és természeti értékek védelme érdekében megfelelő mértékben szükséges eltérésekkel lehet alkalmazni, a biztonságos használhatóság feltételeinek biztosításával.
- (3) Védett építmény, építményrész tekintetében, továbbá az épített környezet védelme céljára lehatárolt területeken az (1)-(2) bekezdésben foglaltakon túlmenően a védelem érdekében meghatározott feltételeket is alkalmazni kell.
- (4) Meglévő építmény utólagosan tervezett egy tetőtéri szinttel történő bővítése során az e jogszabály szerinti személyfelvonó létesítési előírást nem kell alkalmazni.
- (5) Meglévő építmény egy építményszinttel történő bővítése (emelet ráépítése, tetőtér beépítése) során a már meglévő személyfelvonó továbbvezetése (meghosszabbítása) mellőzhető, ha az nem biztonsági felvonó.
- (6) A (5) bekezdés előírása nem alkalmazható betegellátó épület esetén, az egészségi állapotuk vagy koruk miatt mozgásukban korlátozott személyek által is használt építmények bővítése esetén, továbbá akadálymentes használat biztosításának követelménye esetén.

*Ez lényegében azt jelenti, hogy az említett rendeltetésű épületek bővítése esetében nem lehet eltekinteni megfelelő személyfelvonó létesítésétől.*

- (7) A rendeltetismódosításnak vagy a tevékenység kapacitásnövelésének feltétele, hogy az
- feleljen meg a helyi építési szabályzat előírásainak, és az új rendeltetés szerinti használat hatása a környezetet a megengedettnél nagyobb mértékben ne terhelje, továbbá
  - az építmény és részei a módosuló használat alapján feleljenek meg az állékonyság követelményeinek és a biztonságos használhatóság feltételeinek. A tervezett használatra és annak hatásaira az építmény, építményrész alkalmas vagy alkalmassá tehető legyen.

## 111.§ AZ EGYES ELŐÍRÁSOKTÓL VALÓ ELTÉRÉS FELTÉTELEI

*A 111. § (3) bekezdésben foglaltak értelmében az akadálymentesítéssel kapcsolatos követelményektől eseti eltérés nem engedélyezhető!*

- (1) Az e rendelet II-III. fejezetében meghatározott településrendezési követelményeknél szigorúbb követelményeket a helyi építési szabályzat, szabályozási terv megállapíthat.
- (2) Az (1) bekezdés szerinti követelményeknél megengedőbb követelményeket a helyi építési szabályzat szabályozási terv akkor állapíthat meg, ha
- azt különleges településrendezési okok vagy a kialakult helyzet indokolja, továbbá
  - közérdeket nem sért, valamint
  - biztosított, hogy a 31. § (1) bekezdésében foglalt követelmények teljesülnek,
- és ahhoz az Ét. 9. § (6) bekezdése szerinti szakmai véleményében a Földművelésügyi és Vidékfejlesztési Minisztérium hozzájárult.
- (3) A rendelet IV. fejezetében foglalt előírásoktól - az akadálymentes használhatóságra vonatkozó előírások kivételével - eltérő megoldásra engedély csak a (7) bekezdésben foglaltak tekintetében és az ott meghatározott feltételekkel adható akkor, ha



- a) az élet-, az egészség védelmével, a biztonságos használhatósággal kapcsolatos érdeket nem sért,
  - b) a tervezett megoldás szerinti használat veszélyhelyzetet nem teremt,
  - c) a szomszédos önálló rendeltetési egységekhez fűződő használati jogokat nem korlátozza.
- (4) A (3) bekezdés szerinti eltérő megoldás engedélyezésére irányuló kérelmet az ügyben illetékes első fokú építésügyi hatóságnál kell előterjeszteni. A kérelemhez mellékelni kell az eltérő megoldás megvalósításának teljes körű elbírálására alkalmas terveket, műszaki és üzemelési leírást.
- (5) Az első fokú építésügyi hatóság az eltérő megoldás engedélyezése iránti kérelmet és mellékleteit - a (7) bekezdés c) pont kivételével - továbbítja az érintett szakhatóság(ok) részére, és szükség szerint tájékoztatást ad a helyi adottságokról és a kérelemre vonatkozó műszaki véleményéről.
- (6) Az eltérő megoldás engedélyezéséről vagy megtagadásáról az építésügyi hatóság érdemben az elvi építési, építési, fennmaradási engedélyről szóló határozatában dönt. Az eltérésre csak akkor adható engedély, ha ahhoz az érintett szakhatóság hozzájárult. A szakhatósági állásfoglalást az ügy érdemében hozott határozatba kell foglalni.
- (7) Az eltérő megoldás
- a) az egészségvédelem biztosítása szempontjából a 66. § (1) bekezdése, a 70. § (3), (6), (7) bekezdése, a 71. §, a 72. § (7) bekezdése, a 73. § (3) bekezdése, a 77. § (4), (5) bekezdése, a 79. § (2) bekezdésének b) pontja, (5) bekezdése, a 82. § (2) bekezdésének a)-c) pontja, (6) bekezdése, a 85. § (3), (4), (5) bekezdése, a 88. § (3) bekezdése, a 89. § (2) bekezdése, 90. § (2), (3), (4) bekezdése, a 92. § (4), (5) bekezdése, a 99. §, a 102. § (3) bekezdése és a 103. § (1) bekezdése tekintetében az Egészségügyi, Szociális és Családügyi Minisztérium Állami Népegészségügyi és Tisztiorvosi Szolgálat Országos Tisztifőorvosi Hivatala hozzájárulásával és feltételeivel,
  - b) a tűzvédelem biztosítása szempontjából a 64. § (6) bekezdésének a)-d) pontja, a 73. § (1) bekezdése, a 85. § (9) bekezdése, a 88. § (4) bekezdése, a 90. § (2) bekezdése, a 95. § (4) bekezdése, a 96. § (2) bekezdésének b)-d) pontja és a 97. § tekintetében a Belügyminisztérium Országos Katasztrófavédelmi Főigazgatóság hozzájárulásával és feltételeivel,
  - c) az építmények használati biztonsági feltételeinek biztosítása szempontjából a 64. § (4), (7) bekezdése, a 65. § (2), (3) bekezdése, a 68. §, a 82. § (10), (11) bekezdése, a 85. § (2) bekezdésének a)-b) pontja, a 96. § (3) bekezdése, a 98. § (2) bekezdése és a 105. § (2) bekezdése tekintetében az építésügyi hatóság döntési hatáskörében engedélyezhető.

## C.2. A GYERMEKBARÁT ÉPÍTETT KÖRNYEZETTEL SZEMBENI ELVÁRÁSOK

A gyermekek fejlődésében, személyiségének kialakulásában meghatározó szerepet játszik az őket körülvevő környezet kialakítása. A gyermekek a világot elsősorban a játékon keresztül ismerik meg.

A gyermekeket körülvevő közvetlen környezet a fejlődéshez nélkülözhetetlen impulzusokat, információkat közvetít, amelyekkel a világ megérthetővé, megismerhetővé válik.

A tervezési segédlet az épített környezettel –különösképpen a közhasználatú épületekkel– kapcsolatos építészeti-műszaki feltételek megfogalmazása tekintetében 11 éves korig tárgyalja a gyermekek, valamint a családok igényeit.

2 éves korig a gyermekek számára egy szűkebb környezet, az otthon, jelenti a világot, amelyet fel kell fedezni, játékon keresztül meg kell ismerni. A játék során a gyermekek érzékszervei, mozgási képességei fejlődnek. Ebben a korban a gyermekek a közhasználatú épületekben önállóan nem, csak családjuk, nevelőjük körében jelennek meg.

A közhasználatú épületek rendeltetészerű, biztonságos és kényelmes használatának biztosítása érdekében ezért e korcsoportba tartozó gyermekek esetében elsősorban az épített környezet családbarát kialakítást kell figyelembe venni: a gyermekkocsival történő akadálymentes közlekedés biztosítását, megfelelő gyermekápoló, pelenkázó helyiségek kialakítását.

Az idősebb, 3-6 éves korcsoportba tartozó gyermekek már önállóan, de jellemzően nem egyedül, általában családjuk, nevelőjük segítségével, felügyeletével használják a közhasználatú épületeket. Ebben a korban a szocializálódás, a játékon keresztüli kapcsolatteremtés, valamint a mozgási képességek fejlesztése kerül előtérbe.

A megfelelő játék, játékszer biztosítja a problémamegoldó valamint a kompromisszumkötő képesség fejlődését. A játék továbbá segíti a mozgási készség fejlesztését is.

Ahogy a gyermekek nőnek, úgy nő az igényük arra, hogy részt vegyenek a felnőttek világában. Próbálják megérteni cselekedeteiket, kíváncsian érdeklődnek, mit és miért csinálnak. A gyermekek megfelelő fejlődésének biztosítása érdekében fontos, hogy ne rekeszük ki őket a mindennapi életből, hiszen ezáltal fejlődik gondolkodásuk, alakul önképük.

Az épített környezet kialakításánál az „egyetemes tervezés” eszméinek figyelembevételével akadálymentes kialakítást kell biztosítani. A gyermekek kisebb méretekkkel rendelkeznek, kisebb erőt tudnak kifejteni, kevésbé tudják értelmezni, átlátni környezetüket, mint felnőtt társaik. Mindezekből adódóan egy olyan környezet kialakítására van szükség, amely a gyermekek elérési magasságait, erőfeszítésük mértékét, tájékozódó, értelmező képességük fejlettségét is figyelembe veszi, továbbá ahol biztonsági- és óvintézkedések csökkentik a gyermekekre leselkedő veszélyek számát.

A 7-11 éves korcsoportba tartozó gyermekek mint önálló használók fokozottabban látogatják a közhasználatú épületeket. Az akadálymentesen kialakított épített környezet számukra önálló, kényelmes és biztonságos használatot nyújt. Életkori sajátosságainak megfelelően elsősorban a beépített berendezések, bútorozások kialakításánál kell figyelembe venni a kisebb fizikai méreteket, elérési magasságokat.

A „gyermekbarát” közhasználatú épületekkel szembeni elvárások tárgyalásakor az előzőkben leírtakból következően tekintettel kell lenni arra, hogy az épületeket a gyermekek jellemzően szülei, nevelői társaságában fogják használni, vagyis a tervezés során a felnőttek igényeit is figyelembe kell venni. Ezekből következik, hogy nemcsak a gyerekek, hanem mindenki számára kell tervezni, az akadálymentes kialakítás a „gyermekbarát” épített környezet kialakításának alapja. A közhasználatú épületekben ugyanakkor a gyermekek életkori sajátosságainak megfelelő helyiségek, terek (pelenkázó-bébiápoló helyiség, játszóház, játszósarok, stb.) kialakítása szükséges.

Fontos megjegyezni, hogy a „gyermekbarát” környezetkialakítás követelménye nem korlátozódhat kizárólag az építészeti-műszaki megvalósításra, szabályozásra. A megfelelő használhatóság biztosítása érdekében fontos üzemeltetési, karbantartási feladatok betartása is szükséges.

Szempont	A „gyermekbarát” épített környezet kialakításának általános követelményei
1. Rendeltetés	<ul style="list-style-type: none"> <li>• Zavaró napfénybesugárzástól a helyiségeket árnyékoló szerkezettel védeni kell</li> <li>• Kizárólag felülvilágítás csak nagy alapterületű helyiségekben engedhető meg</li> <li>• A padlóburkolat könnyen tisztántartható, csúszásmentes meleg- vagy félmelegpadló legyen, kivéve, ha a funkcionális igény más követel meg</li> </ul>
2. Szerkezet	<ul style="list-style-type: none"> <li>• A szerkezettervezésnél lehetőleg természetes anyagokat és bevonatokat kell alkalmazni</li> <li>• A nyílászáró szerkezeteket a fokozott igénybevétel és a balesetveszély figyelembe vételével kell kialakítani</li> <li>• Az ablakok biztosítsák a hatékony és balesetmentes szellőzést, megvilágítást és az egyszerű kezelhetőséget</li> <li>• A mélyen üvegezett szerkezeteket ütésálló üvegezéssel vagy az üvegtörést, kiesést gátló szerkezettel kell megvalósítani</li> <li>• A közösségi illemhelyek elválasztó falai lehetőleg lábakon álló könnyűszerkezetű elemek legyenek, ajtóí kivülről kulccsal nyithatóak legyenek</li> <li>• Valamennyi áttört korlátot, rácsot legfeljebb 12 cm nyílásszélességgel kell kialakítani</li> <li>• A kiálló falsarkokat legalább 2,0 m magasságig lekerekített élvédőkkel kell ellátni</li> <li>• A gyermekek által használt területen küszöb nem lehet</li> </ul>
3. Épületgépészet	<ul style="list-style-type: none"> <li>• Gyermekek által használt vizes berendezések melegvíz-ellátását központilag kevert vízzel kell megoldani</li> <li>• Az elektromos takarító eszközök részére fedeles, földelt, süllyesztett dugaszolót kell készíteni</li> <li>• A káprázásmentes megvilágításról minden helyiségben gondoskodni kell</li> </ul>
4. Környezetkultúra	<ul style="list-style-type: none"> <li>• A külső-belső tereket az izlésformálás érdekében képzőművészeti alkotásokkal, alkalmasan megválasztott színekkel, élőszarkokkal (virág, akvárium, terrárium) gazdagítani kell</li> <li>• Világos, egyértelmű tájékoztató rendszer biztosítása szükséges (elemei: szín, szám, betű, jelkép), amely az épületben való eligazodást teszi lehetővé gyermekek és felnőttek számára egyaránt</li> </ul>
5. Berendezés	<ul style="list-style-type: none"> <li>• A bútorok (asztalok, székek, ágyak) méretei feleljenek meg a különböző korosztályok méreteinek és az ergonómiai követelményeknek</li> <li>• A bútorok, berendezések (a rögzítettek kivételével) könnyen mozgathatóak legyenek, hogy biztosítsák a funkcionális egységek átrendezhetőségét, flexibilis használatát</li> <li>• A berendezések kopásállóak legyenek, feleljenek meg a fokozott használati követelményeknek</li> <li>• A berendezések biztosítsák a balesetmentes, fertőzésmentes használatot, könnyen tisztán tarthatóságot</li> <li>• A felhasznált anyagok felületi megmunkálása, színe feleljen meg a nevelés sajátos követelményeinek</li> </ul>
6. Biztonság	<ul style="list-style-type: none"> <li>• Természeti katasztrófákból vagy tüzesetből adódó kiürítés és mentés során figyelembe kell venni a gyermekek lassabb reakcióidejét és menekülési sebességét, a gyermekek számára védett pihenőhelyek kialakítása ajánlott</li> <li>• A balesetek, sérülések elkerülése érdekében sima, lekerekített felületeket, valamint nagy tereket szükséges tervezni, ajánlott a megelőzésre nevelés és a balesetvédelmi oktatás</li> <li>• A mérgezőek elkerülése érdekében természetes anyagokat, megfelelő ragasztó- és tisztítószerket javasolt használni, továbbá a káros vegyi anyagokat teljesen zártan szükséges kezelni</li> <li>• A megrongált környezet további rongálást, valamint antiszociális viselkedést vált ki, ami rendszeres karbantartással megelőzhető, javasolt könnyen lemosható felületek alkalmazása</li> <li>• Azoknál a közhasználatú épületeknél, amelyeket sok gyermek látogat (pl. oktatási intézmények), a gyermekek úttestre történő kifutását kerítéssel, korlattal vagy egyéb építészeti elemmel meg kell akadályozni</li> <li>• Áttekinthető alaprajzi elrendezés esetén a gyermekek jobban tudnak tájékozódni, eligazodni az épületben</li> <li>• Az ellenőrizhetőség érdekében a gyermekek által használt helyiségeken kívülről is nyitható ajtó legyen elhelyezve a privát szféra figyelembe vételével</li> </ul>
7. Helyiségek	<ul style="list-style-type: none"> <li>• 2 éves kor alatti gyermekek esetén bébiápoló, pelenkázó helyiség, valamint gyermekkocsitároló elhelyezése szükséges</li> <li>• A 3-6 év közötti korcsoport számára játszóház, játszósarok, valamint gyerek WC-mosdó kialakítása szükséges</li> <li>• A 7-11 éves gyermekek számára gyerek WC-mosdó helyiséget szükséges biztosítani</li> <li>• A felhasznált anyagok felületi megmunkálása, színe feleljen meg a nevelés sajátos követelményeinek</li> </ul>
8. Egyéb tervezési kérdések	<ul style="list-style-type: none"> <li>• A gyermekkocsival történő közlekedés helyigényét minden helyiség kialakításánál figyelembe kell venni</li> <li>• A tervezés során figyelembe kell venni a gyermekek méretét, elérési magasságát, kisebb erőfeszítését, bizonytalanságát</li> </ul>

## C.3. A GYERMEK FEJLŐDÉSE A CSECSEMŐKORTÓL A KAMASZKORIG

Ebben a fejezetben a gyermekek fejlődését és az épített környezet kapcsolatát vizsgáljuk a gyermekek fizikai növekedésének, mozgásszervi valamint az észlelési és felfogási képességek fejlődésének ismertetésével.

### C.3.1. FIZIKAI NÖVEKEDÉS

A gyermekek életének első két évében gyors változások mennek végbe a gyermekek méretét és súlyát tekintve. Az első év végére a csecsemő magassága 50 %-kal, a második év végére 75%-kal nagyobb, mint születésekor. A csecsemő születési súlya megduplázódik öt hónapos korára, háromszorosára nő egy éves korára, és négyszeresére két éves korára. A növekedés lelassul a gyerekkor korai és középső szakaszában, amely körülbelül a 2-11 éves korszakot öleli fel. Ezalatt az időszak alatt 5-7 centimétert nőnek, és 2-3 kg-ot híznak évente. A pubertás korban ismét erőteljesebben felgyorsul a magassági és a súlybeli növekedés. A kamaszok 7-15 cm-t nőnek évente, és 18 kg-ot híznak, amíg eléri a kifejlett testméretüket. A fizikai növekedést több tényező befolyásolja, mint például az öröklés és a táplálkozás.

A fentiekből következően a gyermekek számára történő tervezésnél fontos tudatában lenni a gyermekek fizikai növekedésének folyamatával, és a különböző antropometriai méretek ismerete szükséges.

### C.3.2. MOZGÁSSZERVI FEJLŐDÉS

A mozgásszervi fejlődés során megjelennek azok a képességek, amelyek elősegítik a mozgást és a test megfelelő, tudatos használatát. A mozgásszervi képességek magukba foglalják a durva mozgásokat, mint például mászás, sétálás, futás és biciklizés, valamint a finom mozgásokat, mint például tárgyak megtartása és használata, írás és gépelés. Sok alapképesség jól kifejlett már 6-7 éves korban. Később ezek a képességek tovább finomodnak, és összetettebb mozgásszervi képességek fejlődnek ki.

A mozgásképesség fejlődését nagyban befolyásolja a szűkebb vagy tágabb értelemben vett környezet kialakítása, különösen igaz ez sérült gyermekek esetében. 2-6 éves korcsoportban a mozgásszervi képességek a játékon keresztül fejlődnek.

A környezet használata ebben a korban a gyermekeknek játékot jelent, a bútorok, a berendezések, amelyekre fel lehet kapaszkodni, amelyen ugrálni és egyensúlyozni lehet, segíti a gyermek mozgásszervi fejlődését.

Az épített környezet kialakításakor a gyermekek megfelelő fejlődését elősegítő játékeret (pl. közhasználatú épületekben játszóház), képességfejlesztő építészeti megoldásokat kell biztosítani a biztonsági kérdések figyelembevételével.

### C.3.3. ÉRZÉKELÉSI, ÉSZLELÉSI ÉS FELFOGÁSI KÉPESSÉGEK

Az érzékelési és az észlelési (látás, hallás, tapintás, szaglás, stb.) képességek a környezetből származó információk befogadásáért és értelmezéséért felelnek, a felfogási képesség pedig ezeknek az információknak a feldolgozását és a megfelelő reagálást teszi lehetővé.

A megfelelő látási képesség, mint például a mélység érzékelése, különösen fontos a gyermekeknek az épített környezettel való kapcsolatában. Ez a képesség segít megérteni a tárgyak elhelyezkedését és az épített környezet felépítését.

Durva mozgási képességek fejlődése:

Mozgásszervi képesség	Kor*
Fejét egyenesen tartja felemelkedéskor	6 hetes
Hasonfekvésben felemelkedik a kezei segítségével	2 hónapos
Átfordul hason fekvésből háton fekvésbe	2 hónapos
Átfordul háton fekvésből hason fekvésbe	4,5 hónapos
Egyedül ül	7 hónapos
Mászik	7 hónapos
Felhúzza magát állásba	8 hónapos
Egyedül áll	11 hónapos
Egyedül jár	12 hónapos
Lépcsőn felmegy segítséggel	16 hónapos
Ugrál	2 éves
Lépcsőn felmegy fokenként	3,5 éves
Biciklizik	7,5 éves

\*A különböző korosztályokhoz rendelt mozgásszervi képességeknél egyéni eltérések lehetnek.

A mélység érzékelése, vagy a távolság felmérésének képessége egy ember és egy tárgy vagy két tárgy között, segíti az embert, hogy megfogjon egy tárgyat, vagy hogy megfelelő időben forduljon be a saroknál.

### C.3.4. PSZICHOLÓGIAI ÉS TÁRSADALMI ELHELYEZKEDÉS

A gyermek körülbelül 15 hónaposan kezdi felismerni önmagát, majd ez egyenesen átvált öntudattá és önmaga megértésébe. Jó önkép esetén, amely azoknak a tulajdonságoknak, képességeknek, viselkedési módoknak és értékeknek az összessége, amelyekkel az ember leírja magát, az ember megfelelően bánik más emberekkel, tárgyakkal és a környezettel.

Az önképen belül az önérzet az, ami magával hozza az emberben a saját értékeinek a megítélését és a megítéléssel kapcsolatos érzéseit. A gyermek önérzetére hatással van a fizikai megjelenése, a fizikai és a szellemi képességei, valamint a társaival és a szüleivel való kapcsolata. Az épített környezet is befolyásolja a gyermek önérzetének a fejlődését. A gyermek számára meghatározó tényező, hogy mennyire biztonságosan ismeri ki magát környezetében.

A beszédkészség és a társadalomba való beilleszkedés képessége emberi tulajdonság.

A gyermekek közötti kapcsolatteremtés a játék során fejlődik ki. Az épített környezetnek pszichoszociálisan megfelelőnek, „inspirálónak“ kell lennie ahhoz, hogy a gyerekek közötti kapcsolat létrejöhessen.

### C.3.5.A GYERMEK KAPCSOLATA AZ ÉPÍTETT KÖRNYEZETTEL

A gyermeknek a közvetlen környezete az otthon, a játszótér, valamint a bölcsőde, az óvoda és az iskola. Tágabb környezete lehet bármely közhasználatú intézmény (posta, étterem, uszoda stb.), ahol családjával, barátaival megfordulhat, ügyeket intézni, szórakozni, sportolni.

A gyermekeknek, ugyanúgy, mint a felnőtteknek akadálymentes környezetre van szükségük ahhoz, hogy mindennapos tevékenységeiket végezzék, úgy mint az önellátás, játszás, tanulás. A gyermeknek szüksége van biztonságos és ösztönző környezetre ahhoz, hogy a mindennapi élethez szükséges képességei kifejlődjenek.

Éles tárgyak, elektromos berendezések és mérgező anyagok balesetveszélyt jelentenek számukra. Az ajtók rájuk csapódhatnak, az ujjuk beszorulhat az ajtólap vagy az ablakszárny és tokszerkezetük közé. A lépcső, az egyenetlen vagy a csúszós járófelület különösen kisgyermek esetén lehet veszély forrása.

Az óvodákban és iskolákban fontos a megfelelő "munkahely" kialakítása (a székek és az asztalok megfelelő magasságú kialakítása), hogy a gyermek helyes testtartással ülve rajzoljon, tanuljon.

### Észlelési és felfogási képességek fejlődése

Észlelési és felfogási képesség	Kor*
Teljes spektrumban észleli a színeket, a tárgyakat a környezettől inkább a mozgásuk és a térbeli elrendezésük alapján különbözteti meg, mint az állandó szerepük alapján (a tárgy színe és formája), utánoz	2-3 hónapos
Finom szemmozgással követi a tárgyakat, az állandó szerepük alapján ismeri fel a tárgyakat	6-8 hónapos
Teljes egészként és rendezettként érzékeli a mintákat, felismeri a tárgyakat anélkül, hogy az egész formáját látná (például egy részben takart tárgyat)	9-12 hónapos
A tárgyakat az általános funkciójuk alapján csoportosítja, nem pedig csak az érzékelhető tulajdonságok alapján	2-4 éves
Speciális helyzetek közötti kapcsolatot megérti	4-7 éves
Térben lát és arról pontosan tud szóban tájékoztatást adni	7-11 éves
Absztrakt gondolkodásmódja kifejlődik	11 év felett

\*A különböző korosztályokhoz rendelt észlelési és felfogási képességeknél egyéni eltérések lehetnek.



## C.4. IRODALOMJEGYZÉK

*P. Farkas Zsuzsa - Pandula András: Akadálymentes házak, lakások - Az egyetemes tervezés, Cser Kiadó, 2007 Budapest, ISBN 978-963-9666-78-8*

*Pandula András: Az Egyetemes Tervezés, Épített Környezetért Alapítvány, 2006*

*Fischl Géza-Pandula András: Tervezési Segédlet az akadálymentes épített környezet megvalósításához, Váti Kht., 2002*

*Fischl Géza-Pandula András: Akadálymentes Építészet/Accessible Design, 1999*

*Fischl Géza-Nagy Bendegúz-Pandula András-Szántó Zoltán: Akadálymentesítés és Adaptáció, 2000*

*Albert A. Pelouquin, AIA: Barrier-Free Residential, McGraw-Hill, Inc., 1994, ISBN 0-07-049326-x*

*Zalabai Péterné-Vízvárdi András: Az élő Otthon, Motiváció Alapítvány, 2003, ISBN 963 206 1837*

*Jane Stoneham, Peter Thoday: Landscape Design for Elderly and Disabled People, Garden Art Press, 1996, ISBN 1-870673-20-4*

*Story, Molly Follette-Mace, Ronald L.: The Universal Design File, The Center for Universal Design, 1998, USA*

*Bee, H. : The developing child, Addison-Wesley Educational Publishers Inc., 1997, New York*

*Berk, L.E. : Child Development, 4th ed., Allyn and Bacon, 1997, Massachusetts*

*Prellwitz, M. - Tamm, M.: How children with restricted mobility perceive their school environment, Scandinavian Journal of Occupational Therapy 7, 165-173., 2000*

*Tamm M. - Skär, L.: How I play: roles and relations in the play situations of children with restricted mobility, Scandinavian Journal of Occupational Therapy 7, 174-182., 2000.*

*Tilley, A.R. - Henry Dreyfuss Associates : The measure of man and woman: human factors in design, Henry Dreyfuss Associates, 1993, New York*

*Design Guidelines for elderly and disabled person' housing, Danish Centre for technical aids for rehabilitation and education, August 1997, ISBN 87-89407-64-4*

*Access Series: Design Guidelines for Accessible Outdoor Recreation Facilities, Canadian Paraplegic Assoc., Ottawa, Ontario, March 1994, ISBN 0-662-22142-7*

*Akadálymentes Környezet, AKAD-98/1 CD-ROM, Hörcsik CAD Kft., Budapest, 1998*

*Akadálymentes Építészet, BAR SW 1.0 CD, Dashöfer Holding Ltd. Verlag Dashöfer Szakkidó Kft., 2007 Budapest*

*Mozgáskorlátozottak közlekedését segítő közúti létesítmények kialakítása, Tervezési Útmutató, Magyar Útügyi Társaság, 1998*

*European Manual for an Accessible Built Environment, CCPT, Central Co-ordinating Committee for the Promotion of Accessibility, 1990*





*A tervezési segédlet az ÖTM Területfejlesztési és Építésügyi  
Szakállamtitkárság Építésügyi és Építészeti Főosztálya  
megbízásából és támogatásával készült, a megjelenésével  
kapcsolatos feladatokat a VÁTI Kht. Koordinálta.*

**Felelős kiadó:**

A VÁTI Kht. vezérigazgatója

**Tervezés, szerkesztés:**

Épített Környezetért Alapítvány  
2120 Dunakeszi, Kosztolányi D. u. 2/a, [www.labor5.hu](http://www.labor5.hu)



## EGYEZTETÉSI LAP

A Katolikus Temető melletti járda-lépcső szakasz (hrs.: 2258/4) akadálymentesítése  
előterjesztéshez

### Titkársági és Humán Iroda záradéka:

Az előterjesztésben foglaltakat megismertem, azzal kapcsolatban észrevételem nincs/az alábbi észrevételt teszem:<sup>1</sup>

---

---

---

---

Enying, 2020. 02. 07. ....

  
Földesi Dorina  
irodavezető

### Hatósági és Adóigazgatási Osztály záradéka:

Az előterjesztésben foglaltakat megismertem, azzal kapcsolatban észrevételem nincs/az alábbi észrevételt teszem:<sup>2</sup>

---

---

---

---

Enying, 2020. 2020 FEBR. 07.

  
Pirmann-né Felső Marianna  
osztályvezető

### Pénzügyi Osztály Záradéka:

Az előterjesztésben foglaltakat megismertem, azzal kapcsolatban észrevételem nincs/az alábbi észrevételt teszem:<sup>3</sup>

A pénzügyi felelőst nem áll rendelkezésre.

---

---

---

---

Enying, 2020. ....  
2020 FEBR. 07.

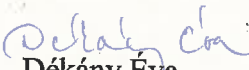
  
Dékány Éva  
könyvelő

### Műszaki Osztály záradéka:

Az előterjesztésben foglaltakat megismertem, azzal kapcsolatban észrevételem nincs/az alábbi

<sup>1</sup> megfelelő aláhúzendó

<sup>2</sup> megfelelő aláhúzendó

<sup>3</sup> megfelelő aláhúzendó

észrevételt teszem.<sup>4</sup>

Enying, 2020. ....

Révfalusi László  
osztályvezető

**Intézményvezetői észrevétel<sup>5</sup>:**

Az előterjesztésben foglaltakat megismertem, azzal kapcsolatban *észrevételem nincs/az alábbi észrevételt teszem.*<sup>6</sup>

Enying, 2020. ....

\_\_\_\_\_  
\_\_\_\_\_  
intézményvezető

**Törvényességi záradék:**

Az előterjesztésben foglaltakat törvényességi szempontból megvizsgáltam, azzal kapcsolatban *törvényességi észrevételem nincs/a következő törvényességi észrevételt teszem.*<sup>7</sup>

Enying, 2020. ... 2020 FEBR. 07.

  
Dr. Bodor Katalin  
jegyző

<sup>4</sup> megfelelő aláhúzendó

<sup>5</sup> amennyiben az előterjesztésben az önkormányzat intézménye közvetlenül érintett, úgy az érintett intézmény vezetőjének véleménye

<sup>6</sup> megfelelő aláhúzendó

<sup>7</sup> megfelelő aláhúzendó