



ENYING VÁROS ÖNKORMÁNYZATÁNAK KÉPVISELŐ-TESTÜLETE

8130 Enying, Kossuth u. 26.
Tel./Fax: 22/372-002

MEGHÍVÓ

ENYING VÁROS ÖNKORMÁNYZATÁNAK KÉPVISELŐ-TESTÜLETE

2020. asztus 26-án (szerdán)

15:00 kezdettel soron következő **(rendes) zárt**, majd azt követően **nyílt ülést** tart, melyre ezúton tisztelettel meghívom.

Az ülés helye: Vas Gereben Művelődési Ház és Könyvtár
8130 Enying, Bocskai u. 1.

N a p i r e n d :

Zárt ülés:

1. Belső ellenőrzéssel kapcsolatos ügyek
2. Balogh Ramóna Bianka vályogház bérlő tartozása

Nyílt ülés:

I. Polgármesteri, alpolgármesteri előterjesztések

1. 2020. évi költségvetés I. félévi teljesítése
2. Döntés az Enying, Kossuth L. u. 29. (1329 hrsz.) ingatlanon álló zárt sorúan beépített épület bontásáról
3. Helyi közúthálózat fejlesztése
4. A 2020-2025. időszakra vonatkozó Enying Város Sportkoncepció tervezet megismerése
5. EFOP-3.2.9-16-2016-00010 Óvodai és iskolai szociális segítő tevékenység fejlesztése az Enyingi járásban pályázat záró elszámolásáról döntés *(az anyag előreláthatólag 2020. augusztus 24. napján kerül kiküldésre)*
6. Polgármester által kötött szerződések utólagos jóváhagyása

Előadó: Viplak Tibor polgármester, Buza Krisztina alpolgármester

II. Jegyzői, aljegyzői előterjesztések

1. A gyermekvédelmi ellátásokról szóló rendelet módosítása
2. A Polgármesteri Hivatal 2020. évi téli igazgatási szünet időpontjának, továbbá a 2020. évi munkaszüneti napok körüli munkarendjének meghatározása

3. Az önkormányzati támogatásokról szóló rendelet megalkotása

Előadó: Dr. Bodor Katalin jegyző, Dr. Földesi Dorina aljegyző

III. Bizottsági előterjesztések

Pénzügyi és Településfejlesztési Bizottság

1. Enying 5531 hrsz-ú önkormányzati út ingatlanrész vételi kérelme
2. Nyikos Péter kérelme parkoló javításra, bővítésre
3. Alsótekeresi sebességkorlátozó tábla kihelyezése

Előadó: Gebula Béla Ákos elnök, Méreg János tanácsnok

IV. Sürgősségi- és egyéni képviselői indítványok, előterjesztések, kérdések

Enying, 2020. augusztus 19.

Tisztelettel:

Viplak Tibor s. k.
polgármester

ELŐTERJESZTÉS

Enying Város Önkormányzata Pénzügyi és Településfejlesztési Bizottságának
2020. augusztus 17. napján tartandó soron következő (rendes) nyílt ülésére
és

Enying Város Önkormányzat Képviselő-testületének
2020. augusztus 26. napján tartandó soron következő (rendes) nyílt ülésére

Tárgy: Tájékoztatás az Önkormányzat 2020. évi költségvetésének I. félévi teljesítéséről

Előterjesztő: Viplak Tibor polgármester

Készítette: Illés József, pénzügyi osztályvezető és Dr. Bodor Katalin jegyző

A PTFB döntés elfogadásához szükséges többség típusa:

egyszerű / minősített

A szavazás módja:

nyílt / titkos

A KT döntés elfogadásához szükséges többség típusa:

egyszerű / minősített

A szavazás módja:

nyílt / titkos

Tisztelt Bizottság!

Tisztelt Képviselő-testület!

Ezúton terjesztem a tisztelt Bizottság és Képviselő-testület elé Enying Város Önkormányzatának 2020. évi költségvetésének I. félévi teljesítési adatairól szóló tájékoztatást.

1. Előzmények

A Polgármesteri Hivatal Pénzügyi Osztálya elkészítette a tisztelt Bizottság és Képviselő-testület részére az Önkormányzat 2020. I. félévi teljesítési adatait tartalmazó tájékoztató adatokat az alábbi szerkezetben:

A 2019. évi költségvetés I. félévi teljesítési adatai, mely intézményenként és önkormányzati összesen szinten is, előirányzat csoport, kiemelt előirányzat, kötelező, önként vállalt, állami feladatok szerinti bontásban tartalmazza a teljesített bevételeket és kiadásokat.

- Az Önkormányzat *2020. I. félévi költségvetési mérlege*
- *A 2020. évi költségvetés I. félévi teljesítési adatai*, intézményenként és önkormányzati összesen szinten is;
- *Az önkormányzat 2020. I. félévi teljesítési adatait* költségvetési címenként, alcímenként (részletezőkódonként), kiemelt előirányzat (rovat) szerinti bontásban.

A II. félévre vonatkozóan a likviditási problémák elkerülése és a likvid hitel visszafizetése miatt, **szigorú és fegyelmezett gazdálkodásra van szükség.**

A „látszólagos” bevételi többlet a pénzmaradvány felhasználás könyveléséből származik, amely a pályázati kiadások pénzügyi forrásaként fog szerepelni.

A 2020. évi gazdálkodás egyensúlyát **veszélyezteti** a gépjárműadó elvonása, a decemberi iparűzési adófeltöltés elengedése is.

Kérem a Tisztelt Képviselőket, hogy a 2020. év I. félév teljesítési adatairól szóló előterjesztést elfogadni szíveskedjenek.

2. Jogszabályi hivatkozások:

- Az államháztartásról szóló 2011.évi CXCV. törvény
- Az államháztartás számviteléről szóló 4/2013. (I.11.) kormányrendelet
- Az államháztartásról szóló törvény végrehajtásáról szóló 368/2011. (XII.31.) kormányrendelet

3. Költségkhatások, illetve a kiadás fedezetét biztosító költségvetési sor megnevezése:

Költségkhatás: -

Az előirányzat biztosítása: -

4. Határozati javaslatok, rendelettervezet: mellékletben

5. Mellékletek:

- határozati javaslat

Enying, 2020. augusztus 12.

Tisztelettel:

Viplak Tibor s.k.
polgármester

HATÁROZATI JAVASLAT

(Bizottság részére)

Enying Város Önkormányzata Pénzügyi és Településfejlesztési Bizottságának .../2020. (VIII.) határozata az Önkormányzat 2020. évi költségvetésének I. félévi teljesítéséről:

Enying Város Önkormányzatának Pénzügyi és Településfejlesztési Bizottsága Enying Város Önkormányzatának 2020. évi költségvetésének I. félévi teljesítését mellékleteivel együtt elfogadja, és azt elfogadásra javasolja a Képviselő-testületnek.

Felelős: Gebula Béla Ákos elnök

Határidő: azonnal

HATÁROZATI JAVASLAT

(Képviselő-testület részére)

Enying Város Önkormányzata Képviselő-testületének .../2019. (VIII.28.) határozata az Önkormányzat 2019. évi költségvetésének I. félévi teljesítéséről:

Enying Város Önkormányzatának Képviselő-testülete Enying Város Önkormányzat 2020. évi költségvetésének I. félévi teljesítését jelen határozat 1., 2., és 3. melléklete szerint:

1.110.038.675 Ft bevétellel

573.963.192 Ft kiadással

jóváhagyja.

Felelős: Viplak Tibor polgármester

Határidő: azonnal

Enying Város Önkormányzata

2020. évi költségvetés I. félévi teljesítése

Költségvetési mérleg

KIADÁSOK	2020. eredeti	2020. módosított	2020. tény	BEVÉTELEK	2020. eredeti	2020. módosított	2020. tény
MŰKÖDÉSI KÖLTSÉGVETÉSI MÉRLEG (működési egyenleg)					-84 777 599	-119 731 535	-14 571 119
Működési kiadások	1 067 887 643	1 119 610 995	524 060 608	Működési bevételek	983 110 044	999 879 460	509 489 489
Személyi juttatások (K1)	489 165 000	506 170 479	243 737 734	Működési célú támogatások államháztartáson belülről (B1)	686 792 044	713 073 824	382 471 102
Munkaadókat terhelő járulékok és szociális hozzájárulási adó (K2)	90 603 000	93 725 952	43 079 801	Közhatalmi bevételek (B3)	225 650 000	207 650 000	101 467 932
Dologi kiadások (K3)	285 459 643	325 869 633	163 901 520	Működési bevételek (B4)	70 668 000	79 155 636	25 514 286
Ellátottak pénzbeli juttatásai (K4)	5 050 000	5 050 000	1 835 054	Működési célú átvett pénzeszközök (B6)	0	0	36 169
Egyéb működési célú kiadások (K5)	197 610 000	188 794 931	71 506 499				
FELHALMOZÁSI KÖLTSÉGVETÉSI MÉRLEG (felhalmozási egyenleg)					-1 138 550 000	-1 183 225 320	-528 425 463
Felhalmozási kiadások	1 141 550 000	1 216 188 750	558 529 863	Felhalmozási bevételek	3 000 000	32 963 430	30 104 400
Beruházások (K6)	993 193 000	578 937 466	21 443 779	Felhalmozási célú támogatások államháztartáson belülről (B2)	0	24 883 601	24 883 601
Felújítások (K7)	148 357 000	153 895 455	53 730 255	Felhalmozási célú bevételek (B5)	3 000 000	8 079 829	4 645 669
Egyéb felhalmozási célú kiadások (K8)	0	483 355 829	483 355 829	Felhalmozási célú átvett pénzeszközök (B7)	0	0	575 130
KÖLTSÉGVETÉSI KIADÁSOK ÖSSZESEN	2 209 437 643	2 335 799 745	1 082 590 471	KÖLTSÉGVETÉSI BEVÉTELEK ÖSSZESEN	986 110 044	1 032 842 890	539 593 889
FINANSZÍROZÁSI MÉRLEG (finanszírozási egyenleg)					1 223 327 599	1 302 956 855	6 921 099
Finanszírozási kiadások	657 344 401	671 388 892	311 186 834	Finanszírozási bevételek (B8)	1 880 672 000	1 974 345 747	318 107 933
Belföldi finanszírozás kiadásai (K91)	657 344 401	671 388 892	311 186 834	Belföldi finanszírozás bevételei (B81)	1 880 672 000	1 974 345 747	318 107 933
<i>ebből: Központi, irányító szervi támogatások folyósítása (K915)</i>	631 119 000	634 119 000	283 738 630	<i>Maradvány igénybevétele (B813)</i>	1 199 553 000	1 229 060 034	0
<i>Államháztartáson belüli megelőlegezés visszafizetése (K914)</i>	23 593 401	23 593 401	23 593 401	<i>Fejlesztési hitel felvétele (B811)</i>	50 000 000	100 000 000	23 324 812
<i>Fejlesztési hitel törlesztés (K9111)</i>	2 632 000	2 632 000	0	<i>Likviditási hitel felvétele (B812)</i>	0	11 166 713	11 044 491
<i>Folyószámla hitel törlesztés (K9112)</i>	0	11 044 491	3 854 803	<i>Irányítószervi támogatás (B816)</i>	631 119 000	634 119 000	283 738 630
				<i>Államháztartáson belüli megelőlegezés</i>			
<i>Halmazódás miatti levonás: belső intézményi támogatások</i>	-631 119 000	-634 119 000	-283 738 630	<i>Halmazódás miatti levonás: belső intézményi támogatások</i>	-631 119 000	-634 119 000	-283 738 630
KIADÁSOK ÖSSZESEN	2 235 663 044	2 373 069 637	1 110 038 675	BEVÉTELEK ÖSSZESEN	2 235 663 044	2 373 069 637	573 963 192

	Eredeti előirányzat	Módosított előirányza	Tény
Működési egyenleg:	-84 777 599	-119 731 535	-14 571 119
Felhalmozási egyenleg:	-1 138 550 000	-1 183 225 320	-528 425 463
Finanszírozási egyenleg:	1 223 327 599	1 302 956 855	6 921 099
Összesen:	0	0	-536 075 483

Enying Város Önkormányzat 2020. I. félévi teljesítése intézményenként

Rovat	Rovat megnevezése	Eredeti előirányzat	Módosított előirányzat	Halmazott teljesítés	Eredeti előirányzat	Módosított előirányzat	Halmazott teljesítés
		Enying Város Önkormányzat			Enying Város Önkormányzat saját		
		összesen			összesen		
K1	Személyi juttatások	489 165 000	506 170 479	243 737 734	45 276 000	64 181 799	45 974 882
K2	Munkaadókat terhelő jár. és szoc. hj. adó	90 603 000	93 725 952	43 079 801	8 090 000	9 702 952	6 074 986
K3	Dologi kiadások	285 459 643	325 869 633	163 901 520	172 305 643	208 492 672	115 666 109
K4	Ellátottak pénzbeli juttatásai	5 050 000	5 050 000	1 835 054	5 050 000	5 050 000	1 835 054
K5	Egyéb működési célú kiadások	197 610 000	188 794 931	71 506 499	197 610 000	188 794 931	71 506 499
K6	Beruházások	993 193 000	578 937 466	21 443 779	985 639 000	571 033 466	19 432 470
K7	Felújítások	148 357 000	153 895 455	53 730 255	146 300 000	148 838 455	53 730 255
K8	Egyéb felhalmozási célú kiadások	0	483 355 829	483 355 829		483 355 829	483 355 829
K9111	Hosszú lejáratú hitelek, kölcsönök törlesztése	2 632 000	2 632 000	0	2 632 000	2 632 000	0
K9112	Likviditási célú hitelek, kölcsönök törlesztése	0	11 044 491	3 854 803		11 044 491	3 854 803
K914	Államháztartáson belüli megel. Visszafizetése	23 593 401	23 593 401	23 593 401	23 593 401	23 593 401	23 593 401
K915	Központi, irányító szervei támogatások foly.	631 119 000	634 119 000	283 738 630	631 119 000	634 119 000	283 738 630
K1-K9	Kiadás összesen	2 866 782 044	3 007 188 637	1 393 777 305	2 217 615 044	2 350 838 996	1 108 762 918
K1-K8	Költségvetési kiadás összesen	2 209 437 643	1 852 443 916	599 234 642	1 560 270 643	1 196 094 275	314 220 255
K9	Finaszírozási kiadás összesen	657 344 401	671 388 892	311 186 834	657 344 401	671 388 892	311 186 834
K1-K9*	Konzolidált kiadások összesen	2 235 663 044	2 373 069 637	1 110 038 675	1 586 496 044	1 716 719 996	825 024 288
B1	Működési célú támogatások áht-on belülről	686 792 044	713 073 824	382 471 102	683 031 044	709 312 824	380 071 138
B2	Felhalmozási c.támogatások áht-on belülről	0	24 883 601	24 883 601	0	24 883 601	24 883 601
B3	Közhatalmi bevételek	225 650 000	207 650 000	101 467 932	225 500 000	207 500 000	101 387 932
B4	Működési bevételek	70 668 000	79 155 636	25 514 286	58 688 000	63 335 636	22 368 421
B5	Felhalmozási bevételek	3 000 000	8 079 829	4 645 669	3 000 000	8 079 829	4 645 669
B6	Működési célú átvett pénzeszközök	0	0	36 169			36 169
B7	Felhalmozási célú átvett pénzeszközök	0	0	575 130			575 130
B8111	Hosszú lejáratú hitelek, kölcsönök felvétele	50 000 000	100 000 000	23 324 812	50 000 000	100 000 000	23 324 812
B8112	Likviditási célú hitelek, kölcsönök felvétele	0	11 166 713	11 044 491		11 166 713	11 044 491
B8131	Előző év költségvetési maradvány igénybevétele	1 199 553 000	1 229 060 034	0	1 197 396 000	1 226 560 393	0
B816	Központi, irányító szervei támogatás						
B1-B8	Bevételek összesen	2 235 663 044	2 373 069 637	573 963 192	2 217 615 044	2 350 838 996	568 337 363
B1-B7	Költségvetési bevételek összesen	1 249 553 000	1 340 226 747	34 944 433	970 219 044	1 013 111 890	533 968 060
B8	Finaszírozási bevételek összesen	1 249 553 000	1 340 226 747	34 369 303	1 247 396 000	1 337 727 106	34 369 303
B1-B8*	Konzolidált bevételek összesen	2 235 663 044	2 373 069 637	573 963 192	2 217 615 044	2 350 838 996	568 337 363

Enying Város Önkormányzat 2020. I. félévi teljesítése intézményenként

Rovat	Rovat megnevezése	Eredeti előirányzat	Módosított előirányzat	Halmazott teljesítés	Eredeti előirányzat	Módosított előirányzat	Halmazott teljesítés
		Enyingi Polgármesteri Hivatal			Enyingi Városi Bölcsőde		
		összesen			összesen		
K1	Személyi juttatások	147 951 000	146 872 737	66 354 895	40 080 000	40 080 000	17 076 167
K2	Munkaadókat terhelő jár. és szoc. hj. adó	28 762 000	29 584 000	12 240 490	6 549 000	6 549 000	2 998 440
K3	Dologi kiadások	32 964 000	33 411 838	16 168 985	7 253 000	7 253 999	2 419 188
K4	Ellátottak pénzbeli juttatásai						
K5	Egyéb működési célú kiadások						
K6	Beruházások	2 158 000	2 158 000	1 028 477	399 000	399 000	71 620
K7	Felújítások						
K8	Egyéb felhalmozási célú kiadások						
K9111	Hosszú lejáratú hitelek, kölcsönök törlesztése						
K9112	Likviditási célú hitelek, kölcsönök törlesztése						
K914	Államháztartáson belüli megel. Visszafizetése						
K915	Központi, irányító szervei támogatások foly.						
K1-K9	Kiadás összesen	211 835 000	212 026 575	95 792 847	54 281 000	54 281 999	22 565 415
K1-K8	Költségvetési kiadás összesen	211 835 000	212 026 575	95 792 847	54 281 000	54 281 999	22 565 415
K9	Finaszírozási kiadás összesen	0	0	0	0	0	0
K1-K9*	Konzolidált kiadások összesen	211 835 000	212 026 575	95 792 847	54 281 000	54 281 999	22 565 415
B1	Működési célú támogatások áht-on belülről	3 761 000	3 761 000	2 399 964			
B2	Felhalmozási c.támogatások áht-on belülről						
B3	Közhatalmi bevételek	150 000	150 000	80 000			
B4	Működési bevételek	2 800 000	2 800 000	1 012 023	1 040 000	1 040 000	427 297
B5	Felhalmozási bevételek						
B6	Működési célú átvett pénzeszközök						
B7	Felhalmozási célú átvett pénzeszközök						
B8111	Hosszú lejáratú hitelek, kölcsönök felvétele						
B8112	Likviditási célú hitelek, kölcsönök felvétele						
B8131	Előző év költségvetési maradvány igénybevétele		191 575			999	
B816	Központi, irányító szervei támogatás	205 124 000	205 124 000	93 119 994	53 241 000	53 241 000	22 429 301
B1-B8	Bevételek összesen	211 835 000	212 026 575	96 611 981	54 281 000	54 281 999	22 856 598
B1-B7	Költségvetési bevételek összesen	6 711 000	6 711 000	3 491 987	1 040 000	1 040 000	427 297
B8	Finaszírozási bevételek összesen	205 124 000	205 315 575	93 119 994	53 241 000	53 241 999	22 429 301
B1-B8*	Konzolidált bevételek összesen	6 711 000	6 902 575	3 491 987	1 040 000	1 040 999	427 297

Enying Város Önkormányzat 2020. I. félévi teljesítése intézményenként

Rovat	Rovat megnevezése	Eredeti előirányzat	Módosított előirányzat	Halmazott teljesítés	Eredeti előirányzat	Módosított előirányzat	Halmazott teljesítés
		Enyingi Szirombontogató Óvoda			Vas Gereben Művelődési Ház és Könyvtár		
		összesen			összesen		
K1	Személyi juttatások	145 322 000	144 499 943	65 116 680	23 636 000	23 636 000	10 544 188
K2	Munkaadókat terhelő jár. és szoc. hj. adó	28 248 000	28 936 000	13 018 842	4 094 000	4 094 000	1 860 309
K3	Dologi kiadások	15 676 000	15 460 057	5 471 354	13 573 000	15 013 000	4 499 605
K4	Ellátottak pénzbeli juttatásai						
K5	Egyéb működési célú kiadások						
K6	Beruházások	216 000	566 000	491 159	1 155 000	1 155 000	202 403
K7	Felújítások				2 057 000	2 057 000	0
K8	Egyéb felhalmozási célú kiadások						
K9111	Hosszú lejáratú hitelek, kölcsönök törlesztése						
K9112	Likviditási célú hitelek, kölcsönök törlesztése						
K914	Államháztartáson belüli megel. Visszafizetése						
K915	Központi, irányító szervei támogatások foly.						
K1-K9	Kiadás összesen	189 462 000	189 462 000	84 098 035	44 515 000	45 955 000	17 106 505
K1-K8	Költségvetési kiadás összesen	189 462 000	189 462 000	84 098 035	44 515 000	45 955 000	17 106 505
K9	Finaszírozási kiadás összesen	0	0	0	0	0	0
K1-K9*	Konzolidált kiadások összesen	189 462 000	189 462 000	84 098 035	44 515 000	45 955 000	17 106 505
B1	Működési célú támogatások áht-on belülről						
B2	Felhalmozási c.támogatások áht-on belülről						
B3	Közhatalmi bevételek						
B4	Működési bevételek	440 000	440 000	17 069	1 130 000	2 570 000	278 480
B5	Felhalmozási bevételek						
B6	Működési célú átvett pénzeszközök						
B7	Felhalmozási célú átvett pénzeszközök						
B8111	Hosszú lejáratú hitelek, kölcsönök felvétele						
B8112	Likviditási célú hitelek, kölcsönök felvétele						
B8131	Előző év költségvetési maradvány igénybevétele						
B816	Központi, irányító szervei támogatás	189 022 000	189 022 000	85 122 330	43 385 000	43 385 000	17 219 764
B1-B8	Bevételek összesen	189 462 000	189 462 000	85 139 399	44 515 000	45 955 000	17 498 244
B1-B7	Költségvetési bevételek összesen	440 000	440 000	17 069	1 130 000	2 570 000	278 480
B8	Finaszírozási bevételek összesen	189 022 000	189 022 000	85 122 330	43 385 000	43 385 000	17 219 764
B1-B8*	Konzolidált bevételek összesen	440 000	440 000	17 069	1 130 000	2 570 000	278 480

Enying Város Önkormányzat 2020. I. félévi teljesítése intézményenként

Rovat	Rovat megnevezése	Eredeti előirányzat	Módosított előirányzat	Halmazott teljesítés	Eredeti előirányzat	Módosított előirányzat	Halmazott teljesítés
		Enyingi Család- és Gyermekjóléti Központ			Enying Város Önkormányzat Városgondnoksága		
		összesen			összesen		
K1	Személyi juttatások	46 248 000	46 248 000	18 900 270	40 652 000	40 652 000	19 770 652
K2	Munkaadókat terhelő jár. és szoc. hj. adó	8 889 000	8 889 000	3 393 093	5 971 000	5 971 000	3 493 641
K3	Dologi kiadások	4 695 000	7 095 067	2 658 467	38 993 000	39 143 000	17 017 812
K4	Ellátottak pénzbeli juttatásai						
K5	Egyéb működési célú kiadások						
K6	Beruházások	127 000	127 000	0	3 499 000	3 499 000	217 650
K7	Felújítások					3 000 000	
K8	Egyéb felhalmozási célú kiadások						
K9111	Hosszú lejáratú hitelek, kölcsönök törlesztése						
K9112	Likviditási célú hitelek, kölcsönök törlesztése						
K914	Államháztartáson belüli megel. Visszafizetése						
K915	Központi, irányító szervei támogatások foly.						
K1-K9	Kiadás összesen	59 959 000	62 359 067	24 951 830	89 115 000	92 265 000	40 499 755
K1-K8	Költségvetési kiadás összesen	59 959 000	62 359 067	24 951 830	89 115 000	92 265 000	40 499 755
K9	Finaszírozási kiadás összesen	0	0	0	0	0	0
K1-K9*	Konzolidált kiadások összesen	59 959 000	62 359 067	24 951 830	89 115 000	92 265 000	40 499 755
B1	Működési célú támogatások áht-on belülről						
B2	Felhalmozási c.támogatások áht-on belülről						
B3	Közhatalmi bevételek						
B4	Működési bevételek		2 400 000	399 600	6 570 000	6 570 000	1 011 396
B5	Felhalmozási bevételek						
B6	Működési célú átvett pénzeszközök						
B7	Felhalmozási célú átvett pénzeszközök						
B8111	Hosszú lejáratú hitelek, kölcsönök felvétele						
B8112	Likviditási célú hitelek, kölcsönök felvétele						
B8131	Előző év költségvetési maradvány igénybevétele	2 157 000	2 157 067			150 000	
B816	Központi, irányító szervei támogatás	57 802 000	57 802 000	25 394 153	82 545 000	85 545 000	40 453 088
B1-B8	Bevételek összesen	59 959 000	62 359 067	25 793 753	89 115 000	92 265 000	41 464 484
B1-B7	Költségvetési bevételek összesen	0	2 400 000	399 600	6 570 000	6 570 000	1 011 396
B8	Finaszírozási bevételek összesen	59 959 000	59 959 067	25 394 153	82 545 000	85 695 000	40 453 088
B1-B8*	Konzolidált bevételek összesen	2 157 000	4 557 067	399 600	6 570 000	6 720 000	1 011 396

Enying Város Önkormányzat 2020. I. félévi teljesítése részletező kódonként

Rovat	Rovat megnevezése	Eredeti előirányzat	Módosított előirányzat	Halmazott teljesítés	Eredeti előirányzat	Módosított előirányzat	Halmazott teljesítés
		Enying Város Önkormányzat			Enying Város Önkormányzat saját		
		összesen			összesen		
K1	Személyi juttatások	489 165 000	506 170 479	243 737 734	45 276 000	64 181 799	45 974 882
K2	Munkaadókat terhelő jár. és szoc. hj. adó	90 603 000	93 725 952	43 079 801	8 090 000	9 702 952	6 074 986
K3	Dologi kiadások	285 459 643	325 435 501	163 901 520	172 305 643	208 058 540	115 666 109
K4	Ellátottak pénzbeli juttatásai	5 050 000	5 050 000	1 835 054	5 050 000	5 050 000	1 835 054
K5	Egyéb működési célú kiadások	197 610 000	213 729 600	71 506 499	197 610 000	213 729 600	71 506 499
K6	Beruházások	993 193 000	554 436 929	21 443 779	985 639 000	546 532 929	19 432 470
K7	Felújítások	148 357 000	153 895 455	53 730 255	146 300 000	148 838 455	53 730 255
K8	Egyéb felhalmozási célú kiadások	0	483 355 829	483 355 829		483 355 829	483 355 829
K9111	Hosszú lejáratú hitelek, kölcsönök törlesztése	2 632 000	2 632 000	0	2 632 000	2 632 000	0
K9112	Likviditási célú hitelek, kölcsönök törlesztése	0	11 044 491	3 854 803		11 044 491	3 854 803
K914	Államháztartáson belüli megel. Visszafizetése	23 593 401	23 593 401	23 593 401	23 593 401	23 593 401	23 593 401
K915	Központi, irányító szervei támogatások foly.	631 119 000	634 119 000	283 738 630	631 119 000	634 119 000	283 738 630
K1-K9	Kiadás összesen	2 866 782 044	3 007 188 637	1 393 777 305	2 217 615 044	2 350 838 996	1 108 762 918
K1-K8	Költségvetési kiadás összesen	2 209 437 643	1 852 443 916	599 234 642	1 560 270 643	1 196 094 275	314 220 255
K9	Finaszírozási kiadás összesen	657 344 401	671 388 892	311 186 834	657 344 401	671 388 892	311 186 834
K1-K9*	Konzolidált kiadások összesen	2 235 663 044	2 373 069 637	1 110 038 675	1 586 496 044	1 716 719 996	825 024 288
B1	Működési célú támogatások áht-on belülről	686 792 044	713 073 824	382 471 102	683 031 044	709 312 824	380 071 138
B2	Felhalmozási c.támogatások áht-on belülről	0	24 883 601	24 883 601	0	24 883 601	24 883 601
B3	Közhatalmi bevételek	225 650 000	207 650 000	101 467 932	225 500 000	207 500 000	101 387 932
B4	Működési bevételek	70 668 000	79 155 636	25 514 286	58 688 000	63 335 636	22 368 421
B5	Felhalmozási bevételek	3 000 000	8 079 829	4 645 669	3 000 000	8 079 829	4 645 669
B6	Működési célú átvett pénzeszközök	0	0	36 169			36 169
B7	Felhalmozási célú átvett pénzeszközök	0	0	575 130			575 130
B8111	Hosszú lejáratú hitelek, kölcsönök felvétele	50 000 000	100 000 000	23 324 812	50 000 000	100 000 000	23 324 812
B8112	Likviditási célú hitelek, kölcsönök felvétele	0	11 166 713	11 044 491		11 166 713	11 044 491
B8131	Előző év költségvetési maradvány igénybevétele	1 199 553 000	1 229 060 034	0	1 197 396 000	1 226 560 393	0
B816	Központi, irányító szervei támogatás	631 119 000	634 119 000	283 738 630			
B1-B8	Bevételek összesen	2 866 782 044	3 007 188 637	857 701 822	2 217 615 044	2 350 838 996	568 337 363
B1-B7	Költségvetési bevételek összesen	1 249 553 000	1 340 226 747	34 944 433	970 219 044	1 013 111 890	533 968 060
B8	Finaszírozási bevételek összesen	1 880 672 000	1 974 345 747	318 107 933	1 247 396 000	1 337 727 106	34 369 303
B1-B8*	Konzolidált bevételek összesen	2 235 663 044	2 373 069 637	573 963 192	2 217 615 044	2 350 838 996	568 337 363

Enying Város Önkormányzat 2020. I. félévi teljesítése részletező kódonként

Rovat	Rovat megnevezése	Eredeti előirányzat	Módosított előirányzat	Halmazott teljesítés	Eredeti előirányzat	Módosított előirányzat	Halmazott teljesítés
		5110			5102		
		önkormányzati feladatok			vagyon nem lakó		
K1	Személyi juttatások	23 892 000	27 946 311	15 850 491			
K2	Munkaadókat terhelő jár. és szoc. hj. adó	4 467 000	4 467 000	2 230 867			
K3	Dologi kiadások	34 679 195	19 952 175	12 787 667	5 815 000	4 910 000	2 045 856
K4	Ellátottak pénzbeli juttatásai	0	0	0			
K5	Egyéb működési célú kiadások	188 160 000	199 948 304	509 579			
K6	Beruházások	8 557 000	8 557 000	0			
K7	Felújítások	0	0	0			
K8	Egyéb felhalmozási célú kiadások	0	0	0			
K9111	Hosszú lejáratú hitelek, kölcsönök törlesztése	2 632 000	2 632 000	0			
K9112	Likviditási célú hitelek, kölcsönök törlesztése	0	0	0			
K914	Államháztartáson belüli megel. Visszafizetése	23 593 401	23 593 401	23 593 401			
K915	Központi, irányító szervei támogatások foly.	631 119 000	634 119 000	283 738 630			
K1-K9	Kiadás összesen	917 099 596	921 215 191	338 710 635	5 815 000	4 910 000	2 045 856
K1-K8	Költségvetési kiadás összesen						
K9	Finaszírozási kiadás összesen						
K1-K9*	Konzolidált kiadások összesen						
B1	Működési célú támogatások áht-on belülről	668 773 044	668 773 044	345 830 958			
B2	Felhalmozási c.támogatások áht-on belülről	0	0	0			
B3	Közhatalmi bevételek	225 500 000	207 500 000	101 387 932			
B4	Működési bevételek	0	4 647 636	5 066 995	21 590 000	21 590 000	8 661 079
B5	Felhalmozási bevételek	0	0	0	3 000 000	8 079 829	4 645 669
B6	Működési célú átvett pénzeszközök	0	0	36 169			
B7	Felhalmozási célú átvett pénzeszközök	0	0	0			
B8111	Hosszú lejáratú hitelek, kölcsönök felvétele	50 000 000	50 000 000	23 324 812			
B8112	Likviditási célú hitelek, kölcsönök felvétele	0	0	0			
B8131	Előző év költségvetési maradvány igénybevétele	1 197 396 000	1 226 560 393	0			
B816	Központi, irányító szervei támogatás	0	0	0			
B1-B8	Bevételek összesen	2 141 669 044	2 157 481 073	475 646 866	24 590 000	29 669 829	13 306 748
B1-B7	Költségvetési bevételek összesen						
B8	Finaszírozási bevételek összesen						
B1-B8*	Konzolidált bevételek összesen						

Enying Város Önkormányzat 2020. I. félévi teljesítése részletező kódonként

Rovat	Rovat megnevezése	Eredeti előirányzat	Módosított előirányzat	Halmazott teljesítés	Eredeti előirányzat	Módosított előirányzat	Halmazott teljesítés
		5103			5105		
		vagyon lakó			veszélyhelyz.		
K1	Személyi juttatások						
K2	Munkaadókat terhelő jár. és szoc. hj. adó						
K3	Dologi kiadások	941 000	941 000	542 718		1 900 647	1 963 652
K4	Ellátottak pénzbeli juttatásai						
K5	Egyéb működési célú kiadások						
K6	Beruházások					1 075 000	1 075 000
K7	Felújítások						
K8	Egyéb felhalmozási célú kiadások						
K9111	Hosszú lejáratú hitelek, kölcsönök törlesztése						
K9112	Likviditási célú hitelek, kölcsönök törlesztése						
K914	Államháztartáson belüli megel. Visszafizetése						
K915	Központi, irányító szervei támogatások foly.						
K1-K9	Kiadás összesen	941 000	941 000	542 718	0	2 975 647	3 038 652
K1-K8	Költségvetési kiadás összesen						
K9	Finaszírozási kiadás összesen						
K1-K9*	Konzolidált kiadások összesen						
B1	Működési célú támogatások áht-on belülről						
B2	Felhalmozási c.támogatások áht-on belülről						
B3	Közhatalmi bevételek						
B4	Működési bevételek	2 159 000	2 159 000	591 280			
B5	Felhalmozási bevételek						
B6	Működési célú átvett pénzeszközök						
B7	Felhalmozási célú átvett pénzeszközök						
B8111	Hosszú lejáratú hitelek, kölcsönök felvétele						
B8112	Likviditási célú hitelek, kölcsönök felvétele						
B8131	Előző év költségvetési maradvány igénybevétele						
B816	Központi, irányító szervei támogatás						
B1-B8	Bevételek összesen	2 159 000	2 159 000	591 280	0	0	0
B1-B7	Költségvetési bevételek összesen						
B8	Finaszírozási bevételek összesen						
B1-B8*	Konzolidált bevételek összesen						

Enying Város Önkormányzat 2020. I. félévi teljesítése részletező kódonként

Rovat	Rovat megnevezése	Eredeti előirányzat	Módosított előirányzat	Halmazott teljesítés	Eredeti előirányzat	Módosított előirányzat	Halmazott teljesítés
		5106			5107		
		gyejő TOP 5.2.1.			folyósza		
K1	Személyi juttatások						
K2	Munkaadókat terhelő jár. és szoc. hj. adó						
K3	Dologi kiadások		23 840 991	23 205 693		122 222	122 222
K4	Ellátottak pénzbeli juttatásai						
K5	Egyéb működési célú kiadások						
K6	Beruházások						
K7	Felújítások	99 599 000	89 938 627	27 555 083			
K8	Egyéb felhalmozási célú kiadások						
K9111	Hosszú lejáratú hitelek, kölcsönök törlesztése						
K9112	Likviditási célú hitelek, kölcsönök törlesztése					11 044 491	3 854 803
K914	Államháztartáson belüli megel. Visszafizetése						
K915	Központi, irányító szervei támogatások foly.						
K1-K9	Kiadás összesen	99 599 000	113 779 618	50 760 776	0	11 166 713	3 977 025
K1-K8	Költségvetési kiadás összesen						
K9	Finaszírozási kiadás összesen						
K1-K9*	Konzolidált kiadások összesen						
B1	Működési célú támogatások áht-on belülről						
B2	Felhalmozási c.támogatások áht-on belülről		14 180 618	14 180 618			
B3	Közhatalmi bevételek						
B4	Működési bevételek						
B5	Felhalmozási bevételek						
B6	Működési célú átvett pénzeszközök						
B7	Felhalmozási célú átvett pénzeszközök						
B8111	Hosszú lejáratú hitelek, kölcsönök felvétele						
B8112	Likviditási célú hitelek, kölcsönök felvétele					11 166 713	11 044 491
B8131	Előző év költségvetési maradvány igénybevétele						
B816	Központi, irányító szervei támogatás						
B1-B8	Bevételek összesen	0	14 180 618	14 180 618	0	11 166 713	11 044 491
B1-B7	Költségvetési bevételek összesen						
B8	Finaszírozási bevételek összesen						
B1-B8*	Konzolidált bevételek összesen						

Enying Város Önkormányzat 2020. I. félévi teljesítése részletező kódonként

Rovat	Rovat megnevezése	Eredeti előirányzat	Módosított előirányzat	Halmazott teljesítés	Eredeti előirányzat	Módosított előirányzat	Halmazott teljesítés
		5111			5114		
		viziközmű társulat			út járda		
K1	Személyi juttatások						
K2	Munkaadókat terhelő jár. és szoc. hj. adó						
K3	Dologi kiadások			23 243	8 948 000	2 076 381	
K4	Ellátottak pénzbeli juttatásai						
K5	Egyéb működési célú kiadások						
K6	Beruházások						
K7	Felújítások						
K8	Egyéb felhalmozási célú kiadások						
K9111	Hosszú lejáratú hitelek, kölcsönök törlesztése						
K9112	Likviditási célú hitelek, kölcsönök törlesztése						
K914	Államháztartáson belüli megel. Visszafizetése						
K915	Központi, irányító szervei támogatások foly.						
K1-K9	Kiadás összesen	0	0	23 243	8 948 000	2 076 381	0
K1-K8	Költségvetési kiadás összesen						
K9	Finaszírozási kiadás összesen						
K1-K9*	Konzolidált kiadások összesen						
B1	Működési célú támogatások áht-on belülről						
B2	Felhalmozási c.támogatások áht-on belülről						
B3	Közhatalmi bevételek						
B4	Működési bevételek						
B5	Felhalmozási bevételek						
B6	Működési célú átvett pénzeszközök						
B7	Felhalmozási célú átvett pénzeszközök			575 130			
B8111	Hosszú lejáratú hitelek, kölcsönök felvétele						
B8112	Likviditási célú hitelek, kölcsönök felvétele						
B8131	Előző év költségvetési maradvány igénybevétele						
B816	Központi, irányító szervei támogatás						
B1-B8	Bevételek összesen				0	0	0
B1-B7	Költségvetési bevételek összesen						
B8	Finaszírozási bevételek összesen						
B1-B8*	Konzolidált bevételek összesen						

Enying Város Önkormányzat 2020. I. félévi teljesítése részletező kódokként

Rovat	Rovat megnevezése	Eredeti előirányzat	Módosított előirányzat	Halmazott teljesítés	Eredeti előirányzat	Módosított előirányzat	Halmazott teljesítés
		5116			5120		
		hulladéksz.			víztermelés		
K1	Személyi juttatások						
K2	Munkaadókat terhelő jár. és szoc. hj. adó						
K3	Dologi kiadások				500 000	500 000	
K4	Ellátottak pénzbeli juttatásai						
K5	Egyéb működési célú kiadások	2 000 000			1 200 000	1 200 000	
K6	Beruházások						1 143 000
K7	Felújítások				7 050 000	7 050 000	3 937 000
K8	Egyéb felhalmozási célú kiadások						
K9111	Hosszú lejáratú hitelek, kölcsönök törlesztése						
K9112	Likviditási célú hitelek, kölcsönök törlesztése						
K914	Államháztartáson belüli megel. Visszafizetése						
K915	Központi, irányító szervei támogatások foly.						
K1-K9	Kiadás összesen	2 000 000	0	0	8 750 000	8 750 000	5 080 000
K1-K8	Költségvetési kiadás összesen						
K9	Finaszírozási kiadás összesen						
K1-K9*	Konzolidált kiadások összesen						
B1	Működési célú támogatások áht-on belülről						
B2	Felhalmozási c.támogatások áht-on belülről						
B3	Közhatalmi bevételek						
B4	Működési bevételek				24 250 000	24 250 000	5 217 097
B5	Felhalmozási bevételek						
B6	Működési célú átvett pénzeszközök						
B7	Felhalmozási célú átvett pénzeszközök						
B8111	Hosszú lejáratú hitelek, kölcsönök felvétele						
B8112	Likviditási célú hitelek, kölcsönök felvétele						
B8131	Előző év költségvetési maradvány igénybevétele						
B816	Központi, irányító szervei támogatás						
B1-B8	Bevételek összesen	0	0	0	24 250 000	24 250 000	5 217 097
B1-B7	Költségvetési bevételek összesen						
B8	Finaszírozási bevételek összesen						
B1-B8*	Konzolidált bevételek összesen						

Enying Város Önkormányzat 2020. I. félévi teljesítése részletező kódonként

Rovat	Rovat megnevezése	Eredeti előirányzat	Módosított előirányzat	Halmazott teljesítés	Eredeti előirányzat	Módosított előirányzat	Halmazott teljesítés
		5122			5123		
		közvilágítás			egyéb szoc		
K1	Személyi juttatások						
K2	Munkaadókat terhelő jár. és szoc. hj. adó						
K3	Dologi kiadások	20 900 000	20 900 000	10 530 173			
K4	Ellátottak pénzbeli juttatásai				5 050 000	5 050 000	1 835 054
K5	Egyéb működési célú kiadások				550 000	550 000	225 000
K6	Beruházások						
K7	Felújítások						
K8	Egyéb felhalmozási célú kiadások						
K9111	Hosszú lejáratú hitelek, kölcsönök törlesztése						
K9112	Likviditási célú hitelek, kölcsönök törlesztése						
K914	Államháztartáson belüli megel. Visszafizetése						
K915	Központi, irányító szervei támogatások foly.						
K1-K9	Kiadás összesen	20 900 000	20 900 000	10 530 173	5 600 000	5 600 000	2 060 054
K1-K8	Költségvetési kiadás összesen						
K9	Finaszírozási kiadás összesen						
K1-K9*	Konzolidált kiadások összesen						
B1	Működési célú támogatások áht-on belülről						
B2	Felhalmozási c.támogatások áht-on belülről						
B3	Közhatalmi bevételek						
B4	Működési bevételek						
B5	Felhalmozási bevételek						
B6	Működési célú átvett pénzeszközök						
B7	Felhalmozási célú átvett pénzeszközök						
B8111	Hosszú lejáratú hitelek, kölcsönök felvétele						
B8112	Likviditási célú hitelek, kölcsönök felvétele						
B8131	Előző év költségvetési maradvány igénybevétele						
B816	Központi, irányító szervei támogatás						
B1-B8	Bevételek összesen	0	0	0	0	0	0
B1-B7	Költségvetési bevételek összesen						
B8	Finaszírozási bevételek összesen						
B1-B8*	Konzolidált bevételek összesen						

Enying Város Önkormányzat 2020. I. félévi teljesítése részletező kódonként

Rovat	Rovat megnevezése	Eredeti előirányzat	Módosított előirányzat	Halmazott teljesítés	Eredeti előirányzat	Módosított előirányzat	Halmazott teljesítés
		5125			5126		
		házi orvos			gyermekorv		
K1	Személyi juttatások				3 076 000	3 088 000	1 604 488
K2	Munkaadókat terhelő jár. és szoc. hj. adó				538 000	538 000	281 628
K3	Dologi kiadások	361 000	361 000	922 247	10 215 000	10 215 000	3 758 740
K4	Ellátottak pénzbeli juttatásai						
K5	Egyéb működési célú kiadások						
K6	Beruházások						
K7	Felújítások	10 000 000	0				
K8	Egyéb felhalmozási célú kiadások						
K9111	Hosszú lejáratú hitelek, kölcsönök törlesztése						
K9112	Likviditási célú hitelek, kölcsönök törlesztése						
K914	Államháztartáson belüli megel. Visszafizetése						
K915	Központi, irányító szervei támogatások foly.						
K1-K9	Kiadás összesen	10 361 000	361 000	922 247	13 829 000	13 841 000	5 644 856
K1-K8	Költségvetési kiadás összesen						
K9	Finaszírozási kiadás összesen						
K1-K9*	Konzolidált kiadások összesen						
B1	Működési célú támogatások áht-on belülről				13 829 000	13 829 000	6 894 200
B2	Felhalmozási c.támogatások áht-on belülről						
B3	Közhatalmi bevételek						
B4	Működési bevételek						
B5	Felhalmozási bevételek						
B6	Működési célú átvett pénzeszközök						
B7	Felhalmozási célú átvett pénzeszközök						
B8111	Hosszú lejáratú hitelek, kölcsönök felvétele						
B8112	Likviditási célú hitelek, kölcsönök felvétele						
B8131	Előző év költségvetési maradvány igénybevétele						
B816	Központi, irányító szervei támogatás						
B1-B8	Bevételek összesen	0	0	0	13 829 000	13 829 000	6 894 200
B1-B7	Költségvetési bevételek összesen						
B8	Finaszírozási bevételek összesen						
B1-B8*	Konzolidált bevételek összesen						

Enying Város Önkormányzat 2020. I. félévi teljesítése részletező kódonként

Rovat	Rovat megnevezése	Eredeti előirányzat	Módosított előirányzat	Halmazott teljesítés	Eredeti előirányzat	Módosított előirányzat	Halmazott teljesítés
		5127			5128		
		ügyelet			fogászat		
K1	Személyi juttatások						
K2	Munkaadókat terhelő jár. és szoc. hj. adó						
K3	Dologi kiadások	15 768 000	15 768 000	7 237 972	305 000	305 000	124 378
K4	Ellátottak pénzbeli juttatásai						
K5	Egyéb működési célú kiadások						
K6	Beruházások				127 000	127 000	
K7	Felújítások						
K8	Egyéb felhalmozási célú kiadások						
K9111	Hosszú lejáratú hitelek, kölcsönök törlesztése						
K9112	Likviditási célú hitelek, kölcsönök törlesztése						
K914	Államháztartáson belüli megel. Visszafizetése						
K915	Központi, irányító szervei támogatások foly.						
K1-K9	Kiadás összesen	15 768 000	15 768 000	7 237 972	432 000	432 000	124 378
K1-K8	Költségvetési kiadás összesen						
K9	Finaszírozási kiadás összesen						
K1-K9*	Konzolidált kiadások összesen						
B1	Működési célú támogatások áht-on belülről						
B2	Felhalmozási c.támogatások áht-on belülről						
B3	Közhatalmi bevételek						
B4	Működési bevételek						
B5	Felhalmozási bevételek						
B6	Működési célú átvett pénzeszközök						
B7	Felhalmozási célú átvett pénzeszközök						
B8111	Hosszú lejáratú hitelek, kölcsönök felvétele						
B8112	Likviditási célú hitelek, kölcsönök felvétele						
B8131	Előző év költségvetési maradvány igénybevétele						
B816	Központi, irányító szervei támogatás						
B1-B8	Bevételek összesen	0	0	0	0	0	0
B1-B7	Költségvetési bevételek összesen						
B8	Finaszírozási bevételek összesen						
B1-B8*	Konzolidált bevételek összesen						

Enying Város Önkormányzat 2020. I. félévi teljesítése részletező kódonként

Rovat	Rovat megnevezése	Eredeti előirányzat	Módosított előirányzat	Halmazott teljesítés	Eredeti előirányzat	Módosított előirányzat	Halmazott teljesítés
		5129			5130		
		fogl. Eü.			védőnő		
K1	Személyi juttatások				13 740 000	13 764 000	7 068 138
K2	Munkaadókat terhelő jár. és szoc. hj. adó				2 394 000	2 394 000	1 280 336
K3	Dologi kiadások	1 200 000	1 200 000	600 000	895 000	925 000	340 907
K4	Ellátottak pénzbeli juttatásai						
K5	Egyéb működési célú kiadások						
K6	Beruházások				381 000	381 000	374 400
K7	Felújítások						
K8	Egyéb felhalmozási célú kiadások						
K9111	Hosszú lejáratú hitelek, kölcsönök törlesztése						
K9112	Likviditási célú hitelek, kölcsönök törlesztése						
K914	Államháztartáson belüli megel. Visszafizetése						
K915	Központi, irányító szervei támogatások foly.						
K1-K9	Kiadás összesen	1 200 000	1 200 000	600 000	17 410 000	17 464 000	9 063 781
K1-K8	Költségvetési kiadás összesen						
K9	Finaszírozási kiadás összesen						
K1-K9*	Konzolidált kiadások összesen						
B1	Működési célú támogatások áht-on belülről				429 000	429 000	214 200
B2	Felhalmozási c.támogatások áht-on belülről						
B3	Közhatalmi bevételek						
B4	Működési bevételek						
B5	Felhalmozási bevételek						
B6	Működési célú átvett pénzeszközök						
B7	Felhalmozási célú átvett pénzeszközök						
B8111	Hosszú lejáratú hitelek, kölcsönök felvétele						
B8112	Likviditási célú hitelek, kölcsönök felvétele						
B8131	Előző év költségvetési maradvány igénybevétele						
B816	Központi, irányító szervei támogatás						
B1-B8	Bevételek összesen	0	0	0	429 000	429 000	214 200
B1-B7	Költségvetési bevételek összesen						
B8	Finaszírozási bevételek összesen						
B1-B8*	Konzolidált bevételek összesen						

Enying Város Önkormányzat 2020. I. félévi teljesítése részletező kódonként

Rovat	Rovat megnevezése	Eredeti előirányzat	Módosított előirányzat	Halmazott teljesítés	Eredeti előirányzat	Módosított előirányzat	Halmazott teljesítés
		5131			5135		
		iskolaéü			óvodai étk		
K1	Személyi juttatások						
K2	Munkaadókat terhelő jár. és szoc. hj. adó						
K3	Dologi kiadások	429 000	429 000	270 900	44 450 000	44 450 000	18 394 908
K4	Ellátottak pénzbeli juttatásai						
K5	Egyéb működési célú kiadások						
K6	Beruházások						
K7	Felújítások						
K8	Egyéb felhalmozási célú kiadások						
K9111	Hosszú lejáratú hitelek, kölcsönök törlesztése						
K9112	Likviditási célú hitelek, kölcsönök törlesztése						
K914	Államháztartáson belüli megel. Visszafizetése						
K915	Központi, irányító szervei támogatások foly.						
K1-K9	Kiadás összesen	429 000	429 000	270 900	44 450 000	44 450 000	18 394 908
K1-K8	Költségvetési kiadás összesen						
K9	Finaszírozási kiadás összesen						
K1-K9*	Konzolidált kiadások összesen						
B1	Működési célú támogatások áht-on belülről						
B2	Felhalmozási c.támogatások áht-on belülről						
B3	Közhatalmi bevételek						
B4	Működési bevételek				1 514 000	1 514 000	484 690
B5	Felhalmozási bevételek						
B6	Működési célú átvett pénzeszközök						
B7	Felhalmozási célú átvett pénzeszközök						
B8111	Hosszú lejáratú hitelek, kölcsönök felvétele						
B8112	Likviditási célú hitelek, kölcsönök felvétele						
B8131	Előző év költségvetési maradvány igénybevétele						
B816	Központi, irányító szervei támogatás						
B1-B8	Bevételek összesen	0	0	0	1 514 000	1 514 000	484 690
B1-B7	Költségvetési bevételek összesen						
B8	Finaszírozási bevételek összesen						
B1-B8*	Konzolidált bevételek összesen						

Enying Város Önkormányzat 2020. I. félévi teljesítése részletező kódonként

Rovat	Rovat megnevezése	Eredeti előirányzat	Módosított előirányzat	Halmazott teljesítés	Eredeti előirányzat	Módosított előirányzat	Halmazott teljesítés
		5136			5137		
		iskolai étk			vendéglátás		
K1	Személyi juttatások						
K2	Munkaadókat terhelő jár. és szoc. hj. adó						
K3	Dologi kiadások	28 334 000	28 334 000	13 921 590	2 473 448	2 473 448	822 448
K4	Ellátottak pénzbeli juttatásai						
K5	Egyéb működési célú kiadások						
K6	Beruházások	37 000	37 000				
K7	Felújítások						
K8	Egyéb felhalmozási célú kiadások						
K9111	Hosszú lejáratú hitelek, kölcsönök törlesztése						
K9112	Likviditási célú hitelek, kölcsönök törlesztése						
K914	Államháztartáson belüli megel. Visszafizetése						
K915	Központi, irányító szervei támogatások foly.						
K1-K9	Kiadás összesen	28 371 000	28 371 000	13 921 590	2 473 448	2 473 448	822 448
K1-K8	Költségvetési kiadás összesen						
K9	Finaszírozási kiadás összesen						
K1-K9*	Konzolidált kiadások összesen						
B1	Működési célú támogatások áht-on belülről						
B2	Felhalmozási c.támogatások áht-on belülről						
B3	Közhatalmi bevételek						
B4	Működési bevételek	5 524 000	5 524 000	1 822 340	1 651 000	1 651 000	519 690
B5	Felhalmozási bevételek						
B6	Működési célú átvett pénzeszközök						
B7	Felhalmozási célú átvett pénzeszközök						
B8111	Hosszú lejáratú hitelek, kölcsönök felvétele						
B8112	Likviditási célú hitelek, kölcsönök felvétele						
B8131	Előző év költségvetési maradvány igénybevétele						
B816	Központi, irányító szervei támogatás						
B1-B8	Bevételek összesen	5 524 000	5 524 000	1 822 340	1 651 000	1 651 000	519 690
B1-B7	Költségvetési bevételek összesen						
B8	Finaszírozási bevételek összesen						
B1-B8*	Konzolidált bevételek összesen						

Enying Város Önkormányzat 2020. I. félévi teljesítése részletező kódonként

Rovat	Rovat megnevezése	Eredeti előirányzat	Módosított előirányzat	Halmazott teljesítés	Eredeti előirányzat	Módosított előirányzat	Halmazott teljesítés
		5138			5140		
		mikro.szoc.			hagyom.közfog.		
K1	Személyi juttatások				5 193 523		6 247 113
K2	Munkaadókat terhelő jár. és szoc. hj. adó				391 148		558 256
K3	Dologi kiadások				313 750		927 903
K4	Ellátottak pénzbeli juttatásai						
K5	Egyéb működési célú kiadások		6 331 296	67 201 920			
K6	Beruházások						
K7	Felújítások						
K8	Egyéb felhalmozási célú kiadások						
K9111	Hosszú lejáratú hitelek, kölcsönök törlesztése						
K9112	Likviditási célú hitelek, kölcsönök törlesztése						
K914	Államháztartáson belüli megel. Visszafizetése						
K915	Központi, irányító szervei támogatások foly.						
K1-K9	Kiadás összesen	0	6 331 296	67 201 920	0	5 898 421	7 733 272
K1-K8	Költségvetési kiadás összesen						
K9	Finanszírozási kiadás összesen						
K1-K9*	Konzolidált kiadások összesen						
B1	Működési célú támogatások áht-on belülről				5 898 421		5 898 421
B2	Felhalmozási c.támogatások áht-on belülről						
B3	Közhatalmi bevételek						
B4	Működési bevételek						
B5	Felhalmozási bevételek						
B6	Működési célú átvett pénzeszközök						
B7	Felhalmozási célú átvett pénzeszközök						
B8111	Hosszú lejáratú hitelek, kölcsönök felvétele						
B8112	Likviditási célú hitelek, kölcsönök felvétele						
B8131	Előző év költségvetési maradvány igénybevétele						
B816	Központi, irányító szervei támogatás						
B1-B8	Bevételek összesen	0	0	0	0	5 898 421	5 898 421
B1-B7	Költségvetési bevételek összesen						
B8	Finanszírozási bevételek összesen						
B1-B8*	Konzolidált bevételek összesen						

Enying Város Önkormányzat 2020. I. félévi teljesítése részletező kódonként

Rovat	Rovat megnevezése	Eredeti előirányzat	Módosított előirányzat	Halmazott teljesítés	Eredeti előirányzat	Módosított előirányzat	Halmazott teljesítés
		5142			5146		
		civil szerv.tám			hagyom.közf.képz.		
K1	Személyi juttatások				4 332 485		4 332 485
K2	Munkaadókat terhelő jár. és szoc. hj. adó				413 002		413 002
K3	Dologi kiadások		680 000	673 337	3 040 000	1 764 390	79 789
K4	Ellátottak pénzbeli juttatásai						
K5	Egyéb működési célú kiadások	5 700 000	5 700 000	3 570 000			
K6	Beruházások						
K7	Felújítások						
K8	Egyéb felhalmozási célú kiadások						
K9111	Hosszú lejáratú hitelek, kölcsönök törlesztése						
K9112	Likviditási célú hitelek, kölcsönök törlesztése						
K914	Államháztartáson belüli megel. Visszafizetése						
K915	Központi, irányító szervei támogatások foly.						
K1-K9	Kiadás összesen	5 700 000	6 380 000	4 243 337	3 040 000	6 509 877	4 825 276
K1-K8	Költségvetési kiadás összesen						
K9	Finaszírozási kiadás összesen						
K1-K9*	Konzolidált kiadások összesen						
B1	Működési célú támogatások áht-on belülről				4 675 487		4 675 487
B2	Felhalmozási c.támogatások áht-on belülről						
B3	Közhatalmi bevételek						
B4	Működési bevételek						
B5	Felhalmozási bevételek						
B6	Működési célú átvett pénzeszközök						
B7	Felhalmozási célú átvett pénzeszközök						
B8111	Hosszú lejáratú hitelek, kölcsönök felvétele						
B8112	Likviditási célú hitelek, kölcsönök felvétele						
B8131	Előző év költségvetési maradvány igénybevétele						
B816	Központi, irányító szervei támogatás						
B1-B8	Bevételek összesen	0	0	0	0	4 675 487	4 675 487
B1-B7	Költségvetési bevételek összesen						
B8	Finaszírozási bevételek összesen						
B1-B8*	Konzolidált bevételek összesen						

Enying Város Önkormányzat 2020. I. félévi teljesítése részletező kódonként

Rovat	Rovat megnevezése	Eredeti előirányzat	Módosított előirányzat	Halmazott teljesítés	Eredeti előirányzat	Módosított előirányzat	Halmazott teljesítés
		5147			5148		
		kist.start munka			közfogl.önrész		
K1	Személyi juttatások		1 442 651	1 442 651			
K2	Munkaadókat terhelő jár. és szoc. hj. adó		136 802	136 802			
K3	Dologi kiadások		1 191 193	827 193		1 600 000	1 570 029
K4	Ellátottak pénzbeli juttatásai						
K5	Egyéb működési célú kiadások						
K6	Beruházások						
K7	Felújítások						
K8	Egyéb felhalmozási célú kiadások						
K9111	Hosszú lejáratú hitelek, kölcsönök törlesztése						
K9112	Likviditási célú hitelek, kölcsönök törlesztése						
K914	Államháztartáson belüli megel. Visszafizetése						
K915	Központi, irányító szervei támogatások foly.						
K1-K9	Kiadás összesen	0	2 770 646	2 406 646	0	1 600 000	1 570 029
K1-K8	Költségvetési kiadás összesen						
K9	Finaszírozási kiadás összesen						
K1-K9*	Konzolidált kiadások összesen						
B1	Működési célú támogatások áht-on belülről		2 926 276	2 926 276			
B2	Felhalmozási c.támogatások áht-on belülről						
B3	Közhatalmi bevételek						
B4	Működési bevételek	2 000 000	2 000 000				
B5	Felhalmozási bevételek						
B6	Működési célú átvett pénzeszközök						
B7	Felhalmozási célú átvett pénzeszközök						
B8111	Hosszú lejáratú hitelek, kölcsönök felvétele						
B8112	Likviditási célú hitelek, kölcsönök felvétele						
B8131	Előző év költségvetési maradvány igénybevétele						
B816	Központi, irányító szervei támogatás						
B1-B8	Bevételek összesen	2 000 000	4 926 276	2 926 276	0	0	0
B1-B7	Költségvetési bevételek összesen						
B8	Finaszírozási bevételek összesen						
B1-B8*	Konzolidált bevételek összesen						

Enying Város Önkormányzat 2020. I. félévi teljesítése részletező kódonként

Rovat	Rovat megnevezése	Eredeti előirányzat	Módosított előirányzat	Halmazott teljesítés	Eredeti előirányzat	Módosított előirányzat	Halmazott teljesítés
		5151			5156		
		belt. utak felújítása			belt. közút		
K1	Személyi juttatások					3 846 829	4 810 029
K2	Munkaadókat terhelő jár. és szoc. hj. adó						502 095
K3	Dologi kiadások					1 396 498	1 624 283
K4	Ellátottak pénzbeli juttatásai						
K5	Egyéb működési célú kiadások						
K6	Beruházások						
K7	Felújítások		9 426 412				
K8	Egyéb felhalmozási célú kiadások						
K9111	Hosszú lejáratú hitelek, kölcsönök törlesztése						
K9112	Likviditási célú hitelek, kölcsönök törlesztése						
K914	Államháztartáson belüli megel. Visszafizetése						
K915	Központi, irányító szervei támogatások foly.						
K1-K9	Kiadás összesen	0	9 426 412	0	0	5 243 327	6 936 407
K1-K8	Költségvetési kiadás összesen						
K9	Finaszírozási kiadás összesen						
K1-K9*	Konzolidált kiadások összesen						
B1	Működési célú támogatások áht-on belülről					5 087 697	5 087 697
B2	Felhalmozási c.támogatások áht-on belülről						
B3	Közhatalmi bevételek						
B4	Működési bevételek						
B5	Felhalmozási bevételek						
B6	Működési célú átvett pénzeszközök						
B7	Felhalmozási célú átvett pénzeszközök						
B8111	Hosszú lejáratú hitelek, kölcsönök felvétele						
B8112	Likviditási célú hitelek, kölcsönök felvétele						
B8131	Előző év költségvetési maradvány igénybevétele						
B816	Központi, irányító szervei támogatás						
B1-B8	Bevételek összesen	0	0	0	0	5 087 697	5 087 697
B1-B7	Költségvetési bevételek összesen						
B8	Finaszírozási bevételek összesen						
B1-B8*	Konzolidált bevételek összesen						

Enying Város Önkormányzat 2020. I. félévi teljesítése részletező kódonként

Rovat	Rovat megnevezése	Eredeti előirányzat	Módosított előirányzat	Halmazott teljesítés	Eredeti előirányzat	Módosított előirányzat	Halmazott teljesítés
		5157			5161		
		kült.utak			Fogl.paktum		
K1	Személyi juttatások				532 000	532 000	
K2	Munkaadókat terhelő jár. és szoc. hj. adó						
K3	Dologi kiadások			607 140			
K4	Ellátottak pénzbeli juttatásai						
K5	Egyéb működési célú kiadások						
K6	Beruházások	54 883 000	54 883 000				
K7	Felújítások						
K8	Egyéb felhalmozási célú kiadások						
K9111	Hosszú lejáratú hitelek, kölcsönök törlesztése						
K9112	Likviditási célú hitelek, kölcsönök törlesztése						
K914	Államháztartáson belüli megel. Visszafizetése						
K915	Központi, irányító szervei támogatások foly.						
K1-K9	Kiadás összesen	54 883 000	54 883 000	607 140	532 000	532 000	0
K1-K8	Költségvetési kiadás összesen						
K9	Finaszírozási kiadás összesen						
K1-K9*	Konzolidált kiadások összesen						
B1	Működési célú támogatások áht-on belülről						
B2	Felhalmozási c.támogatások áht-on belülről						
B3	Közhatalmi bevételek						
B4	Működési bevételek						
B5	Felhalmozási bevételek						
B6	Működési célú átvett pénzeszközök						
B7	Felhalmozási célú átvett pénzeszközök						
B8111	Hosszú lejáratú hitelek, kölcsönök felvétele						
B8112	Likviditási célú hitelek, kölcsönök felvétele						
B8131	Előző év költségvetési maradvány igénybevétele						
B816	Központi, irányító szervei támogatás						
B1-B8	Bevételek összesen	0	0	0	0	0	0
B1-B7	Költségvetési bevételek összesen						
B8	Finaszírozási bevételek összesen						
B1-B8*	Konzolidált bevételek összesen						

Enying Város Önkormányzat 2020. I. félévi teljesítése részletező kódonként

Rovat	Rovat megnevezése	Eredeti előirányzat	Módosított előirányzat	Halmazott teljesítés	Eredeti előirányzat	Módosított előirányzat	Halmazott teljesítés
		5165			5171		
		mobil.hét			zöld város		
K1	Személyi juttatások						
K2	Munkaadókat terhelő jár. és szoc. hj. adó						
K3	Dologi kiadások				2 000 000	11 093 638	6 413 719
K4	Ellátottak pénzbeli juttatásai						
K5	Egyéb működési célú kiadások						
K6	Beruházások				443 378 000	481 472 929	16 840 070
K7	Felújítások						
K8	Egyéb felhalmozási célú kiadások						
K9111	Hosszú lejáratú hitelek, kölcsönök törlesztése						
K9112	Likviditási célú hitelek, kölcsönök törlesztése						
K914	Államháztartáson belüli megel. Visszafizetése						
K915	Központi, irányító szervei támogatások foly.						
K1-K9	Kiadás összesen	0	0	0	445 378 000	492 566 567	23 253 789
K1-K8	Költségvetési kiadás összesen						
K9	Finaszírozási kiadás összesen						
K1-K9*	Konzolidált kiadások összesen						
B1	Működési célú támogatások áht-on belülről			850 000			
B2	Felhalmozási c.támogatások áht-on belülről						
B3	Közhatalmi bevételek						
B4	Működési bevételek						5 250
B5	Felhalmozási bevételek						
B6	Működési célú átvett pénzeszközök						
B7	Felhalmozási célú átvett pénzeszközök						
B8111	Hosszú lejáratú hitelek, kölcsönök felvétele						
B8112	Likviditási célú hitelek, kölcsönök felvétele						
B8131	Előző év költségvetési maradvány igénybevétele						
B816	Központi, irányító szervei támogatás						
B1-B8	Bevételek összesen	0	0	850 000	0	0	5 250
B1-B7	Költségvetési bevételek összesen						
B8	Finaszírozási bevételek összesen						
B1-B8*	Konzolidált bevételek összesen						

Enying Város Önkormányzat 2020. I. félévi teljesítése részletező kódonként

Rovat	Rovat megnevezése	Eredeti előirányzat	Módosított előirányzat	Halmazott teljesítés	Eredeti előirányzat	Módosított előirányzat	Halmazott teljesítés
		5172			5174		
		PH energetika			ipari park		
K1	Személyi juttatások						
K2	Munkaadókat terhelő jár. és szoc. hj. adó						
K3	Dologi kiadások		742 000	742 000			
K4	Ellátottak pénzbeli juttatásai						
K5	Egyéb működési célú kiadások						
K6	Beruházások				478 276 000	0	
K7	Felújítások	29 651 000	39 611 983	22 238 172			
K8	Egyéb felhalmozási célú kiadások					483 355 829	483 355 829
K9111	Hosszú lejáratú hitelek, kölcsönök törlesztése						
K9112	Likviditási célú hitelek, kölcsönök törlesztése						
K914	Államháztartáson belüli megel. Visszafizetése						
K915	Központi, irányító szervei támogatások foly.						
K1-K9	Kiadás összesen	29 651 000	40 353 983	22 980 172	478 276 000	483 355 829	483 355 829
K1-K8	Költségvetési kiadás összesen						
K9	Finaszírozási kiadás összesen						
K1-K9*	Konzolidált kiadások összesen						
B1	Működési célú támogatások áht-on belülről						
B2	Felhalmozási c.támogatások áht-on belülről		10 702 983	10 702 983			
B3	Közhatalmi bevételek						
B4	Működési bevételek						
B5	Felhalmozási bevételek						
B6	Működési célú átvett pénzeszközök						
B7	Felhalmozási célú átvett pénzeszközök						
B8111	Hosszú lejáratú hitelek, kölcsönök felvétele						
B8112	Likviditási célú hitelek, kölcsönök felvétele						
B8131	Előző év költségvetési maradvány igénybevétele						
B816	Központi, irányító szervei támogatás						
B1-B8	Bevételek összesen	0	10 702 983	10 702 983	0	0	0
B1-B7	Költségvetési bevételek összesen						
B8	Finaszírozási bevételek összesen						
B1-B8*	Konzolidált bevételek összesen						

Enying Város Önkormányzat 2020. I. félévi teljesítése részletező kódonként

Rovat	Rovat megnevezése	Eredeti előirányzat	Módosított előirányzat	Halmazott teljesítés	Eredeti előirányzat	Módosított előirányzat	Halmazott teljesítés
		5175			5176		
		humán kap.			helyi identitás		
K1	Személyi juttatások	90 000	90 000	4 610 756	3 946 000	3 946 000	8 731
K2	Munkaadókat terhelő jár. és szoc. hj. adó		672 000	672 000	691 000	691 000	
K3	Dologi kiadások		2 791 588	2 202 211		10 000	3 810
K4	Ellátottak pénzbeli juttatásai						
K5	Egyéb működési célú kiadások						
K6	Beruházások						
K7	Felújítások						
K8	Egyéb felhalmozási célú kiadások						
K9111	Hosszú lejáratú hitelek, kölcsönök törlesztése						
K9112	Likviditási célú hitelek, kölcsönök törlesztése						
K914	Államháztartáson belüli megel. Visszafizetése						
K915	Központi, irányító szervei támogatások foly.						
K1-K9	Kiadás összesen	90 000	3 553 588	7 484 967	4 637 000	4 647 000	12 541
K1-K8	Költségvetési kiadás összesen						
K9	Finaszírozási kiadás összesen						
K1-K9*	Konzolidált kiadások összesen						
B1	Működési célú támogatások áht-on belülről		7 693 899	7 693 899			
B2	Felhalmozási c.támogatások áht-on belülről						
B3	Közhatalmi bevételek						
B4	Működési bevételek						
B5	Felhalmozási bevételek						
B6	Működési célú átvett pénzeszközök						
B7	Felhalmozási célú átvett pénzeszközök						
B8111	Hosszú lejáratú hitelek, kölcsönök felvétele						
B8112	Likviditási célú hitelek, kölcsönök felvétele						
B8131	Előző év költségvetési maradvány igénybevétele						
B816	Központi, irányító szervei támogatás						
B1-B8	Bevételek összesen	0	7 693 899	7 693 899	0	0	0
B1-B7	Költségvetési bevételek összesen						
B8	Finaszírozási bevételek összesen						
B1-B8*	Konzolidált bevételek összesen						

Enying Város Önkormányzat 2020. I. félévi teljesítése részletező kódonként

Rovat	Rovat megnevezése	Eredeti előirányzat	Módosított előirányzat	Halmozott teljesítés	Eredeti előirányzat	Módosított előirányzat	Halmozott teljesítés
		5177			s.d.		
		kabóka energetika			fejlesztési hitel II.		
K1	Személyi juttatások						
K2	Munkaadókat terhelő jár. és szoc. hj. adó						
K3	Dologi kiadások			303 000			
K4	Ellátottak pénzbeli juttatásai						
K5	Egyéb működési célú kiadások						
K6	Beruházások						
K7	Felújítások						
K8	Egyéb felhalmozási célú kiadások						
K9111	Hosszú lejáratú hitelek, kölcsönök törlesztése						
K9112	Likviditási célú hitelek, kölcsönök törlesztése						
K914	Államháztartáson belüli megel. Visszafizetése						
K915	Központi, irányító szervei támogatások foly.						
K1-K9	Kiadás összesen	0	0	303 000	0	0	0
K1-K8	Költségvetési kiadás összesen						
K9	Finaszírozási kiadás összesen						
K1-K9*	Konzolidált kiadások összesen						
B1	Működési célú támogatások áht-on belülről						
B2	Felhalmozási c.támogatások áht-on belülről						
B3	Közhatalmi bevételek						
B4	Működési bevételek						
B5	Felhalmozási bevételek						
B6	Működési célú átvett pénzeszközök						
B7	Felhalmozási célú átvett pénzeszközök						
B8111	Hosszú lejáratú hitelek, kölcsönök felvétele					50 000 000	
B8112	Likviditási célú hitelek, kölcsönök felvétele						
B8131	Előző év költségvetési maradvány igénybevétele						
B816	Központi, irányító szervei támogatás						
B1-B8	Bevételek összesen	0	0	0	0	50 000 000	0
B1-B7	Költségvetési bevételek összesen						
B8	Finaszírozási bevételek összesen						
B1-B8*	Konzolidált bevételek összesen						

Enying Város Önkormányzat 2020. I. félévi teljesítése részletező kódonként

Rovat	Rovat megnevezése	Eredeti előirányzat	Módosított előirányzat	Halmazott teljesítés	Eredeti előirányzat	Módosított előirányzat	Halmazott teljesítés
		s.d.			Enyingi Polgármesteri Hivatal		
		belterületi utak bm-2020			összesen		
K1	Személyi juttatások				147 951 000	146 872 737	66 354 895
K2	Munkaadókat terhelő jár. és szoc. hj. adó				28 762 000	29 584 000	12 240 490
K3	Dologi kiadások				32 964 000	33 411 838	16 168 985
K4	Ellátottak pénzbeli juttatásai						
K5	Egyéb működési célú kiadások						
K6	Beruházások				2 158 000	2 158 000	1 028 477
K7	Felújítások		2 811 433				
K8	Egyéb felhalmozási célú kiadások						
K9111	Hosszú lejáratú hitelek, kölcsönök törlesztése						
K9112	Likviditási célú hitelek, kölcsönök törlesztése						
K914	Államháztartáson belüli megel. Visszafizetése						
K915	Központi, irányító szervei támogatások foly.						
K1-K9	Kiadás összesen	0	2 811 433	0	211 835 000	212 026 575	95 792 847
K1-K8	Költségvetési kiadás összesen				211 835 000	212 026 575	95 792 847
K9	Finaszírozási kiadás összesen				0	0	0
K1-K9*	Konzolidált kiadások összesen				211 835 000	212 026 575	95 792 847
B1	Működési célú támogatások áht-on belülről				3 761 000	3 761 000	2 399 964
B2	Felhalmozási c.támogatások áht-on belülről						
B3	Közhatalmi bevételek				150 000	150 000	80 000
B4	Működési bevételek				2 800 000	2 800 000	1 012 023
B5	Felhalmozási bevételek						
B6	Működési célú átvett pénzeszközök						
B7	Felhalmozási célú átvett pénzeszközök						
B8111	Hosszú lejáratú hitelek, kölcsönök felvétele						
B8112	Likviditási célú hitelek, kölcsönök felvétele						
B8131	Előző év költségvetési maradvány igénybevétele					191 575	
B816	Központi, irányító szervei támogatás				205 124 000	205 124 000	93 119 994
B1-B8	Bevételek összesen	0	0	0	211 835 000	212 026 575	96 611 981
B1-B7	Költségvetési bevételek összesen				6 711 000	6 711 000	3 491 987
B8	Finaszírozási bevételek összesen				205 124 000	205 315 575	93 119 994
B1-B8*	Konzolidált bevételek összesen				6 711 000	6 902 575	3 491 987

Enying Város Önkormányzat 2020. I. félévi teljesítése részletező kódonként

Rovat	Rovat megnevezése	Eredeti előirányzat	Módosított előirányzat	Halmazott teljesítés	Eredeti előirányzat	Módosított előirányzat	Halmazott teljesítés
		5210			5211		
		igazgatás polg.hiv.			közterületfelügyelő		
K1	Személyi juttatások	144 106 000	143 027 737	64 634 782	3 845 000	3 845 000	1 720 113
K2	Munkaadókat terhelő jár. és szoc. hj. adó	28 062 000	28 884 000	11 943 816	700 000	700 000	296 674
K3	Dologi kiadások	32 749 000	33 187 688	15 984 695	215 000	215 000	151 750
K4	Ellátottak pénzbeli juttatásai	0	0	0			
K5	Egyéb működési célú kiadások	0	0	0			
K6	Beruházások	2 158 000	2 158 000	1 028 477			
K7	Felújítások	0	0	0			
K8	Egyéb felhalmozási célú kiadások	0	0	0			
K9111	Hosszú lejáratú hitelek, kölcsönök törlesztése	0	0	0			
K9112	Likviditási célú hitelek, kölcsönök törlesztése	0	0	0			
K914	Államháztartáson belüli megel. Visszafizetése	0	0	0			
K915	Központi, irányító szervei támogatások foly.	0	0	0			
K1-K9	Kiadás összesen	207 075 000	207 257 425	93 591 770	4 760 000	4 760 000	2 168 537
K1-K8	Költségvetési kiadás összesen						
K9	Finaszírozási kiadás összesen						
K1-K9*	Konzolidált kiadások összesen						
B1	Működési célú támogatások áht-on belülről	3 761 000	3 761 000	2 399 964			
B2	Felhalmozási c.támogatások áht-on belülről	0	0	0			
B3	Közhatalmi bevételek	150 000	150 000	80 000			
B4	Működési bevételek	2 800 000	2 800 000	1 012 023			
B5	Felhalmozási bevételek	0	0	0			
B6	Működési célú átvett pénzeszközök	0	0	0			
B7	Felhalmozási célú átvett pénzeszközök	0	0	0			
B8111	Hosszú lejáratú hitelek, kölcsönök felvétele	0	0	0			
B8112	Likviditási célú hitelek, kölcsönök felvétele	0	0	0			
B8131	Előző év költségvetési maradvány igénybevétele	0	191 575	0			
B816	Központi, irányító szervei támogatás	205 124 000	205 124 000	93 119 994			
B1-B8	Bevételek összesen	211 835 000	212 026 575	96 611 981	0	0	0
B1-B7	Költségvetési bevételek összesen						
B8	Finaszírozási bevételek összesen						
B1-B8*	Konzolidált bevételek összesen						

Enying Város Önkormányzat 2020. I. félévi teljesítése részletező kódonként

Rovat	Rovat megnevezése	Eredeti előirányzat	Módosított előirányzat	Halmazott teljesítés	Eredeti előirányzat	Módosított előirányzat	Halmazott teljesítés
		5103			Enyingi Városi Bölcsőde		
		veszélyhelyzet			összesen		
K1	Személyi juttatások				40 080 000	40 080 000	17 076 167
K2	Munkaadókat terhelő jár. és szoc. hj. adó				6 549 000	6 549 000	2 998 440
K3	Dologi kiadások		9 150	32 540	7 253 000	7 253 999	2 419 188
K4	Ellátottak pénzbeli juttatásai						
K5	Egyéb működési célú kiadások						
K6	Beruházások				399 000	399 000	71 620
K7	Felújítások						
K8	Egyéb felhalmozási célú kiadások						
K9111	Hosszú lejáratú hitelek, kölcsönök törlesztése						
K9112	Likviditási célú hitelek, kölcsönök törlesztése						
K914	Államháztartáson belüli megel. Visszafizetése						
K915	Központi, irányító szervei támogatások foly.						
K1-K9	Kiadás összesen	0	9 150	32 540	54 281 000	54 281 999	22 565 415
K1-K8	Költségvetési kiadás összesen				54 281 000	54 281 999	22 565 415
K9	Finaszírozási kiadás összesen				0	0	0
K1-K9*	Konzolidált kiadások összesen				54 281 000	54 281 999	22 565 415
B1	Működési célú támogatások áht-on belülről						
B2	Felhalmozási c.támogatások áht-on belülről						
B3	Közhatalmi bevételek						
B4	Működési bevételek				1 040 000	1 040 000	427 297
B5	Felhalmozási bevételek						
B6	Működési célú átvett pénzeszközök						
B7	Felhalmozási célú átvett pénzeszközök						
B8111	Hosszú lejáratú hitelek, kölcsönök felvétele						
B8112	Likviditási célú hitelek, kölcsönök felvétele						
B8131	Előző év költségvetési maradvány igénybevétele					999	
B816	Központi, irányító szervei támogatás				53 241 000	53 241 000	22 429 301
B1-B8	Bevételek összesen	0	0	0	54 281 000	54 281 999	22 856 598
B1-B7	Költségvetési bevételek összesen				1 040 000	1 040 000	427 297
B8	Finaszírozási bevételek összesen				53 241 000	53 241 999	22 429 301
B1-B8*	Konzolidált bevételek összesen				1 040 000	1 040 999	427 297

Enying Város Önkormányzat 2020. I. félévi teljesítése részletező kódokként

Rovat	Rovat megnevezése	Eredeti előirányzat	Módosított előirányzat	Halmazott teljesítés	Eredeti előirányzat	Módosított előirányzat	Halmazott teljesítés
		5310			5311		
		bölcsődei ellátás			veszélyhelyzet		
K1	Személyi juttatások	40 080 000	40 080 000	17 076 167			
K2	Munkaadókat terhelő jár. és szoc. hj. adó	6 549 000	6 549 000	2 998 440			
K3	Dologi kiadások	7 253 000	7 253 999	2 419 188			
K4	Ellátottak pénzbeli juttatásai	0	0	0			
K5	Egyéb működési célú kiadások	0	0	0			
K6	Beruházások	399 000	399 000	71 620			
K7	Felújítások	0	0	0			
K8	Egyéb felhalmozási célú kiadások	0	0	0			
K9111	Hosszú lejáratú hitelek, kölcsönök törlesztése	0	0	0			
K9112	Likviditási célú hitelek, kölcsönök törlesztése	0	0	0			
K914	Államháztartáson belüli megel. Visszafizetése	0	0	0			
K915	Központi, irányító szervei támogatások foly.	0	0	0			
K1-K9	Kiadás összesen	54 281 000	54 281 999	22 565 415	0	0	0
K1-K8	Költségvetési kiadás összesen						
K9	Finaszírozási kiadás összesen						
K1-K9*	Konzolidált kiadások összesen						
B1	Működési célú támogatások áht-on belülről	0	0	0			
B2	Felhalmozási c.támogatások áht-on belülről	0	0	0			
B3	Közhatalmi bevételek	0	0	0			
B4	Működési bevételek	1 040 000	1 040 000	427 297			
B5	Felhalmozási bevételek	0	0	0			
B6	Működési célú átvett pénzeszközök	0	0	0			
B7	Felhalmozási célú átvett pénzeszközök	0	0	0			
B8111	Hosszú lejáratú hitelek, kölcsönök felvétele	0	0	0			
B8112	Likviditási célú hitelek, kölcsönök felvétele	0	0	0			
B8131	Előző év költségvetési maradvány igénybevétele	0	999	0			
B816	Központi, irányító szervei támogatás	53 241 000	53 241 000	22 429 301			
B1-B8	Bevételek összesen	54 281 000	54 281 999	22 856 598	0	0	0
B1-B7	Költségvetési bevételek összesen						
B8	Finaszírozási bevételek összesen						
B1-B8*	Konzolidált bevételek összesen						

Enying Város Önkormányzat 2020. I. félévi teljesítése részletező kódonként

Rovat	Rovat megnevezése	Eredeti előirányzat	Módosított előirányzat	Halmazott teljesítés	Eredeti előirányzat	Módosított előirányzat	Halmazott teljesítés
		Enyingi Szirombontogató Óvoda			5410		
		összesen			óvodai szakmai tevékenység		
K1	Személyi juttatások	145 322 000	144 499 943	65 116 680	145 322 000	144 499 943	65 116 680
K2	Munkaadókat terhelő jár. és szoc. hj. adó	28 248 000	28 936 000	13 018 842	28 248 000	28 936 000	13 018 842
K3	Dologi kiadások	15 676 000	15 460 057	5 471 354	15 676 000	15 420 057	5 330 569
K4	Ellátottak pénzbeli juttatásai				0	0	0
K5	Egyéb működési célú kiadások				0	0	0
K6	Beruházások	216 000	566 000	491 159	216 000	566 000	491 159
K7	Felújítások				0	0	0
K8	Egyéb felhalmozási célú kiadások				0	0	0
K9111	Hosszú lejáratú hitelek, kölcsönök törlesztése				0	0	0
K9112	Likviditási célú hitelek, kölcsönök törlesztése				0	0	0
K914	Államháztartáson belüli megel. Visszafizetése				0	0	0
K915	Központi, irányító szervei támogatások foly.				0	0	0
K1-K9	Kiadás összesen	189 462 000	189 462 000	84 098 035	189 462 000	189 422 000	83 957 250
K1-K8	Költségvetési kiadás összesen	189 462 000	189 462 000	84 098 035			
K9	Finaszírozási kiadás összesen	0	0	0			
K1-K9*	Konzolidált kiadások összesen	189 462 000	189 462 000	84 098 035			
B1	Működési célú támogatások áht-on belülről				0	0	0
B2	Felhalmozási c.támogatások áht-on belülről				0	0	0
B3	Közhatalmi bevételek				0	0	0
B4	Működési bevételek	440 000	440 000	17 069	440 000	440 000	17 069
B5	Felhalmozási bevételek				0	0	0
B6	Működési célú átvett pénzeszközök				0	0	0
B7	Felhalmozási célú átvett pénzeszközök				0	0	0
B8111	Hosszú lejáratú hitelek, kölcsönök felvétele				0	0	0
B8112	Likviditási célú hitelek, kölcsönök felvétele				0	0	0
B8131	Előző év költségvetési maradvány igénybevétele				0	0	0
B816	Központi, irányító szervei támogatás	189 022 000	189 022 000	85 122 330	189 022 000	189 022 000	85 122 330
B1-B8	Bevételek összesen	189 462 000	189 462 000	85 139 399	189 462 000	189 462 000	85 139 399
B1-B7	Költségvetési bevételek összesen	440 000	440 000	17 069			
B8	Finaszírozási bevételek összesen	189 022 000	189 022 000	85 122 330			
B1-B8*	Konzolidált bevételek összesen	440 000	440 000	17 069			

Enying Város Önkormányzat 2020. I. félévi teljesítése részletező kódonként

Rovat	Rovat megnevezése	Eredeti előirányzat	Módosított előirányzat	Halmazott teljesítés	Eredeti előirányzat	Módosított előirányzat	Halmazott teljesítés
		5411			Vas Gereben Művelődési Ház és Könyvtár		
		veszélyhelyzet			összesen		
K1	Személyi juttatások				23 636 000	23 636 000	10 544 188
K2	Munkaadókat terhelő jár. és szoc. hj. adó				4 094 000	4 094 000	1 860 309
K3	Dologi kiadások		40 000	140 785	13 573 000	15 013 000	4 499 605
K4	Ellátottak pénzbeli juttatásai						
K5	Egyéb működési célú kiadások						
K6	Beruházások				1 155 000	1 155 000	202 403
K7	Felújítások				2 057 000	2 057 000	0
K8	Egyéb felhalmozási célú kiadások						
K9111	Hosszú lejáratú hitelek, kölcsönök törlesztése						
K9112	Likviditási célú hitelek, kölcsönök törlesztése						
K914	Államháztartáson belüli megel. Visszafizetése						
K915	Központi, irányító szervei támogatások foly.						
K1-K9	Kiadás összesen	0	40 000	140 785	44 515 000	45 955 000	17 106 505
K1-K8	Költségvetési kiadás összesen				44 515 000	45 955 000	17 106 505
K9	Finanszírozási kiadás összesen				0	0	0
K1-K9*	Konzolidált kiadások összesen				44 515 000	45 955 000	17 106 505
B1	Működési célú támogatások áht-on belülről						
B2	Felhalmozási c.támogatások áht-on belülről						
B3	Közhatalmi bevételek						
B4	Működési bevételek				1 130 000	2 570 000	278 480
B5	Felhalmozási bevételek						
B6	Működési célú átvett pénzeszközök						
B7	Felhalmozási célú átvett pénzeszközök						
B8111	Hosszú lejáratú hitelek, kölcsönök felvétele						
B8112	Likviditási célú hitelek, kölcsönök felvétele						
B8131	Előző év költségvetési maradvány igénybevétele						
B816	Központi, irányító szervei támogatás				43 385 000	43 385 000	17 219 764
B1-B8	Bevételek összesen	0	0	0	44 515 000	45 955 000	17 498 244
B1-B7	Költségvetési bevételek összesen				1 130 000	2 570 000	278 480
B8	Finanszírozási bevételek összesen				43 385 000	43 385 000	17 219 764
B1-B8*	Konzolidált bevételek összesen				1 130 000	2 570 000	278 480

Enying Város Önkormányzat 2020. I. félévi teljesítése részletező kódonként

Rovat	Rovat megnevezése	Eredeti előirányzat	Módosított előirányzat	Halmazott teljesítés	Eredeti előirányzat	Módosított előirányzat	Halmazott teljesítés
		5510			5511		
		művelődési ház			művelődési ház erzsébet tábor		
K1	Személyi juttatások	13 106 000	13 106 000	6 112 798			
K2	Munkaadókat terhelő jár. és szoc. hj. adó	2 251 000	2 251 000	1 084 809			
K3	Dologi kiadások	10 464 000	10 484 000	3 098 913		1 440 000	88 180
K4	Ellátottak pénzbeli juttatásai	0	0	0			
K5	Egyéb működési célú kiadások	0	0	0			
K6	Beruházások	0	0	0			
K7	Felújítások	2 057 000	2 057 000	0			
K8	Egyéb felhalmozási célú kiadások	0	0	0			
K9111	Hosszú lejáratú hitelek, kölcsönök törlesztése	0	0	0			
K9112	Likviditási célú hitelek, kölcsönök törlesztése	0	0	0			
K914	Államháztartáson belüli megel. Visszafizetése	0	0	0			
K915	Központi, irányító szervei támogatások foly.	0	0	0			
K1-K9	Kiadás összesen	27 878 000	27 898 000	10 296 520	0	1 440 000	88 180
K1-K8	Költségvetési kiadás összesen						
K9	Finaszírozási kiadás összesen						
K1-K9*	Konzolidált kiadások összesen						
B1	Működési célú támogatások áht-on belülről	0	0	0			
B2	Felhalmozási c.támogatások áht-on belülről	0	0	0			
B3	Közhatalmi bevételek	0	0	0			
B4	Működési bevételek	1 000 000	2 440 000	206 000	130 000	130 000	72 480
B5	Felhalmozási bevételek	0	0	0			
B6	Működési célú átvett pénzeszközök	0	0	0			
B7	Felhalmozási célú átvett pénzeszközök	0	0	0			
B8111	Hosszú lejáratú hitelek, kölcsönök felvétele	0	0	0			
B8112	Likviditási célú hitelek, kölcsönök felvétele	0	0	0			
B8131	Előző év költségvetési maradvány igénybevétele	0	0	0			
B816	Központi, irányító szervei támogatás	43 385 000	43 385 000	17 219 764			
B1-B8	Bevételek összesen	44 385 000	45 825 000	17 425 764	130 000	130 000	72 480
B1-B7	Költségvetési bevételek összesen						
B8	Finaszírozási bevételek összesen						
B1-B8*	Konzolidált bevételek összesen						

Enying Város Önkormányzat 2020. I. félévi teljesítése részletező kódonként

Rovat	Rovat megnevezése	Eredeti előirányzat	Módosított előirányzat	Halmazott teljesítés	Eredeti előirányzat	Módosított előirányzat	Halmazott teljesítés
		5513			5520		
		veszélyhelyzet			könyvtár		
K1	Személyi juttatások				10 530 000	10 530 000	4 431 390
K2	Munkaadókat terhelő jár. és szoc. hj. adó				1 843 000	1 843 000	775 500
K3	Dologi kiadások			11 680	3 109 000	3 089 000	1 300 832
K4	Ellátottak pénzbeli juttatásai						
K5	Egyéb működési célú kiadások						
K6	Beruházások				1 155 000	1 155 000	202 403
K7	Felújítások						
K8	Egyéb felhalmozási célú kiadások						
K9111	Hosszú lejáratú hitelek, kölcsönök törlesztése						
K9112	Likviditási célú hitelek, kölcsönök törlesztése						
K914	Államháztartáson belüli megel. Visszafizetése						
K915	Központi, irányító szervei támogatások foly.						
K1-K9	Kiadás összesen	0	0	11 680	16 637 000	16 617 000	6 710 125
K1-K8	Költségvetési kiadás összesen						
K9	Finaszírozási kiadás összesen						
K1-K9*	Konzolidált kiadások összesen						
B1	Működési célú támogatások áht-on belülről						
B2	Felhalmozási c.támogatások áht-on belülről						
B3	Közhatalmi bevételek						
B4	Működési bevételek						
B5	Felhalmozási bevételek						
B6	Működési célú átvett pénzeszközök						
B7	Felhalmozási célú átvett pénzeszközök						
B8111	Hosszú lejáratú hitelek, kölcsönök felvétele						
B8112	Likviditási célú hitelek, kölcsönök felvétele						
B8131	Előző év költségvetési maradvány igénybevétele						
B816	Központi, irányító szervei támogatás						
B1-B8	Bevételek összesen	0	0	0	0	0	0
B1-B7	Költségvetési bevételek összesen						
B8	Finaszírozási bevételek összesen						
B1-B8*	Konzolidált bevételek összesen						

Enying Város Önkormányzat 2020. I. félévi teljesítése részletező kódonként

Rovat	Rovat megnevezése	Eredeti előirányzat	Módosított előirányzat	Halmazott teljesítés	Eredeti előirányzat	Módosított előirányzat	Halmazott teljesítés
		Enyingi Család- és Gyermekjóléti Központ			5010		
		összesen			gyermekjóléti központ		
K1	Személyi juttatások	46 248 000	46 248 000	18 900 270	46 248 000	46 248 000	18 900 270
K2	Munkaadókat terhelő jár. és szoc. hj. adó	8 889 000	8 889 000	3 393 093	8 889 000	8 889 000	3 393 093
K3	Dologi kiadások	4 695 000	7 095 067	2 658 467	4 695 000	4 695 067	2 578 467
K4	Ellátottak pénzbeli juttatásai				0	0	0
K5	Egyéb működési célú kiadások				0	0	0
K6	Beruházások	127 000	127 000	0	127 000	127 000	0
K7	Felújítások				0	0	0
K8	Egyéb felhalmozási célú kiadások				0	0	0
K9111	Hosszú lejáratú hitelek, kölcsönök törlesztése				0	0	0
K9112	Likviditási célú hitelek, kölcsönök törlesztése				0	0	0
K914	Államháztartáson belüli megel. Visszafizetése				0	0	0
K915	Központi, irányító szervei támogatások foly.				0	0	0
K1-K9	Kiadás összesen	59 959 000	62 359 067	24 951 830	59 959 000	59 959 067	24 871 830
K1-K8	Költségvetési kiadás összesen	59 959 000	62 359 067	24 951 830			
K9	Finaszírozási kiadás összesen	0	0	0			
K1-K9*	Konzolidált kiadások összesen	59 959 000	62 359 067	24 951 830			
B1	Működési célú támogatások áht-on belülről				0	0	0
B2	Felhalmozási c.támogatások áht-on belülről				0	0	0
B3	Közhatalmi bevételek				0	0	0
B4	Működési bevételek		2 400 000	399 600	0	0	0
B5	Felhalmozási bevételek				0	0	0
B6	Működési célú átvett pénzeszközök				0	0	0
B7	Felhalmozási célú átvett pénzeszközök				0	0	0
B8111	Hosszú lejáratú hitelek, kölcsönök felvétele				0	0	0
B8112	Likviditási célú hitelek, kölcsönök felvétele				0	0	0
B8131	Előző év költségvetési maradvány igénybevétele	2 157 000	2 157 067		2 157 000	2 157 067	0
B816	Központi, irányító szervei támogatás	57 802 000	57 802 000	25 394 153	57 802 000	57 802 000	25 394 153
B1-B8	Bevételek összesen	59 959 000	62 359 067	25 793 753	59 959 000	59 959 067	25 394 153
B1-B7	Költségvetési bevételek összesen	0	2 400 000	399 600			
B8	Finaszírozási bevételek összesen	59 959 000	59 959 067	25 394 153			
B1-B8*	Konzolidált bevételek összesen	2 157 000	4 557 067	399 600			

Enying Város Önkormányzat 2020. I. félévi teljesítése részletező kódonként

Rovat	Rovat megnevezése	Eredeti előirányzat	Módosított előirányzat	Halmazott teljesítés	Eredeti előirányzat	Módosított előirányzat	Halmazott teljesítés
		5011			Enying Város Önkormányzat Városgondnoksága		
		erzsébet tábor			összesen		
K1	Személyi juttatások				40 652 000	40 652 000	19 770 652
K2	Munkaadókat terhelő jár. és szoc. hj. adó				5 971 000	5 971 000	3 493 641
K3	Dologi kiadások		2 400 000	80 000	38 993 000	39 143 000	17 017 812
K4	Ellátottak pénzbeli juttatásai						
K5	Egyéb működési célú kiadások						
K6	Beruházások				3 499 000	3 499 000	217 650
K7	Felújítások					3 000 000	
K8	Egyéb felhalmozási célú kiadások						
K9111	Hosszú lejáratú hitelek, kölcsönök törlesztése						
K9112	Likviditási célú hitelek, kölcsönök törlesztése						
K914	Államháztartáson belüli megel. Visszafizetése						
K915	Központi, irányító szervei támogatások foly.						
K1-K9	Kiadás összesen	0	2 400 000	80 000	89 115 000	92 265 000	40 499 755
K1-K8	Költségvetési kiadás összesen				89 115 000	92 265 000	40 499 755
K9	Finaszírozási kiadás összesen				0	0	0
K1-K9*	Konzolidált kiadások összesen				89 115 000	92 265 000	40 499 755
B1	Működési célú támogatások áht-on belülről						
B2	Felhalmozási c.támogatások áht-on belülről						
B3	Közhatalmi bevételek						
B4	Működési bevételek		2 400 000	399 600	6 570 000	6 570 000	1 011 396
B5	Felhalmozási bevételek						
B6	Működési célú átvett pénzeszközök						
B7	Felhalmozási célú átvett pénzeszközök						
B8111	Hosszú lejáratú hitelek, kölcsönök felvétele						
B8112	Likviditási célú hitelek, kölcsönök felvétele						
B8131	Előző év költségvetési maradvány igénybevétele					150 000	
B816	Központi, irányító szervei támogatás				82 545 000	85 545 000	40 453 088
B1-B8	Bevételek összesen	0	2 400 000	399 600	89 115 000	92 265 000	41 464 484
B1-B7	Költségvetési bevételek összesen				6 570 000	6 570 000	1 011 396
B8	Finaszírozási bevételek összesen				82 545 000	85 695 000	40 453 088
B1-B8*	Konzolidált bevételek összesen				6 570 000	6 720 000	1 011 396

Enying Város Önkormányzat 2020. I. félévi teljesítése részletező kódonként

Rovat	Rovat megnevezése	Eredeti előirányzat	Módosított előirányzat	Halmazott teljesítés	Eredeti előirányzat	Módosított előirányzat	Halmazott teljesítés
		5901			5902		
		városgazdálkodás			zöldterület		
K1	Személyi juttatások	28 268 000	28 268 000	13 163 977	12 384 000	12 384 000	6 546 824
K2	Munkaadókat terhelő jár. és szoc. hj. adó	4 125 000	4 125 000	2 356 255	1 846 000	1 846 000	1 127 960
K3	Dologi kiadások	21 632 000	21 782 000	8 424 747	4 766 000	4 766 000	1 259 018
K4	Ellátottak pénzbeli juttatásai	0	0	0			
K5	Egyéb működési célú kiadások	0	0	0			
K6	Beruházások	0	96 000	22 950			194 700
K7	Felújítások	0	3 000 000	0			
K8	Egyéb felhalmozási célú kiadások	0	0	0			
K9111	Hosszú lejáratú hitelek, kölcsönök törlesztése	0	0	0			
K9112	Likviditási célú hitelek, kölcsönök törlesztése	0	0	0			
K914	Államháztartáson belüli megel. Visszafizetése	0	0	0			
K915	Központi, irányító szervei támogatások foly.	0	0	0			
K1-K9	Kiadás összesen	54 025 000	57 271 000	23 967 929	18 996 000	18 996 000	9 128 502
K1-K8	Költségvetési kiadás összesen						
K9	Finaszírozási kiadás összesen						
K1-K9*	Konzolidált kiadások összesen						
B1	Működési célú támogatások áht-on belülről	0	0	0			
B2	Felhalmozási c.támogatások áht-on belülről	0	0	0			
B3	Közhatalmi bevételek	0	0	0			
B4	Működési bevételek	4 455 000	4 455 000	37 610	80 000	80 000	
B5	Felhalmozási bevételek	0	0	0			
B6	Működési célú átvett pénzeszközök	0	0	0			
B7	Felhalmozási célú átvett pénzeszközök	0	0	0			
B8111	Hosszú lejáratú hitelek, kölcsönök felvétele	0	0	0			
B8112	Likviditási célú hitelek, kölcsönök felvétele	0	0	0			
B8131	Előző év költségvetési maradvány igénybevétele	0	150 000	0			
B816	Központi, irányító szervei támogatás	0	0	0			
B1-B8	Bevételek összesen	4 455 000	4 605 000	37 610	80 000	80 000	0
B1-B7	Költségvetési bevételek összesen						
B8	Finaszírozási bevételek összesen						
B1-B8*	Konzolidált bevételek összesen						

Enying Város Önkormányzat 2020. I. félévi teljesítése részletező kódonként

Rovat	Rovat megnevezése	Eredeti előirányzat	Módosított előirányzat	Halmazott teljesítés	Eredeti előirányzat	Módosított előirányzat	Halmazott teljesítés
		5903			5904		
		köztemető			piac		
K1	Személyi juttatások						
K2	Munkaadókat terhelő jár. és szoc. hj. adó						
K3	Dologi kiadások				862 000	862 000	349 126
K4	Ellátottak pénzbeli juttatásai						
K5	Egyéb működési célú kiadások						
K6	Beruházások	96 000					
K7	Felújítások						
K8	Egyéb felhalmozási célú kiadások						
K9111	Hosszú lejáratú hitelek, kölcsönök törlesztése						
K9112	Likviditási célú hitelek, kölcsönök törlesztése						
K914	Államháztartáson belüli megel. Visszafizetése						
K915	Központi, irányító szervei támogatások foly.						
K1-K9	Kiadás összesen	96 000	0	0	862 000	862 000	349 126
K1-K8	Költségvetési kiadás összesen						
K9	Finaszírozási kiadás összesen						
K1-K9*	Konzolidált kiadások összesen						
B1	Működési célú támogatások áht-on belülről						
B2	Felhalmozási c.támogatások áht-on belülről						
B3	Közhatalmi bevételek						
B4	Működési bevételek	96 000	96 000	48 000	890 000	890 000	331 100
B5	Felhalmozási bevételek						
B6	Működési célú átvett pénzeszközök						
B7	Felhalmozási célú átvett pénzeszközök						
B8111	Hosszú lejáratú hitelek, kölcsönök felvétele						
B8112	Likviditási célú hitelek, kölcsönök felvétele						
B8131	Előző év költségvetési maradvány igénybevétele						
B816	Központi, irányító szervei támogatás						
B1-B8	Bevételek összesen	96 000	96 000	48 000	890 000	890 000	331 100
B1-B7	Költségvetési bevételek összesen						
B8	Finaszírozási bevételek összesen						
B1-B8*	Konzolidált bevételek összesen						

Enying Város Önkormányzat 2020. I. félévi teljesítése részletező kódonként

Rovat	Rovat megnevezése	Eredeti előirányzat	Módosított előirányzat	Halmazott teljesítés	Eredeti előirányzat	Módosított előirányzat	Halmazott teljesítés
		5905			5906		
		út, járda karbantartás			szennyvizkezelés		
K1	Személyi juttatások						
K2	Munkaadókat terhelő jár. és szoc. hj. adó						
K3	Dologi kiadások	1 905 000	1 905 000	579 593	2 791 000	2 791 000	1 483 877
K4	Ellátottak pénzbeli juttatásai						
K5	Egyéb működési célú kiadások						
K6	Beruházások	2 983 000	2 983 000				
K7	Felújítások						
K8	Egyéb felhalmozási célú kiadások						
K9111	Hosszú lejáratú hitelek, kölcsönök törlesztése						
K9112	Likviditási célú hitelek, kölcsönök törlesztése						
K914	Államháztartáson belüli megel. Visszafizetése						
K915	Központi, irányító szervei támogatások foly.						
K1-K9	Kiadás összesen	4 888 000	4 888 000	579 593	2 791 000	2 791 000	1 483 877
K1-K8	Költségvetési kiadás összesen						
K9	Finaszírozási kiadás összesen						
K1-K9*	Konzolidált kiadások összesen						
B1	Működési célú támogatások áht-on belülről						
B2	Felhalmozási c.támogatások áht-on belülről						
B3	Közhatalmi bevételek						
B4	Működési bevételek				699 000	699 000	463 336
B5	Felhalmozási bevételek						
B6	Működési célú átvett pénzeszközök						
B7	Felhalmozási célú átvett pénzeszközök						
B8111	Hosszú lejáratú hitelek, kölcsönök felvétele						
B8112	Likviditási célú hitelek, kölcsönök felvétele						
B8131	Előző év költségvetési maradvány igénybevétele						
B816	Központi, irányító szervei támogatás						
B1-B8	Bevételek összesen	0	0	0	699 000	699 000	463 336
B1-B7	Költségvetési bevételek összesen						
B8	Finaszírozási bevételek összesen						
B1-B8*	Konzolidált bevételek összesen						

Enying Város Önkormányzat 2020. I. félévi teljesítése részletező kódonként

Rovat	Rovat megnevezése	Eredeti előirányzat	Módosított előirányzat	Halmazott teljesítés	Eredeti előirányzat	Módosított előirányzat	Halmazott teljesítés
		5910			5911		
		vagyongazdálkodás nem lakóingatlan			vagyongazdálkodás lakóingatlan		
K1	Személyi juttatások						
K2	Munkaadókat terhelő jár. és szoc. hj. adó						
K3	Dologi kiadások	944 000	944 000	479 911	1 128 000	1 128 000	264 382
K4	Ellátottak pénzbeli juttatásai						
K5	Egyéb működési célú kiadások						
K6	Beruházások						
K7	Felújítások						
K8	Egyéb felhalmozási célú kiadások						
K9111	Hosszú lejáratú hitelek, kölcsönök törlesztése						
K9112	Likviditási célú hitelek, kölcsönök törlesztése						
K914	Államháztartáson belüli megel. Visszafizetése						
K915	Központi, irányító szervei támogatások foly.						
K1-K9	Kiadás összesen	944 000	944 000	479 911	1 128 000	1 128 000	264 382
K1-K8	Költségvetési kiadás összesen						
K9	Finaszírozási kiadás összesen						
K1-K9*	Konzolidált kiadások összesen						
B1	Működési célú támogatások áht-on belülről						
B2	Felhalmozási c.támogatások áht-on belülről						
B3	Közhatalmi bevételek						
B4	Működési bevételek						
B5	Felhalmozási bevételek						
B6	Működési célú átvett pénzeszközök						
B7	Felhalmozási célú átvett pénzeszközök						
B8111	Hosszú lejáratú hitelek, kölcsönök felvétele						
B8112	Likviditási célú hitelek, kölcsönök felvétele						
B8131	Előző év költségvetési maradvány igénybevétele						
B816	Központi, irányító szervei támogatás						
B1-B8	Bevételek összesen				0	0	0
B1-B7	Költségvetési bevételek összesen						
B8	Finaszírozási bevételek összesen						
B1-B8*	Konzolidált bevételek összesen						

Enying Város Önkormányzat 2020. I. félévi teljesítése részletező kódonként

Rovat	Rovat megnevezése	Eredeti előirányzat	Módosított előirányzat	Halmazott teljesítés	Eredeti előirányzat	Módosított előirányzat	Halmazott teljesítés
		5915			5918		
		növénytermesztés, állattenyésztés			nem veszélyes hulladék kezelése		
K1	Személyi juttatások						
K2	Munkaadókat terhelő jár. és szoc. hj. adó						
K3	Dologi kiadások	318 000	318 000		3 128 000	3 128 000	3 221 924
K4	Ellátottak pénzbeli juttatásai						
K5	Egyéb működési célú kiadások						
K6	Beruházások						
K7	Felújítások						
K8	Egyéb felhalmozási célú kiadások						
K9111	Hosszú lejáratú hitelek, kölcsönök törlesztése						
K9112	Likviditási célú hitelek, kölcsönök törlesztése						
K914	Államháztartáson belüli megel. Visszafizetése						
K915	Központi, irányító szervei támogatások foly.						
K1-K9	Kiadás összesen	318 000	318 000	0	3 128 000	3 128 000	3 221 924
K1-K8	Költségvetési kiadás összesen						
K9	Finaszírozási kiadás összesen						
K1-K9*	Konzolidált kiadások összesen						
B1	Működési célú támogatások áht-on belülről						
B2	Felhalmozási c.támogatások áht-on belülről						
B3	Közhatalmi bevételek						
B4	Működési bevételek						
B5	Felhalmozási bevételek						
B6	Működési célú átvett pénzeszközök						
B7	Felhalmozási célú átvett pénzeszközök						
B8111	Hosszú lejáratú hitelek, kölcsönök felvétele						
B8112	Likviditási célú hitelek, kölcsönök felvétele						
B8131	Előző év költségvetési maradvány igénybevétele						
B816	Központi, irányító szervei támogatás						
B1-B8	Bevételek összesen	0	0	0	0	0	0
B1-B7	Költségvetési bevételek összesen						
B8	Finaszírozási bevételek összesen						
B1-B8*	Konzolidált bevételek összesen						

Enying Város Önkormányzat 2020. I. félévi teljesítése részletező kódonként

Rovat	Rovat megnevezése	Eredeti előirányzat	Módosított előirányzat	Halmazott teljesítés	Eredeti előirányzat	Módosított előirányzat	Halmazott teljesítés
		5919			5920		
		veszélyes hulladék kezelése			sportlétesítmények működtetése		
K1	Személyi juttatások						
K2	Munkaadókat terhelő jár. és szoc. hj. adó						
K3	Dologi kiadások	29 000	29 000	49 848	1 490 000	1 490 000	511 576
K4	Ellátottak pénzbeli juttatásai						
K5	Egyéb működési célú kiadások						
K6	Beruházások				420 000	420 000	
K7	Felújítások						
K8	Egyéb felhalmozási célú kiadások						
K9111	Hosszú lejáratú hitelek, kölcsönök törlesztése						
K9112	Likviditási célú hitelek, kölcsönök törlesztése						
K914	Államháztartáson belüli megel. Visszafizetése						
K915	Központi, irányító szervei támogatások foly.						
K1-K9	Kiadás összesen	29 000	29 000	49 848	1 910 000	1 910 000	511 576
K1-K8	Költségvetési kiadás összesen						
K9	Finaszírozási kiadás összesen						
K1-K9*	Konzolidált kiadások összesen						
B1	Működési célú támogatások áht-on belülről						
B2	Felhalmozási c.támogatások áht-on belülről						
B3	Közhatalmi bevételek						
B4	Működési bevételek				350 000	350 000	131 350
B5	Felhalmozási bevételek						
B6	Működési célú átvett pénzeszközök						
B7	Felhalmozási célú átvett pénzeszközök						
B8111	Hosszú lejáratú hitelek, kölcsönök felvétele						
B8112	Likviditási célú hitelek, kölcsönök felvétele						
B8131	Előző év költségvetési maradvány igénybevétele						
B816	Központi, irányító szervei támogatás						
B1-B8	Bevételek összesen	0	0	0	350 000	350 000	131 350
B1-B7	Költségvetési bevételek összesen						
B8	Finaszírozási bevételek összesen						
B1-B8*	Konzolidált bevételek összesen						

Enying Város Önkormányzat 2020. I. félévi teljesítése részletező kódonként

Rovat	Rovat megnevezése	Eredeti előirányzat	Módosított előirányzat	Halmazott teljesítés
		5921		
		veszélyhelyzet		
K1	Személyi juttatások			59 851
K2	Munkaadókat terhelő jár. és szoc. hj. adó			9 426
K3	Dologi kiadások			393 810
K4	Ellátottak pénzbeli juttatásai			
K5	Egyéb működési célú kiadások			
K6	Beruházások			
K7	Felújítások			
K8	Egyéb felhalmozási célú kiadások			
K9111	Hosszú lejáratú hitelek, kölcsönök törlesztése			
K9112	Likviditási célú hitelek, kölcsönök törlesztése			
K914	Államháztartáson belüli megel. Visszafizetése			
K915	Központi, irányító szervei támogatások foly.			
K1-K9	Kiadás összesen	0	0	463 087
K1-K8	Költségvetési kiadás összesen			
K9	Finaszírozási kiadás összesen			
K1-K9*	Konszolidált kiadások összesen			
B1	Működési célú támogatások áht-on belülről			
B2	Felhalmozási c.támogatások áht-on belülről			
B3	Közhatalmi bevételek			
B4	Működési bevételek			
B5	Felhalmozási bevételek			
B6	Működési célú átvett pénzeszközök			
B7	Felhalmozási célú átvett pénzeszközök			
B8111	Hosszú lejáratú hitelek, kölcsönök felvétele			
B8112	Likviditási célú hitelek, kölcsönök felvétele			
B8131	Előző év költségvetési maradvány igénybevétele			
B816	Központi, irányító szervei támogatás			
B1-B8	Bevételek összesen	0	0	0
B1-B7	Költségvetési bevételek összesen			
B8	Finaszírozási bevételek összesen			
B1-B8*	Konszolidált bevételek összesen			

EGYEZTETÉSI LAP

„Enying Város Önkormányzata 2020. évi költségvetésének I. félévi teljesítése”

tárgyú előterjesztéshez

Titkársági és Humán Iroda záradéka:

Az előterjesztésben foglaltakat megismertem, azzal kapcsolatban észrevételem nincs/az alábbi észrevételt teszem:¹

Enying, 2020.08.12.

Tóth Gabirella
irodavezető

Hatósági és Adóigazgatási Osztály záradéka:

Az előterjesztésben foglaltakat megismertem, azzal kapcsolatban észrevételem nincs/az alábbi észrevételt teszem:²

Enying, 2020.08.12.

Pirmann-né Felső Marianna
osztályvezető

Pénzügyi Osztály Záradéka:

Az előterjesztésben foglaltakat megismertem, azzal kapcsolatban észrevételem nincs/az alábbi észrevételt teszem:³

Enying, 2020.08.12.

Illés József
osztályvezető

¹ megfelelő aláhúzendó

² megfelelő aláhúzendó

³ megfelelő aláhúzendó

Műszaki Osztály záradéka:

Az előterjesztésben foglaltakat megismertem, azzal kapcsolatban észrevételem nincs/az alábbi észrevételt teszem:⁴

Enying, 2020.08.12.

Diószegi Anna
osztályvezető

Intézményvezetői észrevétel⁵:

Az előterjesztésben foglaltakat megismertem, azzal kapcsolatban *észrevételem nincs/az alábbi észrevételt teszem:*⁶

Enying, 20__ . ____ . „__.”

intézményvezető

Törvényességi záradék:

Az előterjesztésben foglaltakat törvényességi szempontból megvizsgáltam, azzal kapcsolatban törvényességi észrevételem nincs/a következő törvényességi észrevételt teszem:⁷

Enying, 2020.08.12.

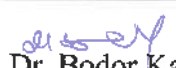
Dr. Bodor Katalin
jegyző

⁴ megfelelő aláhúzendó

⁵ amennyiben az előterjesztésben az önkormányzat intézménye közvetlenül érintett, úgy az érintett intézmény vezetőjének véleménye

⁶ megfelelő aláhúzendó

⁷ megfelelő aláhúzendó

ELŐTERJESZTÉS

Enying Város Önkormányzata Pénzügyi és Településfejlesztési Bizottságának
2020. augusztus 17. napján tartandó soron következő (rendes) nyílt ülésére

és

Enying Város Önkormányzata Képviselő-testületének
2020. augusztus 26. napján tartandó soron következő (rendes) nyílt ülésére

Tárgy: Döntés az Enying, Kossuth L. u. 29. 1329 hrsz. ingatlanon álló zárt sorúan beépített épület bontásáról

Előterjesztő: Viplak Tibor polgármester
Készítette: Diószegi Anna műszaki osztályvezető
Iktatószám: 01/5155-4/2020

A PTFB döntés elfogadásához szükséges többség típusa: **egyszerű** / minősített
A szavazás módja: **nyílt**/ titkos

A KT döntés elfogadásához szükséges többség típusa: **egyszerű** / minősített
A szavazás módja: **nyílt**/ titkos

Tisztelt Bizottság!

Tisztelt Képviselő-testület!

1.Előzmények

Enying Város Önkormányzatának Képviselő testülete több ülésén tárgyalta már az Enying, Kossuth L. u. 29. szám alatti (1329. hrsz.) önkormányzati ingatlanon lévő földszintes épület károsodott tetőszerkezetének javításának, felújításának kérdését.

2019. július 11-i rendkívüli képviselő –testületi ülésen az épület helyreállítására vonatkozó javaslat merült fel. Az épületrész felújítási munkáinak elvégzésére megkeresett vállalkozók a helyszíni felmérést követően arra a megállapításra jutottak, hogy a tetőszerkezet és az épület többi tartószerkezetének károsodása miatt, annak helyreállítása nagyon nagy költséggel járna, célszerűbb lenne a megrongálódott épületrész bontása.

A kivitelezői ajánlatok ismeretében a kérdést a képviselő-testület a 2019. augusztus 28.-ai ülésén megtárgyalta, és a 286/2019.(VIII.28.) számú határozatában az Enying, Kossuth L. u. 29. szám alatti ingatlan viharkár által károsodott épületrész bontása mellett döntött.

A 2019. augusztus 28.-ai ülésen a képviselők tájékoztatása megtörtént arra vonatkozóan, hogy az akkor még Enyingi Polgármesteri Hivatal Építésügyi Hatósága (mint a területileg illetékes I. fokú építésügyi hatóság) igazolása alapján, hogy az Enying, Kossuth L. u. 29. számú (1329 hrsz) ingatlanon meglévő balesetveszélyes épületrész bontási munkáit az építésügyi és építésfelügyeleti hatósági eljárásokról és ellenőrzésekről, valamint az építésügyi hatósági szolgáltatásról szóló 312/2012.(XI.8.) Korm. rendelet 45 § (1) bekezdése c) pontja alapján a bontási engedély köteles munkák közé tartozik.

A fentiekre tekintettel a tervezett munkák megkezdéséhez szükséges bontási engedélyt az Önkormányzat megkérte és megkapta (mellékelve).

Az Enyingi Polgármesteri Hivatal műszaki osztálya a kivitelezési (bontási) munkára indikatív ajánlatot kért be. Az előzetes felmérés alapján a bontás minimum bruttó 4.267.059 .- forintba kerülhet.

Enying Város Önkormányzata és Szervei Beszerzési Szabályzatában foglaltaknak megfelelően az előzetes árajánlat alapján 3 vállalkozót kell megkeresni a fenti munka elvégzésére, amennyiben a tisztelt Képviselők a bontás mellett döntenek.

Kérem a tisztelt Képviselőket az előterjesztés megtárgyalására, valamint döntést, határozatot hozni szíveskedjenek a bontási munkákról.

1. Jogszabályi hivatkozások:

- Magyarország Helyi Önkormányzatairól szóló 2011. évi CLXXXIX. törvény
- Az államháztartásról szóló 2011. évi CXCV. törvény
- A képviselő-testület és szervei szervezeti és működési szabályzatáról szóló 15/2019. (X.31.) önkormányzati rendelet
- Az építésügyi hatósági szolgáltatásról szóló 312/2012.(XI.8.) Korm. rendelet

2. Költségkihatások, illetve a kiadás fedezetét biztosító költségvetési sor megnevezése:

2020. évi költségvetés tartalék keret terhére.

3. Határozati javaslatok

- mellékletben

4. Melléklet

- indikatív ajánlat
- műszaki leírás
- bontási engedély

Enying, 2020. augusztus 13.

Tisztelettel:

Viplak Tibor
polgármester s. k.

HATÁROZATI JAVASLAT A BIZOTTSÁG RÉSZÉRE

HATÁROZATI JAVASLAT

Enying Város Önkormányzata Pénzügyi és Településfejlesztési Bizottságának .../2020. (VIII. 17.) határozata Enying, Kossuth L. 29. számú önkormányzati ingatlan épületrész bontási munkáiról:

Enying Város Önkormányzatának Pénzügyi és Településfejlesztési Bizottsága az alábbi határozati javaslatot terjeszti a képviselő-testület elé:

„A képviselő-testület

- 1. megismerte az előterjesztésben foglaltakat, illetve az Enying, Kossuth L. utca 29. számú önkormányzati ingatlan károsodott épületrész bontására, megmaradó épületrész helyreállítására vonatkozó ajánlatot,*
- 2. megbízza a műszaki osztályt az Enying Város Önkormányzata és Szervei Beszerzési Szabályzatában foglaltaknak megfelelően 3 vállalkozótól kérjen ajánlatot a bontási munkákra,*
- 3. felhatalmazza a polgármestert a 2. pontban pontban lévő feladatra vonatkozóan a legkedvezőbb ajánlattevővel, a szerződés önkormányzat nevében történő megkötésével, a 2020. évi költségvetés tartalék keret terhére.*

Felelős: Viplak Tibor polgármester

Határidő: azonnal”

HATÁROZATI JAVASLAT A KÉPVISELŐ-TESTÜLET RÉSZÉRE

HATÁROZATI JAVASLAT

Enying Város Önkormányzata Képviselő- testületének .../2020. (VIII.26.) határozata Enying, Kossuth L. 29. számú önkormányzati ingatlan épületrész bontási munkáiról:

A képviselő-testület

1. megismerte az előterjesztésben foglaltakat, illetve az Enying, Kossuth L. utca 29. számú önkormányzati ingatlan károsodott épületrész bontására, megmaradó épületrész helyreállítására vonatkozó ajánlatot,
2. megbízza a műszaki osztályt az Enying Város Önkormányzata és Szervei Beszerzési Szabályzatában foglaltaknak megfelelően 3 vállalkozótól kérjen ajánlatot a bontási munkákra,
3. felhatalmazza a polgármestert a 2. pontban lévő feladatra vonatkozóan a legkedvezőbb ajánlattevővel, a szerződés önkormányzat nevében történő megkötésével, a 2020. évi költségvetés tartalék keret terhére.

Felelős: Viplak Tibor polgármester

Határidő: azonnal

**ENYING VÁROS ÖNKORMÁNYZATA
PÉNZÜGYI ÉS TELEPÜLÉSFEJLESZTÉSI BIZOTTSÁGA**

Kivonat

A Pénzügyi és Településfejlesztési Bizottság
2020. augusztus 17. napján megtartott **rendes nyílt** ülésének jegyzőkönyvéből

**Enying Város Önkormányzata Pénzügyi és Településfejlesztési Bizottságának
138/2020.(VIII.17.) határozata Enying, Kossuth L. 29. számú önkormányzati ingatlan
épületrész bontási munkáiról:**

Enying Város Önkormányzatának Pénzügyi és Településfejlesztési Bizottsága az alábbi határozati javaslatot terjeszti a képviselő-testület elé:

„A képviselő-testület

1. megismerte az előterjesztésben foglaltakat, illetve az Enying, Kossuth L. utca 29. számú önkormányzati ingatlan károsodott épületrész bontására, megmaradó épületrész helyreállítására vonatkozó ajánlatot,
2. megbízza a műszaki osztályt az Enying Város Önkormányzata és Szervei Beszerzési Szabályzatában foglaltaknak megfelelően 3 vállalkozótól kérjen ajánlatot a bontási munkákra,
3. felhatalmazza a polgármestert a 2. pontban lévő feladatra vonatkozóan a legkedvezőbb ajánlattevővel, a szerződés önkormányzat nevében történő megkötésével, a 2020. évi költségvetés tartalék keret terhére.

Felelős: *Viplak Tibor* polgármester

Határidő: *azonnal*”

Felelős: *Viplak Tibor* polgármester

Határidő: *azonnal*

Gebula Béla Ákos
elnök

Nyikos István
bizottsági tag

A kivonat hitelül:



15. Állványozás

1. Homlokzati állvány készítése bontáshoz	35 m ²	
2. Kémény bontásához állvány készítése	2 db	325.000,-
3. Védőtető készítése állványzat alá	36 m ²	

31. Helyszíni beton és vasbeton munkák

1. Betonacél szerelés	0,2 to	
2. Vb koszorúgerenda betonozás	1,66 m ³	98.500,-

33. Kőműves munkák

3. Kisméretű téglafal bontása (38-45 cm)	54,34 m ³	
4. Válaszfal bontása (12 cm)	5,71 m ³	
5. Kémény bontása	0,75 m ³	
6. Kisméretű téglafal újrafalazása (38cm cm)	5,98 m ³	2.876.997,-

35. Ácsmunkák

1. Meglévő tetőszerkezet bontása	44,0 m ²	
2. Kémény bontásához állvány készítése	2 db	
3. Tetőszerkezet helyreállítása	17,6 m ²	467.584,-
4. Gyalult fenyőfödém gerenda (km:15/15)	15,0m	
5. Fagerenda (talpszelemen km:15/15)	6,0 m	
6. Szarufák (km:10/10)	19,2 m	

36. Vakolatok

1. Meglévő vakolat javítása	≈15,0 m ²	
2. Új falazat vakolása	15,75 m ²	112.250,-

41. Tetőfedés

- | | | |
|---|---------------------|-------------|
| 1. Fémlemez fedés készítése | 19,2 m ² | } 286.728.- |
| 2. Meglévő tetőhéjazat, javítása kiegészítése | ≈3,0m ² | |

43. Bádogozás

- | | | |
|---|--------|---|
| 1. Függőeresz csatorna készítése horganyzott lemezből | 8,5 m | } |
| 2. Lefolyócsatorna készítése | 7,0 m | |
| 3. Falszegély készítése | 11,7 m | |
| 4. Oromszegély készítése | 12,2 m | |

ÖSSZESEN : 4.267.059.-

HORVÁTH ÉS TSA ÉPÍTŐIPARI BT.
kisadózó
 8130 Enying, Széchenyi u. 13.
 Adószám: 21511836-1-01
 Bsz: 11736075-20008282
 Tel.: 30 / 283 3940

HA
0630
A-6823

D.A.
2020 JUN 30.

FEJÉR MEGYEI KORMÁNYHIVATAL KÖZPONTI IKTATÓ		
Dátum: 2020 JUN 30.		Erkeztető szám: 5477
Tervezési szám: 015155-0/2020		Melléklet:
Díjszám:	Díjszám:	Utószámla:
	DA	

Fejér Megyei Kormányhivatal

Ügyiratszám: FE/ETDR/1198-2/2020
Ügyintéző: Szőke Miklós
Telefon: 22/795-789
E-mail: szoke.miklos@fejer.gov.hu
ÉTDR ügyazonosító: 202000124911
ÉTDR iratazonosító: IR-000783112/2020

Tárgy: az Enying, Kossuth u. 29. szám alatti,
1329 hrsz-ú ingatlanon álló épület bontási
engedélye
Kérjük, válaszában hivatkozzon ügyiratszámunkra!

HATÁROZAT

Az Enying Város Önkormányzata (székhely: 8130 Enying, Kossuth Lajos utca 26.) képviseletében eljáró Diószegi Anna (8123 Soponya, Petőfi út 115.) meghatalmazott kérelmének helyt adok, és **engedélyt adok** arra, hogy Enying, Kossuth u. 29. szám alatti, 1329 hrsz-ú ingatlanon álló **zárt sorúan beépített épület bontását elvégezze** a Szabó Iлона (névjegyzéki szám: É-2 19-0031) jogosultsággal rendelkező okleveles építészmérnök által 2019. december hónapban kelt terveknek, mellékleteknek megfelelően.

Építésügyi szempontból az alábbi kikötést teszem:

- Építményt vagy annak egy részét csak úgy szabad elbontani, hogy az a szomszédos földrésztelkek és építmények, továbbá visszamaradó építményrészek állékonyságát, rendeltetésszerű és biztonságos használhatóságát ne veszélyeztesse, környezetét ne szennyezze, az egészséget ne károsítsa, valamint az épített környezet értékeinek védelmére vonatkozó (településkép-, építészeti érték- vagy műemlékvédelmi) érdeket, továbbá táj- és természetvédelmi érdeket ne sértsen.

1. Általános előírások:

- 1.1. Az építető bontási tevékenységet csak a jogerős és végrehajtható építési engedély és az ahhoz tartozó – engedélyezési záradékkal ellátott – építészeti-műszaki dokumentáció alapján, az engedély hatályának időtartama alatt, továbbá a saját felelősségére és veszélyére végezhet.
- 1.2. Ezen bontási engedély polgári jogi igényt nem dönt el.
- 1.3. Az építésügyi hatósági engedély nem mentesíti az építetőt az építési tevékenység megkezdéséhez az egyéb jogszabályokban előírt engedélyek, hozzájárulások vagy nyilatkozatok megszerzésének kötelezettsége alól.
- 1.4. Jelen bontási engedély a véglegessé válásának napjától számított **egy évig hatályos**. A hatályossága alatt, ha az építési tevékenységet – az építési napló megnyitásával igazoltan – megkezdtek, akkor az építési tevékenység megkezdésétől számított **öt éven belül** az építménynek használatbavételi engedély megadására vagy használatbavétel tudomásulvételére alkalmassá kell válnia.
- 1.5. A bontási engedély hatálya meghosszabbodik, ha a hatályossága alatt a bontási engedély hatályát az építésügyi hatóság meghosszabbította, vagy a tényleges építési tevékenységet megkezdtek, azt folyamatosan végzik és az építési tevékenység megkezdésétől számított három éven belül befejezik.
- 1.6. Az építető az építésügyi hatósági engedély hatályának lejártá előterjesztett kérelmében a jogerős bontási engedély hatályának meghosszabbítását kérheti.

- 1.7. Az építésügyi hatóság az engedély hatályát annak lejártá előtt az 1.8. és 1.9. pontban foglalt feltételek mellett az építési tevékenység végzésének megkezdése előtt, illetve a megkezdett építési tevékenység esetén **legfeljebb két alkalommal, egy-egy évvel hosszabbíthatja meg.**
- 1.8. Az építésügyi hatóság az engedély hatályát annak lejártá előtt az építési tevékenység végzésének megkezdése előtt akkor hosszabbítja meg, ha az engedélyezett bontási tevékenységre vonatkozó, az engedély megadásakor hatályos jogszabályok nem változtak meg. A fenti esetben az engedély hatálya meghosszabbítható akkor is, ha az engedély megadásakor hatályos jogszabályok megváltoztak, de a jogszabályváltozás az engedélyezett tevékenységet nem érinti, vagy ha érinti, akkor a jogszabályváltozásból eredő újabb követelmények – kivéve, ha azok tartalma építési engedélyhez kötött építési tevékenységet érint – az engedély feltételeként előírva teljesíthetők.
- 1.9. Az építésügyi hatóság a megkezdett építési tevékenység esetén az engedély hatályát annak lejártá előtt akkor is meghosszabbítja, ha az építési tevékenységet az engedély hatályán belül megkezdték és az építési tevékenységre vonatkozó, az engedély megadásakor hatályos jogszabályok időközben megváltoztak, feltéve, ha az elvégzett bontási tevékenység szabályos, és az engedélyezési záradékkal ellátott építészeti-műszaki dokumentáció, valamint a kivitelezési dokumentáció legfeljebb tíz éven belül készült és az engedélyezett bontási tevékenység végzésének készültségi foka meghaladja az 50%-ot.
- 1.10. Az ügyfél az engedélyezés tárgyát képező építészeti-műszaki dokumentációba a jogorvoslatra nyitva álló idő alatt az ügyintézővel történő előzetes időpont-egyeztetést követően, elektronikus úton (az ÉTDR rendszeren keresztül), vagy ügyfélfogadási időben személyesen hatóságomnál tekinthet be.
- 1.11. A bontási engedélyezési eljárás során hozott jogerős döntés a hozzátartozó, engedélyezési záradékkal ellátott építészeti-műszaki dokumentációban foglaltakkal együtt hatályos.
- 1.12. Az építetőnek az építési tevékenység befejezését a befejezéstől számított tizenöt napon belül közölnie kell az építésügyi hatósággal.
- 1.13. Az építető a bontási tevékenység befejezését követően – a külön jogszabályban meghatározott minőségű és mennyiségű hulladék keletkezése esetén – köteles elkészíteni a bontási tevékenység során ténylegesen keletkezett hulladékról az előírt bontási hulladék nyilvántartó lapot, melyet a környezetvédelmi hatósághoz be kell nyújtania. Az építési engedélyezési eljárás során hozott végleges döntés a hozzátartozó, engedélyezési záradékkal ellátott építészeti-műszaki dokumentációban foglaltakkal együtt hatályos.
- 1.14. A bontási tevékenység befejezését követően harminc napon belül az ingatlan-nyilvántartási változás átvezetése, valamint az Országos Építésügyi Nyilvántartásban (a továbbiakban: OÉNY) történő feltüntetés érdekében a megvalósult állapotról hatályos földhivatali záradékkal ellátott változási vázrajzot kell az OÉNY-be feltölteni.

2. Tájékoztató:

- 2.1. Az építésügyi hatóság engedélyéhez kötött építési tevékenység a külön jogszabályban meghatározott tartalmú kivitelezési dokumentáció alapján végezhető. A kivitelezési dokumentációt elektronikusan és magyar nyelven kell előállítani.
- 2.2. Minden építésügyi hatósági engedélyhez vagy tudomásulvételi eljáráshoz kötött, építőipari kivitelezési tevékenység végzéséről építési naplót kell vezetni.
- 2.3. Az építőipari kivitelezési folyamat résztvevői az előírt építésnapló-vezetési, ellenőrzési és bejegyzési kötelezettségüket az építési beruházáshoz rendelt, – a (4) bekezdés kivételével – az építésügyért felelős miniszter által működtetett **internetes alapú elektronikus építési napló** (a továbbiakban: e-napló) alkalmazás segítségével kötelesek teljesíteni.

- 2.4. Az általános építményfajta tekintetében az Országos Építésügyi Nyilvántartás (a továbbiakban: OÉNY) üzemeltetője, a Lechner Lajos Tudásközpont Területi, Építésügyi, Örökségvédelmi és Informatikai Nonprofit Korlátolt Felelősségű Társaság (a továbbiakban: LLTK) a Dokumentációs és Információs Központ Üzemeltetési és Adatkezelési Szabályzatában foglaltak szerint helyezi készenlébe az építető kezdeményezésére az e-építési naplót, és ahhoz az építető számára hozzáférést biztosít. Az építető az e-építési napló készenlébe helyezését elektronikusan az OÉNY e-építési napló alkalmazási felületén keresztül kezdeményezi az üzemeltetési szabályzatban foglaltak szerint.
- 2.5. Az építési főnapló készenlébe helyezésének vagy megnyitásának a hiánya **építésfelügyeleti bírság** kiszabását vonja maga után.
- 2.6. Az építési naplót naprakész állapotban kell tartani úgy, hogy minden munkavégzési napon történjen bejegyzés. Ha munkavégzés nem történik, napi jelentés nem szükséges, viszont ezt a tényt – a várható munkafolytatási nap megjelölésével – az utolsó munkavégzési napon be kell jegyezni. Az építési naplót az építőipari kivitelezési tevékenység végzésének ideje alatt az építési munkaterületen hozzáférhetővé kell tenni.
- 2.7. Az e-főnapló és az e-alnapló az építési munkaterület átvételekor az átvétel időpontjának rögzítésével nyílik meg, és az építőipari kivitelezési tevékenység befejezését követően az építési munkaterületről levonulás időpontjának rögzítésével zárul le.
- 2.8. Az építési beruházás építési tevékenységének befejezésekor műszaki átadás-átvételi eljárást kell lefolytatni. A műszaki átadási-átvételi eljárás résztvevőit a fővállalkozó kivitelező e-főnaplóban jelzett kezdeményezésére az építető hívja össze. Az építető az eljárás meghatározott időpontjának, az építési engedély számának és az építés helyszínének az e-főnaplóba történő bejegyzésével értesíti az illetékes építésfelügyeleti hatóságot, a fővállalkozó kivitelezőt és egyéb érdekeltet.

Kérelmező illetékmentes, az eljárás során egyéb költség nem merült fel.

Döntésem a közléssel véglegessé válik, ellene közigazgatási úton további jogorvoslatnak helye nincs.

A határozatot sérelmező az eljárásban kérelmet benyújtó vagy nyilatkozatot tett ügyfél jogsérelemre hivatkozva, a határozat közlésétől számított 15 napon belül közigazgatási pert indíthat, keresetlevél benyújtásával. A keresetlevelet a Fejér Megyei Kormányhivatalnál kell benyújtani. A jogi képviselővel eljáró fél, valamint a gazdálkodó szervezet a keresetlevelet kizárólag elektronikus úton, a <https://e-kormanyablak.kh.gov.hu> honlapról letölthető elektronikus űrlap használatával köteles benyújtani. A keresetlevelet a Veszprémi Törvényszék bírálja el.

A végleges határozatot a bíróság az ügyfél kérelmére - az ügy érdemi elbírálására lényegesen ki nem ható eljárási szabályszegés kivételével – jogsértés megállapítása esetén megváltoztatja, megsemmisíti vagy hatályon kívül helyezi, és ha szükséges, a hatóságot új eljárás lefolytatására utasítja. Jogsértés hiányában a bíróság a keresetet elutasítja. A keresetlevél benyújtásának a döntés hatályosulására halasztó hatálya nincs, az ügyfél azonban a keresetlevélben azonnali jogvédelem keretében kérheti a halasztó hatály elrendelését.

Az azonnali jogvédelem iránti kérelemben részletesen meg kell jelölni azokat az indokokat, amelyek az azonnali jogvédelem szükségességét megalapozzák, és az ezek igazolására szolgáló okiratokat csatolni kell. A kérelmet megalapozó tényeket valószínűsíteni kell.

A bíróság a közigazgatási pert tárgyaláson kívül bírálja el, a felek bármelyikének kérelmére azonban tárgyalást tart. Tárgyalás tartását az ügyfél a keresetlevélben kérheti. Ennek elmulasztása miatt igazolási kérelemnek nincs helye. A peres eljárás illetékköteles, melyet a bíróság döntése szerint kell megfizetni.

INDOKOLÁS

Az Enying Város Önkormányzata (székhely: 8130 Enying, Kossuth Lajos utca 26.) képviselőjében eljáró Diószegi Anna (8123 Soponya, Petőfi út 115.) meghatalmazott kérelmet nyújtott be Hivatalomhoz az Enying, Kossuth u. 29. szám alatti, 1329 hrsz.-ú ingatlanon álló zártkörűen beépített épület bontása ügyében.

Építésügyi szempontból tett kikötésem indokolása:

- Kikötésem az országos településrendezési és építési követelményekről szóló 253/1997. (XII.20.) Korm. rendelet (továbbiakban: OTÉK) 109. §-a alapján tettem.

Az R. 6. § (3) bekezdése szerint a 2020. május 14-én megtartott helyszíni szemlén megállapítottam, hogy a meglévő állapotot rögzítő építészeti-műszaki dokumentáció tartalma a valóságnak megfelel, a tárgyi ingatlanon a bontási tevékenységet nem kezdték meg és a tervezett bontás – a kikötések betartása mellett – megvalósítható.

Az R. 46. § - ban foglaltak szerint a bontási engedély iránti kérelem elbírálása során megállapítottam, hogy a tervezett bontás – a kikötések betartása mellett– kielégíti a vonatkozó biztonsági, környezetvédelmi, építészeti, örökségvédelmi, műszaki és egyéb követelményeket.

Megállapítottam, hogy az építmény elbontását sem jogszabály, sem ingatlan-nyilvántartási bejegyzés nem tiltja.

Az építésügyi és építésfelügyeleti hatósági eljárásokról és ellenőrzésekről, valamint az építésügyi hatósági szolgáltatásról szóló 312/2012. (XI. 8.) Korm. rendelet (a továbbiakban: R.) 4. §-a értelmében az építésügyi hatósági eljárásban külön vizsgálat nélkül ügyfélnek minősül az építető és az építési tevékenységgel érintett telek, építmény, építményrész tulajdonosa. Az engedélyezési eljárás során vizsgálni kell továbbá az ügyféli jogállását annak, akinek az építési tevékenységgel érintett telekre, építményre vonatkozó jogát az ingatlan-nyilvántartásba bejegyezték.

Az általános közigazgatási rendtartásról szóló 2016. évi CL. törvény (a továbbiakban: Ákr.) 10. § (1) bekezdése szerint ügyfél az a természetes vagy jogi személy, egyéb szervezet, akinek (amelynek) jogát vagy jogos érdekét az ügy közvetlenül érinti, akire (amelyre) nézve a hatósági nyilvántartás adatot tartalmaz, vagy akit (amelyet) hatósági ellenőrzés alá vontak.

Fent leírtak alapján jelen eljárásban ügyfélnek minősül a kérelmező és az Enying, Kossuth u. 29. szám alatti, 1329 hrsz.-ú ingatlan tulajdonosa. Az eljárás során megvizsgáltam a tárgyi ingatlan tulajdoni lapjára bejegyzett szorgalmi jog jogosultjának, illetve az eljárással érintett ingatlannal közös határvonalú telekkel (1327, 1328 és 1330, hrsz.) rendelkezni jogosult személyek ügyféli jogállását és megállapítottam, hogy jelen eljárásban ügyfélnek minősülnek, tekintettel arra, hogy az építési tevékenység jogukat, jogos érdeküket érinti.

Fentiekre tekintettel a rendelkező részben foglaltak szerint döntöttem.

Határozatom jogalapja az épített környezet alakításáról és védelméről szóló 1997. évi LXXVIII. törvény (a továbbiakban: Étv.) 34. §-a, az építésügyi és építésfelügyeleti hatósági eljárásokról és ellenőrzésekről, valamint a R. 45. § – 49. §-a.

Az általános előírások közül az 1.1. pontban előírtak a R. 19. § (6) bek. a) pontján, az 1.2. pontban foglalt

előírás a R. 19. § (6) bek. b) pontján, az 1.3. pontban foglalt előírás a R. 19. § (6) bek. c) pontján, az 1.4. pontban foglalt előírás a R. 19. § (6) bek. f) pontján és az épített környezet alakításáról és védelméről szóló 1997. évi LXXVIII. törvény (a továbbiakban: Étv.) 37. § (1) bekezdésén, az 1.5. pontban foglaltak a R. 19. § (4) bek. h) pontján és a 21. § (1) bekezdésén, az 1.6. pontban foglalt előírás a R. 21. § (3) bekezdésén, az 1.7. pontban foglalt előírás a R. 22. § (1) bekezdésén, az 1.8. pontban foglaltak a R. 52. § (4) bekezdésén, az 1.9. pontban foglalt előírás a R. 52. § (6) bek. a) pontján, az 1.10. pontban foglalt előírás a R. 52. § (6) bek. b) pontján, az 1.11. pontban foglalt előírás a R. 52. § (7) bekezdésén, az 1.12. pontban foglalt előírás a R. 52. § (8) bekezdésén, az 1.13. pontban foglalt előírás a R. 19. § (6) bek. h) pontján, az 1.14. pontban foglalt előírás a R. 19. § (4) bek. e) pontján, az 1.15. pontban foglalt előírás az R. 20. § (6) bekezdésén alapszik.

A tájékoztatás 2.1. pontjában előírtak az építőipari kivitelezési tevékenységről szóló 191/2009. (IX. 15.) Korm. rendelet (a továbbiakban: Épkiv.) 22. § (1) bekezdésén és 23. § (2) bekezdésén, a 2.2. pontjában előírtak az Épkiv. 24. § (1) bekezdésén, a 2.3. pontjában előírtak az Épkiv. 24. § (3) bekezdésén, a 2.4. pontjában előírtak az Épkiv. 24/B. § (1) bekezdésén, a 2.5. pontjában előírtak az építésfelügyeleti bírságról szóló 238/2005. (X. 25.) Korm. rendelet I. sz. mell. 8. pontján, a 2.6. pontjában előírtak az Épkiv. 24. § (4a) bekezdésén, a 2.7. pontjában előírtak az Épkiv. 24/B. § (5) bekezdésén, a 2.8. pontjában előírtak az Épkiv. 32. § (1) bekezdésén alapszanak.

A bontási engedélyezési eljárásban az ügyféli kört a R. 4. §-a és az általános közigazgatási rendtartásról szóló 2016. évi CL. törvény (a továbbiakban: Ákr.) 10. §-a alapján állapítottam meg, az ügyféli kör megállapításának módjáról pedig a R. 19. § (5) bekezdésének d) pontja alapján adtam tájékoztatást.

Helyszíni szemlét a R. 6. § (3) bekezdése alapján tartottam.

Tekintettel arra, hogy az eljárásban az Ákr. 43. § (4) bekezdésében meghatározott ügyintézési határidőn belül döntöttem, Építetöt nem illeti meg az eljárás lefolytatásáért fizetendő illetéknek megfelelő összeg és nem mentesül az egyéb eljárási költség megfizetése alól.

Fentiekre tekintettel az Étv. 36. § (1) bekezdése, a R. 45. §-49. §-ai alapján a bontási engedélyt megadtam.

Döntésem bírósági felülvizsgálatának lehetőségéről az Ákr. 112. § (1) bekezdése és 114. § (1) bekezdése, az Étv. 53/G. § (2) bekezdése és 53/I. §-a, valamint a közigazgatási perrendtartásról szóló 2017. évi I. törvény alapján adtam tájékoztatást.

Az eljárási illeték mértékét az illetékekről szóló 1990. évi XCIII. törvény XV. számú melléklet I. 1. pontja alapján állapítottam meg.

Hatóságom hatáskörét az Étv. 34. § (2) bekezdése, az építésügyi és az építésfelügyeleti hatóságok kijelöléséről és működési feltételeiről szóló 343/2006. (XII. 23.) Kormányrendelet 1. §-a, illetékességét a fővárosi és megyei kormányhivatalokról, valamint a járási (fővárosi kerületi) hivatalokról szóló 86/2019. (IV.23.) Korm. rendelet 2. § (1) bekezdése alapján állapítottam meg.

Döntésemet a hivatkozott jogszabályhelyek alapján hoztam meg.

A kiadmányozási jog gyakorlása a Fejér Megyei Kormányhivatal vezetőjének a kiadmányozásról szóló 13/2020. (IV.15.) utasítása alapján történt.

Székesfehérvár, 2020. május 26.

Dr. Simon László
kormány megbízott
nevében és megbízásából

Kozári Mihály
osztályvezető



A határozatról értesül:

Kérelmező, Ingatlantulajdonos:

Enying Város Önkormányzata (székhely: 8130 Enying, Kossuth Lajos utca 26.) hivatali kapu

Meghatalmazott:

Diószegi Anna ETDR

Tervező:

Szabó Ilona Postai 8220 Balatonalmádi, Nárcisz utca 7. ✓

Szomszédok:

Magyar és Társa 2000 Kft. Cégekpu

8131 Enying, Mikszáth utca 3/B. ✓

Torma Rudolf Szomszéd Postai

8130 Enying, Szabadság tér 19. ✓

Bakos Józsefné Szomszéd Postai

8130 Enying, Széchenyi utca 2. ✓

Bakos Tamás Haszonélvező Postai

8600 Siófok, Bajcsy-Zsilinszki utca 63-71. ✓

Irattár

Az eredeti papíralapú dokumentummal egyező!

Ezen lap nem része az eredeti iratnak, kizárólag a jogszabályi megfeleléshez szükséges záradékolás megjelenítését szolgálja.

Az elektronikus hiteles másolatot készítette: Rónafalvi Helga Karolina

Digitálisan aláírta: Fejér Megyei Kormányhivatal (2020.06.29. 12:51:02)

Bontási műszaki leírás

az Enying, Kossuth Lajos utca 29. szám alatti, 1329. helyrajzi számú ingatlanon lévő épület középső részének bontási tervdokumentációjához

Előzmények:

A tulajdonos, az ingatlanon álló épület lakásként használt épületrészének bontási terve és ezzel összefüggésben a megmaradó épületrész szükséges műszaki lezárásának átalakítására, megerősítésére vonatkozó tervdokumentáció (1:100-méretarányban történő) elkészítésével bízott meg, amelynek része a bontandó épületrész meglévő állapotának felmérése.

Megbízó rendelkezéseimre bocsájtotta, az épületről korábban készült felmérési alaprajzot (felmérte: „DRAWING” Bt., Fűzfőgyártelep) és a középső épületrészt érintő, 2017 őszén bekövetkezett viharkár után készült szakértői véleményt (szakértő: Rezgő Erik).

Általános leírás:

Az ingatlan Enying város, központi belterületén fekszik, az ingatlan-nyilvántartás szerint „lakóház, gazdasági épület”-tel beépített, azonban a valóságban az L alaprajzú épület, több elkülönített egységből áll, a tervdokumentációban lévő, a meglévő állapotról készült alaprajzon láthatóan. Az ingatlanon lévő épületet a múlt század elején építették több lépcsőben. Az épület földszintes, magastetős, a középső részén aszimmetrikus alacsony hajlású tetőrészsel ellátottan, továbbá a hátsóudvar felőli, a bontással nem érintett épületrész (jelenleg is lakott lakás található benne), részben alapincézett.

Az épület állapot felmérése helyszíni méréssel és szemrevételezéssel történt, a szerkezetekre vonatkozó feltárást nem végeztünk. Mivel az udvar felőli 40 cm-rel alacsonyabb földszinti padló magasságú épületrészt nem érinti a bontás, így az alatta lévő pincéről felmérés nem készült.

Az épület három részre tagolódik. Az utcai fronton egy irodaként használt épületrész található elsőként, majd a lakások (egy komfort nélküli és egy

komfortos, lakatlan (lakhatatlan) lakás, egy komfortos, lakott lakás - amelynek padlóvonala 40 cm-rel alacsonyabb az előbbiekéénél - az udvarról történő bejárattal, végül az épület folytatásában a gazdasági rész helyezkedik el (padlásfeljáró, tárolók).

Az épület gazdasági épületrészből két faskamraként használt helyiséget, korábban legalább húsz-harminc éve lebontottak. Az épületrész az ingatlan-nyilvántartási térképen még megjelenik (lásd F0 jelű tervlapot).

Az épület hagyományos építésű, szerkezetét tekintve részben megfelelő állapotú, azonban használati szempontból kifogásolható kialakítású, összességében, az épület felújításra szorul. A szerkezetei téglából épített falakkal, borított fagerendás zárófüdémmel és összetett fa fedélszékkal készültek.

A bontandó épületrész szerkezetileg rossz állagú, a falakon centiméteres repedések észlelhetők, a tetőszerkezet sérült, a héjazat fele hiányzik, az ideiglenes, a viharkát után épített fólia fedés több helyen hiányos, az épületrész ázik.

Az ingatlan csatorna-, elektromos-, gáz- és víz közművekkel ellátott. A bontással érintett, jelenleg nem használt épületrésznek nincs közműbekötése, azonban a bontás megkezdése előtt ez ellenőrizendő.

Állapot leírás:

Megmaradó épületrészek:

Az utcai épületrész:

Az utcai épületrész falazata láthatóan vizesedik, főleg az észak-nyugati (jobb oldali szomszéd felőli) oldalon. A külső vakolat hibás, hiányos, néhol omladozik, a csupasz téglafal részeken a téglák fagyási károsodása látható. Ugyan ezen a falszakaszon a belső vakolat repedezett, süllyedésre utaló repedésekkel.

A falazat vízszigetelése nem látható (nincs megoldva). Az ereszcsonnak és lefolyók elhasználódott állapota miatt a tetőről lejövő víz is (főleg a sarkoknál) károsította a falazatot.

Az épület csapadékvíz elvezetése hiányos, a vízszigetelés hiánya miatt részben ez is oka a falvizesedésnek, repedezettségnek.

Az udvari lakott épületrész:

Az épületrész lakásként használt, állapota kielégítő, alaprajzi kialakítása korszerűtlen. Az épületrész részletes vizsgálata nem képezi részét a dokumentációnak.

Bontandó épületrész:

A téglafalazatú, a borított fagerendás zárófödémrel bíró, összetett, dúlt állószerű, nyeregteretű, palafedésű épületrészen szerkezeti károsodásra utaló elváltozások láthatók. Az épületrész aszimmetrikus, alacsonyhajlású tető héjalását a vihar 2017. őszén leszakította, az épületrészre, ideiglenes szerkezeti alátámasztással, 2018 tavaszán védőfóliát helyeztek el, az ideiglenes jelleggel fölhelyezett fólia jelenleg szakadozott, a beázás elleni megfelelő védelmet nem biztosítja, az épület többi részeinek állagát veszélyezteti a csatlakozásoknál.

A tető héjazatának részleges hiánya miatt az épületrész födém szerkezete folyamatosan ázik, falazata láthatóan vizesedik, főleg a dél-keleti (udvar felőli) oldalon. Az udvari oldalon lévő, a szélkár során sérült tető, fedés anyaga vélhetően azbesztcement pala, amely veszélyes anyagnak minősül.

A falazat vízszigetelése nem látható (nincs megoldva). Az ereszcatornák és lefolyók elhasználódott állapota miatt a tetőről lejövő víz is (főleg a sarkoknál láthatóan) károsítja a téglafalazatot. A vakolat hibás, hiányos, omladozik.

Az épület jelenlegi állapotáról fotók készültek (lásd fotó dokumentációs mellékletet).

Szerkezeti leírás:

- Alapozás: kő-, téglafalazatok (feltárás nem történt)
- Lábazat: vakolt téglafalazat
- Falazat: vegyes téglafalazat (főleg kisméretű téglafalazat)
- Kémény: épített téglakémény
- Fedélszék: összetett, dúlt állószerű fa tetőszerkezet
- Födém szerkezet: borított fagerendás fa födém
- Héjazat: pala
- Padlóburkolatok: kőanyag lap, parketta, linóleum

- Nyílászárók: kapcsolt gerébtokos fa nyílászárók bélelettel, belső fa szerkezetű ajtók
- Bádogos szerkezetek: horganyzott ereszcatorna és lefolyócsatorna
- Egyéb: beton előlépcső

Az épületrész falai nincsenek szigetelve. Az épület tetőhéjalása azbesztet tartalmazhat.

Az elbontandó épületrész helyiségei:

Komfort nélküli lakásrész:

szoba 19,8 m²
 konyha 8,0 m²
 Összesen: 27,8 m²

Komfortos lakásrész:

szoba 17,9 m²
 szoba 15,5 m²
 konyha 9,8 m²
 fürdő 2,8 m²
 Összesen: 46,0 m²

A komfortos lakásrészhez használatilag kapcsolódó kamra (6,4 m² területű), amely már szerkezetileg a megmaradó hátsó, lakott lakást is tartalmazó épületrészhez tartozik és alatta a pincelejáró helyezkedik el, nem kerül elbontásra, de a fal szerkezetének részbeni újraépítése a bontás helyreállítási munkái során szükséges.

Általános munkavédelmi megjegyzések:

A bontási munkákat csak érvényes engedély birtokában lehet megkezdeni. A bontási munkálatok vezetésével, felügyeletével felelős műszaki vezetőt kell megbízni. A munka- és egészségvédelmi előírásokat be kell tartani. A bontáson résztvevő dolgozókkal ismertetni kell a bontási technológiát, az elvégzendő munkák balesetveszélyeit, azok megelőzési módját. A munkát végzőket az előírásoknak megfelelő védőruházattal (sisak, kesztyű, maszk, védőszemüveg, stb...), védőeszközökkel és munkaeszközökkel kell ellátni.

A bontásba részt vevő dolgozók részére biztosítani kell a szükséges ivóvizet, elsősegélynyújtó felszerelést, és ha a megfelelő hőmérséklet

nem biztosítható, akkor védőruházatról, védőitalról, melegedő helyiségről gondoskodni kell.

A bontási terület idegenek előli elzárását biztosítani kell, biztonsági sáv figyelembevételével, lekerítéssel.

A bontási területen gondoskodni kell mind az újrahasznosítható, mind a hulladék anyagok folyamatos elszállításáról.

Bontási folyamat, technológia leírása:

Az épület szerkezeteinek állapotát a munkák megkezdése előtt meg kell vizsgálni. A bontási terv készültekor nem volt tapasztalható veszélyes szerkezeti károsodás.

A bontás megkezdése előtt, az észak-keleti szomszéd felőli oldalon a bontással érintett fal szakasz mellé védőállványzatot kell építeni, a szomszédos ingatlanon tartózkodók védelmére.

A bontási munka hagyományos technológiával, kézi szerszámokkal, az építési menettel ellentétesen végezhető.

Az épület szerkezeti elemeinek bontását csak az összes közművezeték falból való kibontása, leszerelése után szabad elkezdni.

A falak és kéménypillérek 2 m-nél magasabb részeit csak a mellé épített, abba be nem kötött állványról szabad bontani. A szerkezetek állékonyságáról bontás közben is nagy körültekintéssel kell gondoskodni.

Az épület bontása felülről lefelé haladva, az építési sorrenddel ellentétesen, szerkezeti elemekre szétszedve történik.

A földszerkezetről történő bontás megkezdése előtt a fafödém állapotát meg kell vizsgálni. A fafödém beszakadás elkerüléséhez pallóterítés, szükség szerint födém alátámasztás, dúcolás készítése szükséges.

A falszerkezet bontásakor fokozott figyelem szükséges a megmaradó falszakaszok állékonyságára, ügyelve az esetleges falkidülésre.

Az építési törmelék csak a kijelölt lerakóhelyre kerülhet elhelyezésre. A bontás során keletkezett veszélyes hulladékot arra jogosult szervezettel kell szállíttatni ártalmatlanításra. A keletkező bontási hulladék mennyisége, a hulladék anyagi minősége szerinti csoportosításban, a dokumentáció részét képező bontási hulladék nyilvántartó lapon listázott.

A bontás a szükséges engedélyek megléte után, felelős műszaki vezető irányításával végezhető!

Alkalmazott segéd szerkezetek:

Layher vagy Graf rendszerű homlokzati állványzat, törmelékcsúszda (Rubi).

A bontás menete:

1. A munkavégzéssel kapcsolatos előírások:

- A bontási munkákat felelős műszaki vezető irányításával szabad végezni. A bontásban részt vevő dolgozókkal ismertetni kell a bontás sorrendjét, technológiáját, a szükséges eszközöket és az alkalmazott segéd szerkezeteket.
- A bontás során az előírt védőfelszerelést használni kell és a munkaruházatnak is a bontási munkák veszélyességéhez előírtnak kell lenni (védősapka, védőkesztyű, védőszemüveg, acélbetétes bakancs, por elleni védőmaszk használata).
- A bontást irányító személynek a bontás ideje alatt a helyszínen kell tartózkodnia, a helyszín elhagyása esetén helyettesítő irányító szakember jelenléte szükséges.
- A bontás megkezdése előtt meg kell vizsgálni a bontandó épület állapotát és a megállapításokat a bontási sorrend véglegesítésénél figyelembe kell venni. Meg kell győződni, arról, hogy a becsatlakozó vezetékek ténylegesen kikötésre kerültek, az épületrész áramtalan.
- Munkamegszakítás esetén a bontás közbeni, valamint a megmaradó épületszerkezetek állékonyságát biztosítani kell.
- A bontási munkaterületet el kell keríteni illetéktelen személyek bontási területre bejutásának megakadályozására.
- Az épületrész összefüggő szerkezeti részeit több szinten egyszerre bontani nem szabad.
- Meglazult vagy bizonytalan teherbírású épület-szerkezetekre, földemre állványt, vagy dúcolást helyezni nem szabad.
- Az építményt, vagy annak részét dönteni tilos.
- Az építményrész bontása gépi bontással nem végezhető.
- A közlekedési és menekülési útvonalakat a törmeléktől tisztán kell tartani.
- Amennyiben nem akadályozható meg, hogy személyek a bontás körzetében tartózkodjanak, a veszélyes tér határán figyelő személyt kell felállítani, akinek az a feladata, hogy illetéktelen személyek részéről a bontási terület megközelítését megakadályozza.

- A kibontott anyagot úgy kell eltávolítani, hogy az sem port, sem egyéb olyan hatást ne okozzon, amely a környezetre káros.
- A bontásnál a falmagasság kétszeresének megfelelő sávot kell veszélyes zónának tekinteni.
- A bontási munkák során fokozottan ügyelni kell a csatlakozó épületrész és a szomszédos épületek állékonyságára, valamint a lehulló törmelék okozta sérülések elkerülésére.

2. A bontási munkák sorrendje:

- A közművezetékek kikötéséről meg kell győződni.
- A bontandó épületrész mentén állványzat építése, a bontási munkaterület lehatárolása (kerítéssel), idegen, illetéktelen személyek bontási területre jutásának megakadályozására.

Tetőszerkezet bontása

- A bádogos munkák eltávolítása.
- A héjazat leszedése: védő felszerelés, légszűrő maszk használata kötelező, a bontott pala külön kezelendő, azbesztet tartalmazhat (veszélyes hulladék), tárolása az ártalmatlanítóba történő szállításig, fóliával letakartan történhet. Ügyelni kell továbbá, hogy megbontott tetőszakasz a munka megszakítása után ne maradjon, vagy ha ez elkerülhetetlen, a megmaradt héjalást a külső hatások, szélteher ellen ideiglenes rögzítéssel, leterheléssel biztosítani kell.
- A padlás törmeléktől történő megtisztítása, a rétegek földm szerkezetig történő visszabontása (a padlás téglá külön kezelendő, újra hasznosítható).
- A tetőszerkezet bontása előtt a munkaállványzatot fel kell állítani az udvari oldalra majd a tető faanyag állapotát felül kell vizsgálni. A rossz állapotban lévő tetőszerkezetre, annak biztonságos alátámasztása nélkül, felmenni tilos! Amennyiben a faanyag rovar- vagy gombafertőzött, úgy ezen anyagok elkülönített bontásáról és kezeléséről gondoskodni kell. Amennyiben a csatlakozó részek előregedtek, vagy nem teljesen megbízhatóak, a szerkezeteket a bontásukig biztosítani kell.
- A földm szerkezetről történő bontás megkezdése előtt a faföldm állapotát meg kell vizsgálni. A faföldm beszakadás elkerüléséhez pallóterítés, szükség szerint földm alátámasztás, dúcolás készítése szükséges.

- A tetőszerkezet visszabontása az építési sorrenddel ellentétesen történik, oly módon, hogy a bontási anyaggal a födém nem terhelhető. A kibontott anyagokat a tetőn, illetve a tetőtérben tárolni még ideiglenes jelleggel sem szabad, azok folyamatos elszállításáról gondosodni kell. A faanyagokat kiszerezésük után szegteleníteni kell, csak ez után szabad terepszintre engedni, deponálni.
- A középsőrész tetőszerkezetének visszabontása után, a megmaradó részhez csatlakozó szerkezeti elemeket megtartva, a bontandó és maradó tetőrészek szerkezeti szétválasztása, az új, alátámasztó, záró székállás megépítése, az utcai maradó tetőszerkezethez kapcsolva történik.
- A megmaradó tetőszerkezet leválasztását követően folytatható a bontás.
- A falazatok bontása előtt az észak-nyugati (jobboldali) szomszéd felőli tűzfal bontandó és az utcai épületrész részét képező, megmaradó tűzfal szakaszát, gépi vágással szét kell választani.
- A tűzfalak visszabontása a padlás födémgig állványról, törmelékcsúszda használatával, törmelék konténerbe gyűjtésével végezhető.

Födém bontása

- A födém bontása közben az alatta lévő szinten tartózkodni tilos. A födémet elemenként kell bontani és tisztítani.
- A fafödém bontásánál először az alsó és felső deszkázatot kell eltávolítani, majd sor kerülhet a fa gerendák kiemelésére. A födémet leszakítással bontani nem szabad. A födém bontása különösen veszélyes munkafázis, ezért a baleset- és egészségvédelmi előírásokat szigorúan be kell tartani.
- A padlás födém bontása sávokban, állványzatról. Először az udvar felőli (dél-nyugati) sáv, majd a nyílászárók kibontását követően az udvar felől a falazat bontása végzendő.
- Figyelem, a nyílászárók bontása során először ki kell emelni az üvegtáblákat a nyílászáróból (védőfelszerelés használata szükséges!), úgy, hogy elrepedt üveg, üvegdarab ne maradjon a keretben. A kiemelt üvegtáblákat függőleges helyzetben, biztonságos módon kell tárolni és elszállítani. A nyílászárókeretek bontását a falazat bontásával párhuzamosan, fokozatosan kiszabadítva kell végezni.
- Az állványzat beljebb, a középső falhoz helyezése.
- Belső falköz födémeinek bontása, ügyelve a megmaradó épületrész állékonyságának biztosítására, majd a nyílászárók kibontását követően a középsőfal bontása.

- Állványzat beljebb, a szomszéd felőli falhoz helyezése.
- A nyílászárók kibontását követően a szomszéd felőli fal visszabontása 2,0 m magasságig.
- A terveken javítandóként jelölt falak szakaszos visszabontása, újrafalazása.

Falazat bontása

- A falak bontásakor ügyelni kell rá, hogy a bontandó falszakasz alatt senki ne tartózkodjon.
- A munkálatokat a térelhatároló nem tartószerkezeti falakkal kell kezdeni, majd ezután lehet a teherhordó falak bontását végezni. A falak bontásához az egyik oldalról az előírásoknak megfelelő állványt kell építeni, a falat a bontás oldaláról meg kell támasztani.
- A munka végzése felülről lefelé történik. A bontott anyagok dobálása tilos, a kibontott anyagot csúszdán kell leadni.
- Legfeljebb 1 m magas falszakasz elbontása után a törmelékkel el kell szállítani. A porképződés megakadályozása érdekében a bontott törmelékkel locsolni kell.

A bontási munkák végzése során az előbbieken túl be kell tartani az építőipari kivitelezési tevékenységről szóló 191/2009. (IX.15.) Korm. rendelet vonatkozó előírásait.

3. Helyreállítási munkák:

A bontási munkák befejezését követően azonnal meg kell kezdeni a tető helyreállítását, a szomszéd felőli kerítésként megmaradó fal lezárását az alábbiak szerint:

- Szükséges kőműves munkák elvégzése. Az utcai épületrész falazatának kijavítása, megmaradó udvari épületrész tűzfalának helyreállítása.
- A középső épületrész telekhatáron visszabontott, megmaradó falszakaszának lezárása, szükség szerinti merevítése. A fal lezárása 20 cm magas koszorúval, amelyre rögzítendő a csapadékvíz elleni védelmet szolgáló bádogozás.
- Az utcai épületrész tetőzetének szerkezeti lezárása. Az új talpszelemen, alátámasztó oszlop és szarufák megépítése, a megszűnő vápánál a szarufák toldása. A közel vízszintes, fémlemez

fedésű tetőrészhez csatlakozó új fémlemez fedéshez a lécezés megépítése. A rögzítések, kapcsolatok csavaros kötással építendő!

- Az új héjazat elhelyezése (a rögzítések csavaros kötással építendő), illetve a meglévő héjazat kiegészítése a megszüntetett vápa környezetében.
- Homlokzat vakolat javítása, a hiányzó, felfagyott vakolatrészek pótlásával. Költségkerettől függően s homlokzat színezése.
- Csapadékvíz elvezetés-, ereszcatornák megépítése.

A kivitelezés során a vonatkozó munka- és balesetvédelmi szabályokat és előírásokat szigorúan be kell tartatni és tartatni, különös tekintettel a 4/2002. (II. 20.) SzCsM-EüM együttes rendeletre és a munkavédelemről szóló 1993. évi XCIII. törvény előírásaira.

A bontási és helyreállítási munkálatok befejezését követően, a bontás befejezésének bejelentését az illetékes hatóságoknak (építésügyi, környezetvédelmi) be kell jelenteni és az ingatlan-nyilvántartásban bekövetkezett változás átvezetéséről gondoskodni kell (épületrész törlése az alaptérképről).

Megjegyzés:

A terv szerzői jogvédelem alatt áll, a tervező szellemi alkotása, ezért bárminemű módosítása és módosított felhasználása a szerző hozzájárulásával lehetséges.

Balatonalmádi, 2019. december 10.

Szabó Ilona
tervező
É-2 19-0031



Almádi Terv-Comp Bt.

8220 BALATONALMÁDI, Nárcisz u. 7.
Tel.: 06-88-431-039

EGYEZTETÉSI LAP

Döntés az Enying, Kossuth L. u. 29. 1329 hrsz. ingatlanon álló zártkörűen beépített épület
bontásáról
tárgyú előterjesztéshez

Titkársági és Humán Iroda záradéka:

Az előterjesztésben foglaltakat megismertem, azzal kapcsolatban *észrevételem nincs/az alábbi észrevételt teszem.*¹

Enying, 2020.

Tóth Gabriella
irodavezető

Hatósági és Adóigazgatási Osztály záradéka:

Az előterjesztésben foglaltakat megismertem, azzal kapcsolatban *észrevételem nincs/az alábbi észrevételt teszem.*²

Enying, 2020.

Pirmann-né Felső Marianna
osztályvezető

Pénzügyi Osztály Záradéka:

Az előterjesztésben foglaltakat megismertem, azzal kapcsolatban *észrevételem nincs/az alábbi észrevételt teszem.*³

Enying, 2020.

Illés József
osztályvezető

¹ megfelelő aláhúzendó

² megfelelő aláhúzendó

³ megfelelő aláhúzendó

Műszaki Osztály záradéka:

Az előterjesztésben foglaltakat megismertem, azzal kapcsolatban észrevételem nincs/az alábbi észrevételt teszem:⁴

Enying, 2020. 08. 13.

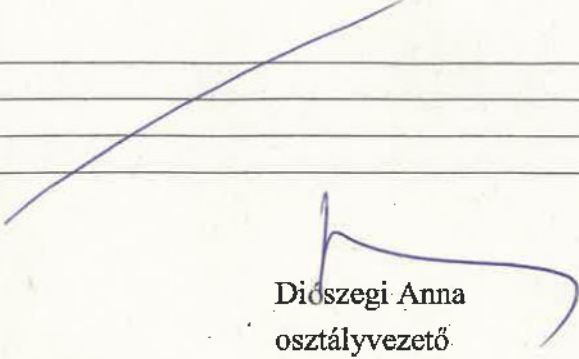
Diószegi Anna
osztályvezető

Intézményvezetői észrevétel⁵:

Az előterjesztésben foglaltakat megismertem, azzal kapcsolatban észrevételem nincs/az alábbi észrevételt teszem:⁶

Enying, 20__ . ____ . " __ . "

intézményvezető

Törvényességi záradék:

Az előterjesztésben foglaltakat törvényességi szempontból megvizsgáltam, azzal kapcsolatban törvényességi észrevételem nincs/a következő törvényességi észrevételt teszem:⁷

Enying, 2020. 08. 13.

Dr. Bodor Katalin
jegyző

⁴ megfelelő aláhúzendó

⁵ amennyiben az előterjesztésben az önkormányzat intézménye közvetlenül érintett, úgy az érintett intézmény vezetőjének véleménye

⁶ megfelelő aláhúzendó

⁷ megfelelő aláhúzendó

ELŐTERJESZTÉS

Enying Város Önkormányzata Pénzügyi és Településfejlesztési Bizottságának
2020. augusztus 17. napján tartandó soron következő (rendes) nyílt ülésére
és

Enying Város Önkormányzata Képviselő-testületének
2020. augusztus 26. napján tartandó soron következő (rendes) nyílt ülésére

Tárgy: Helyi közúthálózat fejlesztése

Előterjesztő: Viplak Tibor polgármester

Készítette: Zsiga Attila műszaki referens

A PTFB döntés elfogadásához szükséges többség típusa:

egyszerű / minősített

A szavazás módja:

nyílt / titkos

A KT döntés elfogadásához szükséges többség típusa:

egyszerű / minősített

A szavazás módja:

nyílt / titkos

Tisztelt Bizottság és Képviselő-testület!

Ezúton ismertetem a Tisztelt Képviselőkkel az Enying belterületi útjainak fejlesztésére vonatkozó előterjesztést.

1. Előzmények

Magyarország helyi önkormányzatairól szóló 2011. évi CLXXXIX. törvény 116. § alapján a képviselő-testület hosszú távú fejlesztési elképzeléseit gazdasági programban, fejlesztési tervben rögzíti, melynek elkészítéséért a helyi önkormányzat felelős.

A fejlesztési terv a képviselő-testület megbízásának időtartamára vagy azt meghaladó időszakokra szól.

A fejlesztési terv helyi szinten meghatározza mindazokat a célkitűzéseket és feladatokat, amelyek a helyi önkormányzat költségvetési lehetőségeivel összhangban, a helyi társadalmi, környezeti és gazdasági adottságok átfogó figyelembevételével a helyi önkormányzat által nyújtandó feladatok biztosítását, színvonalának javítását szolgálják.

A fejlesztési terv - a megyei területfejlesztési elképzelésekkel összhangban - tartalmazza, különösen: az egyes közszolgáltatások biztosítására, színvonalának javítására vonatkozó fejlesztési elképzeléseket.

Enying Város Önkormányzata a korábbi években megbízást kötött Szalai Sándor településmérnök, közlekedési építésmérnökkel Enying Város belterületi útjainak súlykorlátozást előkészítő forgalmi vizsgálata tárgyában közlekedési tanulmányterv elkészítése céljából. A tanulmánytervet a tervező 2015. április 20-ára készítette el. Az átadott dokumentáció jól áttekinthető formában tartalmazta Enying város belterületének úthálózatát. A tervkészítés alkalmával utcafelmérés is készült a meglévő belterületi úthálózat burkoltságára, méreteire vonatkozóan. A tervanyag tartalma nagyon sok hasznos információval szolgál a helyi úthálózat fejlesztés megvalósításához, így annak elemeit érdemes volt e dokumentáció alapjául felhasználni.

A cél az volt, hogy egy közérthető, a település belterületi közútjainak fejlesztéséhez egyszerűen felhasználható dokumentáció kerüljön bemutatásra.

Fentiek ismeretében kérem a Tisztelt Bizottságot és Képviselő-testületet az előterjesztés megtárgyalására és a szükséges döntés meghozatalára.

2. Jogszabályi hivatkozások:

- Magyarország helyi önkormányzatairól szóló 2011. évi CLXXXIX. törvény
- A képviselő-testület és szervei szervezeti és működési szabályzatáról szóló 15/2019.(X.30.) önkormányzati rendelete

3. Költségkihatások, illetve a kiadás fedezetét biztosító költségvetési sor megnevezése: A közúthálózat fejlesztése megrendelt tervezés és kivitelezés esetén jelent kiadást.

4. Határozati javaslatok, rendelettervezet

- mellékletben

5. melléklet

1. Helyi közúthálózat fejlesztése
2. Felújítások, kátyúzások 2015-2020
3. Fényképek felújítandó utcákról
4. Települési tömbhálózat
5. Útkategóriák térképe
6. Útfelmérés 2015
7. Helyi utak jegyzéke
8. Parkolók vizsgálata 2015

Enying, 2020. augusztus 12.

Tisztelettel:

Viplak Tibor
polgármester s. k.

**HATÁROZATI JAVASLAT
PÉNZÜGYI ÉS TELEPÜLÉSFEJLESZTÉSI BIZOTTSÁG RÉSZÉRE**

Enying Város Önkormányzata Pénzügyi és Településfejlesztési Bizottságának .../2020. (VIII. 17.) határozata a helyi közúthálózat fejlesztése tárgyában:

Enying Város Önkormányzatának Pénzügyi és Településfejlesztési Bizottsága az alábbi határozati javaslatot terjeszti a képviselő-testület elé elfogadásra:

„A képviselő-testület

- 1) megismerte és elfogadta az előterjesztésben foglaltakat,*

*Felelős: Viplak Tibor polgármester, Dr. Bodor Katalin jegyző
Határidő: értelemszerű”*

**HATÁROZATI JAVASLAT
KÉPVISELŐ-TESTÜLET RÉSZÉRE**

Enying Város Önkormányzata Képviselő-testületének .../2020. (VIII. 26.) határozata határozata a helyi közúthálózat fejlesztése tárgyában::

A képviselő-testület

- 1) megismerte és elfogadta az előterjesztésben foglaltakat,

Felelős: Viplak Tibor polgármester, Dr. Bodor Katalin jegyző
Határidő: értelemszerű

**ENYING VÁROS ÖNKORMÁNYZATA
PÉNZÜGYI ÉS TELEPÜLÉSFEJLESZTÉSI BIZOTTSÁGA**

Kivonat

A Pénzügyi és Településfejlesztési Bizottság
2020. augusztus 17. napján megtartott **rendes nyílt** ülésének jegyzőkönyvéből

**Enying Város Önkormányzata Pénzügyi és Településfejlesztési Bizottságának
140/2020.(VIII.17.) határozata a helyi közúthálózat fejlesztése tárgyában:**

Enying Város Önkormányzatának Pénzügyi és Településfejlesztési Bizottsága az alábbi határozati javaslatot terjeszti a képviselő-testület elé elfogadásra:

„A képviselő-testület megismerte és elfogadta az előterjesztésben foglaltakat.

*Felelős: Viplak Tibor polgármester, Dr. Bodor Katalin jegyző
Határidő: értelemszerű”*

Felelős: Viplak Tibor polgármester, Dr. Bodor Katalin jegyző
Határidő: értelemszerű

Gebula Béla Ákos
elnök

Nyikos István
bizottsági tag

A kivonat hitelélül:



ENYING VÁROS

HELYI KÖZÚTHÁLÓZAT FEJLESZTÉSE

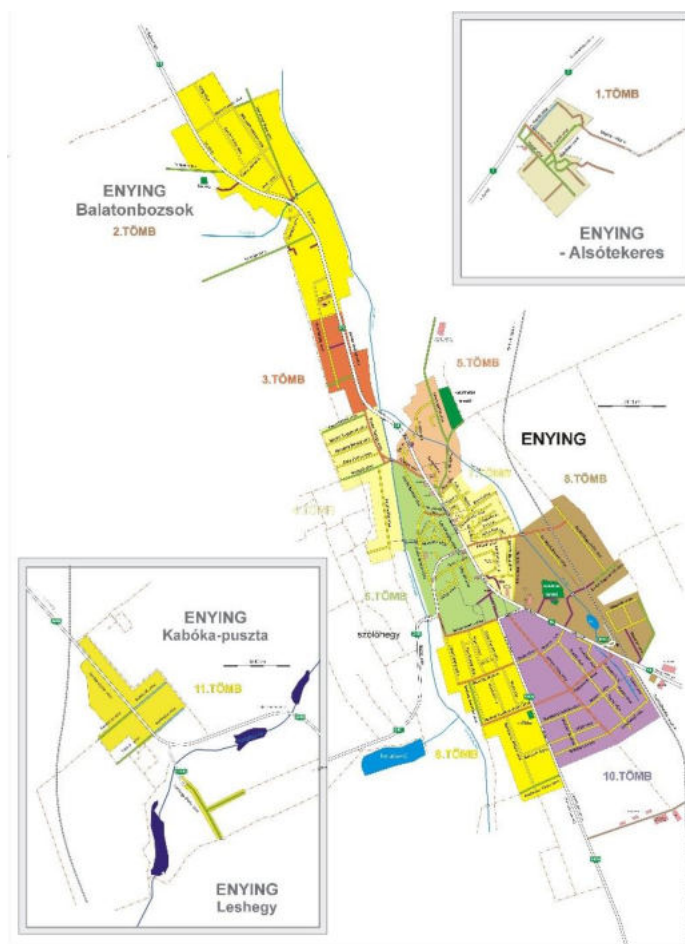

Enying, 2020. augusztus

Előzmények:

Enying Város Önkormányzata a korábbi években megbízást kötött Szalai Sándor településmérnök, közlekedési építésmérnökkel Enying város belterületi útjainak súlykorlátozást előkészítő forgalmi vizsgálata tárgyában közlekedési tanulmányterv elkészítése céljából. A tanulmánytervet a tervező 2015. április 20-ára készítette el. Az átadott dokumentáció jól áttekinthető formában tartalmazta Enying város belterületének úthálózatát. A tervekészítés alkalmával utcafelmérés is készült a meglévő belterületi úthálózat burkoltságára, méreteire vonatkozóan. A tervanyag tartalma nagyon sok hasznos információval szolgál a helyi úthálózat fejlesztés megvalósításához, így annak elemeit érdemes volt e dokumentáció alapjául felhasználni.

Jelen dokumentáció összeállításánál a cél az volt, hogy egy közérthető, a település belterületi közútjainak fejlesztéséhez egyszerűen felhasználható anyag kerüljön bemutatásra.

Feladatok:

A rajzi és táblázatos formában összegyűjtött információk alapján meghatározhatóak azok az úthálózati szakaszok, amelyeket a forgalom és a burkoltság/burkolatlanság miatt előtérbe kell helyezni a jövőben tervezett feladatok között. A tervszerű megvalósítás mellett figyelemmel kell lenni a meglévő utak jelenlegi állapotára is. Ahol szükséges, ott lehetőség szerint sürgősen forrást kell találni az útfelújítások megvalósítására.

Az úthálózati fejlesztéseknek első lépése a prioritások meghatározása. A prioritás a jelenlegi állapot, a forgalom és burkoltság függvényében határozható meg.

Az utak felújítását ütemezetten a pénzügyi helyzet figyelembe vételével kell megvalósítani. A pénzügyi forrás előteremtése itt a legnehezebb kérdés. Az önerő hiánya miatt pályázati lehetőségeket kell keresni. A kivitelezés előtt előrelátóan, megfelelő időben a terveket is össze kell állítani. Fontos hogy a tervezés során mindenre kiterjedő, alapos dokumentáció szülessen.

Az alábbi utak a burkolat állapota miatt mielőbbi felújításra szorulnak.

- Völgy utca
- Esze Tamás utca
- József Attila utca
- Táncsics Mihály utca
- Vasút utca

Ezeknél az utaknál a gondot okoz az azok többirányú lejtése és a megfelelő csapadékvízvezetés hiánya.

Mindezek mellett az Alsótekeresen található Lomb utca felújítását kell itt kihangsúlyozni. Az utcában az Alsótekeresi Faiskola Kft. gépjárművei porzást és sárfelhordást okoznak és a burkolatlan útszakasz felülete a nagy leterheltség miatt az időjárás függvényében rövid idő alatt kikátyúsodhat.

Enying Város Önkormányzata 2019. évben pályázatot nyert a „Önkormányzati feladatellátást szolgáló fejlesztések támogatása” elnevezésű pályázati felhívás keretein belül, mely az enyingi 1020 hrsz.-ú, természetben Enying, Szabadi utca és az enyingi 933 hrsz.-ú, természetben Enying, Móricz Zs. utca felújítására lesz fordítva. A kivitelező kiválasztása folyamatban van.

2020. év júniusában újabb pályázat került benyújtásra az önkormányzati feladatellátást szolgáló fejlesztések támogatása pályázati rendszerben a belterületi utak felújítása célterület keretén belül a Budai Nagy Antal utca teljes felületi kopórétegének helyreállítása céljából.

Elvégzett munkák:

A mellékletként csatolt táblázatban bemutatásra kerülnek a közúthálózat felújításával, javításával kapcsolatos tanulmányterv készítése óta elvégzett munkák. A hátralévő feladatokat tanulmányterv és a megvalósult felújítások egyeztetésével lehet meghatározni.

A közútfejlesztéssel összefüggő fogalmak és feladatok az alábbiakban röviden áttekintjük, majd a 2015 évben készült tervanyag lényegi részét jelen dokumentáció mellékleteként szerepeltetjük. A mellékletek az érthetőség kedvéért szöveges formában is bemutatásra kerülnek.

Az útkategóriák és jellemzőik

A helyi közutakat külön jogszabály (19/1994. (V.31.) KHVM rendelet) alapján útkategóriákba kell sorolni. A jogszabály az útkategóriákra jellemzőket állapít meg.

A helyi közutak útkategóriákba sorolása – a településrendezési tervben foglaltak alapján – a közút kezelőjének a feladata. A helyi közút kezelőjének a – település bel- és külterületén levő, a fentiek szerint már kategóriákba sorolt – helyi közutakat a közútkezelés céljára a közút-kategóriákhoz megállapított közútkezelési szolgáltatási osztályokba kell besorolnia, és azt helyi önkormányzati rendeletben kell rögzíteni.

Útkategóriák (e-UT 08.01.71 számú útügyi műszaki előírás)

A helyi közutak útkategóriái:

- belterületi közutak
- elsőrendű főutak
- másodrendű főutak
- gyűjtőutak
- kiszolgáló- és lakóutak
- külterületi közutak
- kerékpárutak
- gyalogutak és járdák.

Útkategóriák elrendezésének elvét lásd az alábbi hálózaton.

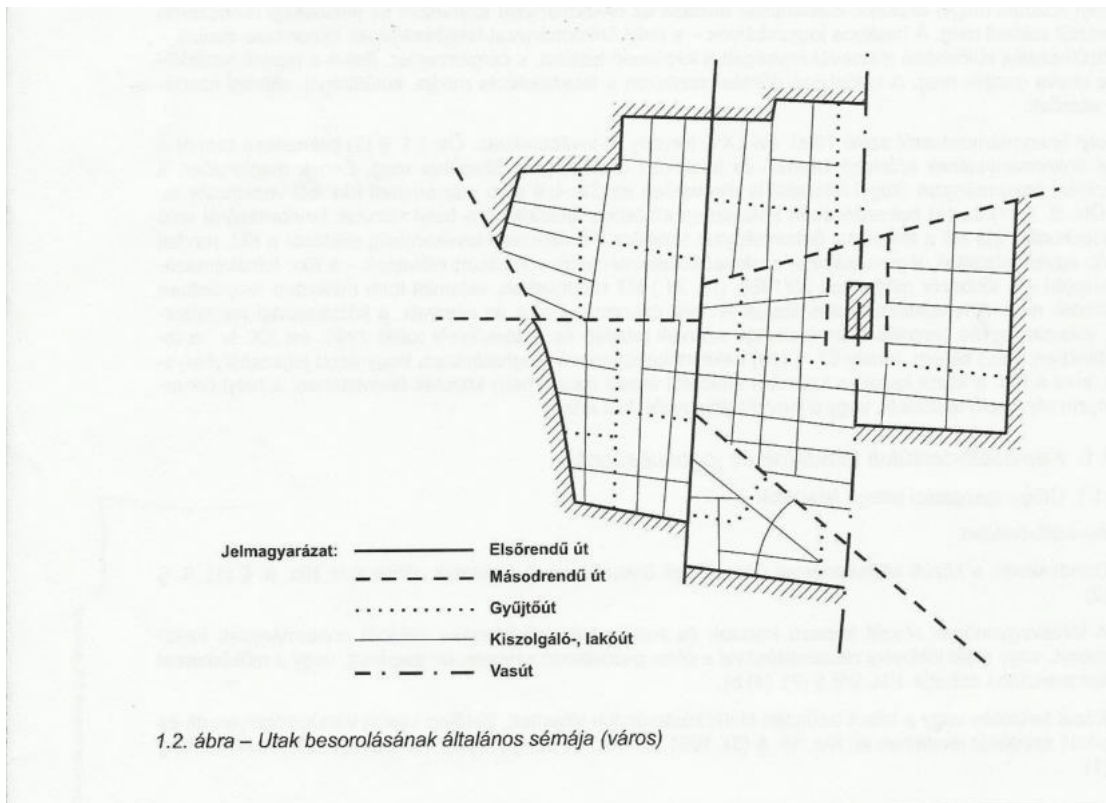

Útkategóriák jellemzői - fogalmak:

Belterületi közutak: a települések területrendezési (településszerkezeti és szabályozási) tervében beépítettként feltüntetett (vagy beépíteni tervezett) területen belül (belterületen) vagy annak határán elhelyezkedő (határát alkotó) közutak.

Belterületi elsőrendű főutak: az egyes városrészeket összekapcsoló, nagy helyi forgalmat levezető közutak. Forgalmi csomópontjai általában szintbeliek és jelzőlámpákkal szabályozottak (több csomópont esetén összehangolt szabályozással). A megállás és várakozás általában csak külön leállósávban engedélyezett, kapubejáró létesítése, új út építése, illetve korszerűsítése (kivéve a településszerkezet és beépítettség kötöttségeit, történelmi belvárosok adottságait) nem engedélyezett. A tömegközlekedési járatok megállóhelyei a forgalmi sávoktól elkülönítettek.

Belterületi másodrendű főutak: Az egyes városi alközpontok egymás közötti (jelentős) forgalmát levezető közutak. Forgalmi csomópontjai szabályozottak. A várakozás általában külön leállósávban megengedett.

Belterületi gyűjtő utak: A település lakó- és kiszolgálóútjainak forgalmát összegyűjtve vezetik a település főúthálózatára.

Belterületi kiszolgáló- és lakó utak: A kiszolgáló utak a települések belterületének a lakófunkciótól eltérő rendeltetésű területeinek forgalmát lebonyolító közutak. Idetartoznak:
 - szerviz utak – általában a főutak mellett elhelyezkedő egyirányú utak, amelyek a mellettük lévő területek: üzletek, szolgáltató intézmények (pl. benzinkutak, szervizek, stb.) kiszolgálását biztosítják,

- az iparterületi és a mezőgazdasági belterületi közutak (általában nehéz- és lassújármű-forgalmat bonyolítanak le),
- egyéb kiszolgáló utak (intézmények, szabadidő-, sport-, kulturális és egyéb zöldterületek kiszolgálását biztosító közutak).

A lakóutak a települések belterületének alapfunkcióját, a lakófunkciót kiszolgáló közutak, a lakótelepek és lakótömbök belső forgalmát bonyolítják le.

Külterületi közutak: a települések területrendezési tervében beépítettként feltüntetett (vagy beépíteni tervezett) területen kívül (külterületen) vezető közutak.

Kerékpárutak: a kerékpárosok közlekedésére szolgáló önálló utak (ide kell sorolni a gyalogosok és kerékpárosok együttes közlekedésére szolgáló gyalog- és kerékpárutakat is).

Gyalogutak és járdák: a gyalogutak a gyalogosok közlekedésére szolgáló önálló utak. A járdák a közútnak a gyalogosok közlekedésére szolgáló, attól szintkülönbséggel, kiemelt szegéllyel vagy más módon elválasztott részei.

Egyéb fogalmak 1988. évi I. tv.:

Közúthálózat: az országos és a helyi közutak összefüggő rendszere

Helyi közút: a települési önkormányzat tulajdonában lévő közút

Út tartozék: a várakozóhely, a vezetőoszlop, a korlát, az útfenntartási és közlekedésbiztonsági célokat szolgáló műszaki és egyéb létesítmény (KRESZ tábla, poller), berendezés (segélykérő telefon, pihenőhely), zajárnyékoló fal, és töltés, az út kezelője által létesített hóvédő erdősáv, fasor vagy cserjesáv (védelmi rendeltetésű erdő), valamint a közút határától számított két méter távolságon belül ültetett fa.

Műtárgy: híd, felüljáró, aluljáró, átereszt, támfal, burkolt árok egyéb vízelvezető létesítmény... híd a 2 méternél nagyobb nyílású áthidaló műtárgy, ennél kisebb műtárgy az átereszt...

Forgalomszabályozás

A forgalmi rend a forgalomszabályozás eredménye. A forgalmi rend kialakítása az út tulajdonosának (az államnak, vagy az önkormányzatoknak) jogköre, kötelessége és felelőssége. A gyakorlatban ezt útkezelő szervezetek (az állami utakon a Magyar Közút Np.Zrt. megyei igazgatóságai) végzik. Az önkormányzati utak forgalmi rendjének kialakítása átruházhatatlan képviselőtestületi hatáskör.

Forgalom szabályozási igények, főbb alapelvek:

- közlekedési igények kiszolgálása, szolgáltatás megfelelő színvonalon (járhatóság, láthatóság, felismerhetőség...)
- forgalombiztonság
- állagvédelem

- elsőrendű a közérdek, arányosság, a tiltásnak lehetőséggel kell párosulnia
- átlagosnál nagyobb igénybevevő használó (szennyező) fizet elve
- kis költség, gazdaságosság (ütemezés, kiépítés, fenntartás, üzemeltetés)
- egyéb (kiadott engedélyek, meglévő szabályozás, távlati célok, együttműködés...)

Forgalomtechnikai elemek elhelyezésével, telepítésével kapcsolatos igények: jogszabály-, szabvány előírások, meglévő tábla oszlopok használatának lehetősége, beszerzés, egyértelmű, jól és időben felfogható rendszer, láthatóság, közművek, úrszelvény biztosítás (jármű, kerékpáros, gyalogos), oldalakadály távolság, bevezetésről jegyzőkönyv, nyilvántartás.

A forgalomszabályozás technikai eszköztára

- közúti jelzések: jelzőtáblák és burkolati jelek
- forgalomirányító berendezések (jelzőlámpák)
- intelligens telematikai rendszerek (változtatható jelzéseképek)
- sebességcsökkentő eszközök (a vonalvezetés megtörése)
- parkolás-szabályozási és irányítási eszközök (jegykiadó automaták és parkolási irányítórendszerek)
- behajtás korlátozó berendezések (fix és süllyedő oszlopok)
- úthasználati díjbeszedő rendszerek (nagyfrekvenciás OBU, GPS, mobiltelefon)
- elkorlátozó berendezések (baleseti mobil készletek)
- forgalomszámláló automaták (detektorok)
- láthatóság elősegítése (parabolatükör).

A forgalomtechnika tehát a forgalomszabályozás fizikai megjelenése, gyakorlatilag a szigorú jogszabályok gyakorlati alkalmazása. Így a forgalomtechnika nem tudomány, hanem jogalkalmazási és műszaki praktikum, és ízlés, felfogás kérdése is, jól alkalmazni csak a helyi sajátosságok mély ismerete alapján (útkezelői tapasztalatok) lehet.

A képviselőtestület közútkezelői feladatai

A közút biztonságos közlekedésre alkalmas állapotáról való gondoskodás (üzemeltetés, fenntartás) – 1988. évi I. tv. 34. § (1) bek.

- A helyi közutak kezelésének szakmai szabályairól szóló 5/2004. (I. 28.) GKM rendeletben előírtak szerint kell eljárni

A közút forgalmi rendjének kialakítása és felülvizsgálata – 1988. évi I. tv. 34. § (2) bek.

- A forgalmi rendet – a forgalmi körülmények vagy a baleseti helyzet jelentősebb változása esetén, de legalább ötévenként – a közút kezelőjének felül kell vizsgálnia, és ha szükséges, módosítania kell.
- A közlekedési hatóság – a közlekedés biztonságát sértő vagy veszélyeztető helyzet megszüntetése érdekében – kezdeményezheti a forgalomszabályozás módosítását, vagy a közút kezelőjét a forgalmi rend felülvizsgálatára kötelezheti.

- Ha valaki érdekét sérti az egyébként jogszabálynak megfelelő forgalmi rend, a vélt vagy valós érdeksérelem esetén csak bírósághoz lehet fordulni, közlekedési hatósági eljárásnak ilyen esetben nincs helye.

A közút tisztántartása, a hó eltakarítása, a síkosság elleni védekezés – 1988. évi I. tv. 34. § (5) bek.

- A helyi közutak kezelésének szakmai szabályairól szóló 5/2004. (I. 28.) GKM rendeletben előírtak szerint kell eljárni

Útellenőri szolgálat működtetése, a működés feltételeinek meghatározása – 1988. évi I. tv. 45. § (1)

- A helyi közutak kezelésének szakmai szabályairól szóló 5/2004. (I. 28.) GKM rendeletben előírtak szerint kell eljárni

1988. évi I. tv. 35. § : Az út kezelője a kezelői kötelezettségének megszegésével okozott kárt a polgári jog általános szabályai szerint köteles megtéríteni.

Települési tömbhálózat

A teljes települést az egyszerűbb áttekinthetőség kedvéért területegységekre kell bontani. A külön színezéssel ábrázolt területegységeket tömböknek nevezték el. Enying belterületét a mellékelt települési tömbhálózat szerint 11 különböző tömbre lett osztva. Enying-Alsőtekeres az 1. tömb. Enying és Enying-Balatonbozsok a 2. tömbtől a 10. tömbig felosztásra került. Enying – Kabóka puszta és Enying – Leshegy a 11. tömb területegység lett. A területi felosztás az 1. számú mellékletben jól láthatóan elkülöníthető.

Útkategóriák feltüntetése

A 2. számú mellékletben településrészekenként látható, hogy az utcák melyik útkategóriába lettek besorolva. A jelmagyarázat tartalmazza az útkategóriákat és a létesítményeket. A település 4 térképen lett ábrázolva, azért, hogy a utcák besorolása jól áttekinthető legyen. Enying, Balatonbozsok, Kabóka-puszta és Alsőtekeres külön térképi megjelenítést kapott.

Utcafelmérés

A közúthálózat vizsgálatához tartozik a közútfelmérés is. A felmérés 2015 évi eredményét 3. melléklet tartalmazza. A felmérés során meghatározásra kerül a meglévő útburkolatok fajtája, a burkolt és kiépítetlen területek nagysága. A kiépítetlen utcákra kiemelt figyelmet kell fordítani. A kövezést, burkolást úgy kell kialakítani, hogy ott az útépités előtt vagy azzal egyidőben a csapadékvíz elvezetést is szakszerűen meg kell valósítani. Ha a csapadékvíz elvezetés nem megfelelően megoldott, akkor a kiépített út felülete hosszútávon folyamatos javítást és költséget fog jelenteni. A megvalósulásnak megfelelően a táblázatot aktualizálni szükséges.

Az utak mellett fontos szerepet töltenek be a járdák is. A gyalogos közlekedés a járdán zajlik, a járdák állapotát figyelemmel kell kísérni, mert a lakóházak előtti járdák egy része gondatlanság miatt tönkremegy.

Helyi belterületi utak, műtárgyak jegyzéke

Az 4. számú mellékletben került bemutatásra Enying belterületének teljes utcajegyzéke. Alsótekeresen 6, Balatonbozsokon 14, Enyingen (központi rész) 85, Kabóka-pusztá és Leshegy-ófalú részen 7 utca található. Az utakat forgalmi, hálózati funkcionális felosztás alapján 6 csoportba kellett sorolni a 7. csoport a műtárgyakat foglalja magában.

- Főút, összekötő út, állomási-, települést feltáró út,
- Gyűjtő út,
- Lakóút,
- Lakó, mezőgazdasági út
- Kiszolgáló, feltáró út
- Egyéb helyi utak
- Műtárgyak

A csoportosítás szempontjait a melléklet első része tartalmazza. Az utcák neve mellett hálózati szerepe, kezelője, helyrajzi száma, kiépítettsége, hossza és szélessége is feltüntetésre került. Enying útjaiból a Fő út (64), a Dózsa György út egy része, a Vár utca egy része, a Kossuth utca, a Petőfi Sándor utca, a Bocskai István utca, a Hősök tere, a Marosi utca, a Rákóczi Ferenc utca, a Vasútállomás út, a Vas Gereben utca, a Juhász Gyula utca és az Ófalú egy része országos közút, melynek kezelője nem az önkormányzat, hanem az MK Nzrt, FMI.

Parkolók vizsgálata

A közforgalmú és közforgalomra megnyitott parkolókat a parkolók kiépítettsége szerint településrészenként táblázatos formában az 5. számú melléklet tartalmazza. Vannak olyan parkolók, melyek kiépítettek, vannak melyek felújítandók, de vannak kiépítésre várók is.

A kiépítettek térkövel, betonnal, aszfalttal, gyephézagos burkolattal lettek kialakítva. A parkolást tovább lehet fejleszteni önálló parkolási tervvel, mellyel a külön igények is tervezhetővé válhatnak. A megvalósulásnak megfelelően a táblázatot aktualizálni szükséges.

Enying, 2020. augusztus 12.

Felújítások, kátyúzások

Év	Utcanév	Típus	Mennyiség	
2015	2294/4 hrsz.-ú ingatlan előtti rész	AC-11 aszfaltkerverék	200	m2
	Erkel F.	kétrétegű szórt felületi bevonat, FB/E BZBZ 4/11, 4/8	1214,5	m2
	Hajnal u. 3-tól	kétrétegű szórt felületi bevonat, FB/E BZBZ 4/11, 4/9	945	m2
	Hajnal u. és Siki K. u. között	kétrétegű szórt felületi bevonat, FB/E BZBZ 4/11, 4/10	227,5	m2
	Siki K. u.	kétrétegű szórt felületi bevonat, FB/E BZBZ 4/11, 4/11	945	m2
	Radnóti u.	kétrétegű szórt felületi bevonat, FB/E BZBZ 4/11, 4/12	567	m2
2016	Ságvári utca	Kátyúzás, AC 11 5 cm vastag	61,74	m2
	Deák F. u-Kossuth L. u	Kátyúzás, AC 11 5 cm vastag	4,5	m2
	Malom melletti utca	Felületzárás	355,2	m2
		Kátyúzás, AC 11 5 cm vastag	60	m2
	Malom melletti utca kanyar után a híd túloldaláig	Felületzárás	578	m2
		Kátyúzás, AC 11 5 cm vastag	160	m2
	Református templomhoz vezető út	Útdelta hibáinak kiegyenlítése (AC 22 alap) és aszfaltozás	42,25	m2
	Kossuth L. u.- Templom u.	Útdelta hibáinak kiegyenlítése (AC 22 alap) és aszfaltozás	16,25	m2
		Úthiba kiegyenlítése (AC 22 alap) és aszfaltozás	69,6	m2
		Útdelta kopóréteg AC 11 5 cm vastag	42	m2
	Cseresznye u.	Kátyúzás, AC 11 5 cm vastag	12	m2
		Kátyúzás, AC 11 5 cm vastag	16,63	m2
Alsótekeres, víztoronynál	Kátyúzás, AC 11 5 cm vastag	16,39	m2	
Budai N. A. utca (Kinizsi u. felőli részén)	M-56 j dolomit burkolatalap készítése 20 cm vtg.-ban tömörítéssel, M-22 j dolomit kiékelés készítése 5 cm vtg.-ban tömörítéssel	840	m2	
2017	Tanuszoda északi részénél	Kátyúzás, AC 11 5 cm vastag meleg aszfalttal,	16	m2
		Felületzárás, letört szélek javítással	477	m2
	Vár és Lehel utcánál lévő delta	Útdelta hibáinak kiegyenlítése (AC 22 alap) és aszfaltozás	12	m2
		Útdelta hibáinak kiegyenlítése (AC 22 alap) és aszfaltozás	12	m2
	Váci és Dózsa Gy u. közötti útszakasz	Kátyúzás, AC 11 5 cm vastag meleg aszfalt	95	m2
		Felületzárás	342	m2
		Felülettakarítás, emúzió, permetezés (AC 11 5 cm vastag)	39,6	m2
	Gárdonyi és Móra Ferenc utcánál lévő delta	Kátyúzás, AC 11 5 cm vastag meleg aszfalttal	15	m2
		Felületzárás, letört szélek javítással	211,2	m2
	Cseresznye utca	Kátyúzás, AC 11 5 cm vastag meleg aszfalttal	3,2	m2
			3,15	m2
			52,8	m2
			10	m2
			1,8	m2

	Cseresznye utca folytatása, toronynál	Kátyúzás, AC 11 5 cm vastag meleg aszfalttal, padkanyeséssel	6,5	m2
			2,96	m2
			0,7	m2
	Park körüli út	Kiegyenlítés és felületzárás	295	m2
		Kiegyenlítés és felületzárás (Delta)	324	m2
		Kiegyenlítés és felületzárás	324	m2
Leshegy (Település bejáratánál)	Kátyúzás, AC 11 5 cm vastag meleg aszfalt	12	m2	
Öreghegy	Gréderezés és múrvázás	492,5	m2	
2018	Táncsics M.	Utfelület kiegyenlítés teljes felületen átlag 2-3 cm JU-20 aszfaltkeverékkel	180	m2
		Kiemelt szegély építése előregyártott elemekből, C8-32/FN betonba ágyazva a szüksége földbunkával együtt	60	m2
		Aszfalt kopóréteg építése AC-11 keverékből 4 cm vastagságban +	180	m2
		Padkarendezés helyi anyagból	9	m2
		AC 11 5 cm vastag meleg aszfalttal, kiegyenlítéssel	30	m2
	Petőfi	AC 11 5 cm vastag meleg aszfalttal, kiegyenlítéssel	1143	m2
	Zrínyi	Felületi zárt út kátyúzás (felület körbevágásával, kitakarításával, kellősítésével) átlag AC 11 5 cm vastag meleg aszfalttal, (nem regenerált aszfalt)	13	m2
			1,02	m2
			5,28	m2
			0,6	m2
			3,85	m2
			6	m2
			3	m2
6			m2	
12	m2			
2019	Bartók Béla u. 23. előtti rész	Aszfalt burkolat kátyúzása AC 11 min. aszfaltkeverékből	8	m2
	Budai Nagy Antal utca (Akócs malom melletti rész)	Padkanyesés	130	m2
		Bitumenemulzió permetezése	227	m2
		Aszfalt burkolat kátyúzása AC 11 min. aszfaltkeverékből	48	m2
	Enying, Szabadi utca felújítása	Padkanyesés	214	m2
		Élvágás	18	m
		Aknafedlap szintreemelése	2	db
		Bitumenemulzió permetezése	488	m2
		Aszfalt burkolat kátyúzása AC 11 min. Aszfaltkeverékből 6 cm vastagságban	96	m2
		Aszfalt burkolat építése AC 11 kötőréteg min. anyagból átl.2 cm vastagságban	9,8	m3
		Aszfalt burkolat építése AC 11 kopóréteg min. anyagból átl.5 cm vastagságban	24,4	m3
		Padka zúzalékolása Z 0/56 min. anyagból ,tömörítéssel 10 cm vastagságban	214	m2
		Padkanyesés	140	m2
		Élvágás	8	m
Aknafedlap szintreemelése		2	db	
Bitumenemulzió permetezése		348	m2	

	Enying, Szeszgyár utca (Siki K. utcáig) felújítása	Aszfalt burkolat építése AC 11 kötőréteg min. anyagból átl.2 cm vastagságban	7	m3
		Aszfalt burkolat építése AC 11 kopóréteg min. anyagból átl.5 cm vastagságban	17,4	m3
		Padka zúzalékolása Z 0/56 min. anyagból ,tömörítéssel 10 cm vastagságban	140	m2
Szabadság tér 7/A		Padkanyesés	48	m2
		Élvágás	8	m
		Aknafedlap szintreemelése	1	db
		Bitumenemulzió permetezése	77	m2
		Aszfalt burkolat kátyúzása AC 11 min. aszfaltkeverékből	6	m2
		Aszfalt burkolat építése AC 11 kötőréteg min. anyagból átl.2 cm vastagságban	1,6	m3
		Aszfalt burkolat építése AC 11 kopóréteg min. anyagból átl.5 cm vastagságban	3,9	m3
		Padka zúzalékolása Z 0/56 min. anyagból ,tömörítéssel 10 cm vastagságban	48	m2
		2020	Mora Ferenc utca (Gardonyi u.)	Kátyúzás aszfalttal
Váci Mihály utca	Kátyúzás aszfalttal		5	m2
Lehel utca	Kátyúzás aszfalttal		5	m2
Dózsa utca (Híd)	Kátyúzás aszfalttal		4	m2
Kenderföld köz	Kátyúzás aszfalttal		3	m2
László király utca	Kátyúzás aszfalttal		3	m2
Ady Endre utca	Kátyúzás aszfalttal		3	m2
Áldott utca	Kátyúzás aszfalttal		2	m2
Batthyány utca	Kátyúzás aszfalttal		2	m2
Bartók Béla utca	Kátyúzás aszfalttal		8	m2
Mátyás király utca	Kátyúzás aszfalttal		20	m2
Bocsor István utca	Kátyúzás aszfalttal		30	m2
István király utca	Kátyúzás aszfalttal		7	m2
Budai Nagy Antal utca	Kátyúzás aszfalttal		35	m2
Berzsenyi Dániel utca	Kátyúzás aszfalttal		3	m2
Bethlen Gábor utca	Kátyúzás aszfalttal		2	m2
Munkácsy Mihály utca	Kátyúzás aszfalttal		15	m2
Széchenyi utca	Kátyúzás aszfalttal		12	m2
Madarász Viktor utca	Kátyúzás aszfalttal		5	m2
Mikszáth Kálmán utca	Kátyúzás aszfalttal		10	m2

József Attila utca



Táncsics Mihály utca



Esze Tamás utca



Völgy utca



Vasút utca



Lomb utca



Zúzottkövel szórt út



Árok kialakítva az út szélén

Települési tömbhálózat

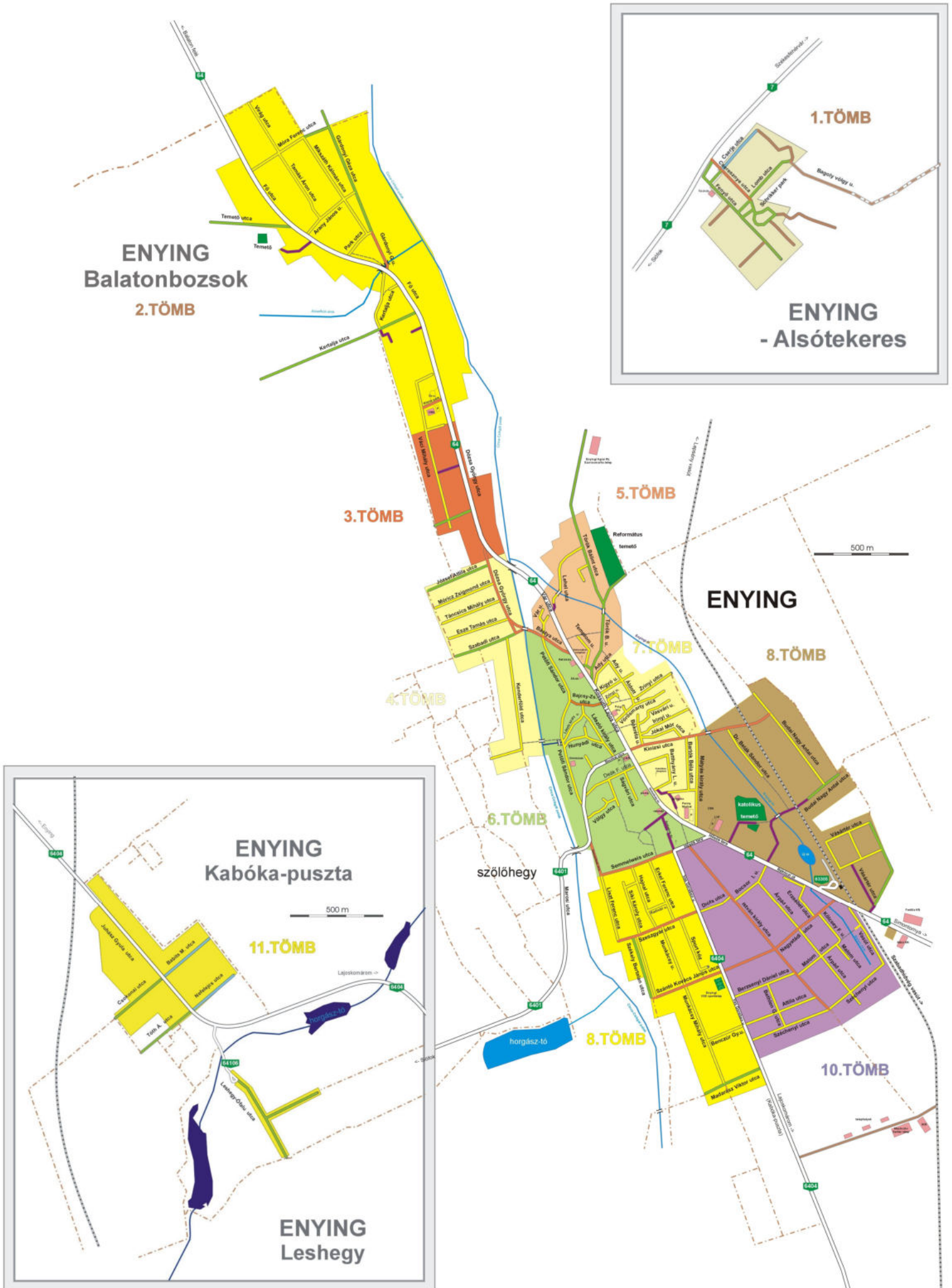

ENYING

- Alsótekeres

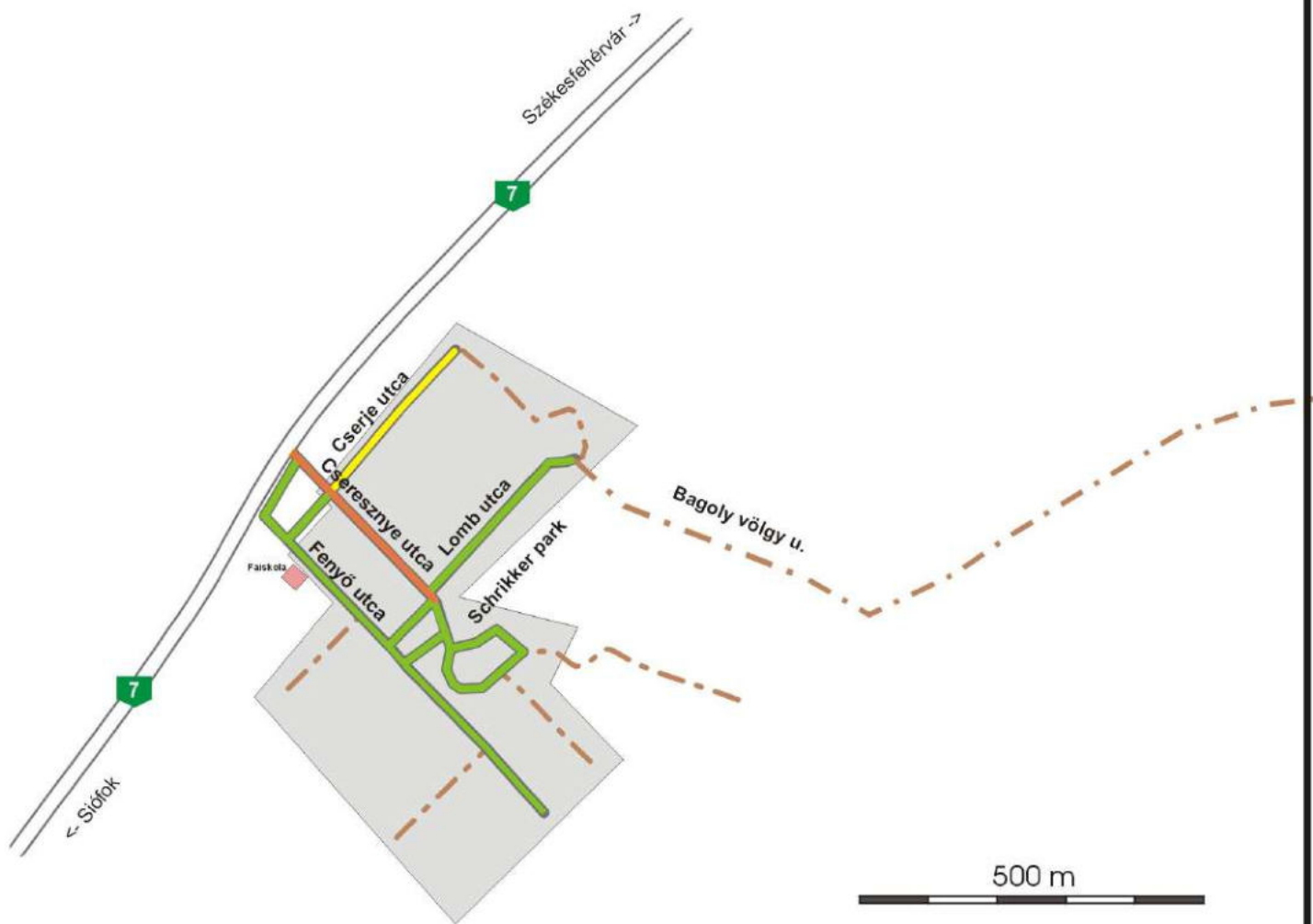

JELMAGYARÁZAT

Útkategóriák

- gyűjtő jellegű utak
- lakó utak
- feltáró utak
- lakó és mezőgazdasági utak
- mezőgazdasági utak, külterületi mg. út
- gyalog utak
- országos közutak (Állami kez.)

Létesítmények







- közüintézmény, bevásárló központ
- temető
- vasútállomás

ENYING



Balatonbozsok

JELMAGYARÁZAT

Útkategóriák

-  gyűjtő jellegű utak
-  lakó utak
-  feltáró utak
-  lakó és mezőgazdasági utak
-  mezőgazdasági utak, külterületi mg. út
-  gyalog utak
-  országos közutak (Állami kez.)

Létesítmények

-  közintézmény, bevásárló központ
-  temető
-  vasútállomás

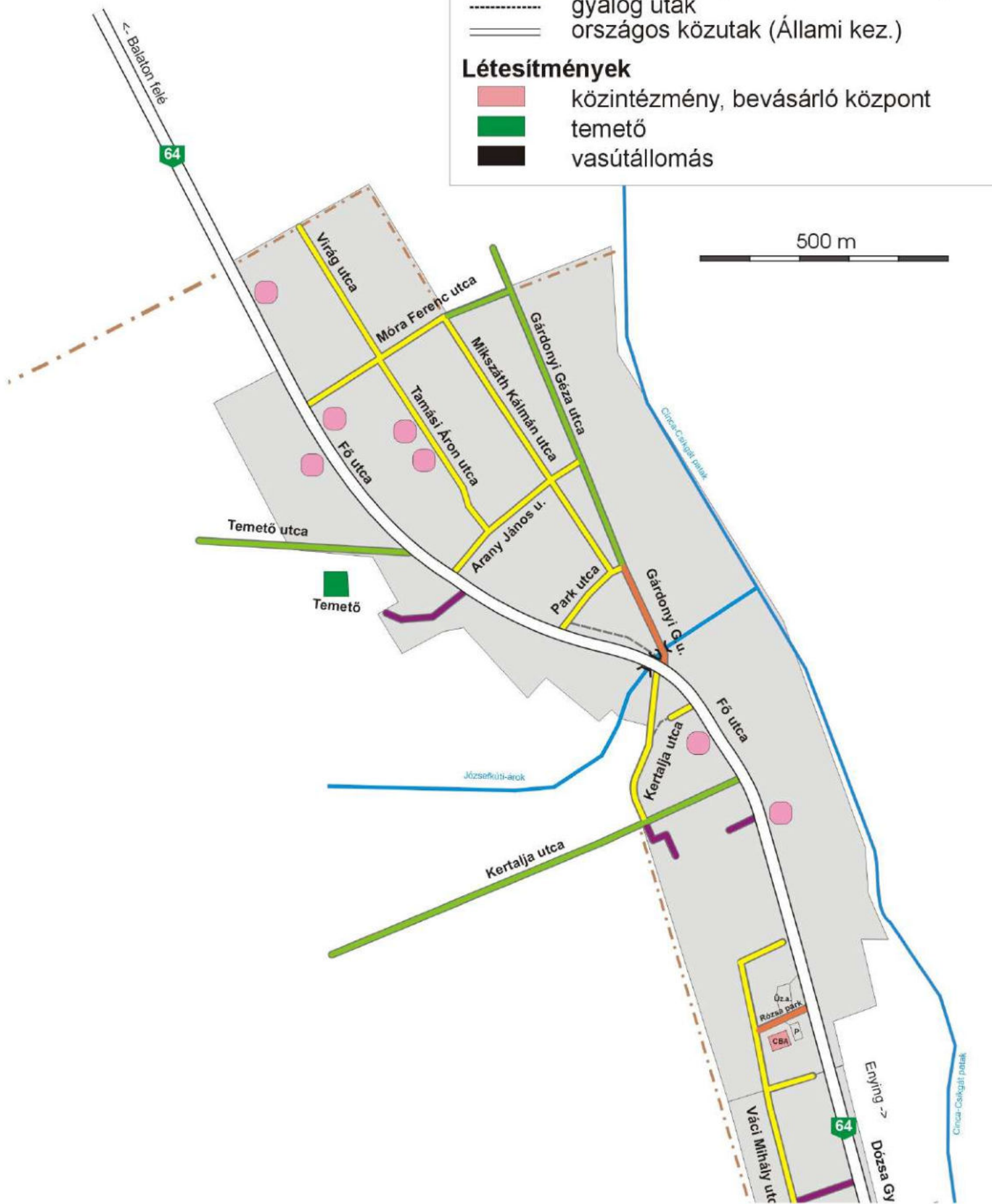

JELMAGYARÁZAT

Útkategóriák

- gyűjtő jellegű utak
- lakó utak
- feltáró utak
- lakó és mezőgazdasági utak
- mezőgazdasági utak, külterületi mg. út
- gyalog utak
- országos közutak (Állami kez.)

Létesítmények

- köztézmény, bevásárló központ
- temető
- vasútállomás

500 m

ENYING

szőlőhegy

horgász-tó

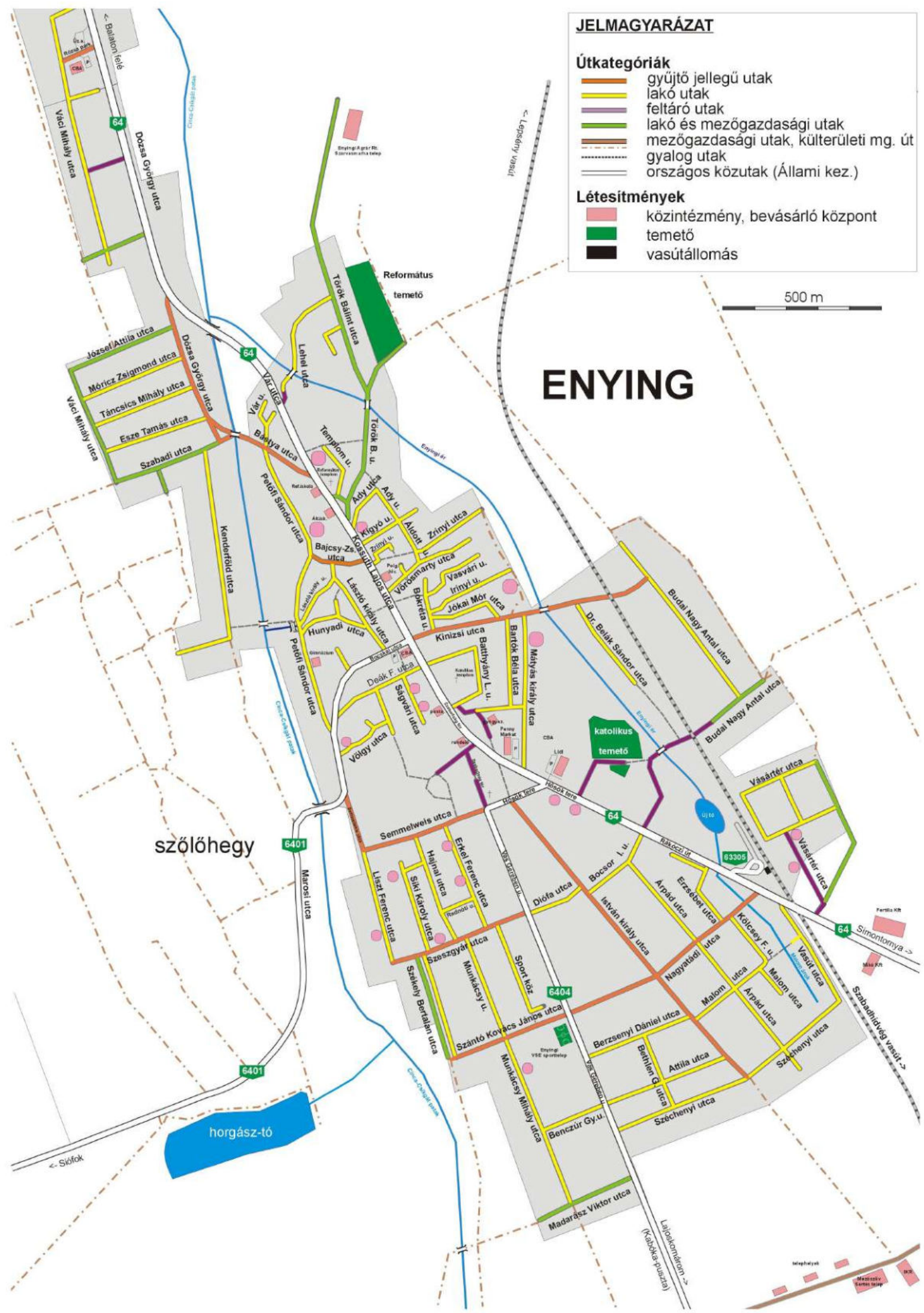







ENYING



Kabóka-pusztá

JELMAGYARÁZAT

Útkategóriák

-  gyűjtő jellegű utak
-  lakó utak
-  feltáró utak
-  lakó és mezőgazdasági utak
-  mezőgazdasági utak, külterületi mg. út
-  gyalog utak
-  országos közutak (Állami kez.)

Létesítmények

-  közintézmény, bevásárló központ
-  temető
-  vasútállomás

500 m

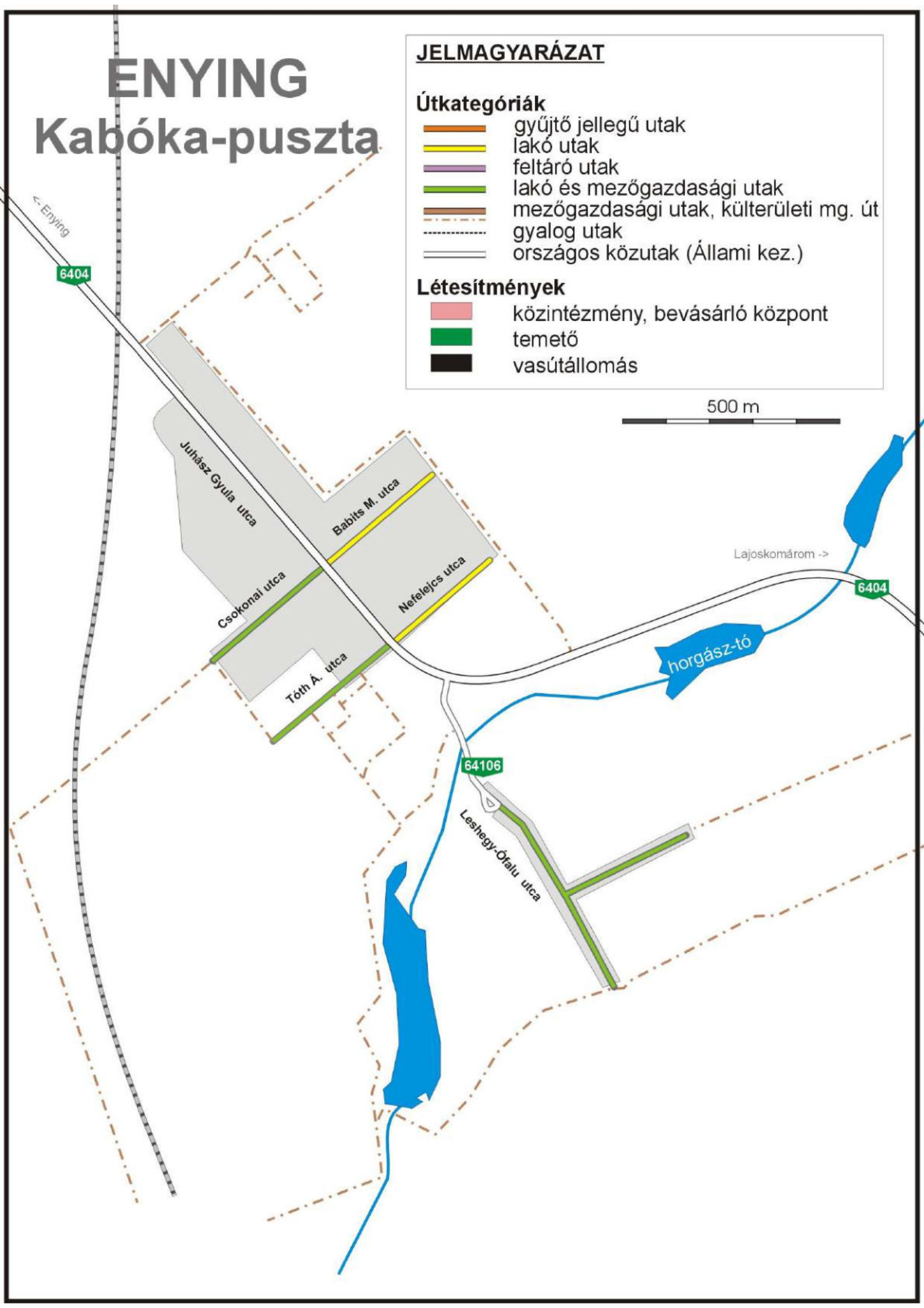

Hrsz.	Utca megnevezése	Útburkolat fajta	Burk.szél	Hossz/m/	Beton/m2/	Aszf./m2/	Bit.z./m2/	Zuzkó/m2/	Kiépítettlen	Járda	megj	árok	burk	folyóka	árok			
		kezelő: - önk. /KHT								oldal	széles	beton m2	aszfalt m2	lap m2	térkö	föld		
1 2754/28	64-es út, /Bozsok-Enying/	aszfalt/KHT		392						1	1,2			470			1	
3 520, 2308.	Ady Endre	bitumen z.	3	475			1425			1	0,8	380			40 m cs	nincs		
3 488.	Aldott	bit. z	3	142			426			1	0,8	57		57	nincs			
3 107, 82	Arany János	bit. z	3	324			972			1	0,8			259	5%-jav		2	
3 2227, 2169, 2131	Árpád	bit.z.	3	874			2622	330		2/328,1/544	0,8	197	243	336	180 m h.	2/324,1/340		210 m h.
3 1865.	Attila	bit.z.	3	330			990			2	0,8	264		69	244 m h lj		2	198 m h 1 o
1 1317.	Bajcsy Zsilinszki Endre	aszfalt	3	176		528				1	1,1	194			41 térkö	nincs		cs. péknéki
3 2337.	Bartók Béla	bit.z.	2,8	280			784			1	1	280			40 m cs.		1	
1 1286/2	Bástya	aszfalt	6	252		1512				1	1	127				nincs		
3 2295/2, 2296.	Batthyány	bit. z.	3	438			1314			1	0,8	217			110 m h	nincs		
3 1599, 1623.	Benzur Gyula	bit.z, kiépítettlen	3	352			594		462	1	1	198			154 m h.		1	
3 1912.	Berzsenyi Dániel	bit.z	3	336			1008			1	1	336				nincs		
3 1877, 1851	Bethlen Gábor	bit.z	3	246			738			1-2/106	0,8	197		85	140 m h 1 d	nincs		
1 1379.	Bocskai /KHT/	aszfalt/KHT	5	452						1	1	452					1	
3 1379.	Bocskai-köz	zuzottkó	3,5	127				445		1	0,8	102				nincs		
3 2053.	Bocsor István	bit.z.	3	236			708			1/80-2/166	1-0,8	246		133			1	
3 411.	Bokréta	bit.z	2,5	676			1690			1	0,6	406			töredezett	nincs		
3 411.	Bokréta-köz	gyalogos		98						1	0,8	78						1
3 2521, 2432, 2532	Budai N.A. /vasúti és hátsó/	zuzottkó, kiépítettlen	3	601				1044	759	nincs						nincs		
3 2438, 2560/1., 2258., 2447.	Budai Nagy Antal	bit.z.	3	1536			4608			1/214,2/540	0,6, 0,8	153		864	136m h.		2	136m h.
2 1434.	Deák Ferenc /lejtő	aszfalt, bit.z.	2	226		84	368			1/48	0,6	29			178 m h			1/178
3 1434.	Deák Ferenc/ág	bit.z	3	76			228			1	0,8	61						z.csat
2 1434.	Deák Ferenc	aszfalt,	4	308		1232				2/186,1/83	1,2-1	306			108 m h.		1	1/130
3 1986.	Diófa	bit.z.	3	172			516			1	0,8	138					1	
1 868/1	Dózsa György	aszfalt	6	560		3360				1/296	0,8	237			323 m h.		2	
1 1286/2	Dózsa György / 64 főút szakasz/	aszfalt/KHT	6	404						1/101b	1-0,8	101		242	10 % pótl.		2	
3 2427.	Dr Belák Sándor	zuzottkó, kiépítettlen	3	536				390	1218	nincs						nincs		
3 1506.	Erkel Ferenc	bit.z.	3	340			1020			1/220	0,8	176			110m h.		1	
3 2221., 2253.	Erzsébet	bit.z.	2,4	364			874			1	0,8-1	164		142	22 m h. lj.	nincs		
3 992.	Esze Tamás	bit.z.	2,5	336			840			1	0,8	218			64 m h.		1	
1 188., 189., 258., 260.	Fő	aszfalt/KHT	6	1860						2/368,1/131	0,8			1430	10%potl		1/1560	2/120
3 70.	Gárdonyi Géza	bit.z.	3	824			2472			1	0,8			470	236 m h.	1/betemet		
1 1474/35., 2009.	Hősök tere	aszfalt/KHT		548						1	01.márc	795	170		tör.bet	1/140		
3 1403.	Hunyadi János	bit.z.	3	308			924			1	1	308					1	
2 2011.	István Király	bit.z.	3,5	1260			4410			1/1236,2/91	1-0,8lj	376	884	731	24m h.			
3 418.	Jókai Mór	bit.z., aszfalt	2,5	236		140	450			1	0,6	142				nincs		
3 904.	József Attila	bit.z.	3	348			1044			1	1	348			110m tör.	nincs		
3 287., 270., 265.	Kertalja	bit.z., zuzottkó, kiépítettlen	3	594			654	888	240	1	0,8			395	100 m h.	nincs		
3 294., 295.	Kertalja-hátsó	kiépítettlen	3	116					348	nincs								
3 306.	Kertalja-köz/zsácutca/	bit.z.	3	62			120		66	nincs								
3 411., 2309/2.	Kínizsi /völgyi út/	bit.z., zuzottkó	2,2	172			264	114		nincs								
1 2309/1., 2447.	Kínizsi Pál	aszfalt	4	604		2416				1/304	1-0,8	126		142	300 m h.	1/56		248 m h.
1 1286/1., 1412	Kossuth Lajos	aszfalt/KHT		1456						2	0,8-2,4	1775	774	102	990 térkö			z.cs
3 1337.	Kossuth Lajos /kis-köz/	gyalogos		85						1	1	85				nincs		
3 2192.	Kölcsey	bit.z.	3	172			516			1/172,2/31	0,8	138		25			1	
3 1337.	László Király	bit.z.	3	236			708			1	0,8	189				nincs		
3 1337.	László Király /ág/	bit.z.	3	176			528			1	0,8	141				nincs		
3 732., 789/1.	Lehel	bit.z.	3	432			1296			1	0,8	346				nincs		
3 732.	Lehel /köz/	kiépítettlen	3	43					129	nincs						nincs		
3 1536.	Liszt Ferenc	bit.z.	3	356			1068			1/330	0,6	198			26 m h.	nincs		
3 1690.	Madarász Viktor	bit.z.	3	280			840			1	0,8			224		nincs		
3 2107., 2161/2.	Malom	bit.z.	3	256			768			1	0,8	106		99			1	
1 1228.	Marosi /KHT/	aszfalt/KHT	6	212						nincs						nincs		
3 2357.	Mátyás Király	bit.z.	3	480			1440			1	1	480			46m csere	nincs		
3 88.	Mikszáth Kálmán	bit.z., kiépítettlen	3	723			1904		267	1	0,8	507			89 m h.	1/140		
3 71., 152.	Móra Ferenc	bit.z.	3	463			1389			1	0,8			261	137 m h.	2/110		
3 933.	Móricz Zsigmond	bit.z.	3	346			1038			1	1	346			50m csere	nincs		
2 1612.	Munkácsi Mihály	bit.z.	3	912			2736			1/218,2/694	1-0,8		912	555	218lj h.			
2 2210., 2080., 1946.	Nagyatádi	bit.z.	3	688			2064			2/440,1/248	0,8	902				2/tiszt		
3 87.	Park	bit.z.	3	194			582			1	0,8	155			22 m csrer	1/20m		
3 1230.	Petőfi Sándor	bit.z., beton	3/ 4,8	980	1834		1800			1/996,2/76	0,8	858			48m.h.			
1 1230.	Petőfi Sándor /KHT/	aszfalt/KHT	6	140						1	1	140					1	
1 1259., 1102.	Petőfi-Zalka köz /átjáró/	gyalogos		216						1	1	216				nincs		
1 2261., 2253.,	Rákóczi	aszfalt/KHT		1336						2	1-1,2-1,5-2	2604	598	564	112m.h.			
2 1437/1.	Ságvári Endre	aszfalt	3	176		528				1	1	176					1	
3 1507/64.	Siky Károly	bit.z.	3	359			1077			1/154	0,8			123	205m h.	2/312		47 m nincs
3 1641/15.	Sport	bit.z.	3	262			786			1/192	0,8			154	70 m h.	nincs		
3 1641/15.	Sport-köz	gyalogos		71						1	8			57		nincs		
3 1020., 1021., 2761.	Szabadi	bit.z.	3	525			1575			1/160	1	160			365 m h.			
3 2357.	Szabadság tér+ összekötő	bit.z.	3	344			1032			1	1	344				1/301		43 m nincs
3 1582., 1637.	Szántó Kovács János	bit.z.	3	388			1164			1	0,8	310			140 m cse	1/198		190 m nincs
3 2124., 1835.	Széchenyi István	bit.z., zuzottkó	3	810			1728	702		1/420	0,8	336			390m.h			
2 1559.	Székely Bertalan	bit.z.	2x3	332			1992			1/502	0,8			402	90 m h.	nincs		
3 1559., 1536.	Szeszgyár	aszfalt, bit.z.	3	428		954	330			1	1	340			88 m h.	1/betöltve		
3 113/2.	Tamási Áron	zuzottkó	3	418				1254		nincs						nincs		
3 964.	Táncsics Mihály	bit.z	3	336			1008			1	1	302			32m h.	nincs		
3 227.	Temető /Bozsok/	kiépítettlen	3	102					306	1	0,8	241				nincs		
3 236.	Temető bejáró/Bozsok/	bit.z.	2,5	127			318			nincs						nincs		
3 2273.	Temető bejáró/EnyingRákóczi u/	bit.z.	3	142			426			nincs						nincs		
3 772.	Templom	bit.z.	2,5	188			470											

3	2754/1,2755,2756,2761,2754/24-25-27.	Váci Mihály	bit.z.	3	1167			3501		1/156,2/440	477			352				
1	1286/1.	Vár	aszfalt/KHT	6	218					2	1	476		12				z.csat
3	789/3	Vár-köz	kiépítetlen	2,5	161				402	1	0,8			129	10%jav			nincs
1	1708.	Vas Gereben/KHT/	aszfalt/KHT	6	1286					2	1,2-2	1450	700	800	210m h.			2
3	2656.,2635,2653,2624.	Vásártéri	bit.z.	2,5/4	1201			3350		1/814,2/155	0,8	528		247	232m h.	1/155		1046 m h
3	2203,2145,2144.	Vasút	bit.z., kiépítetlen	3	596			1104	684	1/348	0,8	278			248m h.			nincs
3	169.	Virág	bit.z.	3	309			927		1	0,8	14		233	jl. 70%potl			1
3	1507/60.	Vöröshajnal	bit.z.	3	340			1020		1/138	0,8			110	202 m h.			nincs
3	466.	Vörösmarti Mihály	bit.z.	3	316			948		1/390	0,6	234			74mh.+ tör			nincs
3	1040.	Zalka Máté	bit.z., kiépítetlen	4	1408			3224	2408	2/622,1/184	0,8	1122			26 m h.			2
3	488.	Zrínyi	aszfalt, bit.z.	3	320		72	576	312	1	0,6	192						nincs
3	1507/59.	Radnóti	bit.z.	3	88			264		nincs								nincs
1	1487, 1474/48	Semmelweis	aszfalt	4,3	544			2339		2/406	0,8	254		71	138m.h.	2/406	1/48	138 m.h
Enying belterület összesen					42243	1834	13165	79708	5665	7601		24117	4281	9947	1031 térkö			

Kabókapusza

3	8639.	Leshegyi út	bit.z.	2,5	475			1188		1	0,8			380	átrak			nincs
3	7927.	Csokonai	bit.z.	3	346			1038		1	0,7	242						1
3	7927.	Babits Mihály	bit.z.	3	264			792		1	0,8			211				2
3	087.	Nefelejcs	bit.z.	3	212			636		nincs								nincs
3	081.	Tóth Árpád	bit.z.	3	128			384		1	0,8			102				nincs
1	7929.	Juhász Gyula	aszfalt/KHT	6	923					2	1-0,8	923		528	h:263 m jl.			2
Kabóka összesen					2348			4038				1165		1221				

346
528
1846

Alsótekeres

A csatornázási projektben nem érintett!!!

0238/10-11	Bagóvölgyi	zuzottkő	2	276				552		nincs								nincs	
0253/13	Zsák	kiépítetlen	3	62					186	nincs								nincs	
0253/42	ikerház bejáró	zuzottkő	3	49				147		nincs								nincs	
0253/23	járda bejáró			42							1	0,8		50				nincs	
0250.	kocsma u	zuzottkő	3	94				282		nincs								2/50	
0248.	"Vil. gyermekei"	kiépítetlen	3	314					942		1	0,8		251				2	
0250.	"Bevezető út"	aszfalt	4	346		1384					1	0,8	235	42	asf.28m cs			1	
0251/2	Szélső	zuzottkő	2,5	216				540			1	0,8		173				nincs	
0229.	Faiskolai	beton	4,5	512	2304					nincs								1/204	
0222.	tökmagos	beton, kiépítetlen	4	338	592				760	nincs								1	
0238/7	víztorony tér	aszfalt, kiépítetlen	3	452		432			924	térközepén		0,8		56	452m h.			nincs	
0238/7	köz	zuzottkő	3	54				162			1	0,8		43	csere			nincs	
Alsótekeres összesen					2755	2896	1816		1683	2812				235	615				
Település összesen					47346	4730	14981	83746	7348	15876		25282	4521	11783					28976

100
204

Helyi belterületi utak, műtárgyak jegyzéke

Enying belterületi, lakott településrészekben elhelyezkedő útjainak forgalmi-, hálózati funkcionális felosztása	
Főút, összekötő út, állomási-, települést feltáró út:	országos közutak, kezelőjük a Magyar Közút Nzrt. Fejér Megyei Igazgatósága, települést bekötik a közúthálózatba, a 64-es főút nagy forgalmú teherforgalmú átmenő tranzit út, az összekötő 4 számjegyű utak szomszédos települések, ipari, mezőgazdasági területek elérését szolgálják, az öt számjegyű utak vasútállomást, településrészt kötnek be (ezek akár helyi kezelésbe átvehetők lennének)
Gyűjtőút:	önkormányzati helyi kezelésű út, amely a kisebb utakat a közútra kivezeti, több utca köt rá, azok forgalmát mintegy gyűjti, nagyobb forgalmú helyi utak, kiépítési paramétereiket, teherbírásukat ennek megfelelően célszerű biztosítani, fejleszteni
Lakóút:	tiszta lakó forgalmú helyi önkormányzati kezelésű út, jellemzője a kis forgalom, a lakóingatlanok megközelítését szolgálja
Lakó, mezőgazdasági út:	olyan helyi kezelésű út, ahol a lakó kiszolgáló funkció mellett a mezőgazdasági külterületek felé közlekedést tesz lehetővé, a mezővárosi jelleg miatt ezen kiszolgáló vegyes funkció mindenhol egyedi vizsgálatot igényel, paramétereiknél, teherbírásuknál a vegyes forgalmi igények a meghatározók, megfelelő kialakításuk és kezelésük szempontjából a mezőgazdasági üzemekkel történő együttműködés lehetőség
Kiszolgáló, feltáró út:	célforgalmi jelleggel tár fel egyes területeket, ingatlanokat
Egyéb helyi utak:	gyalogos, kerékpáros összekötő utak, egyéb belterületi utak, önálló parkoló területek
Műtárgyak:	patakok, időszakos vízfolyások, csapadékvíz levezető árkok, áthidaló létesítményei, átereszek, 2m fesztáv (átmérő) felett hidak

Enying Város belterületi útjainak, utcáinak földrajzi neves, hrsz-os jegyzéke

Utca sorszám	Utca neve	Hálózati szerep	Kezelő	HRSZ	Kiépítettség	Hossz (m)	Szélesség (m)
Alsótekeres településrész (6)							
1.	Cseresznye	gyűjtő jellegű	önkormányzat	0250	aszfalt burkolat	310	4,00 (3,50)
2.	Cserje	lakó	önkormányzat	0252 0253/8	aszfalt burkolat kőzúzalék stabilizáció	280 60	3,50 3,00
3.	Lomb	lakó, mezőgazdasági	önkormányzat	0248	kőzúzalék stabilizáció	400	4,00
4.	Fenyő	lakó, mezőgazdasági	önkormányzat	0229	beton	490	5,00
5.	Schrikker park	lakó, mezőgazdasági	önkormányzat	0238/7	kőzúzalék stabilizáció	400	3,00
6.	Bagoly völgy	feltáró	önkormányzat	0237/1	kőzúzalék stabilizáció	150	2,50

Balatonbózsok településrész (14)							
1.	Fő út (64)	országos közút, főút	MK Nzrt. FMI	189	aszfalt burkolat	1880	7,70
2.	Móra Ferenc	lakó	önkormányzat	152	itatott makadám	320	3,00
3.	Virág	lakó	önkormányzat	169	itatott makadám	300	3,00
4.	Tamási Áron	lakó	önkormányzat	113/2	itatott makadám	400	3,00
5.	Mikszáth Kálmán	lakó	önkormányzat	88	itatott makadám	710	3,00
6.	Gárdonyi Géza	lakó, mezőgazdasági	önkormányzat	70	itatott makadám	590	3,00
7.	Gárdonyi Géza	gyűjtő jellegű (64-es úti csalt. sz.)	önkormányzat	70	aszfalt burkolat itatott makadám	250	3,00
8.	Arany János	lakó	önkormányzat	107	itatott makadám	260	3,00
9.	Park	lakó	önkormányzat	87	itatott makadám	180	3,00
10.	Temető	lakó, mezőgazdasági	önkormányzat	227	itatott makadám	140	3,00
11.	Temető (templom)	feltáró	önkormányzat	235/2	itatott makadám	90	3,00
12.	Kertalja	lakó, mezőgazdasági	önkormányzat	287	itatott makadám	220	3,00
13.	Kertalja köz	lakó, feltáró	önkormányzat	295 297/1 306	kőzúzalék stabilizáció kőzúzalék stabilizáció aszfalt burkolat	110 20 60	3,00
14.	Kertalja	lakó	önkormányzat	265 270	itatott makadám	100 280	3,00
Enying város (85)							
1.	Dózsa György	országos közút, főút	MK Nzrt. FMI	868/1	aszfalt burkolat	1160	7,00
2.	Dózsa György	gyűjtő (SZT)	önkormányzat	868/2 1286/2	aszfalt burkolat	90 420	csp. 6,00

3.	Váci Mihály	lakó	önkormányzat	2754/42 2754/25 2754/24 2754/1 2755	kiépítetlen kiépítetlen itatott makadám itatott makadám kőzúzalék stabilizáció	160 100 370 370 30	3,00 3,00 3,00 3,00 3,00
4.	Váci Mihály	lakó, mezőgazdasági	önkormányzat	2756	itatott makadám	190	3,00
5.	Váci (benzinkút, CBA)	gyűjtő jellegű	önkormányzat	2754/27	aszfalt burkolat	100	6,00
6.	József Attila	lakó, mezőgazdasági	önkormányzat	904	itatott makadám	340	3,00
7.	Móricz Zsigmond	lakó	önkormányzat	933	itatott makadám	340	3,00
8.	Táncsics Mihály	lakó	önkormányzat	964	itatott makadám	340	3,00
9.	Esze Tamás	lakó	önkormányzat	992	itatott makadám	330	3,00
10.	Szabadi	lakó, mezőgazdasági	önkormányzat	1020 2761	itatott makadám	350	4,00
11.	Kenderföld (Zalka Máté)	*lakó (gyűjtő SZT !)	önkormányzat	1040	itatott makadám	610	4,00
12.	Kenderföld köz	lakó	önkormányzat	1040	itatott makadám	150	3,50
13.	Vár (64)	országos közút, főút	MK Nzrt. FMI	1286/1	aszfalt burkolat	800	7,70
14.	Vár	lakó	önkormányzat	789/3	kőzúzalék stabilizáció	240	3,00
15.	Lehel	lakó	önkormányzat	789/1 732	aszfalt burkolat itatott makadám	100 300	3,00 3,00
16.	Török Bálint Török Bálint köz	lakó, mezőgazdasági lakó	önkormányzat	668	aszfalt burkolat kőzúzalék stabilizáció	860 160	4,00 3,00
17.	Református temetői út	lakó, mezőgazdasági	önkormányzat	668	itatott makadám	180	3,00
18.	Templom	lakó	önkormányzat	772	itatott makadám	160	3,00
19.	Kossuth (64)	országos közút, főút	MK Nzrt. FMI	1286/1	aszfalt burkolat	900	10,50
20.	Bástya	gyűjtő jellegű	önkormányzat	1286/2	aszfalt burkolat	260	6,00
21.	Petőfi Sándor	lakó (gyűjtő)	önkormányzat	1230	beton, aszfalt	930	3,00-5,50
22.	Petőfi Sándor	országos közút,	MK Nzrt. FMI	1230	beton, aszfalt	330	6,00

	(6401)	összekötő út					
23.	Bajcsy Zsilinszky Endre	gyűjtő jellegű	önkormányzat	1317	aszfalt burkolat	160	3,00-4,00
24.	László király	lakó	önkormányzat	1337	itatott makadám	470	3,00
25.	Hunyadi János	lakó	önkormányzat	1403	itatott makadám	320	3,00
26.	Bocskai István (6401)	országos közút, összekötő út	MK Nzrt. FMI	1379	aszfalt burkolat	900	6,00
27.	Bocskai István ág	lakó	önkormányzat	1379	itatott makadám	370	3,00
28.	Deák Ferenc	lakó	önkormányzat	1434	aszfalt burkolat	300	3,00
29.	Deák Ferenc köz	lakó	önkormányzat	1434	itatott makadám	140	3,00
30.	Völgy	lakó	önkormányzat	1434	itatott makadám	190	3,00
31.	Ságvári	lakó	önkormányzat	1437/1	itatott makadám	160	3,00
32.	Cifrakert	közpark, feltáró	önkormányzat	1474/3	kőzúzalék stabilizáció	100	3,00
33.	Szabadság tér nyugat	közpark, feltáró	önkormányzat	1474/45	beton aszfalt burkolat	50 160	6,00 3,00
34.	Hősök tere (6404)	országos közút, összekötő út	MK Nzrt. FMI	2009	aszfalt burkolat	190	6,00
35.	Semmelweis Ignác	gyűjtő jellegű	önkormányzat	1474/48	itatott makadám	130	3,00
36.	Marosi (6401)	országos közút, összekötő út	MK Nzrt. FMI	1228	aszfalt burkolat	300	6,00
37.	Ady Endre	lakó	önkormányzat	520	itatott makadám	260	3,00
38.	Kígyó	lakó	önkormányzat	520	aszfalt, itatott makadám	220	3,00
39.	Áldott	lakó	önkormányzat	488	itatott makadám	150	3,00
40.	Zrínyi Miklós	lakó	önkormányzat	488	aszfalt, itatott makadám	380	3,00
41.	Vörösmarty	lakó	önkormányzat	466	aszfalt, itatott makadám	350	3,00
42.	Kinizsi Pál	gyűjtő (SZT)	önkormányzat	2309/1	aszfalt burkolat	430	5,00
43.	Bokréta	lakó	önkormányzat	411	itatott makadám	170	3,00
44.	Jókai Mór	lakó	önkormányzat	480	itatott makadám	240	3,00

45.	Írinyi	lakó	önkormányzat	411	itatott makadám	300	3,00
46.	Vasvári	lakó	önkormányzat	411	itatott makadám	260	3,00
47.	Batthyány	lakó	önkormányzat	2296 2295/2	itatott makadám	160 220	3,00
48.	Bartók Béla	lakó	önkormányzat	2337	itatott makadám	280	3,00
49.	Mátyás király	lakó	önkormányzat	2357	itatott makadám	610	3,00
50.	Szabadság tér kelet	feltáró (parkoló)	önkormányzat	2293	aszfalt burkolat	230	3,00
51.	Budai Nagy Antal	lakó	önkormányzat	2448	itatott makadám	820	3,00
52.	Budai Nagy Antal Kinizsi felől	gyűjtő (SZT)	önkormányzat	2427 2447 2498	aszfalt burkolat	80 180 80	3,00
53.	Budai Nagy Antal Rákóczi felé (lakott)	lakó, mezőgazdasági	önkormányzat	2560/1 2561/1	itatott makadám	160 140	3,00
54.	Budai Nagy Antal Rákóczi felé	gyűjtő (SZT), összekötő	önkormányzat	2258/2	itatott makadám	370	3,00
55.	Dr. Belák Sándor	lakó	önkormányzat	2427	kőzúzalék stabilizáció	500	3,00
56.	Katolikus temetői	feltáró	önkormányzati	2273	itatott makadám	100	3,00
57.	Rákóczi Ferenc (64)	országos közút, főút	MK Nzrt. FMI	1286/1 2255/1 2254 2683/2	aszfalt burkolat	700 80 140 400	7,70
58.	Vasútállomási út (64305)	országos közút, feltáróút	MK Nzrt. FMI	2255/2	aszfalt burkolat	470	6,00
59.	Vásártéri	feltáró	önkormányzat	2656	itatott makadám	260	4,00
60.	Vásártéri	mezőgazdasági	önkormányzat	2656	kőzúzalék stabilizáció	250 130	3,00
61.	Vásártéri	lakó	önkormányzat	2635 2653 2624	itatott makadám	240 150 160 250	3,00

						160	
62.	Vas Gereben (6404)	országos közút, összekötő út	MK Nzrt. FMI	1708	aszfalt burkolat	1300	6,00
63.	Semmelweis Ignác	gyűjtő jellegű	önkormányzat	1487	aszfalt burkolat	440	4,00
64.	Erkel Ferenc	lakó	önkormányzat	1506	itatott makadám	340	3,00
65.	Radnóti Miklós	lakó	önkormányzat	1507/59	itatott makadám	90	3,00
66.	Hajnal	lakó	önkormányzat	1507/60	itatott makadám	340	3,00
67.	Siki Károly	lakó	önkormányzat	1507/64	itatott makadám	360	3,00
68.	Liszt Ferenc	lakó	önkormányzat	1536	itatott makadám	360	3,00
69.	Szeszgyár	gyűjtő jellegű	önkormányzat	1559	itatott makadám	460	3,00
70.	Sport	lakó	önkormányzat	1641/15	itatott makadám	310	3,00
71.	Munkácsi Mihály	lakó	önkormányzat	1612	itatott makadám	900	3,00
72.	Székely Bertalan	lakó, mezőgazdasági	önkormányzat	1559 0149	itatott makadám	340	3,00 két járósáv
73.	Szántó Kovács János (sporttelep)	lakó	önkormányzat	1637 1582	itatott makadám	200 170	3,00
74.	Benczúr Gyula	lakó	önkormányzat	1623 1599	itatott makadám	200 130	3,00
75.	Madarász Viktor	lakó, mezőgazdasági	önkormányzat	1690	itatott makadám	330	3,00
76.	Rákóczi Ferenc	lakó, szervizút	önkormányzat	2253	itatott makadám	250	3,00
77.	Bocsor István	lakó	önkormányzat	2053	itatott makadám	240	3,00
78.	Árpád	lakó	önkormányzat	2227	itatott makadám	510	3,00
79.	Erzsébet	lakó	önkormányzat	2221	itatott makadám	190	3,00
80.	Nagyatádi	gyűjtő jellegű	önkormányzat	2210 2088 1946	itatott makadám	230 150 290	3,00
81.	Vasút	lakó	önkormányzat	2203 2145 2144	itatott makadám	180 240 150	3,00

82.	Kölcsey Ferenc	lakó	önkormányzat	2192	itatott makadám	180	3,00
83.	Malom	lakó	önkormányzat	2107 2161/2	itatott makadám	280 150 120	3,00
84.	Széchenyi István	lakó	önkormányzat	2124 1835	itatott makadám	380 430	3,00
85.	István király	gyűjtő jellegű	önkormányzat	2011/2	itatott makadám	1250	3.50
86.	Diófa	lakó	önkormányzat	1986	kőzúzalék stabilizáció	170	3,00
87.	Berzsenyi Dániel	lakó	önkormányzat	1912	itatott makadám	340	3,00
88.	Bethlen Gábor	lakó	önkormányzat	1877 1851	itatott makadám	150 70	3,00
89.	Attila	lakó	önkormányzat	1865	itatott makadám	400	3,00
Kabókapusza, Leshegy-ófalú településrész (7)							
1.	Juhász Gyula (6404)	országos közút, összekötő út	MK Nzrt. FMI	7929 7926	aszfalt burkolat itatott aszfalt makadám	660 240	6,00
2.	Babits Mihály	lakó	önkormányzat	2927	kőzúzalék stabilizáció	320	3,00
3.	Csokonai	lakó, mezőgazdasági	önkormányzat	2927	kőzúzalék stabilizáció	340	3,00
4.	Nefelejcs	lakó	önkormányzat	087	kőzúzalék stabilizáció	320	3,00
5.	Tóth Árpád (Iovastanya)	lakó, mezőgazdasági	önkormányzat	081	kőzúzalék stabilizáció	350	3,00
6.	Ófalú (64106)	országos közút, bekötőút	MK Nzrt. FMI	077	aszfalt burkolat itatott aszfalt makadám	300	5,50
7.	Ófalú	lakó, mezőgazdasági	önkormányzat	8639 8634/2	itatott makadám kőzúzalék stabilizáció	520 330	3,00

Parkoló területeket lásd külön jegyzék és ponttérkép szerint.

Bejárás idején csatorna építés munkaterület, kiegészítő adat korábbi önkormányzati felvétel és „google maps” !

Egyéb helyi kezelésű belterületi utak							
Utca sorszám	Utca neve	Hálózati szerep	Kezelő	HRSZ	Kiépítettség	Hossz (m)	Szélesség (m)
1.	Vár - Templom	gyalogos összekötő	önkormányzat	772	kiépítetlen	200	1
2.	Ady – Török Bálint	gyalogos összekötő	önkormányzat	520	kiépítetlen	70	1
3.	Áldott – Zrínyi (hurok a Kossuth utcánál)	gyalogos összekötő	önkormányzat	488	beton	70	1
4.	Bokréta - Kossuth	gyalogos összekötő	önkormányzat	411	beton	80	1
5.	Kossuth – László, Hunyadi	gyalogos összekötő	önkormányzati	1337	beton	80	1
6.	Petőfi – Zalka, Kenderföld	gyalogos összekötő	önkormányzati	1259	beton	100	1
7.	Művház – Deák Ferenc	gyalogos összekötő	önkormányzati	1432	járdalap	40	1
8.	Hősök tere	gyalogos összekötő	önkormányzati	2009	aszfalt közúzalék stabilizáció	120 150	1
9.	Katolikus temetői	gyalogos összekötő lépcsős	önkormányzati	2258/2	beton	40	1
10.	Sport köz	gyalogos összekötő	önkormányzati	1641/15	járdalap	60	1
<i>Fenti gyalogút szakaszok önálló útterület jellegűek, összekötő gyalogutak. A helyi útterületekbe eső párhuzamos-, zöldterületi járdák nem kerületek felvételre!</i>							

A Malom utcánál is található összekötő gyalog út a Vasút utca felé, ez azonban kiépítetlen helyi útszakasz, ideiglenes / provizórikusan kialakult gyalogos ösvénye a malom csatornán rövid áteresszel, betongerendákkal átvezetve.

Helyi kezelésű belterületi műtárgyak

Sorszám	Műtárgy helye	Műtárgy neve	Kezelő	HRSZ	Műtárgy típusa szerkezete	Hossz (m)	Szélesség, (m)
1.	Balatonbozsok Gárdonyi Géza u.	József kúti árok helyi út alatti keresztáteresz	önkormányzati	41	tubosider hullámos acélcső	8,00	1,30 átmérő
2.	Balatonbozsok Gárdonyi Géza u. (óvodánál)	József kúti árok gyalogutak kishídjai	önkormányzati		vasbeton lemez híd járdái kiépítetlenek	5,00 feszta	1,80
3.	Balatonbozsok Gárdonyi Géza u. (park felé)				vasbeton lemez híd	5,00 feszta	1,80
4.	Balatonbozsok Kertalja, Fő utca	József kúti árok gyalogos kishíd	önkormányzati	261	acél kishíd provizorium (mederbe rendezetlenül)	4,00 feszta	1,00
5.	Enying Lehel utca	Enyingi ér út alatti keresztáteresz	önkormányzati	693/2	monolit vasbeton keretáteresz	9,00	1,20 átmérő
6.	Enying Török Bálint utca	Enyingi ér út alatti keresztáteresz	önkormányzati	668	dupla csőáteresz	14,00	2x1,60 átmérő
7.	Enying Dózsa György, Bástya u.	Cinca patak gyűjtőút híd	önkormányzati	1286/2	vasbeton gerendás híd	7,00 feszta	9,00
8.	Enying Petőfi utca (Hunyadi)	Cinca patakra levezető árok járda híd	önkormányzati	1230	vasbeton lemez híd	5,50 feszta	2,00
9.	Enying Petőfi, (Zalka) Kenderföld u.	Cinca patak gyalogos híd	önkormányzati	1229	vasbeton lemez híd	2,30 feszta	1,80
10.	Enying Nagyatádi utca	Malom árok, helyi út alatti keresztáteresz	önkormányzati	2210	beton csőáteresz	10,00	0,60 átmérő
11.	Enying Kinizsi utca	Enyingi ér út alatti keresztáteresz	önkormányzati	590 2410	monolit vasbeton keresztáteresz	12,00	1,50 átmérő
12.	Enying, kat. temető alatti út, Budai Nagy Antal utca	Enyingi ér út alatti keresztáteresz	önkormányzati	2258/2	monolit vasbeton keresztáteresz és tőzsilip	12,00	1,50 átmérő
13.	Enying Malom utca	Malom árok, helyi út gyalog provizorium alatti áteresz	önkormányzati	2107	beton csőáteresz (vissza duzzaszt!)	2,00	0,60 átmérő

Parkolók jellege kiépítettség szerint	
Kiépített, megfelelő	
Felújítandó / átépítendő / beavatkozást igényel	
Kiépítendő	

Parkolók vizsgálata / közforgalmú és közforgalomra megnyitott parkolók				
Sorszám	Elhelyezkedés / funkció	Hrsz	~ db várakozóhely	Kiépítettség
Alsótekeres településrész				
1	Cseresznye utca faiskolai árulda	0249/13	10	aszfalt
2	Fenyő utca faiskolai árulda	0228/1	10	aszfalt
3	Fenyő utca faiskola üzem	0228/2	20	beton
4	Schrikker park üzlet	0238/1	10	kőzúzalék
Balatonbózsok településrész				
1	Fő út (64), Móra Ferenc utca üzletek	188	10	kőzúzalék
2	Katolikus temető, templom	0236	5	kőzúzalék
3	Park utca, Gárdonyi utca iskola, park	86/2	5	beton, kőzúzalék
4	Gárdonyi utca, óvoda, étterem	259	10	kőzúzalék
5	Váci M. utca, PJ benzinkút	2754/41	10	aszfalt
6	Váci M. utca, CBA Cent üzlet	2754/26	40	térkő
Enying város				
1	Dózsa György utca üzletek	1021	10	kőzúzalék
2	Dózsa György utca szeszfőzde	1021	6	kőzúzalék
3	Vár utca (64), Templom utca református templom	2293	6	kőzúzalék
4	Ady E. utca (64), Török B. utca (irodaház) iskola	2293	7	térkő
5	Ady E. utca , volt okmányiroda	537	5	gyephézagos burkolat
6	Kossuth utca, iskola, könyvtár, bank	1412	10	kőzúzalék
7	Kígyó utca, pékség,	520	4	térkő
8	Kígyó utca, munkaügyi központ	520	4	kőzúzalék (udvar ?!)
9	Kossuth utca (64) munkaügyi központ	2293	4+2	térkő
10	Kossuth utca (64), Zrínyi utca	2293	3	térkő

	volt volán iroda			
11	Kossuth utca (64) polgármesteri hivatal	2293	6	térkő
12	Kossuth (64), Vörösmarty utca	2293	2(+1 bejáró)	térkő
13	Vörösmarty utca polgármesteri hivatal, rendőrség	483	10	gyephézagos burkolat
14	Kossuth utca (64) ép. hatóság, üzletek	2293	6	térkő
15	Kossuth utca (64) bank	2293	1	térkő
16	Kossuth utca (64) üzletek	2293	2	térkő
17	Kossuth utca (64) étterem	2293	2	térkő
18	Kinizsi utca étterem, üzletek	2309/1	7	kőzúzalék
19	Kossuth utca (64) páratlan o. üzletek	1412	8+8	aszfalt
20	Bajcsy Zs. utca, útcsatlakozás, pékség	1317	5 5	kőzúzalék térkő
21	Hunyadi utca piac	1400/2	10	kőzúzalék
22	Bocskai István utca (6401) művelődési ház, CBA, üzletek	1413/2	18	térkő
23	Kossuth utca (64) cukrászda, hentes üzletek	2293	4+4	térkő
24	Kossuth (64), Batthyány u. katolikus templom	2293	2	térkő
25	Petőfi utca gimnázium	1240	5	kőzúzalék
26	Deák Ferenc utca volt TSZ iroda, park	1474/40	10	aszfalt
27	Szabadság tér rendelőintézet, idősek otthona, posta, ügyelet	1474/71	8	kőzúzalék, aszfalt (volt mentő áll.)
28	Szabadság tér volt benzinkút, sárga isk.	2293	6 12	kőzúzalék aszfalt, beton
29	Szabadság tér gyógyszertár	2293	3	térkő
30	Szabadság tér, rendelő, okmányiroda, társas házak	1474/45	13	térkő
31	Szabadság tér, készletláti raktár, park	1474/71	5	beton, kőzúzalék
32	Hősök tere (6404) óvoda	1474/28	6 8	aszfalt kőzúzalék
33	Hősök tere Penny market	2284	60	térkő
34	Hősök tere Lidl üzelt	2280	70	térkő

35	katolikus temető	2260	10	kőzúzalék
36	Rákóczi utca Orova üzlet	2253	3 2 3	térkő gyephézagos zúzottkő
37	Vass G. utca (6404) Bölcsöde	1708	6	térkő
38	Rákóczi utca (64) Ligeti iskola	2258/2	4	kőzúzalék
39	Rákóczi utca (64) vasudvar, festék, szg. üzlet	2253	5	beton, aszfalt, kőzúzalék
40	Vasút állomás (63305)	2255/2	5	aszfalt
41	Rákóczi utca 64-es út melletti vendéglő	2255/1	8	aszfalt
42	Vass G. utca (6404) sportpálya	1637	4	kőzúzalék
Kabókapusza				
1	Juhász Gyula utca (6404), Csokonai utca művház, üzlet	7722	4	kőzúzalék

A parkoló igény a településközpontban a legégetőbb, az iskola és az üzletek környékén, nagyságrendileg mintegy **50-80 kiépített parkoló hiányzik**, de fontos lenne a gimnázium környékén is rendezett parkoló tér kialakítása. Ezen törekvés a szomszédos lakótömbök, tartalékterületek felől segíthető új parkoló területek feltárásával, gyalogos kapcsolatok fejlesztésével.

Célszerű lenne önálló parkolás fejlesztési terv, részletesebb pontosabb igény felmérés.

A közúti leállósáv visszaállítása csak a kerékpáros forgalom biztonságos nyomvonal kiépítése után lehetséges.

EGYEZTETÉSI LAP
Helyi közúthálózat fejlesztése tárgyú előterjesztéséhez

Titkársági és Humán Iroda záradéka:

Az előterjesztésben foglaltakat megismertem, azzal kapcsolatban *észrevételem nincs/az alábbi észrevételt teszem:*¹

Enying, 2020.

Tóth Gabriella
irodavezető

Hatósági és Adóigazgatási Osztály záradéka:

Az előterjesztésben foglaltakat megismertem, azzal kapcsolatban *észrevételem nincs/az alábbi észrevételt teszem:*²

Enying, 2020.

Pirmanin-né Felső Marianna
osztályvezető

Pénzügyi Osztály Záradéka:

Az előterjesztésben foglaltakat megismertem, azzal kapcsolatban *észrevételem nincs/az alábbi észrevételt teszem:*³

Enying, 2020. 08. 14.

Illés József
osztályvezető

¹ megfelelő aláhúzendó

² megfelelő aláhúzendó

³ megfelelő aláhúzendó

Műszaki Osztály záradéka:

Az előterjesztésben foglaltakat megismertem, azzal kapcsolatban *észrevételem nincs/az alábbi észrevételt teszem:*⁴

Enying, 2020. 08. 13.

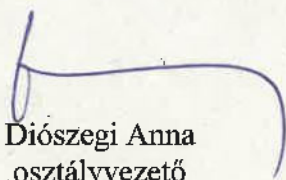
Diószegi Anna
osztályvezető

Intézményvezetői észrevétel⁵:

Az előterjesztésben foglaltakat megismertem, azzal kapcsolatban *észrevételem nincs/az alábbi észrevételt teszem.*⁶

Enying, 2020.

intézményvezető

Törvényességi záradék:

Az előterjesztésben foglaltakat törvényességi szempontból megvizsgáltam, azzal kapcsolatban *törvényességi észrevételem nincs/a következő törvényességi észrevételt teszem:*⁷

Enying, 2020. 08. 14.

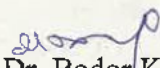
Dr. Bodor Katalin
jegyző

⁴ megfelelő aláhúzendó

⁵ amennyiben az előterjesztésben az önkormányzat intézménye közvetlenül érintett, úgy az érintett intézmény vezetőjének véleménye

⁶ megfelelő aláhúzendó

⁷ megfelelő aláhúzendó

ELŐTERJESZTÉS

Enying Város Önkormányzata Pénzügyi és Településfejlesztési Bizottságának
2020. augusztus 17. napján tartandó soron következő (rendes) **nyílt** ülésére
és

Enying Város Önkormányzata Képviselő-testületének
2020. augusztus 26. napján tartandó soron következő (rendes) **nyílt** ülésére

Tárgy: A 2020-2025. időszakra vonatkozó Enying Város Sportkoncepció tervezet megismerése

Előterjesztő: Viplak Tibor polgármester

Készítette: Farkas Renáta településfejlesztési ügyintéző

A PTFB döntés elfogadásához szükséges többség típusa: **egyszerű / minősített**

A szavazás módja: **nyílt/ titkos**

A KT döntés elfogadásához szükséges többség típusa: **egyszerű / minősített**

A szavazás módja: **nyílt/ titkos**

Tisztelt Bizottság!

Tisztelt Képviselő-testület!

1. Előzmények

A sportról szóló 2004. évi I. törvény (a továbbiakban Sporttörvény) önálló fejezetet szentel a helyi önkormányzatok sporttal kapcsolatos feladatainak.

A Sporttörvény az alábbiak szerint határozza meg a helyi önkormányzatok sporttal kapcsolatos feladatait:

„A települési önkormányzat - figyelemmel a sport hosszú távú fejlesztési koncepciójára

- a) meghatározza a helyi sportfejlesztési koncepciót, és gondoskodik annak megvalósításáról,
- b) az a) pontban foglalt célkitűzéseivel összhangban együttműködik a helyi sportszervezetekkel, sportszövetségekkel,
- c) fenntartja és működteti a tulajdonát képező sportlétesítményeket,
- d) támogatja az iskolai testnevelés és sporttevékenység gyakorlása feltételeinek megteremtését.

(2) A települési önkormányzat az (1) bekezdésben foglaltakon kívül támogatja az iskolai sportkörök működéséhez, vagy az ezek feladatait ellátó diáksport-egyesületek feladatainak zavartalan ellátásához szükséges feltételek megteremtését.”

Magyarország helyi önkormányzatairól szóló 2011. évi CLXXXIX. törvény 13. § (1) bekezdése 15. pontja értelmében a helyi közügyek, valamint a helyben biztosítható közfeladatok körében ellátandó helyi önkormányzati feladatok különösen: „15. sport ügyek”.

A helyi önkormányzatokról szóló 1990. évi LXV. törvény II. fejezetének 8. §. (1) bekezdése a települési önkormányzat feladataként határozza meg a helyi közszolgáltatások körében a sporttámogatását.

2. Tárgy

A 2020-2025. időszakra vonatkozó Enying Város Sportkoncepció tervezet megtalálható az előterjesztés mellékletében, melyben az alábbi témakörök kerültek elemzésre:

1. Bevezetés

2. Jogszabályi háttér

3. Sportkoncepcióalapelvei és célja

4. Helyzetelemzés

4.1. A sport egyes területeinek helyzete

4.1.1. óvodai testnevelés

4.1.2. Iskolai testnevelés és diáksport

4.1.3. Versenysport, utánpótlás-nevelés

4.1.4. Csapatsport

4.1.5. Fogyatékkal élők sportolási lehetőségei

4.1.6. Szabadidősport

4.2. A sportolást befolyásoló egyes tényezők

4.2.1. Létesítményellátottság

4.2.2. Az „Élet a vizeinken” program

4.2.3. A városi sport támogatási rendszere

5. Fejlesztési irányelvek, megvalósításikonceptiók

5.1. Fejlesztési irányok a sport fő területein

5.1.1. Óvodai testnevelés fejlesztése

5.1.2. Az iskolai testnevelés és a diáksport fejlesztése

5.1.3. A versenysport fejlesztése

5.1.4. Csapatsport fejlesztése

5.1.5. A fogyatékkal élők sportja és integrációja, inklúziója

5.1.6. A szabadidősport fejlesztése

5.2. A sport feltételrendszerének fejlesztése

5.2.1. Sportcsarnok

5.2.2. Tenispálya

5.2.3. Kresz pálya

5.2.4. Mezítlábas ösvény

5.2.5. Kerékpár sport

5.2.6. Jelzett tanösvény kiépítése és fenntartása

6. ZárógondolatokHiba! A könyvjelző nem létezik.

A Sportkoncepció-tervezettel kapcsolatban várom, szíves véleményüket és észrevételüket.

Kérem, az előterjesztés szíves megtárgyalását és a határozati javaslat szíves elfogadását!

3. Jogszabályi hivatkozások:

- Magyarország Helyi Önkormányzatairól szóló 2011. évi CLXXXIX. törvény
- Sportról szóló 2004. évi I. törvény
- Helyi önkormányzatokról szóló 1990. évi LXV. törvény

4. Költségkihatások, illetve a kiadás fedezetét biztosító költségvetési sor megnevezése:

- nincs

5. Határozati javaslatok

- mellékletben

6. Melléklet

- 2020-2025. időszakra vonatkozó Enying Város Sportkoncepció tervezet

Enying, 2020.08.06.

Viplak Tibor
polgármester s.k.

HATÁROZAT A PÉNZÜGYI ÉS TELEPÜLÉSFEJLESZTÉSI BIZOTTSÁG RÉSZÉRE

HATÁROZATI JAVASLAT I.

Enying Város Önkormányzata Pénzügyi és Településfejlesztési Bizottságának /2020.(VIII.17.) határozata a 2020-2025. időszakra vonatkozó Enying Város Sportkoncepció jóváhagyásáról:

Enying Város Önkormányzatának Pénzügyi és Településfejlesztési Bizottsága az alábbi határozati javaslatot terjeszti a képviselő-testület elé:

„A képviselő-testület a jelen határozat mellékletét képező „Enying Város Sportkoncepció”-t megismerte és azt jóváhagyja.”

Határidő: azonnal
Felelős: Viplak Tibor polgármester

vagy

HATÁROZATI JAVASLAT II.

Enying Város Önkormányzata Pénzügyi és Településfejlesztési Bizottságának /2020.(VIII.17.) határozata a 2020-2025. időszakra vonatkozó Enying Város Sportkoncepció módosításokkal történő jóváhagyásáról:

Enying Város Önkormányzatának Pénzügyi és Településfejlesztési Bizottsága az alábbi határozati javaslatot terjeszti a képviselő-testület elé:

A képviselő-testület a jelen határozat mellékletét képező „Enying Város Sportkoncepció”-t megismerte és azt az alábbi módosításokkal jóváhagyja:

- ...

Határidő: azonnal
Felelős: Viplak Tibor polgármester

HATÁROZAT A KÉPVISELŐ-TESTÜLET RÉSZÉRE

HATÁROZATI JAVASLAT I.

Enying Város Önkormányzata Képviselő-testületének /2020.(VIII.26.) határozata a 2020-2025. időszakra vonatkozó Enying Város Sportkoncepció jóváhagyásáról:

A képviselő-testület a jelen határozat mellékletét képező „Enying Város Sportkoncepció”-t megismerte és azt jóváhagyja.

Határidő: azonnal

Felelős: Viplak Tibor polgármester

vagy

HATÁROZATI JAVASLAT II.

Enying Város Önkormányzata Képviselő-testületének /2020.(VIII.26.) határozata a 2020-2025. időszakra vonatkozó Enying Város Sportkoncepció módosításokkal történő jóváhagyásáról:

Enying Város Önkormányzatának Pénzügyi és Településfejlesztési Bizottsága az alábbi határozati javaslatot terjeszti a képviselő-testület elé:

A képviselő-testület a jelen határozat mellékletét képező „Enying Város Sportkoncepció”-t megismerte és azt az alábbi módosításokkal jóváhagyja:

- ...

Határidő: azonnal

Felelős: Viplak Tibor polgármester

**ENYING VÁROS ÖNKORMÁNYZATA
PÉNZÜGYI ÉS TELEPÜLÉSFEJLESZTÉSI BIZOTTSÁGA**

Kivonat

A Pénzügyi és Településfejlesztési Bizottság
2020. augusztus 17. napján megtartott **rendes nyílt** ülésének jegyzőkönyvéből

**Enying Város Önkormányzata Pénzügyi és Településfejlesztési Bizottságának
141/2020.(VIII.17.) határozata a 2020-2025. időszakra vonatkozó Enying Város
Sportkoncepció jóváhagyásáról:**

Enying Város Önkormányzatának Pénzügyi és Településfejlesztési Bizottsága az alábbi határozati javaslatot terjeszti a képviselő-testület elé:

„A képviselő-testület a jelen határozat mellékletét képező „Enying Város Sportkoncepció”-t megismerte és azt jóváhagyja.

Határidő: *azonnal*
Felelős: *Víplak Tibor polgármester*”

Határidő: *azonnal*
Felelős: *Víplak Tibor polgármester*

Gebula Béla Ákos
elnök

Nyikos István
bizottsági tag

A kivonat hitelül:



Tartalom

1. Bevezetés.....	2
2. Jogszabályi háttér.....	2
3. Sportkoncepcióalapelvei és célja.....	3
4. Helyzetelemzés.....	4
4.1. A sport egyes területeinek helyzete.....	4
4.1.1. óvodai testnevelés.....	4
4.1.2. Iskolai testnevelés és diáksport.....	5
4.1.3. Versenysport, utánpótlás-nevelés.....	7
4.1.4. Csapatsport.....	8
4.1.5. Fogyatékkal élők sportolási lehetőségei.....	8
4.1.6. Szabadidősport.....	9
4.2. A sportolást befolyásoló egyes tényezők.....	10
4.2.1. Létesítményellátottság.....	10
4.2.2. Az „Élet a vizeinken” program.....	11
4.2.3. A városi sport támogatási rendszere.....	11
5. Fejlesztési irányelvek, megvalósítási koncepciók.....	12
5.1. Fejlesztési irányok a sport fő területein.....	12
5.1.1. Óvodai testnevelés fejlesztése.....	12
5.1.2. Az iskolai testnevelés és a diáksport fejlesztése.....	13
5.1.3. A versenysport fejlesztése.....	13
5.1.4. Csapatsport fejlesztése.....	13
5.1.5. A fogyatékkal élők sportja és integrációja, inklúziója.....	13
5.1.6. A szabadidősport fejlesztése.....	14
5.2. A sport feltételrendszerének fejlesztése.....	14
5.2.1. Sportcsarnok.....	14
5.2.2. Tenispálya.....	14
5.2.3. Kesz pályák.....	15
5.2.4. Meztánc ösvény.....	16
5.2.5. Kerékpár sport.....	16
5.2.6. Jelzett tanösvény kiépítése és fenntartása.....	16
6. Zárógondolatok.....	18

1. Bevezetés

A sportot, annak sokfélesége miatt igen nehéz definiálni.

„Meghatározott szabályok szerint, időtöltésként vagy versenyszerűen folytatott testedzés.” (Nádori, 2005. 112.)

„Mindazon szervezett és/vagy szervezetlen, csoportos vagy egyéni testedzési tevékenységek gyűjtőfogalma, amelyekben az ember biológiai mozgásigényét, szükségletét, társadalmi körülmények között kielégíti” (Frenkl, 1978. 222.)

Az Európai Sport Charta (1997) meghatározása szerint “A sport minden olyan fizikai tevékenység, amelynek célja esetenként vagy szervezett formában a fizikai és szellemi erőnlét kifejezése vagy fejlesztése, társadalmi kapcsolatok teremtése vagy különböző szintű versenyeken eredmények elérése”.

Szentgyörgyi Albert szerint (1930): „A sport, az nemcsak testnevelés, hanem a léleknek is a legerőteljesebb és legnemesebb nevelő eszköze. A sport fogalma azonban nem tévesztendő össze pusztán testi ügyességgel, a rekordhajhászással, a nyereségvadászással és a leg utóbbiakkal együtt járó primadonnáskodásokkal. Az utóbbiaknak nemcsak, hogy a sporthoz semmi közük, de a sportnak egyenesen ellenségei. A sport elsősorban szellemi fogalom. Egy sportcsapat a társadalomnak kicsinyített képe, a mérkőzés az életre való nemes küzdelem szimbóluma” (Balogh, 2015).

A sport és a fizikai aktivitás az ókor óta jelen volt az emberek életében, a harcművészetektől az ókori olimpiai játékokig. A katonaközpontú társadalmakban a fejlett kondicionális állapot kiemelt értéknek számított, hiszen egyaránt szolgálta a haza védelmét és a túlélést. Ennek érdekében a fiúgyermekeket rendszeres és szervezett fizikai képzésben részesítették, fejlesztették testi képességeiket. A harcművészeti jelentőségén kívül a sportmozgás számos ókori kultúrában elválaszthatatlan része volt a fiatal generációk képzésének. Az ókori Görögországban a sportmozgás a nevelés egyik fontos eleme volt. Úgy gondolták, hogy a személyiség fejlesztéséhez a szellemi képzés mellett ugyanilyen fontos a testi képzés is, kiemelve ezzel a testi-lelki egyensúly megteremtésének jelentőségét (Balogh, 2015).

Fizikai aktivitás hatását ma már széles körben tanulmányozzák különböző szak- és tudományterületek szemszögéből, a sportolás valamennyi szintjén (élsport, versenysport, szabadidősport) és változó formáiban. A testedzés nem csupán a jó kondicionális állapot, a megfelelő testsúly vagy az esztétikus, vonzó külalak elérését szolgálja, de teljesítményfokozó funkciója is van, valamint az egészség megőrzésében, krónikus vagy akut betegségek megelőzésében, betegségek rehabilitációjában tölt be rendkívül fontos szerepet. Az aktív testmozgás hatására a szervezet endorfint termel, mely egyfajta boldogsághormon, ami a mozgás intenzitásától függően edzés után még órák múlva is hatással van a szervezetre. Maga a sport társadalmi hatása abban mutatkozik meg, hogy az embernek „valahova tartozás” igény van, egy közösséghez egy szervezethez, mely biztonságérzetet és stabilitást ad. A sport a gazdaságban is szerepet játszik tekintettel a nemzetben belüli és kívüli eredményekre.

2. Jogszabályi háttér

Magyarország Alaptörvénye Szabadság és felelősség részének XX. cikke alapján „mindenkinek joga van a testi és lelki egészséghez. Ezen jog érvényesülését Magyarország genetikailag módosított élőlényektől mentes mezőgazdasággal, az egészséges élelmiszerekhez és az ivóvízhez való hozzáférés biztosításával, a munkavédelem és az egészségügyi ellátás

megszervezésével, a sportolás és a rendszeres testedzés támogatásával, valamint a környezet védelmének biztosításával segíti elő.”

A sportról szóló 2004. évi I. törvény (a továbbiakban Sporttörvény) önálló fejezetet szentel a helyi önkormányzatok sporttal kapcsolatos feladatainak. A „sportfeladatok ellátására jellemző, hogy a sport szervezéséhez, a sportolás feltételeinek megteremtéséhez, biztosításához szükséges funkcionális jellegű feladatcsoportok döntő többségét jelenleg az állami szervezetrendszer látja el, illetve biztosítja. Az élsport egyes nagy szegmenseinek működéséhez kapcsolódó feladatokat ugyanakkor a nem-kormányzati szervezetrendszer szintjein tevékenykedő szervezetek (sportszövetségek), továbbá a helyi önkormányzati szervezetrendszer végzi.”

A Sporttörvény az alábbiak szerint határozza meg a helyi önkormányzatok sporttal kapcsolatos feladatait:

„A települési önkormányzat - figyelemmel a sport hosszú távú fejlesztési koncepciójára

- a) meghatározza a helyi sportfejlesztési koncepciót, és gondoskodik annak megvalósításáról,
- b) az a) pontban foglalt célkitűzéseivel összhangban együttműködik a helyi sportszervezetekkel, sportszövetségekkel,
- c) fenntartja és működteti a tulajdonát képező sportlétesítményeket,
- d) támogatja az iskolai testnevelés és sporttevékenység gyakorlása feltételeinek megteremtését.

(2) A települési önkormányzat az (1) bekezdésben foglaltakon kívül támogatja az iskolai sportkörök működéséhez, vagy az ezek feladatait ellátó diáksport-egyesületek feladatainak zavartalan ellátásához szükséges feltételek megteremtését.”

Magyarország helyi önkormányzatairól szóló 2011. évi CLXXXIX. törvény 13. § (1) bekezdése 15. pontja értelmében a helyi közügyek, valamint a helyben biztosítható közfeladatok körében ellátandó helyi önkormányzati feladatok különösen: „15. sport ügyek”.

A helyi önkormányzatokról szóló 1990. évi LXV. törvény II. fejezetének 8. §. (1) bekezdése a települési önkormányzat feladataként határozza meg a helyi közszolgáltatások körében a sporttámogatását.

3. Sportkonceptióalapelvei és célja

Magyar Köztársaság Alkotmánya 70/D §. (1)e Alaptörvény XX. cikk alkotmányos jogként fogalmazza meg az ország területén élőknek a lehető legmagasabb szintű testi és lelki egészséghez való jogát. Ennek a jognak az érvényesülését szolgálja – többek között – rendszeres testedzésbiztosításának lehetősége. A testkultúra az egyetemes kultúra része, az egészségvédelem, az megelőzés és rekreáció fontos eszköze.

A Sport XXI. Nemzeti Sportstratégiáról szóló 65/2007 (VI.27.) OGY határozat szerint a sportolás kiemelkedően hozzájárul a népesség mentális és fizikai egészségi állapotának javításához és sajátos funkciói révén eszköz az egészséges társadalom megteremtéséhez, a közösségi kapcsolatok fejlesztéséhez, a népesség gazdasági aktivitásának előmozdításához, a nemzeti értékek és az önbecsülés erősítéséhez, az esélyegyenlőség javításához

Az európai értékrend szerint az állam legfontosabb célja az, hogy állampolgárai életminőségét, egészségi állapotát javítsa. Minőségi munkára csak megfelelően edzett, tetterős társadalom, csoport, egyén képes. Mindezt leghatékonyabban az aktív sportolás megkülönböztetett, átfogó - nem csak pénzügyi - támogatása révén érhetjük el. E témakörben folytatott kutatások

eredményei alapján kijelenthető, hogy a sport életünk elidegeníthetetlen része, amely támogatásra érdemes, támogatásra szorul, hiszen átfogó eszközként, a modern társadalom negatív hatásainak ellensúlyozására, kiküszöbölésére hatékony megoldásokat kínál. A mindenkori kormányzatnak, a gazdaság szereplőinek, irányítóinak, résztvevőinek nem szabad kihasználatlanul hagyni a sportban rejlő lehetőségeket. Ennek megfelelően a stratégia megalkotóinak legfontosabb célkitűzése az, hogy a sport legyen „mindenki szenvedélye”.

4. Helyzetelemzés

4.1.A sport egyes területeinek helyzete

4.1.1. óvodai testnevelés

Az óvodai nevelés országos alapprogramjáról szóló 363/2012. (XII.17.) Korm. rendelet az óvodai nevelés általános feladatai között jelöli meg az óvodáskorú gyermekek testi és lelki szükségleteinek kielégítését.

Ezen belül:

- az egészséges életmód alakítása,
- az érzelmi, az erkölcsi és az értékorientált közösségi nevelés,
- az anyanyelvi, értelmi fejlesztés és nevelés megvalósítása.

Az egészséges életmódra nevelés, az egészséges életvitel igényének alakítása, a gyermek testi fejlődésének elősegítése ebben az életkorban kiemelt jelentőségű. Ezen belül az óvodai nevelés feladata:

- a gyermek gondozása, testi szükségleteinek, mozgásigényének kielégítése;
- a harmonikus, összerendezett mozgás fejlődésének elősegítése;
- a gyermeki testi képességek fejlődésének segítése;
- a gyermek egészségének védelme, edzése, óvása, megőrzése;
- a gyermek fejlődéséhez és fejlesztéséhez szükséges egészséges és biztonságos környezet biztosítása;
- megfelelő szakemberek bevonásával - a szülővel, az óvodapedagógussal együttműködve - speciális gondozó, prevenciós és korrekciós testi, lelki nevelési feladatok ellátása.

Az óvodai nevelés általános feladatai közt jelöli meg az óvodáskorú gyermekek testi és lelki szükségleteinek megvalósulását, ezen belül az egészséges életmód megalapozását.

Az egészséges életvitel igényének alakítása, az egészséges életmódra nevelés ebben az életkorban, kiemelt jelentőséggel bír. A nap folyamán az óvoda a spontán mozgásokra biztosít lehetőséget a gyermekek részére, mely az egészséges mozgásfejlesztés része. Kihhasználva a lehetőségeket minél több időt legyenek a szabad levegőn, ahol változatos mozgásformák állnak a gyerekek rendelkezésére – kerékpározás, rollerezés, mászás, futás, stb. - a mozgásöröm kielégítésére. Ezekhez a mozgásos tevékenységekhez, valamint a gyakorlásra megfelelő helyet és eszközt biztosítva van.

A központi óvodában tornaterem, két tagóvodánkban pedig tornaszoba áll rendelkezésre gyermekek számára, ahol változatos, differenciált mozgásos játékokat ajánlanak az óvónők

számukra, figyelembe véve az egyéni fejlettségi szintjüket és képességeiket. Ezekkel a mozgásos játékokkal elősegíthető az állóképesség és erőnlét fejlődése, valamint a szervezet teherbíró képességének fejlődése.

Székhely és telephelyek	Csoport szám	Tornaszoba / tornaterem	Udvari játszótéri játékok	Bozsik program	Egyéb rendszerek sporttevékenység
Vas Gereben u. 1.	5	x	x	x	
Rákóczi u. 33.	2	x	x	x	Birkózóterem
Kossuth u. 29.	2	x	x	x	
Fő u. 61/a.	2	x	x	x	

Az óvoda évek óta részt vesz a Bozsik Ovi- Foci programban, mely keretein belül a célja, a gyermekek labdajátékok iránti érdeklődés felkeltése, valamint a szabad levegőn történő mozgásigény kielégítése.

Az EVSE Szakosztály tovább lépési, fejlődési lehetőséget nyújt a Bozsik Ovi-fociban tehetségesnek vélt gyermekek számára.

A DUNAFERR Sportegyesülettel történő együttműködésnek köszönhetően az érdeklődő óvodások –5-6-7 évesek- heti rendszerességgel részt vehetnek alapozó birkózás foglalkozásokon.

A megnyíló tanuszodában a vízhez szoktatás, illetve úszásoktatás keretében vízi jártasságot, vízbiztonságot szerezhethetnek a gyermekek.

4.1.2. Iskolai testnevelés és diáksport

A településen két általános iskola és egy gimnázium működik, a Tinódi Lantos Sebestyén Református Általános Iskola és Alapfokú Művészeti Iskola, valamint a Batthyány Fülöp Gimnázium és Általános Iskola

Az Iskola pedagógiai programja részletesen tartalmazza az iskolában folyó testnevelés, egészséges életmódra nevelés legfontosabb feladatait, melyek végrehajtásához szoros kapcsolatot tart a védőnői szolgálattal, a gyerekorvossal , a házi orvosokkal.

A Tinódi Lantos Sebestyén Református Általános Iskola és Alapfokú Művészeti Iskola rendelkezik egy 200 négyzetméteres játékkerű tornaszobával és egy 500 négyzetméter játékkerű rekortán borítású multifunkciós sportpályával. Ezekben a létesítményekben

valósulnak meg a testnevelés órák és a sportszakkörök ezen belül funkcionális edzés és football szakkör, valamint atlétika versenyekre történő felkészítés folyik. A tornaszobát rendszeresen használja az EVSE karate szakosztály, a birkózó szakosztály, a Kid Rock táncosok, valamint az óvodai Bozsik-program gyermekei a délutáni órákban.

A Batthyány Fülöp Általános Iskola rendelkezik külön tornateremmel, sportpályával és birkózó szőnyeggel borított tornaszobával. A gimnázium tanulói használhatják az önkormányzat birtokában lévő műfüves pályát.

Az iskola minden tantárgy esetében figyelmet fordít a tananyagtartalom és az egészségnevelés csatlakozási pontjaira.

Személyi feltételek az iskolákra vonatkozóan:

Az iskolákban szakképzett testnevelők tartják a tanórákat.

Külső kapcsolatok az iskolákra vonatkozóan:

A feladat hatékonyságát növeli az együttműködési megállapodás a Dunaferr Sportegyesülettel, melynek célja a sportolói utánpótlás-nevelés, valamint az iskola szoros kapcsolatban áll az Enyingi Városi Sportegyesülettel, melynek több szakosztályában sportolnak az iskola diákjai.

Az iskolai testnevelés szerepe az utánpótlás nevelésben:

A versenysport támogatása több szempontból is kiemelt jelentőségű, hiszen többek között a sportolók jó hírnevét viszik a városnak, sportolásra ösztönzi a város lakosságát, közösségteremtő szerepe van.

Fontos feladat, hogy az intézmény diáksportkörei létesítsenek kapcsolatot a város sportegyesületével. Az iskola és az egyesület kapcsolata alapot kell, hogy jelentsen a versenysport eredményességéhez.

A testnevelési órák célja, hogy a tanulók:

- győződjenek meg a mozgás jótékony hatásairól,
- legyenek tisztában azzal, hogy testnevelés és a sport nélkülözhetetlen az élményszerű tapasztalatszerzésben, az emberi kapcsolatokban, az együttműködés és a tolerancia fejlesztésében,
- ismerjék meg a környezet leggyakoribb egészségét, testi épséget veszélyeztető tényezőit.

A mindennapos testedzés célja:

- A gyermekek egészséges testi-lelki fejlődésének elősegítése a testmozgás eszközeivel.
- A szociális kompetenciák, csapatmunka, valamint a társakkal történő kreatív együttmozgás fejlesztése.
- A fizikai képességek hanyatlásának megakadályozása, mely a szellemi teljesítmény romlását is előidézhetheti.

A mindennapos iskolai testedzés formái:

- testnevelés órák – óraterv szerint,
- tömegsportkörök (röplabda, kézilabda, alsósoknak játékos sportdélután),
- szakkörök, néptánc,
- napközis szabadidős- és sportfoglalkozások,
- óráközi szünetekben,
- úszásoktatás 4. és 6. évfolyamon,
- versenyekre való felkészítés,
- versenyeken való részvétel,
- háziversenyek,
- táborok.

Eddig a tanulók minden tanévben a székesfehérvári Köfém Tanuszodába jártak 9 héten át, 2 óra időtartamban úszni. A 2020/2021. tanévtől várhatóan már az Enyingi Cifrakert Tanuszodában történik az úszásoktatás.

Gyógytestnevelés célja:

- a tanuló egészségi állapotában keletkezett elváltozások korrigálása, megszüntetése, - az egészséges gyermekekhez való felzárkóztatása,
- a speciális gyakorlatok elsődlegességét figyelembe véve a testi nevelés általános céljainak,
- feladatainak elérése. Az elmúlt tanévekben, szakemberhiány miatt, nem sikerült gyógytestnevelést biztosítani diákjaink számára.

A sajátos nevelési igényű tanulók igen eltérő képességekkel és fejlettségi szinttel kerülnek az iskolába. Mind az értelmi, mind a fizikai képességek területén nagy különbségeket mutatnak.

Mindezek szükségessé teszik, hogy az általános testnevelés körét kibővítve, a gyógypedagógia és ezen belül a szomatopedagógia eszközrendszere segítse eljuttatni a tanulókat a rendszeres testedzés, a mozgásos játéktevékenység öröméhez, a mozgásbiztonsághoz. Az Érted Vagyunk EGYMI segítségével minden héten szomatopedagógus szakember végzi a tanulók rehabilitációját.

4.1.3. Versenysport, utánpótlás-nevelés

Versenysport: a sportági szövetségek, illetve szakszövetségek által működtetett versenyrendszerben, meghatározott versenynaptár és szakmai program alapján végzett sporttevékenység. A sportról szóló 2004. évi I. törvény 31. § (1) bekezdése szerint a sport versenyrendszerében amatőr, hivatásos, és vegyes (nyílt) versenyrendszerek különülnek el.

A sportolók által elért eredmények és a versenyrendszerekben történő részvétel alapján a versenysport területén az alábbi tagozódás figyelhető meg:

- az amatőr sportolók, akik az amatőr vagy a vegyes (nyílt) versenyrendszerekben sportolnak (versenyszerű keretek között szabadidejükben rendszeresen sportolók),
- a rendszeresen versenyző, a hazai versenysport élvonalába nem tartozó, minősített sportoló,

- a hazai versenysport élvonalába tartozó, de a nemzetközi szintet nem elérő versenyzők,
- az adott sportág válogatottjába, annak nemzetközi élvonalába tartozó, kontinens- és világversenyeken eredményesen szereplő sportolók (élsportolók).

A sporttörvény 15. § (1) bekezdése szerint sportszervezetek lehetnek: a sportegyesületek, a sportvállalkozások, a sportiskolák, valamint az utánpótlás-nevelés fejlesztését végző alapítványok.

A helyi önkormányzatok feladatai között a versenysport támogatása sem az MötV-ben, sem a sporttörvényben nem szerepel. Az önkormányzatunk ugyanakkor ugyanúgy feladatának tekinti a versenysport támogatását, legyen szó akár anyagi, akár erkölcsi elismerésről. A versenysport támogatása több szempontból is kiemelt jelentőségű, hiszen többek között a sportolók jó hírét viszik a városnak, sportolásra ösztönzi a város lakosságát, közösségteremtő szerepe van.

A városban az alábbi egyéni sportágak képviseltetik magukat:

- birkózás, a Dunaferri SE edzőinek vezetésével.

4.1.4. Csapatsport

A társasági adóról és osztalékadóról szóló 1996. évi LXXXI. törvény 4.§ 41. pont szerint látvány-csapatsport: a labdarúgás, a kézilabda, a kosárlabda, a vízilabda, a jégkorong, valamint a röplabda sportág.

A városban az alábbi csapatsportágak képviseltetik magukat:

- labdarúgás az EVSE keretein belül
- karate az EVSE keretein belül
- röplabda, az iskola testnevelőinek vezetésével,
- kézilabda, az iskola testnevelőinek vezetésével

4.1.5. Fogyatékkal élők sportolási lehetőségei

A sport egységes és azonos értékrendet képvisel, társadalmi, vallási vagy bármilyen adottságoktól függetlenül, ezért bármely fogyatékosággal élő emberek sporttevékenységet végezhet, ha cselekvése megfelel a sportértékeknek. A fogyatékosággal élő személy is lehet sportoló, versenysportoló, élsportoló, de szabadidős sportoló is. A sport területén a fogyatékos emberek számára biztosítható valamennyi emberi jog és alapvető szabadságteljes és egyenlő mértékű gyakorlásának a lehetősége.

A paralimpiai játékok testi és értelmi fogyatékosok, sérültek számára rendezett nemzetközi sportversenyek az olimpiai játékok mintájára. A kerekesszékesek első versenyeit 1948-ban, az olimpiával párhuzamosan rendezték. 1992-től szervezetileg összekapcsolták az olimpiával, és annak a helyszínén, három héttel annak vége után rendezik meg. A fogyatékosággal élők részére létezik az AGFIS vagy az UNIVERSIADE rendszerű, szpartakiád jellegű sportesemény, ezt Speciális Világjátékoknak nevezzük. Ezen kívül: Siketlimpianegy évente kerül megrendezésre az olimpiát követő évben. Szabadidő jellegű világjátékok: Speciális Olimpia (súlyosan értelmi akadályozottak világjátéka) (4 évenként), Szervátültetettek Világjátéka (2 évenként).

Jelenleg a fogyatékkal élők számára nincs sportolási lehetőség a településen.

4.1.6. Szabadidősport

Olyan sporttevékenység, amely szabadidőben kikapcsolódás, felfrissülés, illetve egészség megóvása, teljesítőképesség megőrzése vagy növelése céljából végezhető. Enyingen számos lehetőség van a sportot kedvelő számára legyen szó akár közösségi tevékenységről, akár egyéni sportolásról.

Térítésmentes szolgáltatások:

- önkormányzati tulajdonú sportpálya az EVSE keretein belül működő szakosztályok részére
- Enying-Kabókapusztza, Juhász Gyula utcában lévő fűves sportpálya
- Enying-Balatonbozsok, Gárdonyi Géza utcában lévő fűves sportpálya

Térítés ellenében számos sportág próbálható ki:

- aerobik felnőttek részére
- pilates felnőttek részére
- krav maga önvédelmi képzés felnőttek részére

- jóga gyermekek és felnőttek részére
- kangoo gyermekek és felnőttek részére
- balett gyermekek és felnőttek részére
- lovaglás gyermekek és felnőttek részére

Lovaglási lehetőségek:

Enying közigazgatási területén két lovarda található, ahol gyermekek és felnőttek részére van lehetőség lovagolni térítés ellenében.

- Kabóka Lovastanya
- Contact Lovaspark

Öreghegyi Rügypattintó futás:

Az "Öreghegyi Rügypattintó futás" civil kezdeményezés alapján kerül 2016. évtől minden év tavaszán megrendezésre.

A sportnapnak az Enyingi Úszató-horgászto biztosítja a központját, ahonnan indítják a versenyeket. A futók szerelmesei az 1200 méteres, 5, 10 és 21 kilométer teljesítésre kapnak lehetőséget. Továbbá kerékpáros versenynek is hódolni lehet.

Kültéri Fitnesspark:

Nemzeti Szabadidős-Egészség Sportpark Program keretein belül valósul meg – várhatóan az idei évben a "D" típusú sportpark. A 150 m² alapterületű sportparkban 15 eszköz kerül telepítésre, melyek tolózkodásra, húzózkodásra, has és hátizom erősítő gyakorlatokra és fekvőtámasz gyakorlatokra, valamint lépcsőzésre, létramászásra, párhuzamos korláton végezhető gyakorlatokra és függeszkedésre alkalmas

Enyingi Városi Sportegyesület:

Az Enyingi Városi Sportegyesület az egyesülési jogról szóló 1989. évi II. törvény alapján önállóan működő társadalmi szervezet. Az Egyesület az egyesülési jogról szóló 1989. évi II. tv., a közhasznú szervezetekről szóló 1997. évi CLVI. tv., valamint jelen alapszabály szerint végzi munkáját, az Elnök irányításával. Az Egyesület céljainak megvalósítása érdekében együttműködik a működési feltételeinek biztosításában részt vállaló állami, társadalmi és gazdálkodó szervezetekkel, valamint természetes személyekkel.

Az Egyesület célja a rendszeres sportolást – verseny- és tömegsportot – biztosító szakosztályok működtetése, versenyeztetés, testedzés, felüdülés biztosítása, az ilyen igények felkeltése, tagjainak nevelése és a közösségi élet kibontakoztatása, a sportlétesítmények hasznosításának és kihasználásának biztosításával.

Szakosztályok:

- Asztalitenisz Szakosztály
- Természetjáró Szakosztály
- Karate Szakosztály
- Birkózó Szakosztály
- Labdarúgó Szakosztály
- Női Labdarúgó Szakosztály

4.2.A sportolást befolyásoló egyes tényezők

4.2.1. Létesítményellátottság

Megnevezés	Cím	Hrsz.	Tulajdonos	Megjegyzés	
tornaterem óvodai tornaterem	Enying, Vas Gereben u. 1.	2004	Enying V. Önkormányzata		
	Enying, Rákóczi u. 32.	2259	Enying V. Önkormányzata		
	Enying, Kossuth u. 25.	1232	Enying V. Önkormányzata		
	iskolai tornaterem	Enying, Kossuth L. u. 53-55.	1304	Enying V. Önkormányzata	
		Enying, Kígyó u. 2.	490	Enyingi Református Egyházközség	
sportpálya	Enying, Vas Gereben u. 52. (Szántó K. J. utca)	1673	Enying V. Önkormányzata	fűves pálya	
				műfűves pálya	
	Enying, Petőfi utca	1240	Enying V. Önkormányzata	műfűves pálya	
	Enying-Kabókpuszta, Juhász Gy. utca	7723	Enying V. Önkormányzata	fűves pálya	

	Enying-Balatonbozsok, Gárdonyi G. utca	49	Enying V. Önkormányzata	fűves pálya
tanuszoda	Enying, Szabadság tér 16.	1474/58	Magyar Állam	

4.2.2. Az „Élet a vizeinken” program

Enying közigazgatási területén 4 halastó, 1 dísztó és 1 tanuszoda található:

Megnevezés	Helyrajzi szám	Tulajdonos
Halastó	0153/3	Magántulajdon
Halastó	054/1	Magántulajdon
Halastó	058/2	Magántulajdon
Halastó	078/2	Magántulajdon
Dísztó	1040/4	Enying V. Önkormányzata
Tanuszoda	1474/58	Magyar Állam

Jelenleg a 4 tóból 2 tavat horgászásra kínálnak és 2 tó a vizisport szerelmeseinek nyújt kikapcsolódást, mely kiterjed kajakozásra, motorcsónakázásra, vizisíre, tömlőhúzásra és jet-ski vezetésére.

Az Enyingi Cifrakerti Tanuszoda épülete 59,29 méter hosszú, szélessége 23,80 méter. A nagymedence (úszómedence) 25 méter hosszú és 15 m széles, vízmélysége 1,90 méter. A tanmedence 10 méter hosszú és 6 méter széles, vízmélysége 0,80 méter (80 cm).

A tanuszoda köznevelési céllal épült, a délelőtti, kora délutáni órákban óvodai, iskolai úszásoktatásnak ad otthont és késő délután, este pedig lakosság használhatja.

4.2.3. A városi sport támogatási rendszere

Az önkormányzat a városi sportlétesítmények fenntartásához, állagmegóvásához, működtetéséhez és fejlesztéséhez szükséges fedezetet az éves költségvetésében – anyagi erőforrásaihoz mérten – biztosítja.

4.2.3.1. Pénzbeli támogatások

Az államháztartáson kívüli forrás átadásáról-átvételéről szóló 11/2015.(VII.02.) önkormányzati rendelet kiterjed az Önkormányzat által államháztartáson kívülre nyújtott pénzbeli támogatásokra.

A támogatás lehet:

- eseti jellegű, amely meghatározott működési vagy fejlesztési feladat ellátásához, cél megvalósításához nyújt anyagi hozzájárulást,
- általános működési célú támogatás, ami a támogatott (civil szervezetek)

működéséhez biztosít pénzbeli támogatást.

Az önkormányzat a sportegyesület/szervezetek részére támogatást biztosít, mely felhasználható sportlétesítmények fenntartására, felújítása, fejlesztése, sporteszközök beszerzésére stb.

4.2.3.2. Sportkitüntetés adományozása

Enying Város kitüntetéseinak és elismeréseinek adományozásáról szóló 20/2016. (IX. 08.) önkormányzati rendelet kiterjed a helyi közösség szolgálatában kiemelkedő érdemeket szerzett személyek méltó elismerésben való részesítésére. A személyük és cselekedeteik, az utókor számára példaként történő állítása céljából az alábbi kitüntetések, elismerések adhatók:

- Enying Város Díszpolgára cím
- Enying Városért érdemérem
- Kiváló Közszolgálatért kitüntetés
- Önkormányzati Elismerő Oklevél
- Enying Testvérkapcsolataiért Oklevél

A sport területen, a város és lakosságának javára kifejtett tevékenység elismeréséül, nemzetközi hírének öregbítéséért végzett kiemelkedő tevékenység elismeréseként Önkormányzati Elismerő Oklevél adható.

5. Fejlesztési irányelvek, megvalósítási koncepciók

5.1. Fejlesztési irányok a sport fő területein

5.1.1. Óvodai testnevelés fejlesztése

Nagyon fontos a jövőbeli célok eléréséhez, hogy minél kisebb korban megszerettetésre kerüljön a gyermekekkel a mozgás, a sport. Így felnőtt korukban ez természetes igényükké válik. Továbbá a pszichomotoros képességek és készségek fejlesztése és formálása a gyermekek egyéni fejlettségi szintjéhez igazodó mozgásos játékokkal, rendszeres testmozgással érhető el.

Feladatok:

- Változatos, sokoldalú kooperatív mozgásos játékok alkalmazása.
- Mindennap lehetőség biztosítása az egészségfejlesztő testmozgásra.
- Szabad levegőn végzett testmozgás élőtérbe helyezése.
- A tehetségek időbeni felismerése, fejlesztése.

Óvodai telephelyeken műfüves pálya létesítése:

A 3-6 éves korosztály fizikai, szellemi és lelki sajátosságai alapján alakítható ki a műfüves pálya.



A pálya felszereltsége és mérete is igénytől függően változhat.

Komplex jellege alkalmassá teszi futballozásra, kosárlabdázásra, röplabdázásra és teniszezésre, kézilabdára, lánitenisz, tollaslabda, csörgőlabda valamint ügyességi játékok gyakorlására egyaránt.

5.1.2. Az iskolai testnevelés és a diáksport fejlesztése

Az iskolai testnevelésnek kiemelt szerepe van abban, hogy kialakítsa a tanulóknál a rendszeres, kulturált testmozgás és a sport iránti igényt.

Az önkormányzatnak fontos feladata az iskolai sport támogatása, hiszen az alapot jelent a versenysport további eredményessége és a fiatalság egészségi állapotának megőrzése tekintetében is.

5.1.3. A versenysport fejlesztése

Ösztönzőrendszer kialakítása.

5.1.4. Csapatsport fejlesztése

További szakosztályok létrehozása, a sportélet színvonalának emelése infrastrukturális beruházásokkal lehetséges mind szabadtéri pályák létesítése a labdajátékok és atlétika részére, mind pedig a teremcsapattok részére. A lakosság igényeit, egy ingyenes, mindenki számára hozzáférhető eszközökkel felszerelt park jól ellátná és akár a testnevelés órákat is színesíthetné

5.1.5. A fogyatékkal élők sportja és integrációja, inklúziója

Enying közigazgatási területén a fogyatékkal élők számára még nincs kiépítve a sportolási lehetőség. A cél, hogy a fogyatékkal élő és ép emberek elfogadják és elismerjék egymást, a sport által kerüljenek közelebb egymáshoz.

Első lépésként Enying Város Önkormányzata „Szabadidős és pihenőpark kialakítása” elnevezésű pályázat keretein belül 5 darab játszótéri játék megvásárlására és letelepítésére nyújtott be pályázatot. A játszótéri eszközök közül a fészekhintát és az emelt homokozót mind egészséges mind mozgásérült gyermekek közösen tudják használni. A célkorosztály a

8 hónapos és 14 éves közötti gyermekek. A pályázat pozitív elbírálását követően történik meg a kivitelezés.

További cél több olyan játszótéri, kültéri eszközök biztosítása, melyeket fogyatékosággal élők is használni tudnak.

5.1.6. A szabadidősport fejlesztése

A szabadidősport fejlesztését célzó (az esti órákban is biztonságosan használható) szabadidőparkok, szabadtéri létesítmények, kerékpáros útvonalak, a jelzett turistaút-hálózat, városi futópályák fejlesztésére irányuló program beindítása, a relatív kisebb költségekkel létesíthető és működtethető létesítmények és létesítménynek nem minősülő egyéb infrastruktúra fejlesztését célozza a környezet- és természetvédelem érdekeit figyelembe vevő módon.

5.1.6.1 Fittnes centrum

- Konditerem létesítése

A súlyzókkal végzett testedzés legnagyobb előnye, hogy célzott testedzést, testformálást tesz lehetővé. Egyik edzésforma sem olyan hatékony egy-egy izom izolált fejlesztésére és formálására, mint a súlyzókkal végzett edzés.

- „Kisebb” méretű helyiségek

Ezen helyiségek otthon biztosítanak különböző már meglévő és esetlegesen új sportolási lehetőségeknek (fallabda, kettlebell, senior torna, spinning, trx...)

5.2.A sport feltételrendszerének fejlesztése

5.2.1. Sportcsarnok

Legalább egy 20x40 méter játékterű, kb. 500 néző befogadására alkalmas sportcsarnok megépítése fontos lenne a település számára, mely otthont biztosít kézilabda, kosárlabda, futsal edzéseknek, mérkőzéseknek.



A sportcsarnok megléte jelentős szerepet játszana a verseny-, a csapat- és a szabadidősportok terén.

5.2.2. Teniszpálya

A teniszpálya sima négyszögletes felületből áll, amelynek felülete agyagból, tartánból vagy műfűből van. A salakos teniszpályák úgy amatőröknek, mint profi játékosoknak egyaránt

előnyök. A salak ugyanakkor lassú felület, amely hosszabb játékot eredményez. Nagyobb erőfeszítést követel és több szaladást.



A szintetikus gyepellátott tenispálya tökéletes kisebb méretű pályák esetében, amely kevés idő és alacsony költségekkel épül fel. A tartán tenispályák magas kényelmet és tartósságot biztosít.

A tenispálya meglehetősen jelentős szerepet játszik a verseny-, a csapat- és a szabadidősportok terén.

5.2.3. Kresz pálya

A gyermekek játékos körülmények között tanulhatják meg a közlekedési szabályokat. Az utak és a táblák mérete a gyerekekhez szükséges igazítani.



A „mini” utak, „mini” járdák, „mini” zebrák segítségével könnyedén és játékosan megjegyezhető, hogy mikor szabad átmenni az úttesten, hol kinek van elsőbbsége.

Melyik táblánál kell megállni, hol nem szabad behajtani, hogyan kell közlekedni körforgalomban.



5.2.4. Mezítlábas ösvény

A mezítlábas parkok és hidroterápiás Kneipp-ösvények olyan tematikusan kialakított útvonalak, melyeken mezítláb kell végigmenni, így a talp masszírozása érezhető a séta közben.



A különböző felületeken való mezítlábas járás javítja az egyensúlyérzéklet, jótékony hatással van testtartásra, segít a lúdtalp, valamint a gerincdeformitások kialakulásának megelőzésében. A tematikus ösvények a talp reflexzónáit stimulálják, így az egész szervezetre jótékony hatást gyakorolnak.

5.2.5. Kerékpár sport

Egyre több kerékpáros veszi birtokba az utakat függetlenül attól, hogy versenyen vegyen részt, családi sportolási lehetőségként, vagy pedig csak a tekintetben, hogy eljusson A-ból B-be.

Enying Város Önkormányzata elsősorban kerékpárút megvalósítását tervezi, mely tekintetében az Enying, Vas Gereben utcai sportpálya és Alsótekeres közötti részre vonatkozóan készült el a tanulmányterv. Továbbá fontosnak tartja a kerékpárutas összeköttetést a Balatonnal, melyet követően kíván nyitni a kerékpársport szakágai felé.

A kerékpár sport szakágai az alábbiak:

- országúti (pl.: Tour de France)
- ellipszis alakú velodrom (pálya)
- ciklokrossz
- mountai bike,
- BMX,
- triál
- terem

5.2.6. Jelzett tanösvény kiépítése és fenntartása

A tanösvények számos funkcióval rendelkeznek, ezek a funkciók a tanösvények típusától, jellegétől, kialakításától függően változhatnak, illetve sorrendiségük eltérő. Ernst Zimmerli, aki német nyelvterületen úttörőnek számított a tanösvények létesítésében, az alábbi elvárásokat fogalmazta meg a tanösvényeket illetően:

- támogatja az ember és a természet közvetlen kapcsolatát (megismerő funkció),
- segíti az általános fajismeretet (állatok, növények – ökológiai funkció),
- gyarapítja a közvetlen környezetről szóló ismereteket (pl. helyi történelem, földrajz),
- segít meglátni az ökológiai összefüggéseket (megismerés és környezeti tudatformálás),
- növeli a felelősségérzetet a környezettel szemben (környezet- és természetvédelmi funkció) (Zimmerli, 1980).

Az iskolai környezeti nevelés szerint fontos, hogy a tanösvények elősegítik a természettudományos nevelést a szabadban élő objektumok vizsgálata által, minden korosztály tanárait segítik a különböző speciális területeken (pl. botanika, állattan, erdőszet, geológia), valamint tárgyi és módszertani fejlesztést tesznek lehetővé az oktatásban és nevelésben a „szabad ég labor” által.

6. Zárógondolatok

A Michigan Egyetem tudósai megállapították, hogy akik két hónapon át heti három alkalommal teljes testet foglalkoztató erősítést végeznek, csökkent a vérnyomásuk átlagosan 8%-kal, ami elegendő, hogy az agyvérzés kockázata 40%-kal mérséklődjön.

A fizikai aktivitás bármiféle izomösszehúzóással járó testmozgás, amely az energiaráfordítást a nyugalmi szint fölé emeli és ezáltal kalóriát éget, összefügg az egészséggel és az életminőséggel, valamint magában foglal számos sport- és szabadidős aktivitást, edzést.

Tehát a rendszeresen végzett testmozgás számos egészségügyi előnnyel jár, pozitív hatásai jótékonyan befolyásolják a szervezetet.

Egy Önkormányzat feladata, hogy lehetőséget biztosítson a településen élők számára a megfelelő sportolási lehetőségek feltételeinek megteremtésére és fenntartására.

ENYING VÁROS
SPORTKONCEPCIÓJA
2020-2025.



Enying, 2020. augusztus

EGYEZTETÉSI LAP

A 2020-2025. időszakra vonatkozó Enying Város Sportkoncepció tervezet megismerése című előterjesztéshez

Titkársági és Humán Iroda záradéka:

Az előterjesztésben foglaltakat megismertem, azzal kapcsolatban *észrevételem nincs/az alábbi észrevételt teszem.*¹

Enying, 2020. 08. 12.

Tóth Gabriella
irodavezető

Hatósági és Adóigazgatási Osztály záradéka:

Az előterjesztésben foglaltakat megismertem, azzal kapcsolatban *észrevételem nincs/az alábbi észrevételt teszem.*²

Enying, 2020.

Pirmann-né Felső Marianna
osztályvezető

Pénzügyi Osztály Záradéka:

Az előterjesztésben foglaltakat megismertem, azzal kapcsolatban *észrevételem nincs/az alábbi észrevételt teszem.*³

Enying, 2020. 08. 12.

Illés József
osztályvezető

Műszaki Osztály záradéka:

¹ megfelelő aláhúzendó

² megfelelő aláhúzendó

³ megfelelő aláhúzendó

Az előterjesztésben foglaltakat megismertem, azzal kapcsolatban *észrevételem nincs/az alábbi észrevételt teszem:*⁴

Enying, 2020. 08. 12.

Diószegi Anna
osztályvezető

Intézményvezetői észrevétel⁵:

Az előterjesztésben foglaltakat megismertem, azzal kapcsolatban *észrevételem nincs/az alábbi észrevételt teszem:*⁶

Enying, 2020.

intézményvezető

Törvényességi záradék:

Az előterjesztésben foglaltakat törvényességi szempontból megvizsgáltam, azzal kapcsolatban *törvényességi észrevételem nincs/a következő törvényességi észrevételt teszem:*⁷

Enying, 2020. 08. 12.

Dr. Bodor Katalin
jegyző

⁴ megfelelő aláhúzendó

⁵ amennyiben az előterjesztésben az önkormányzat intézménye közvetlenül érintett, úgy az érintett intézmény vezetőjének véleménye

⁶ megfelelő aláhúzendó

⁷ megfelelő aláhúzendó

ELŐTERJESZTÉS

Enyingi Város Önkormányzata Képviselő-testületének
2020. augusztus 26. napján tartandó soron következő (rendes) nyílt ülésére

Tárgy: EFOP-3.2.9-16-2016-00010 Óvodai és iskolai szociális segítő tevékenység fejlesztése az Enyingi járásban pályázat záró elszámolásáról döntés

Előadó: Viplak Tibor polgármester

Készítette: dr. Bodor Katalin jegyző

Iktatási szám: 01/8292/2020

A KT döntés elfogadásához szükséges többség típusa:

egyszerű / minősített

A szavazás módja:

nyílt / titkos

Tisztelt Képviselő-testület!

1. Előzmények

A projekt szakmai megvalósítását az Enyingi Család-és Gyermekjóléti Központ bonyolította le. A záró szakmai beszámoló az előterjesztés mellékletét képezi.

A projekt szakmai megvalósítása során az óvodai és iskolai szociális munkás tevékenységét külső szakemberek is segítették: pszichológus, család konzulens, szupervízor, így az egyéni tanácsadásba és segítségbe bevontak száma a tervezett létszámoknál magasabb. Ezzel együtt a projekt során biztosított rendezvények keretében lehetőség volt azon gyerekeket is elérni, akiknek nincs szüksége egyéni segítségre családi napok, kirándulások és egyéb prevenciós programok biztosításával. Azok, akik részt vettek ezeken a programokon, megismerték az óvodai és iskolai szociális munkás munkáját, a gyermekjóléti központ működését más oldalról is, ezáltal erősödött a kapcsolat és a bizalom a szociális szakemberek, a gyerekek és a szüleik között. Emellett az intézményben dolgozó óvopedagógusok, pedagógusok szakmai munkáját is nagyban támogatta a helyszínen elérhető szakember, hiszen megadott időszakban elérhető volt az érintettek számára. A projekt a tervezett szakmai irányban valósult meg.

A EFOP-3.2.9-16-2016-00010 pályázat 2017. szeptember 1. – 2019. február 28. között valósult meg, mely megvalósulás során négy szakmai vezető látta el a szakmai irányítását, a projektnek három projektvezető és három pénzügyi vezetője volt ez idő alatt. A szakmai megvalósulása sikeresen megtörtént, a pénzügyi felhasználás elszámolása során azonban voltak nehézségek. A 40.000.000 Ft támogatási összeg teljes körű felhasználására több módosítási kérelem is benyújtásra került, a támogatási összeg tervezett felhasználása során a módosítási kérelmekben benyújtott, megvalósult szakmai tevékenységek közül egy tételt nem fogadott el a támogató, így az alvállalkozó számára kifizetett és szakmailag teljesített tevékenység díját is szükséges visszautalni, így jelenleg 3.315.299, - Ft előleg visszautalásáról kell intézkedni. További módosítási kérelem benyújtására nincs lehetősége az intézménynek.

Jelenleg vonatkozó projekthez kapcsolódva 2.157.067, - Ft áll rendelkezésre, így a visszafizetéshez szükséges azt kiegészíteni 1.158.232, - Ft összeggel. Amennyiben az összeg visszautalásra került, a projekt lezárulhat.

Kérem, hogy a mellékelt határozati javaslatot megtárgyalni és elfogadni szíveskedjenek.

2. Jogszabályi hivatkozások:

- Magyarország helyi önkormányzatairól szóló 2011. évi CLXXXIX. törvény

- A képviselő-testület és szervei szervezeti és működési szabályzatáról szóló 15/2019. (XI. 31.) önkormányzati rendelet

3. Költségkhatások, illetve a kiadás fedezetét biztosító költségvetési sor megnevezése:

A 2020. évi költségvetés általános tartaléka

4. Határozati javaslatok, rendelelettervezet: -

5. melléklet

- záró szakmai beszámoló

Enying, 2020. augusztus 19.

Tisztelettel:

Viplak Tibor s. k.
polgármester

HATÁROZATI JAVASLAT A BIZOTTSÁG RÉSZÉRE

HATÁROZATI JAVASLAT

Enying Város Önkormányzata Képviselő-testületének /2020. (VIII.26.) határozata az EFOP-3.2.9-16-2016-00010 Óvodai és iskolai szociális segítő tevékenység fejlesztése az Enyingi járásban pályázat záró elszámolásáról:

Enying Város Önkormányzat Képviselő-testülete

1. megismerte és tudomásul vette az előterjesztésben foglaltakat,
2. dönt az EFOP-3.2.9-16-2016-00010 Óvodai és iskolai szociális segítő tevékenység fejlesztése az Enyingi járásban pályázat támogatási előleg 3.315.299, - Ft összegben támogató szervezet részére történő visszaautalásáról,
3. a 2. pontban meghatározott összeg visszafizetéséhez Enying Város Önkormányzatának 2020. évi költségvetés általános tartaléka terhére 1.158.232, - Ft összeget biztosít,
4. felkéri az Enyingi Polgármesteri Hivatalt, hogy a 3. pontban meghatározott összeget vezesse át a költségvetésen.

Határidő: értelemszerű

Felelős: Bartalos Krisztina intézményvezető, dr. Bodor Katalin jegyző

Záró Szakmai Beszámoló

A projekt szakmai megvalósítása során az óvodai és iskolai szociális munkás tevékenységét külső szakemberek is segítették: pszichológus, család konzulens, szupervízor, így az egyéni tanácsadásba és segítségbe bevontak száma a tervezett létszámoknál magasabb. Ezzel együtt a projekt során biztosított rendezvények keretében lehetőség volt azon gyerekeket is elérni, akiknek nincs szüksége egyéni segítségre családi napok, kirándulások és egyéb prevenciós programok biztosításával. Azok, akik részt vettek ezeken a programokon, megismerték az óvodai és iskolai szociális munkás munkáját, a gyermekjóléti központ működését más oldalról is, ezáltal erősödött a kapcsolat és a bizalom a szociális szakemberek, a gyerekek és a szülei között. Emellett az intézményben dolgozó óvópedagógusok, pedagógusok szakmai munkáját is nagyban támogatta a helyszínen elérhető szakember, hiszen megadott időszakban elérhető volt az érintettek számára. A projekt a tervezett szakmai irányban valósult meg, eredményesen. A program eredményeképpen a szeptember hónaptól bekapcsolódó iskolai szociális munkások belépése könnyebb volt.

Műszaki - Szakmai Eredmény

Csoportos foglalkozásba 103 óvodás korú gyermek került bevonásra. A projekt során lehetőség volt közösségi programokon is részt venni az együttműködő intézményeknek. Ennek keretében az óvodák csoportos közösségi programok lehetőséget adtak arra, hogy a szülőkkal, gyermekekkel kötetlen keretek között lépjen kapcsolatba az óvodai és iskolai szociális munkás. A programok során nőtt a bizalom a szolgáltatás és a szolgáltatást végző személyével szemben, így segítve a projekt további működését és a gyermekek bevonását. A teljesült mutatókat a SZÉL táblázat tartalmazza.

Projektünk az **esélyegyenlőség** jegyében valósult meg, kapcsolódik a **helyi esélyegyenlőségi programhoz**, szakmai programjaink megvalósulása során a környezetvédelmi és esélyegyenlőségi jogszabályokat betartottuk. A projekthez kapcsolódó nyilvános eseményeken, kommunikációjában és viselkedésében esélytudatosságot fejeztünk ki.

Közösségi programok keretében egészségét és családi nap került megvalósításra a partnerintézményeknél. Az egészségét keretében az óvodáskorú gyerekek a tudatos táplálkozásra, az egészséges életmódra való készségfejlesztésére került sor. A résztvevő gyerekek megismerkedhettek olyan ételekkel, zöldségekkel, gyümölcsökkel, melyeket korábban nem ízlelhetek, valamint életkori sajátosságait figyelembe véve kerültek kialakításra a programok. Az egészség hetek mellett családi napokra is sor került, ahol kötetlen keretek között az óvodai és iskolai szociális munkás, a pedagógusok és a szülők is kapcsolatba kerülhettek, így elősegítve a későbbi együttműködést.

A program keretében egészséges életmódra nevelés és csoportos kirándulás valósult meg az együttműködő intézmények alap és középfokú oktatási intézményeiben, melynek keretében 525 főt értünk el. Az egészséges életmód prevenciós céllal, a fiatalok életvezetési készségeinek kompetencia fejlesztésében segített. Szociopoly társasjáték és dropprevenciós foglalkozás valósult meg.

Egyéni tanácsadás keretében pszichológiai, szociális segítő tevékenység és családkonzultációra került sor. Július - augusztus hónapban kevésbé vették igénybe a szolgáltatást, de szeptember hónaptól az iskolai szociális munkás az intézményekben elérhető, az általa és a projekt által kínált szolgáltatások március hónaptól indultak el. Az elmúlt hónapokban a bizalom folyamatosan erősödött, sokszor a gyermekek keresték fel a segítőt, ha kérdésük merült fel. A szolgáltatással elért gyermekek egyéni fejlődése a tanácsadási naplókban leírtak szerint fejlődött fejlesztésében segített.

Az eljárásrend segítette a szeptembertől kötelezően foglalkoztatott óvodai és iskolai szociális munkás tevékenységét, a nevelési és oktatási intézményekbe való beilleszkedését.

A projekt alatt érkező jelzéseket követően gyermekeket vont be családkonzultációba vagy egyéni pszichológiai megsegítésbe. A szolgáltatások nagyon hasznosak voltak, az egyéni foglalkozások eredménye nagy határfokkal működött.

Óvodai szociális segítő tevékenység által bevont gyermekek száma 1123 fő.

Óvodai és iskolai szociális segítő tevékenységgel elérték száma 3902 tevékenység szám, melyet egyéni és csoportos foglalkozások keretében értünk el. Óvodai és iskolai szociális segítő tevékenységgel elérték száma 1500 fő.

2017 novemberétől egy fő segítő szakember biztosította az óvodai és iskolai szociális munkát, melynek keretében a gyerekek, szülei és a segítő szakemberek igénybe vehették az egyéni és csoportos tanácsadásokat, szolgáltatásokat. A kezdeti szolgáltatási kör kialakítását követően a gyerekek, szülők és pedagógusok egyaránt fontosnak és hasznosnak tartották a szakember intézményi jelenlétét. Közösségi rendezvények keretében családi napok és egészséghetek kerültek megvalósításra, melynek keretében az egészség tudatosság fejlesztése került fókuszba, valamint a családi napok során kötetlen kapcsolatépítésre nyílt lehetőség. A közösségi programok nagyon hasznosak voltak a gyerekek, a szülők és a segítő szakemberek munkájában, hiszen ezen alkalmak során a hétköznapi rohanás helyett volt idő ismerkedésre, kapcsolatépítésre, bizalomépítésre. A programok hasznosak és eredményesek voltak a résztvevők és az intézmények visszajelzései alapján. Közösségi rendezvények által bevont iskolás gyermekek száma 197 fő volt.

Projekt részletes bemutatása

Pályázati projektünk az Enyingi Járás területén Enying, Lepsény és Mezőszentgyörgy településeken az óvodai és iskolai szociális segítő tevékenység fejlesztését célozta meg, komplex szolgáltatásokkal és humán erőforrás bővítéssel valamint módszertani kompetenciák, eljárásrendek bővítésével az Enyingi Család – és Gyermejkölési Központ koordinálásával.

Projektünk átfogó célja volt az elsődleges prevenció megerősítésével az óvodás és iskolás gyermekek és fiatalok (köztük a szociálisan hátrányos helyzetűek) szociális jólétének, életminőségének javítása az óvodai és iskolai szociális segítség feladatellátás feltételeinek megteremtésével, szakmai tartalmának meghatározásával valamint az implementációjához és fenntartásához szükséges humán és pénzügyi források meghatározásával.

A szükségletfelmérés alapján ellátási területünkön nagy szükség volt/van az óvodai és iskolai szociális segítő tevékenység eszköztárának kialakítására, a meglévő módszerek adaptálására, az óvodai és iskolai szociális segítő tevékenység bővítésére. Ennek előfeltételeként pályázatunk magában foglalta a szolgáltatás nyújtásának megtervezését, szervezését, a tevékenység kialakítását adott intézményekre vonatkoztatva, ide értve a szolgáltatást nyújtó szakemberek biztosítását is. Fontos feladatunk volt a projektben a köznevelési intézmények a család és gyermekjóléti szolgálatok közös eljárásrendjének kialakítása az Enyingi Járásban.

Programunkat az alábbi köznevelési intézményekkel együttműködésben valósítottuk meg:

- Batthyány Fülöp Gimnázium és Általános Iskola, Enying
- Tinódi Lantos Sebestyén Református Általános Iskola és Alapfokú Művészeti Iskola, Enying
- Fekete István Általános Iskola és Alapfokú Művészeti Iskola, Lepsény
- Eötvös Károly Általános Iskola, Mezőszentgyörgy
- Mezőszentgyörgyi Gesztenyés Óvoda, Mezőszentgyörgy
- Lepsényi Á.M.K. Napraforgó Óvodája Egységes Óvoda-Bölcsődéje, Lepsény
- Szirombontogató Óvoda, Enying

A program során egy fő főállásban alkalmazott iskolai szociális munkás 18 hónapon keresztül személyesen látogatta a programban megállapodásban résztvevő intézményeket, ott rendszeresen tartott ügyfélfogadást, végezte a szakmai tervben rögzített feladatokat.

A projekt megvalósítása nyomán várható eredményként a projekt megvalósításával a járason belüli óvodai és iskolai szintéren kialakításra került a szociális segítség eszköztára, megvalósult a szociális munka módszereinek adaptálása a pályázatban részt vevő óvodai, iskolai környezetbe; mely során a kompetens szociális és gyermekvédelmi szakemberek bevonódtak az óvodai és iskolai szociális segítségbe. A projekt nyomán szakmai együttműködési rendszer alakult ki a gyermekjóléti központ és a köznevelési intézmények között.

A projekt számszerűsítve 18 hónap alatt 1500 gyermeket/fiatalt ért el az iskolai és óvodai szociális segítő tevékenységgel, ebből a támogatott programokban részt vevő tanulók száma 563 fő volt.

Az óvodai szociális segítő tevékenység által bevont gyermekek száma 187 fő (ebből egyéni szociális segítségbe voltak 19, csoportos segítségbe voltak 103, közösségi rendezvényekre voltak száma 65 fő). Az 563 fő bevont iskolából egyéni segítségbe került 56 fő, csoportos segítségbe 310, közösségi rendezvénybe 197 fő).

A program során beszerzésre kerültek a szolgáltatás elindítását és fenntarthatóságát segítő informatikai és kompetencia fejlesztő eszközök, bútorok, játékok, segédanyagok, felkészítésre kerültek a szakemberek, elérhetővé tettük a kiegészítő szakmai szolgáltatásokat (szupervízió, prevenció foglalkozások, szabadidős és közösségi programok, tanácsadások) és kidolgozásra kerültek az együttműködések és eljárásrendek is. Mindez együttesen garantálja az eredmények fenntarthatóságát.

Óvodai és iskolai szociális segítő tevékenység a projekt során:

Töttössy Péterné Petrovics Tímea óvodai iskolai szociális segítő a projekt során összehangolta a szakmai munkát. A közösségi és csoportos rendezvényeket és az egyéni foglalkozásokat dokumentálta. Tanácsot adott tanár – diák, szülő - gyermek konfliktusban. Részt vett szülői értekezleteken, programokat szervezett a szabadidő hasznos eltöltéséhez. Részt vett szupervízió, éves gyermekjóléti tanácskozáson, munkahelyi eszmegbeszéléseken. Kapcsolatot tartott az intézmények munkatársaival, más segítő szakmák képviselőivel.

Részt vett a projektben vállalt szabadidős programok megszervezésében a megvalósult programokat a SZÉL táblázat részletesen tartalmazza. Egészséghetek, csoportos kirándulások, szülő – gyermek konzultáció, egyéni és csoportos foglalkozások lebonyolításában, köznevelési intézmények által szervezett rendezvényeken aktívan részt vett.

Óvodás és iskolás gyermekekkel dolgozott egyéni segítség, csoportos foglalkozások és közösségi rendezvények során. Ez idő alatt felhasználta a projekt során beszerzett játékokat, eszközöket. Ez a tevékenység segítette az óvodai és iskolai szociális segítő a gyermekek, a pedagógusok és a szülők közti bizalom kiépítését. Osztályban pedagógus kérésére, tanórán, óráközi szünetekben, délutáni napközis foglalkozás során, óvodában csoportban és játéktevékenység közben történt a gyermekek megfigyelése. Részt vett év eleji szülői értekezleteken és rendszerinti évközbenei szülői értekezleteken.

Heti egy alkalommal látogatta a projektbe bevont intézményeket, délelőtti órákban az óvodákban, délután az iskolában tartott ügyfélfogadást. Ezen alkalmak során tanácsokkal és információval látta el a hozzáforduló gyermekeket, szülőket. Probléma esetén eszmegbeszélést kezdeményezett az iskola vezetői és szükség esetén a gyermekjóléti központ eszmegbeszélései és családsegítői között. Tájékoztatta a szülőket és diákokat az általa elérhető szolgáltatásokról, elérhetőségéről és ügyfélfogadási idejéről. Szervezte az egyéni pszichológusi tanácsadásokat. Tizenegy intézménnyel tartott kapcsolatot, hat óvodával, négy általános iskolával és egy gimnáziummal.

Kirándulásokat szervezett az iskolák bevonásával, melyek helyszínei változatosak voltak: Bikal, Bakony, Veszprémi Állatkert, Dégi, Ozorai, Simontornyai Vár, Ópusztaszer, Budapest Természettudományi Múzeum. A programok a SZÉL táblázatban részletesen megtalálhatóak.

Egészségheteket szervezett: drogrevenció, szexuális felvilágosítás és egészséges életmód témákban.

Közösségi programokat szervezett: Családi nap keretében: „A Magyar Népmese napja” óvodában, óvodai , iskolai farsang, „Felelős Szexualitás” Gimnáziumban, etc.

Csoportfoglalkozásokat szervezett: egészséges életmódra nevelés, játékos vetélkedők az egészséges életmódról, vízfogyasztás jelentőségéről és szülői értekezleteken vett részt.

Szabóné Öcsi Mónika, Fehér Mónika, Nagy – Pető Szilvia és Bartalos Krisztina a projektben **szakmai vezetőként** vettek részt.

Az elfogadott szakmai terv szerint szervezték és irányították az óvodai és – iskolai szociális segítő tevékenységet. Szervezték a szakmai megbeszéléseket, rendszeresen ellenőrizték a

nyilvántartást a szolgáltatást igénybevevőkről. A gyermekek, tanulók, szülők, óvópedagógusok, pedagógusok részére adekvát szakmai segítséget nyújtottak. A prevenciós eszközök alkalmazását szorgalmazták, annak megerősítésére törekedtek. A szociális hátránnyal küzdő gyermekek helyzetét javító szolgáltatásokat kiépítésére irányuló lépéseket tettek. Az észlelő és jelzőrendszer működését támogatták, az indikátor számok teljesülését segítették. Bevételünk nem keletkezett a pályázat során és nem történt közbeszerzés.

Bácsi Gergely és Rózsás Ildikó projektvezető: Az EFOP – 3.2.9-16-2016-00010 kódszámú „Óvodai és iskolai szociális segítő tevékenység fejlesztése” című pályázatban projektvezetői feladatokat látott el. Tanácsokkal segítette a projektben dolgozó szakembereket. Kifizetési kérelmek és a hozzá kapcsolódó elszámolások készítése és minőségbiztosítása, előrehaladási jelentéseket készítettek. Támogatták a projektben vállalt indikátor számok teljesülésének segítségét.

Bácsi Gergely, Kaposvári Erika és Závodni Lászlóné pénzügyi vezetők: Az EFOP – 3.2.9-16-2016-00010 kódszámú „Óvodai és iskolai szociális segítő tevékenység fejlesztése” című pályázatban pénzügyi vezetői feladatokat láttak el. A projekt pénzügyi és számviteli feladatait látták el, amely során a felmerülő számlák formai követelményeit ellenőrizték, az időközi kifizetési igénylések és a záró kifizetési igénylés összeállítása és benyújtása volt a feladatuk.

Amint látható a projekt során több alkalommal személyi csere történt, pontosan olyan területeken, amely főbb irányítási pontokat érintettek. Ennek következményeként a projektbe belépő új szakemberektől nagy energiát és kitartást igényelt az, hogy a pályázat végül sikeresen záruljon.

Enying, 2020. 08. 06.

Bartalos Krisztina
intézményvezető

EGYEZTETÉSI LAP

EFOP-3.2.9-16-2016-00010 Óvodai és iskolai szociális segítő tevékenység fejlesztése az Enyingi járásban pályázat záró elszámolásáról döntés tárgyú előterjesztéshez

Titkársági és Humán Iroda záradéka:

Az előterjesztésben foglaltakat megismertem, azzal kapcsolatban észrevételem nincs/az alábbi észrevételt teszem:¹

Enying, 2020. ~~08.~~ 24.



Tóth Gabriella
irodavezető

Hatósági és Adóigazgatási Osztály záradéka:

Az előterjesztésben foglaltakat megismertem, azzal kapcsolatban észrevételem nincs/az alábbi észrevételt teszem:²

Enying, 2020. ~~08.~~ 24.



Pirmann-né Felső Marianna
osztályvezető

Pénzügyi Osztály Záradéka:

Az előterjesztésben foglaltakat megismertem, azzal kapcsolatban észrevételem nincs/az alábbi észrevételt teszem:³

Enying, 2020. 2020 AUG 24.



Illés József
osztályvezető

¹ megfelelő aláhúzendó

² megfelelő aláhúzendó

³ megfelelő aláhúzendó

Műszaki Osztály záradéka:

Az előterjesztésben foglaltakat megismertem, azzal kapcsolatban észrevételem nincs/az alábbi észrevételt teszem:⁴

Enying, 2020. 08. 24.

Diószegi Anna
osztályvezető

Intézményvezetői észrevétel⁵:

Az előterjesztésben foglaltakat megismertem, azzal kapcsolatban észrevételem nincs/az alábbi észrevételt teszem:⁶

Enying, 20__ . ____ „__.”

intézményvezető

Törvényességi záradék:

Az előterjesztésben foglaltakat törvényességi szempontból megvizsgáltam, azzal kapcsolatban törvényességi észrevételem nincs/a következő törvényességi észrevételt teszem:⁷

Enying, 2020 2020. AUG 24.

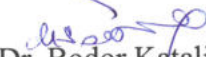
Dr. Bodor Katalin
jegyző

⁴ megfelelő aláhúzendó

⁵ amennyiben az előterjesztésben az önkormányzat intézménye közvetlenül érintett, úgy az érintett intézmény vezetőjének véleménye

⁶ megfelelő aláhúzendó

⁷ megfelelő aláhúzendó



Enying Város Polgármestere

8130 Enying, Kossuth u. 26.

Tel./Fax: 22/372-661

pmhiv@enying.eu

ELŐTERJESZTÉS

Enying Város Önkormányzata Képviselő-testületének
2020. augusztus 26-i soron következő (rendes) nyílt ülésére

Tárgy: a Polgármester által kötött szerződések utólagos jóváhagyása

Iktatószám: 01/2209-3/2020

Készítette: Tóth Gabriella titkársági és humán irodavezető

A döntés elfogadásához szükséges többség típusa:

egyszerű / minősített

A szavazás módja:

nyílt / titkos

Tisztelt Képviselő-testület!

A képviselő-testület és szervei szervezeti és működési szabályzatáról szóló 15/2019. (X. 31.) önkormányzati rendelet 13. § (4) bekezdésében biztosított hatáskörében eljárva a polgármester a jelen előterjesztés mellékletében található szerződéseket kötötte az önkormányzat nevében.

A Magyarország helyi önkormányzatairól szóló 2011. évi CLXXXIX. törvény 68. § (2) és (3) bekezdéseiben meghatározottak szerint a fent említett hatáskörben meghozott döntésekről utólag tájékoztatni kell a képviselő-testületet.

A fentiek alapján terjesztem a t. Képviselő-testület elé tájékoztatásul a megkötött szerződéseket.

Kérem, hogy a mellékelt határozati javaslatot megtárgyalni és elfogadni szíveskedjenek.

1. Előzmények

2. Jogszabályi hivatkozások:

- Magyarország Helyi Önkormányzatairól szóló 2011. évi CLXXXIX. törvény
- A képviselő-testület és szervei szervezeti és működési szabályzatáról szóló 15/2019. (X.31.) önkormányzati rendelet

3. Költségkhatások, illetve a kiadás fedezetét biztosító költségvetési sor megnevezése: -

4. Határozati javaslatok, rendelettervezet

- mellékletben

5. melléklet

- határozati javaslat
- szerződések

Enying, 2020. augusztus 4.

Tisztelettel:

Viplak Tibor s. k.
polgármester

HATÁROZATI JAVASLAT

Enying Város Önkormányzata Képviselő-testületének /2020. (VIII. 26.) határozata a polgármester által kötött szerződésekről:

A Képviselő-testület a jelen határozat melléklete szerinti a Polgármester által a Magyarország helyi önkormányzatairól szóló 2011. évi CLXXXIX. törvény 68. § (2) - (3) bekezdésében foglaltak alapján megkötött szerződéseket megismerte és azokat tudomásul veszi.

Felelős: Viplak Tibor polgármester

Határidő: azonnal

VÁLLALKOZÁSI SZERZŐDÉS

amely létrejött
egyrésről:

Enying Város Önkormányzata

Székhely: 8130 Enying, Kossuth u. 26.

Államháztartási (PRI) azonosító: 727387

Statisztikai számjel: 15727385-8411-321-07

Adószám: 15727385-2-07

Fizetési számlaszám: 50440016-10016116

Képviselő: Viplak Tibor polgármester

mint építtető és megrendelő (a továbbiakban: Megrendelő)

másrésről:

Kiss Épületgépész Kft.

Székhely: 7090 Tamási, Tóvölgy utca 4.

Értesítési cím: 7090 Tamási, Tóvölgy utca 4.

Cégjegyzékszám: Cg. 17 09 004601

Statisztikai szám: 17 09 004601

Adószám: 12933615-2-17

Fizetési számlaszám: 11746029-29900129-00000000

Képviselő: Kiss Imre ügyvezető igazgató

e-mail: info@kissepuletgepeszkt.hu

mint fővállalkozó kivitelező (a továbbiakban: Vállalkozó)

1. Bevezető

- 1.1. A Felek megállapítják, hogy a jelen szerződés a Megrendelő által meghirdetett „**Az enyingi 016 hrsz-ú külterületi út felújítása**” tárgyú EKR000375852020 számú közbeszerzési eljárás eredményeként jött létre. Vállalkozó a közbeszerzési eljárás a 2020. év május hó 21. napján kelt ajánlatával elnyerte az ajánlatételei felhívásban meghatározott építési beruházás kivitelezésének jogát Enying Város Polgármesterének 57/2020.(VI.05.) határozata alapján.

2. A szerződés tárgya és tartalma

- 2.1. A Megrendelő megrendeli, a Vállalkozó pedig a jelen szerződés szerint elvállalja Enying Város Önkormányzata tulajdonában és kezelésében lévő enyingi 016 hrsz.-ú, természetben Enying, Török Bálint utca folytatásában lévő 1562 m hosszú külterületi útszakasz felújítását (a továbbiakban: Létesítmény) az 1. számú melléklet szerinti műszaki tartalom, kiviteli tervdokumentáció, valamint a jelen szerződés 2. számú mellékletét képező, Vállalkozó ajánlata alapján.
- 2.2. Vállalkozónak teljes körűen meg kell valósítania a Létesítményre vonatkozó, a szerződés tárgya szerinti feladatokat, biztosítania kell a szerződés tárgyának keretei között valamennyi anyagot, eszközt, berendezést, felszerelést, munkát, mely szükséges a Létesítmény üzemszerű használatához.

A szerződés kiterjed azokra a munkafolyamatokra is, amelyek a jelen szerződésben, illetve annak mellékleteiben és az egyéb dokumentációkban külön nevesítve nincsenek ugyan, de az elvállalt munkák komplett megvalósításához szükségszerűen hozzátartoznak. Ezen munkák pótmunkának nem minősülnek, így a vállalkozói díjat nem növelik *(átalányár)*.

- 2.3. A szerződés tárgya magában foglalja az összes olyan munkát és költséget, amely a komplett, működőképes, biztonságos, üzem- és rendeltetésszerű használatra alkalmas Létesítmény megvalósításához szükségesek a vonatkozó hazai és közösségi jogszabályoknak, szabványoknak, hatósági előírásoknak és az azokban előírt feltételeknek való megfeleléshez.
- 2.4. Vállalkozónak – a teljesítés igazolásának feltételeként – be kell szereznie és Megrendelő részére át kell adnia valamennyi olyan dokumentumot, jóváhagyást, engedélyt, melyek a rendeltetésszerű használatához szükségesek, vagy a beépített anyagokra vonatkoznak.

3. A Vállalkozó kötelezettségei:

- 3.1. Vállalkozó kötelezi magát, hogy a jelen szerződés 2. pontjában meghatározott útfelújítási munkákat a Dokumentáció előírásai, a Megrendelő arra jogosult képviselőinek utasításai, és a saját ajánlatában megfogalmazottak szerint elvégzi. A szerződés teljesítése során Vállalkozó az Ütügyi Műszaki Előírások szerint, a hatályos jogszabályok rendelkezéseinek megfelelően köteles eljárni, az útfelújítást és útjavítást I. osztályú munkaminőségben, I. osztályú anyagokkal végezni.
- 3.2. Vállalkozó köteles a Megrendelőt minden olyan körülményről haladéktalanul tájékoztatni, amely a szerződés szerinti feladatok teljesítését, vagy határidőre történő elvégzését befolyásolja. Az értesítés elmulasztásából eredő kárért a Vállalkozó felelős. Vállalkozó köteles munkáját az időjárás, a kialakult járványügyi veszélyhelyzetre és egyéb külső körülményekre is tekintettel olyan gondosan megszervezni, hogy minden előrelátható akadály időben megszüntethető legyen. Az akadályközlés ténye önmagában nem eredményezi a teljesítési határidő meghosszabbítását, illetve a Vállalkozó szerződéssel kapcsolatos kötelezettségeinek módosulását.
- 3.3. Vállalkozó az ajánlatában vállalt kötelezettségére is tekintettel és a Megrendelő utasításai szerint köteles gondoskodni a forgalom szükség szerinti eltereléséről, korlátozásról, továbbá a lakosság ésszerű időben történő tájékoztatásáról. Vállalkozó a Támogatási okiratban meghatározottakkal összhangban folyamatosan biztosítania kell a 2.1. pont szerinti út rendeltetésszerű közúti közlekedési célú használatra való alkalmasságát.
Vállalkozó köteles szerződéses feladatait úgy teljesíteni, hogy a felújítási munkák végzése csak a legszükségesebb mértékű korlátozást, illetve fennakadást okozza.
- 3.4. Vállalkozó köteles az elvégzett munka minőségét tanúsítani. Vállalkozó kötelezi magát, hogy a megfelelőség igazolásához szükséges, minőségi tanúsítványokat az építési termékek műszaki követelményeinek, megfelelőség igazolásának, valamint forgalomba hozatalának és felhasználásának részletes szabályairól szóló 3/2003. (I.

25.) BM-GKM-KvVM együttes rendeletben előírtaknak megfelelően szerzi be, és a beépítés előtt a minőségtanúsítvány másolatát átadja a Megrendelőnek.

Vállalkozó a Támogatási okiratban meghatározottakkal összhangban köteles biztosítani, hogy valamennyi technológiai elemnek minőségi tanúsítvánnyal vagy megfelelőségi nyilatkozattal kell rendelkeznie, továbbá a 275/2013. (VII.16.) Korm. rendelet alapján a beépített anyagoknak teljesítmény nyilatkozattal kell rendelkezniük.

Az esetleges idegen nyelvű tanúsítványokhoz magyar nyelvű fordítást köteles csatolni a Vállalkozó.

- 3.5. Vállalkozó köteles a szerződés megkötését követően, a szerződés teljesítése során a beépítést 15 naptári nappal megelőzően, az előre láthatóan beépítésre kerülő építési anyagok minőségi bizonyítványát, vizsgálati jegyzőkönyvét, megfelelőségi nyilatkozatát bemutatni a Megrendelőnek. Amennyiben a beépítendő anyagok tekintetében a fentiekben meghatározottakhoz képest változás áll be, akkor a Vállalkozónak a minőségi bizonyítványokat a rendelkezésre állást követően, haladéktalanul be kell mutatnia a Megrendelő részére.
Az I. osztályú minőség vonatkozik a Vállalkozó által vásárolt és jelen szerződés teljesítése kapcsán beépíteni, felhasználni tervezett anyagokra, szerkezetekre és berendezésekre is.
- 3.6. Vállalkozó tudomásul veszi, hogy a Megrendelő arra jogosult képviselői, és a Megrendelő által meghatalmazottak és a jogszabályok rendelkezései szerint ellenőrzésre jogosultak a munkavégzést bármikor ellenőrizhetik, megvizsgálhatják az előkészítés alatt álló, vagy beépítendő anyagokat, termékeket és berendezéseket. Amennyiben az anyagok, termékek előállítására nem a vállalkozó érdekkörében történik, a Vállalkozó köteles biztosítani, hogy Megrendelő a szükségesnek tartott ellenőrzéseket, illetve vizsgálatokat elvégezhesse. A Vállalkozó nem hivatkozhat a Megrendelő ellenőrzéseire, a Megrendelő által végzett ellenőrzések nem mentesítik Vállalkozót a szerződés szerinti kötelezettségei alól.
- 3.7. Amennyiben a Megrendelő által folytatott ellenőrzés azt tárja fel, hogy a munkavégzés, vagy a Vállalkozó által felhasználni, beépíteni kívánt anyagok nem felelnek meg a jelen szerződésben foglaltaknak, a Megrendelő az erről készült feljegyzés megküldésével utasíthatja a Vállalkozót a hiányzó feltételek pótlására, a hibás munkarész kijavítására, vagy újbóli elvégzésére, de meg is tilthatja a nem megfelelő anyagok, termékek felhasználását. Amennyiben a Vállalkozó a Megrendelő utasításának az átadás-átvételi eljárásig, vagy az adott munkarész ezt megelőző eltakarásáig nem tesz eleget, a Megrendelő jogosult a hibás teljesítésből eredő jogait gyakorolni.
- 3.8. A Vállalkozó maga is köteles a szabványok által előírt ellenőrzéseket folyamatosan elvégezni, a megállapított hibákat és hiányosságokat haladéktalanul megszüntetni, az ezzel kapcsolatos intézkedéseket az építési naplóban rögzíteni.
- 3.9. Vállalkozó köteles a munka befejezése után haladéktalanul gondoskodni a hulladék és szennyeződés jogszabályban meghatározott kezeléséről, elszállításáról, illetve eltakarításáról, munkagépek eszközök elszállításáról és az eredeti forgalmi rend visszaállításáról.

- 3.10. Vállalkozó tudomásul veszi, hogy a nem szakszerű munkavégzésből eredő károkért teljes körű felelősséggel tartozik. Vállalkozó köteles gondoskodni az állag-, a baleset- és a vagyonbiztonságról, és az általa okozott károk helyreállításáról.
- 3.11. Vállalkozó csak biztonságtechnikailag kifogástalan gépeket üzemeltethet, amelyek zajkibocsátási értékei nem haladják meg a hatályos rendelkezések szerinti zajkibocsátási határértéket.
- 3.12. Amennyiben a szerződés teljesítése során olyan minőségi, illetve műszaki tartalmat érintő kérdés merül fel, amelyet a Felek sem a szerződésben, sem más dokumentumban nem rögzítettek, akkor a Vállalkozó köteles a Megrendelőt és a műszaki ellenőrt haladéktalanul írásban tájékoztatni, majd a kapott utasításnak megfelelően köteles eljárni.
- 3.13. A Vállalkozó az elkészült munkarészeket csak a Megrendelő műszaki ellenőrének írásos engedélyével takarhatja el. A munkarészek minőségét a Vállalkozónak tanúsítania kell. Az előírt minőség elérése a továbbépítés feltétele.
A Vállalkozó a műszaki ellenőrt az eltakarás megkezdéséről legalább három munkanappal korábban telefonon és/vagy e-mailben köteles értesíteni. A Vállalkozó tudomásul veszi, hogy a Megrendelő utasítást adhat bármely, már elvégzett munka feltárására és vizsgálatára, amelyet úgy takart el a Vállalkozó, hogy a fenti rendelkezést figyelmen kívül hagyta. Ilyen esetekben a feltárás költsége a Vállalkozót terheli. Ha vitás az eltakarással kapcsolatos felelősség, a Vállalkozó köteles az eltakart munkarészt feltárni. A feltárás és helyreállítás költségét ebben az esetben az a fél viseli, akinek a vitatott munkával kapcsolatos álláspontja téves volt. Tervezői, vagy jogszabályi előírások megsértésének vélelme esetén a kiegészítő vizsgálatok költségét, ha az eltérés megállapítást nyer, a vállalkozó téríti meg.
- 3.14. A Vállalkozó tudomásul veszi, hogy a munkaterület birtokában a kivitelezés megkezdésének feltétele a burkolatbontási engedélyben és a forgalomtechnikai tervben foglaltak betartása. Ennek megfelelően a munkaterületen a közterületi rendért a munkaterület környezetében élők balesetmentes és zavartalan életkörülményeinek biztosításáért a Vállalkozó felelős.
- 3.15. A Vállalkozó köteles a munka- és felvonulási területet tisztán tartani, a tevékenységéből származó hulladékot, törmelékét folyamatosan összegyűjteni és elszállítani.
A vállalkozó az alábbi konkrét környezetvédelmi vállalásokat tette:

1.	Felvonulási terület építőanyag tárolására szolgáló részének porfogó hálóval történő körbekerítése.
2.	Kizárólag EURO III. vagy annál korszerűbb teherszállító járművek alkalmazása
3.	Az építés közben keletkezett hulladékok megfelelő kezeléséért felelős személy meghatározása.
4.	A munkaterületen a nyertes ajánlattevő, illetve a közreműködő által termelt kommunális és szelektív hulladék gyűjtésének vállalása.

Alkalmazott teherszállító járművek¹:

- 1.) Típus, gyártmány: Isuzu N1R – Steel Truck
Motor típus (EURO besorolás): Gázolaj, Euro VI
Forgalmi engedély száma: KJ07482
- 2.) Típus, gyártmány: Iveco C35C
Motor típus (EURO besorolás) Gázolaj, Euro IV
Forgalmi engedély száma: KC67628
- 3.) Típus, gyártmány: Peugeot Boxer
Motor típus (EURO besorolás): Gázolaj, Euro VI.2
Forgalmi engedély száma: LD68651

Az építés közben keletkezett hulladékok megfelelő kezeléséért felelős személy:

Név: Timár Máté

Beosztás (pozíció): gépészmérnök

Elérhetőség, tel.: 06 20 621 4893 e-mail: timar.mate@kissepgep.hu

Amennyiben a Vállalkozó ezen vállalását a Megrendelő képviselőjének írásbeli felszólítását követő 24 órán belül sem teljesíti, a Megrendelő jogosult a Vállalkozó költségére elvégeztetni. Továbbá a Megrendelő felhívja a Vállalkozó figyelmét, hogy a vállalt környezet védelmi vállalás (értékelési részszerződés) be nem tartása esetén alkalmanként a teljes nettó ellenszolgáltatás 0,1 %-ának megfelelő összegű hibás teljesítési kötbért jogosult érvényesíteni. Ezt a kötbért a Vállalkozó költségére elvégzett és a vállalkozó által megfizetett összeg csökkenti.

- 3.16. A Vállalkozó a kivitelezés során keletkezett károkért felelősséggel tartozik. Az esetleges rongálódásokból eredő hibák kijavítása a Vállalkozó feladata, amelyet térítésmentesen köteles elvégezni.

Ha az építkezés közelében a kiviteli munka által veszélyeztetett építmények helyezkednek el, a Vállalkozó köteles állagfelvételt készíttetni, és annak egy példányát Megrendelőnek a munkák megkezdése előtt átadni.

- 3.17. Vállalkozó a munka megkezdését köteles előzetesen bejelenteni a területileg illetékes hatóságoknál.

A Megrendelő a támogatási okiratban meghatározottakkal összhangban rögzíti, hogy a beruházás megvalósítása során építési napló vezetése akkor is kötelező, ha a beruházás nem építési engedélyköteles. Annak ellenére, hogy a beruházás nem építési engedélyköteles, építési és felmérési naplót elektronikusan vagy papír alapon vezetni kell. (utóbbi esetben az utolsó vonatkozó ágazati szabályozás szerint, a 191/2009. (IX.15.) Kormányrendeletben meghatározottak szerint).

Vállalkozó köteles az építési naplóban az időjárás szempontból munkavégzésre alkalmatlan napokat megjelölni annak feltüntetésével, hogy az adott időjárás körülmények mellett mely munkák végzése, miért nem lehetséges. Vállalkozó törekszik arra, hogy az így kiesett időt szükség szerint rendkívüli munkavégzés szervezésével pótolja annak érdekében, hogy a teljesítési határidő tartható legyen, figyelembe véve a napi munkavégzésre vonatkozó előírásokat. A Felek kötelezik magukat arra, hogy a kivitelezéssel kapcsolatos minden észrevételüket a Megrendelő

¹ Szükség szerint újabb tétellel (1., 2., 3., és így tovább) módosítható

által vezetett építési naplóban vezetik. A Felek által az építési naplóba bejegyzett észrevételekre a másik Fél köteles 5 (öt) munkanapon belül válaszolni.

Az építési naplót a Vállalkozó köteles hozzáférhető helyen tartani a munkaterületen, hogy a Megrendelő abba bármikor betekinthessen. A Felek a munkavégzéssel kapcsolatos, valamennyi lényeges adatot és körülményt, és egyéb változtatási igényt az építési naplóban kötelesek egymással közölni. A naplóbejegyzésen keresztül adott – a kivitelezéssel kapcsolatos – megrendelői utasítást a Vállalkozó köteles teljesíteni. Megrendelő folyamatos műszaki ellenőrzést biztosít az általa Vállalkozó építési műszaki ellenőre által a kivitelezési munkák folyamatos ellenőrzése céljából. Az ellenőrzés tényét az építési naplóban rögzíti.

3.18. A munkaterület elkorlátozása, előrejelzése, kivilágítása és a forgalomkorlátozások jelzése a rendőrség és az útinformációs szolgálatok előzetes értesítése a Vállalkozó feladata.

3.19. A jelen szerződésben foglalt kötelezettségeket a Vállalkozónak kell teljesítenie. A Vállalkozó teljesítésében alvállalkozók működhetnek közre.

A Vállalkozó a szerződés teljesítésének időpontjában, majd - a később a szerződés teljesítése során bevont alvállalkozók tekintetében - köteles előzetesen a Megrendelőnek valamennyi olyan alvállalkozót bejelenteni, amely részt vesz a szerződés teljesítésében, és - ha a megelőző közbeszerzési eljárásban az adott alvállalkozót még nem nevezte meg - a bejelentéssel együtt nyilatkozni, vagy az érintett alvállalkozó nyilatkozatát benyújtani arról is, hogy az általa igénybe venni kívánt alvállalkozó nem áll a megelőző közbeszerzési eljárásban előírt kizáró okok hatálya alatt. A bejelentésnek tartalmaznia kell az alvállalkozó nevét, címét, adószámát, bankszámla számát, a képviselője nevét és annak elérhetőségét.

A Vállalkozó teljesítésében köteles közreműködni az olyan alvállalkozó és az a szakember, amely, illetőleg aki a közbeszerzési eljárásban részt vett a Vállalkozó alkalmasságának igazolásában, kivéve a Kbt. 65. § (10) bekezdésében meghatározott esetet.

A Vállalkozó az általa a teljesítésbe bevont alvállalkozókért úgy felel, mintha maga tevékenykedett volna.

A Vállalkozó köteles az alvállalkozóit határidőben, a vonatkozó szerződések rendelkezéseinek megfelelően fizetni.

A Vállalkozó az alvállalkozó igénybevételét megelőzően 8 nappal írásban köteles bejelenteni az alvállalkozót a Megrendelőnek. Ezzel egyidejűleg a Vállalkozó köteles átadni a Megrendelőnek az alvállalkozó írásos nyilatkozatát, melyben kijelenti és tudomásul veszi, hogy a Megrendelővel nem áll jogviszonyban és a Megrendelővel szemben semmilyen igénnyel nem élhet. A nyilatkozatnak tartalmaznia kell, hogy a Munka eredményeképpen létrejövő minden dologon, beépítésre került anyagon, eszközön, szerkezeten nem keletkezik tulajdonjoga az alvállalkozónak és tulajdoni igényt sem támaszthat.

A Megrendelő az alvállalkozók személyével kapcsolatosan, a Vállalkozótól átvett értesítés kézhezvételétől számított 4 napon belül véleményezéssel élhet. A Vállalkozó vállalja, hogy a Megrendelő írásban előterjesztett indokolt kérelmére kizárja az alvállalkozók közül azt, amellyel szemben a Megrendelő kifogással élt.

Amennyiben a Vállalkozó a Megrendelő részére nem adja át az alvállalkozó jelen pontban nevezett nyilatkozatát, úgy azon alvállalkozó igénybevételére nem jogosult. Amennyiben a Vállalkozó az alvállalkozót a Megrendelő felhívása ellenére nem zárja ki, a Megrendelő jogosult a Vállalkozó esedékes számlájának kifizetését az alvállalkozó kizárásáig felfüggeszteni. Az alvállalkozó kizárása miatt a Vállalkozó többletköltség- vagy díj igénnyel nem léphet fel.

A Vállalkozó a jelen pontban foglaltakat köteles az alvállalkozójával kötött (kötendő) szerződésében megfelelően alkalmazni.

Amennyiben a teljesítésből kizárt alvállalkozó olyan, a Kbt. 65. § (7) bekezdése szerinti szervezet, melynek kapacitásaira, illetőleg erőforrásaira a Vállalkozó nyertes ajánlatában, a Kbt. 65. § (1) bekezdés b) pontja szerint az alkalmasság igazolása érdekében támaszkodott, akkor a Vállalkozó köteles a kizárt, vagy bármely más okból a teljesítésben való részvételét véglegesen befejező alvállalkozót olyan új alvállalkozóval helyettesíteni, aki a távozó alvállalkozóval azonosan rendelkezik a Vállalkozó által igénybe vett alkalmassági kritériumokkal. Ez alól a Vállalkozó csak abban az esetben mentesül, ha időközben ő maga is alkalmassá válik ezen alkalmassági kritériumok igazolására.

A Vállalkozónak a Kbt. 65. § (1) bekezdése b) pontja szerinti olyan kapacitás szervezet - esetében, aki a Kbt. 66. § (6) bek. a) és b) pontja szerint alvállalkozó is egyben - elbocsátása esetén az ajánlatában benyújtott dokumentumokkal azonos módon kell bizonyítani, hogy a szerződés teljesítésére – akár az új alvállalkozó, akár saját alkalmassága révén – továbbra is alkalmas.

A Vállalkozó az alvállalkozójával kötendő szerződés aláírása előtt jogosult a Megrendelőtől írásbeli nyilatkozatot kérni arra vonatkozóan, hogy az alvállalkozó személyével kapcsolatban a Megrendelőnek van-e kifogása. A nyilatkozatot a Megrendelő az erre vonatkozó felhívás kézhezvételétől számított 8 napon belül köteles megtenni. Ha a Megrendelő nem nyilatkozik, azt úgy kell tekinteni, hogy az alvállalkozóval szemben nincs kifogása.

4. A Megrendelő kötelezettségei

- 4.1. A Megrendelő köteles a Vállalkozó számára minden szükséges tájékoztatást, adatot és segítséget megadni ahhoz, hogy a kivitelezési munkák megfelelő módon és időben elvégezhetőek legyenek.
- 4.2. Megrendelő Vállalkozó részére a munkaterületet a szerződés hatályba lépését követően haladéktalanul biztosítja. A Vállalkozó köteles arra, hogy a Megrendelőtől a munkaterületet átvegye amennyiben az munkavégzésre alkalmas, amelyet csak munkavégzésre, illetve az azzal kapcsolatos tevékenységekre használhat. Felek a munkaterület átadás-átvételéről jegyzőkönyvet vesznek fel. Az átadás-átvétel jegyzőkönyvben rögzített időpontjával a munkaterületet érintő valamennyi kárveszély átszáll Vállalkozóra, és az csak a munkaterület jogszerű, jegyzőkönyvben rögzített visszaadásával egyidejűleg száll vissza Megrendelőre. A Vállalkozó a felvonulási terület építőanyag tárolására szolgáló részének kialakításakor a 3.15. pont szerint köteles eljárni.

- 4.3. Megrendelő belépést biztosít a munkaterületre, valamint minden egyéb területre, ahol erre értelemszerűen szükség van a munka megfelelő kivitelezése érdekében. A Létesítmény üzemeltetési körben jelentkező üzembe helyezésének, valamint a garanciális vizsgálatok lefolytatásának feltételeit Megrendelő biztosítja.
- 4.4. A Vállalkozó által a Megrendelő rendelkezésére bocsátott bármilyen dokumentációt a Megrendelő jogosult észrevételezni. A Megrendelő köteles az észrevételeit a Vállalkozó ilyen irányú írásbeli megkeresésétől számított 8 (nyolc) munkanapon belül megtenni. Amennyiben a Megrendelő a Vállalkozó erre vonatkozó írásbeli megkeresésétől számított 8 (nyolc) munkanapon belül nem válaszol, a Vállalkozó a Megrendelő rendelkezésére bocsátott dokumentumot, javaslatot Megrendelő részéről elfogadottnak tekinti
- 4.5. Megrendelő nem felelős olyan hibákért, vagy olyan kihagyásokért és hiányokért, amelyeket az általa átadott tervek tartalmaznak, de azokat a szerződés aláírását megelőzően Vállalkozó nem észrevételezte, mint ahogy azokért sem, amelyeket a Vállalkozó által készített tervek tartalmaznak. A kivitelezési munka csak egyeztetett dokumentáció alapján végezhető. Ennek elmulasztásából adódó minden esetleges kár Vállalkozót terheli.

5. Teljesítési határidő, átadás-átvétel

- 5.1. A Vállalkozó a kivitelezési munkát a munkaterület átvételétől számítottan 150 naptári napon belül köteles teljesíteni, a Megrendelőnek átvételre felajánlani. Az átadás-átvétel időtartama legfeljebb harminc nap, a Ptk. 6:247. § (2) bekezdése szerint, mely időtartam a teljesítésre rendelkezésre álló időtartamba nem számít bele. A vállalkozó előteljesítésre jogosult.
- 5.2. A Vállalkozó az elkészült munkát köteles írásban haladéktalanul készre jelenteni és a Megrendelő számára két példányban dokumentálni. Az átvételről szóló értesítéshez mellékelni kell az alábbi dokumentumokat:
- a hatályos jogszabályok által előírt megfelelőség-igazolási bizonylatokat vagy nyilatkozatokat,
 - a megvalósult állapotokat feltüntető rajzokat, ábrákat, dokumentumokat,
 - a megrendelő által igazolt felmérési, adott esetben építési naplót,
 - kivitelezői-, felelős műszaki vezetői nyilatkozatokat.
- 5.3. Vállalkozó a jelen szerződés végteljesítését, a véghatáridőt megelőzően legalább 8 nappal korábban köteles írásban jelezni Megrendelő és a műszaki ellenőr részére (készre jelentés). Megrendelő a készre jelentés kézhezvételét követően legkésőbb 15 munkanapon belül [Kbt. 135. § (2) bek. szerint] köteles megkezdeni az átadás-átvételi eljárást, amelynek során a Megrendelő a műszaki ellenőr közreműködését is igénybe veszi.
- A készre jelentés alapján a műszaki átadás-átvétel pontos időpontját Megrendelő tűzi ki. A műszaki átadás-átvételi eljárást annak megkezdésétől számított legfeljebb 30 (harminc) naptári napon belül kell befejezni. Amennyiben Megrendelő a készre jelentést követő tizenöt napon belül nem kezdi meg az átadás-átvételi eljárást, illetve megkezdi, de a fent rögzített határidőben nem fejezi be, úgy Megrendelő köteles a teljesítési igazolást kiadni.

- 5.4. A műszaki átadás-átvételi eljárásról Vállalkozó Megrendelővel közösen jegyzőkönyvet készít, melyben az átadás-átvételi eljárás eredményes, vagy eredménytelenül nyilvánítása szempontjából döntő fontosságú tényeket rögzítik azzal a követelménnyel, hogy magából a jegyzőkönyv tartalmából is kiderüljön, eredményes vagy eredménytelen volt-e az átadás-átvételi eljárás. A műszaki átadás-átvételi eljárás megállapításait a jegyzőkönyvben kell rögzíteni. A jegyzőkönyvnek tartalmaznia kell különösen:
- a) az eljárás kezdetének és befejezésének időpontját,
 - b) a műszaki átadás-átvételi eljárásban résztvevők nevét, megnevezését, részvételi minőségét,
 - c) a Megrendelő észrevételeit,
 - d) a műszaki átadás-átvételi eljárás során felfedezett mennyiségi és minőségi hibákat, hiányokat, hiányosságok megnevezését (jelentősebb tételszám esetén - az átadás-átvételi jegyzőkönyv mellékletét képező - külön hiánypótlási jegyzőkönyv vagy hibajegyzék, is készíthető),
 - e) a hibás munkarészekre eső költségvetési összegeket,
 - f) a jogszabályban előírt nyilatkozatokat,
 - g) a Megrendelő döntését arról, hogy átveszi-e az építményt,
 - h) a Megrendelő döntését arról, hogy igényt tart-e a hibák kijavítására vagy árengedményt kér, és
 - i) a résztvevők aláírását.

A Megrendelő köteles az átadás-átvételi eljárás során felfedezett hibákat, az elkészült munkák minőségével kapcsolatos észrevételeit, továbbá az ezek vonatkozásában érvényesíteni kívánt szavatossági igényeit az átadás-átvételi jegyzőkönyvben rögzíteni. A Megrendelő a feladat részét képező munkák átvételét megtagadhatja 2013. évi V. törvényben (a továbbiakban Ptk.) meghatározott korlátozásokkal, illetve jogfenntartással élhet.

- 5.5. A Felek rögzítik, hogy az építési naplóba bejegyzésre jogosultak a Felek 10. pontban meghatározott közreműködői.
- 5.6. Vállalkozó a rész- és végszámla benyújtásával összefüggésben a hibajegyzékben foglalt hiányosságokat köteles tíz naptári napon belüli megszüntetni. A Megrendelő a kivitelezés során észlelt és jelzett hibás teljesítés kijavításig a vállalkozói díj fizetésével nem esik késedelembe.
- 5.7. Utólag felmerülő munkák elvégzésére vonatkozó igényt (Pótmunka igényt), csak külön eseti megrendelés alapján, a Megrendelőnek a jelen szerződés aláírására jogosult képviselője támaszthat. Pótmunka megrendelés a jelen szerződés módosításával [a Kbt. 141. § (4) bek. b) pontja szerint] lehetséges.
- 5.8. A Megrendelő előírja, hogy az átadás-átvételi eljárás lezárásától számított egy éven belül utó-felülvizsgálati eljárásra sor kerül. A Megrendelő az utó-felülvizsgálati eljárás időpontjáról köteles a Vállalkozót legalább 10 naptári nappal korábban értesíteni.
- 5.9. Az utó-felülvizsgálati eljárásban a Felek jegyzőkönyvet vesznek fel az észlelt hibákról, hiányosságokról. A Vállalkozó a hibajegyzékben foglalt hiányosságokat köteles szerződés szerinti hibaelhárítási határidőn belül megszüntetni.

6. A vállalkozói díj és a fizetési feltételek

6.1. A Megrendelő kötelezi magát, hogy szerződés szerű teljesítés esetén megfizet Vállalkozó részére összesen **nettó 25.809.312,- Ft, + áfa, azaz bruttó 32.777.826,- forint** vállalkozói díjat.

A kivitelezés nem építési engedély köteles, így az ÁFA megfizetése a Vállalkozót terheli.

Vállalkozó 1 db előlegh számla (amennyiben előleget igénybe kíván venni), 1 db részszámla, illetve 1 db vég számla benyújtására jogosult az alábbi ütemezés szerint.

- Megrendelő a 6.1. pontban meghatározott vállalkozási díj összege általános forgalmi adó nélkül számított, legfeljebb 30 %-ának megfelelő összeg előlegként történő kifizetését biztosítja. A Vállalkozó az előleget a rész- és vég számlában egyenlő arányban számol el.
- 1. részszámla: A Megrendelő a kivitelezés pénzben kifejezett műszaki tartalmának 50 %-a meghaladásakor a tényleges, a Megrendelő által teljesítés igazolással igazolt teljesítés mértékének megfelelő összegű részszámla benyújtására biztosít lehetőséget.
- Vég számla kiállítására 100 %-os készültségnél, azaz a sikeres, hiba- és hiánymentes műszaki átadás-átvételi eljárás lezárása esetén van lehetőség, összege a nettó ellenszolgáltatás (vállalkozói díj) a részszámla összege felett fennmaradó, de nem kevesebb, mint 40 %-a. Irányadó továbbá a Kbt. 27/A §-ban foglalt rendelkezések.

A kivitelezés készültségi szintjét az ajánlatkérő műszaki ellenőre állapítja meg az építési napló bejegyzései és a helyszínen végzett ellenőrzései alapján.

6.2. A Vállalkozó tudomásul veszi, hogy a jelen szerződés 6.1. pontja szerinti vállalkozói díj átalány ár.

Az egységáraknak többek között, mindenek előtt, de nem kizárólagosan tartalmaznia kell az anyagárat, a munkabéreket és járulékait, a teljesítéshez szükséges létesítmények, felvonulások költségeit, a munkaterület őrzési, a munkák megóvási költségét is.

6.3. Vállalkozó tudomásul veszi, hogy a vállalkozói díj a fentiekén kívül magába foglalja a közterületen és a szomszédos épületekben esetlegesen okozott károk helyreállítási költségét, a munkákhoz szükséges vizsgálatokat, a szakfelügyeleti díjakat és a többletmunkák költségét is.

6.4. A Vállalkozó rész számlája csak a már elkészült munkát tartalmazhatja. A teljesítési igazolást kiadására csak akkor kerülhet sor, ha a Vállalkozó az esetlegesen felmerült és elrendelt pótmunkákat, többletmunkákat, valamint az esetleges minőségi hibák, hiányosságok kijavítását is elvégezte.

6.5. Vállalkozó számlázásra akkor jogosult, ha a Megrendelő a munkát a Megrendelő műszaki ellenőre javaslata alapján teljesítés igazolással átvette. A vég számla benyújtásának feltétele a sikeres átadás-átvételi eljárásról készült, és a hiánytalan átvételt igazoló jegyzőkönyv mindkét fél által aláírt példányának a számlához csatolása.

Vállalkozó a teljesítésigazolás kiállítását követően jogosult (és egyben köteles) az ellenszolgáltatás összegére vonatkozó (rész)számláját kiállítani a teljesítési igazolásban meghatározott tartalommal. Vállalkozó a számlához köteles csatolni a teljesítési igazolást.

A teljesítésigazolást a Megrendelő állítja ki, igazodva a pályázati felhívás és mellékleteinek követelményeihez

- 6.6. A teljesítésigazolás során a Megrendelőnek csatolni szükséges a Kincstár honlapján közzétett Építési Normagyűjtemény (a továbbiakban: ÉNGY) kódokat tartalmazó, részletes számításokkal, szükség szerint vázlatrajzokkal alátámasztott felmérési naplót. (A támogatási kérelem keretében történő költségvetés tervezése és a kifizetési kérelemhez kapcsolódó elszámolás a támogatási kérelem benyújtásakor, 2017.02.06. érvényes ÉNGY-ben szereplő tételek azonosítója szerint történik. Ha ezen ÉNGY nem tartalmazza az adott építési tételt, akkor a következő olyan hatályos ÉNGY-t kell alkalmazni, amelyben az adott építési tétel szerepel.)
- 6.8. Ha a Megrendelő a számlát, vagy annak egy részét kifogásolja, akkor az erről szóló értesítést követően a Vállalkozó köteles haladéktalanul új számlát kibocsátani a nem vitatott tételekről. A vitatott tételekről a Megrendelő és a Vállalkozó egyeztetni köteles.
- 6.9. **Az ellenszolgáltatás teljesítésének feltételei**
- A) A szerződés és a kifizetések pénzneme HUF (magyar Forint)
 - B) A beszerzés ellenértéke 90 %-ban a VP6-7.2.1-7.4.1.2-16 pályázati konstrukcióból, 10 %-ban Önerő biztosításával a Megrendelő rendelkezésére áll.
 - C) Kifizetés szabályai, vonatkozó jogszabályi rendelkezések:
A fizetés utófinanszírozási konstrukcióban valósul meg. A Megrendelő a Kbt. 135. § (1) - (3) és (5) – (8) bekezdés, illetve 2013. évi V. törvény (a továbbiakban Ptk.) 6:247. § (1), (2) bekezdése szerint jár el.
 - D) Fizetési ütemezés: a 6.7. pont szerint.
 - D1) Előleg: a 6.4. pont szerint.
 - D2) Ajánlatkérő az igazolt teljesítést követően a szabályszerűen kiállított számlát a kézhezvételtől számított 30 naptári napon belül egyenlíti ki a nyertes ajánlattevő bankszámlájára történő banki átutalással a Polgári Törvénykönyvről szóló 2013. évi V. törvény (a továbbiakban: Ptk.) 6:130. § (1)-(2) bekezdései alapján.
A mennyiben a Vállalkozó a teljesítéshez alvállalkozót vesz igénybe, a Ptk. 6:130. § (1)-(2) bekezdésétől eltérően a 322/2015. (X.30.) Korm.rendelet 32/A.§-a illetve 32/B. §-a alkalmazandó a kifizetés során.
- 6.10. A Felek a számlázás, illetve a teljesítésigazolás kapcsán kötelesek fokozottan együtt működni.

7. A szerződésszegés és következményei

- 7.1. A Vállalkozó szerződésszegést követ el, ha
- a) nem- vagy késedelmesen teljesít,
 - b) hibásan teljesít,
 - c) a jelen szerződés ellehetetlenül olyan okból, amelyért a Vállalkozó felelős.

- 7.2. A Megrendelő szerződésszegést követ el, ha
- a) késedelmesen adja meg a Vállalkozó számára a szükséges tájékoztatást, adatot és segítséget, amely a kivitelezési munkák részletes ütemtervének összeállításához szükséges,
 - b) a jelen szerződés ellehetetlenül olyan okból, amelyért a Megrendelő felelős.

8. Szerződést biztosító mellékszolgáltatások

- 8.1. **Kötbér:** Nem szerződésszerű, késedelmes, vagy hibás teljesítés esetén a Vállalkozó a késedelem, vagy a hibás teljesítés kijavításának időtartamára naponta a szerződéses vállalkozási díj ÁFA nélkül számított ellenértékének minimálisan 0,50 %-át köteles megfizetni kötbérként a Megrendelőnek.
A kötbér összegét a Megrendelő a kifizetésre kerülő számla összegébe a Ptk. 6:49. § szerint beszámíthatja, a számla összegét a kötbér összegével csökkentheti. A Megrendelő a Kbt. 135. § (6) bekezdése szerint jár el.
A kötbér maximális értéke a napi kötbér harminc szeres 15 %. Ha a késedelem, vagy a hibás teljesítés esetén a kijavításának időtartama meghaladja a 30 napot, a Megrendelő az adott eseti szerződést megghiúsultnak tekintheti.
- 8.2. **Nem teljesítés, illetőleg megghiúsulás esetén** a kötbér mértéke az eseti megrendelések nettó díja 20%-a, amelyet a Vállalkozó a Megrendelő kötbérszámlájának kézhezvételét követő 30 napon belül köteles a Megrendelő számlájára átutalni.
Megrendelő felhívja a Vállalkozó figyelmét a kötbér rendelkezésekre vonatkozó, a Ptk. 6:186. § (1) bekezdésére.
- 8.3. **Szavatosság:** A megépített utak és azok műtárgyainak, továbbá járdák, térburkolatok és azok műtárgyainak szerkezeteire - különös tekintettel az egyes nyomvonal jellegű építményszerkezetek kötelező alkalmassági idejéről szóló 12/1988. (XII. 27.) ÉVM-IpM-KM-MÉM-KVM rendelet melléklete szerinti nevezett:
1.3 Útpályaszerkezeti rétegek (a kopóréteg nélkül) és burkolatszegélyek,
2.1. Alépítmények, víztelenítő rendszerek esetében a I. kötelező alkalmassági idő 10 év, míg a 1. Járdák, térburkolatok és utak kopórétegei esetében a II. kötelező alkalmassági idő 5 év. az eredményes műszaki átadás-átvételi eljárás lezárásának időpontjától számítottan.
A kötelező alkalmassági időtartam megegyezik a szavatossági időtartammal.
- 8.4. **Jótállás:** Az egyéb, az egyes nyomvonal jellegű építményszerkezetek kötelező alkalmassági idejéről szóló 12/1988. (XII. 27.) ÉVM-IpM-KM-MÉM-KVM rendelet hatálya alá nem tartozó létesítmények esetében 36 hónap a sikeres műszaki átadás-átvétel időpontjától számítottan.

9. A szerződés módosításával, megszűnésével kapcsolatos rendelkezések

- 9.1. A jelen szerződést a felek rendes felmondással nem szüntethetik meg.



- 9.2. A szerződés módosítását a Felek kizárólag együttes akaratával, írásban, a Kbt. 141. § előírásai szerint végezhetik el.
- 9.3. Ha a szerződés teljesítése olyan okból válik lehetetlenné, amelyért egyik fél sem felelős, és a lehetlenné válás oka mindkét Fél érdekkörében vagy érdekkörén kívül merült fel, a Vállalkozót az elvégzett feladat és költségei fejében a díj arányos része illeti meg.
Amennyiben a lehetlenné válás oka a Vállalkozó érdekkörében merült fel, illetőleg a szerződés teljes megghiúsulása esetén a Megrendelőt a 8.2. pont szerinti megghiúsulási kötbér illeti meg, amelyet a Vállalkozó a Megrendelő kötbérszámlájának kézhezvételét követő 30 napon belül köteles a Megrendelő számlájára átutalni. A teljesítés igazolással igazolt Vállalkozói teljesítés ellenértéke megghiúsulás esetén is megilleti a Vállalkozót.
Ha a lehetlenné válás oka a Megrendelő érdekkörében merült fel, a Vállalkozót a vállalkozói díj teljesítéssel arányos része megilleti.
- 9.5. A Megrendelő jogosult a jelen szerződést – akár részben is – rendkívüli felmondással megszüntetni, amennyiben
- a) a Vállalkozónak felróhatóan az általa a műszaki ütemtervben vállalt teljesítési részhatáridőkhöz képest olyan mértékű késedelem következik be, amelynek alapján előre látható, hogy a késedelem a véghatáridő automatikus késedelmét eredményezi, és az előreláthatólag a 30 napot meghaladja,
 - b) a Vállalkozóval szemben jogerős bírósági határozattal elrendelt felszámolási eljárás indul, vagy csőd- végelszámolás van folyamatban.
- 9.6. Amennyiben a jelen szerződés teljes körű teljesítés nélkül szűnik meg – akár részlegesen, akár teljesen, úgy a Felek a megszűnést követő 30 napon belül elvégzik az addig elkészült munkák értékének megállapítását. Az így megállapított érték megfizetése a vállalkozói díjnál rögzített feltételek szerint történik.

10. A Felek közreműködői

- 10.1. A megrendelő teljesítésigazolásra jogosult kapcsolattartója:
Név: Viplak Tibor polgármester
Értesítési cím: 8130 Enying, Kossuth L .u. 26.
Telefon/fax: 70/684-8181
e-mail: pmhiv@enying.eu
- 10.2. A Megrendelő műszaki ellenőre:
Név: Somogyi Gyula
Értesítési cím: 8174 Balatonkenese, Fő u. 53.
Telefon/fax: 30/231-4384
e-mail: capt.gyula@gmail.com
- 10.3. A Vállalkozó kapcsolattartója:
Név: Puskás Miklós
Értesítési cím: 7090 Tamási, Tóvölgy u. 4.
Telefon/fax: 06 20 317 2206
e-mail: puskas.miklos@kissepgep.hu

- 10.4. Vállalkozó felelős műszaki vezetője:
Név: Bozsolik Zoltán
Értesítési cím: 7140 Bátaszék, Gárdonyi u. 10
Telefon/fax: 06 20 928 3398
e-mail: bozsolik.zoltan@gmail.hu
- 10.5. A vállalkozó által a teljesítésbe bevont olyan szakember, akinek van útépités és/vagy útfelújítás irányításában szerzett gyakorlata
Név: Vincze Zoltán
Beosztás (teljesítésben betöltött pozíció):
Telefon: 06 30 451 1066
e-mail: zoltan.vincze1982@gmail.com
- A vállalkozó által a teljesítésbe bevont olyan szakember, akinek van csapadékvíz-
elvezetés irányításában szerzett gyakorlata
Név: Vincze Zoltán
Beosztás (teljesítésben betöltött pozíció):
Telefon: 06 30 451 1066
e-mail: zoltan.vincze1982@gmail.com

11. Egyéb rendelkezések

- 11.1. Amennyiben a Vállalkozó külföldi adóilletőségű, a jelen szerződés aláírásával megadja a visszavonhatatlan meghatalmazását (felhatalmazását) arra vonatkozóan, hogy az illetősége szerinti adóhatóságtól a magyar adóhatóság közvetlenül beszerezhet a Vállalkozóra vonatkozó adatokat az országok közötti jogsegély igénybevétele nélkül².
- 11.2. A Vállalkozó tudomásul veszi, hogy a szerződés teljesítése során csak érvényes munkavállalási engedéllyel, munkaszerződéssel rendelkező munkavállalókat foglalkoztathat. A Vállalkozó köteles gondoskodni arról, hogy munkavégzést ne folytasson az, aki nem rendelkezik a jogszabályok által előírt munkaszerződéssel, illetve munkavállalási vagy tartózkodási engedéllyel, továbbá munkavédelmi és tűzvédelmi oktatásban nem részesült.
- 11.3. A Vállalkozó kötelezettséget vállal arra, hogy a kivitelezési munkák teljes időtartamában a saját munkavállalóival kapcsolatos minden munkavédelmi kötelezettségének eleget tesz a munkavédelemről szóló jogszabályokban és biztonsági szabályzatokban, valamint az építési munkahelyeken és az építési folyamatok során megvalósítandó minimális munkavédelmi követelményekről szóló 4/2002. (11. 20.) SzCsM-EüM együttes rendeletben foglalt rendelkezéseknek. A tevékenység végzéséhez szükséges a jogszabályokban meghatározott egyéni védőeszközök biztosítása a Vállalkozó kötelessége.
- 11.4. A Vállalkozó a 322 Kr. 26. § szerint köteles – legkésőbb a szerződéskötés időpontjára – felelősségbiztosítási szerződést kötni vagy meglévő szakmai felelősség-biztosítását kiterjeszteni³. A Vállalkozó 100.000.000,- Ft/káresemény, és

² Ha Vállalkozó nem Külföldi adóilletőségű, akkor a jelen pont törlendő.

³ Minimálisan 1.000.000,- Ft/káresemény, és minimum 5.000.000,- Ft/éves kártérítési limittel bíró szerződés

200.000.000,- Ft/éves kártérítési limittel bíró mértékű és terjedelmű felelősségbiztosítással rendelkezik⁴. Kötvény száma: 517/892631102

A Vállalkozó az előírt összegű felelősségbiztosítást a szerződés teljes időtartama alatt köteles fenntartani.

- 11.5. Vállalkozó helyszínen dolgozó műszaki vezetője felelős a munkabiztonsági szabályok betartatásáért, folyamatos ellenőrzéséért. A Vállalkozó az alkalmazottait érő minden munkabalesetet saját hatáskörben köteles bejelenteni, kivizsgálni és nyilvántartani.
- 11.6. A Kbt. 136. § (1) bekezdés alapján a Megrendelő köteles szerződéses feltételként előírni, hogy a Vállalkozó
- a) nem fizethet, illetve számolhat el a szerződés teljesítésével összefüggésben olyan költségeket, amelyek a 62. § (1) bekezdés *k)* pont *ka)*-*kb)* alpontja szerinti feltételeknek nem megfelelő társaság tekintetében merülnek fel, és amelyek a Vállalkozó adóköteles jövedelmének csökkentésére alkalmasak;
 - b) a szerződés teljesítésének teljes időtartama alatt tulajdonosi szerkezetét a Megrendelő számára megismerhetővé teszi és a 143. § (3) bekezdése szerinti ügyletekről a Megrendelőt haladéktalanul értesíti.
- 11.7. A Kbt. 143. § (3) bekezdés alapján a Megrendelő jogosult és egyben köteles a szerződést felmondani - ha szükséges olyan határidővel, amely lehetővé teszi, hogy a szerződéssel érintett feladata ellátásáról gondoskodni tudjon -, ha
- a) a Vállalkozóban – mint gazdasági szereplőben - közvetetten vagy közvetlenül 25%-ot meghaladó tulajdoni részesedést szerez valamely olyan jogi személy vagy személyes joga szerint jogképes szervezet, amely tekintetében fennáll a 62. § (1) bekezdés *k)* pont *kb)* alpontjában meghatározott feltétel;
 - b) a Vállalkozó – mint gazdasági szereplő - közvetetten vagy közvetlenül 25%-ot meghaladó tulajdoni részesedést szerez valamely olyan jogi személyben vagy személyes joga szerint jogképes szervezetben, amely tekintetében fennáll a 62. § (1) bekezdés *k)* pont *kb)* alpontjában meghatározott feltétel.
- 11.8. A munkabiztonsági szabályok ismertetése, rendszeres munkavédelmi oktatások megtartása a Vállalkozó feladata, melyet saját költségén köteles elvégezni, és azt minden esetben dokumentálnia kell. A Megrendelő képviselője, előzetes bejelentés nélkül is jogosult a dokumentumok megtekintésére. A munkaeszközök biztonságos állapotának fenntartása, annak folyamatos ellenőrzése a Vállalkozó feladata.
- 11.9. A Vállalkozó tudomásul veszi, hogy a jelen szerződésben foglaltakat az Állami Számvevőszék, Enying Város Önkormányzata, valamint a jogszabályban ellenőrzésre feljogosított, a beruházás pályázati forrásból történő finanszírozásból eredő egyéb szervek ellenőrizhetik.
- 11.10. A Vállalkozó kijelenti, hogy a jelen szerződés megkötését megelőzően megismert valamennyi, a jelen szerződés teljesítéséhez szükséges adatot, tény, információt és jogilag kötelező dokumentumot.

⁴ Vállalkozó köteles legkésőbb a szerződéskötés időpontjára 1.000.000,- Ft / káresemény, és legalább 5.000.000,- Ft/ éves limit összegű építés-szerelési biztosítást (C.A.R.) kötni, vagy meglévő biztosítást a projektre kiterjeszteni

- 10.11.A jelen szerződésben nem szabályozott kérdésekben a 2013. évi V. törvény (a továbbiakban Ptk.) és a közbeszerzésekről szóló 2015. évi CLXIII. törvény (Kbt.) és a vonatkozó egyéb jogszabályok rendelkezéseit kell alkalmazni, különös tekintettel a Kbt. Harmadik részében foglaltakra.
- 10.12. A Felek megállapodnak abban, hogy jelen szerződés teljesítése során a másik fél tudomására jutott valamennyi információ üzleti titkot képez. A Vállalkozó a rendelkezésére bocsátott adatokat, dokumentumokat, illetve egyéb tudomására jutott információt a jelen szerződés keretén kívül nem használhatja fel, azokat a Megrendelő érdekeit sértő vagy veszélyeztető módon nem kezelheti, harmadik fél számára semmilyen formában nem szolgáltathatja ki, kivéve, ha erre írásbeli felhatalmazást kap. A Felek rögzítik, hogy a titoktartási kötelezettség a jogszabály alapján nyilvános (vagy harmadik személy által megismerhető) adatokra nem terjed ki.
A Megrendelő az jelen szerződésben szereplő személyes adatokat az információs önrendelkezési jogról és az információszabadságról szóló 2011. évi CXII. törvényben (Infotv.), a 2016/679 EU általános adatvédelmi rendeletében (GDPR) és a 2018. évi XXXVIII. törvényben (Infotv. és GDPR harmonizációs törvénye) (együtt: jogszabályok) meghatározottaknak megfelelően kezeli
- 10.13. Megrendelőnek és a Vállalkozónak meg kell tennie mindent annak érdekében, hogy közvetlen tárgyalások útján rendezzenek minden olyan nézeteltérést vagy vitát, mely közöttük a szerződés keretében vagy a szerződéssel kapcsolatban merül fel. Minden, a szerződés megkötése után felmerülő és a felektől független olyan körülményről, amely a szerződés teljesítését akadályozza, a felek kölcsönösen kötelesek egymást tájékoztatni.
- 10.14. Ha a Megrendelő és a Vállalkozó az említett közvetlen és kötetlen tárgyalások megkezdésétől számított 30 napon belül nem tudják megoldani a szerződés alapján, vagy ezzel összefüggésben keletkezett jogvitájukat, úgy e jogvitát az Székesfehérvári Járásbíróság, illetve a Székesfehérvári Törvényszék elé kell utalni.
- 10.15. Vis Maior bármely olyan előre nem látható, elkerülhetetlen és elháríthatatlan, egyik félnek sem felróható rendkívüli esemény, amely miatt az egyik fél, vagy a felek nem tudják megkezdeni, folytatni, teljesíteni kötelezettségeiket. Ezen események korlátozás nélkül magukban foglalják a háborút, a polgárháborút, a lázadást, a felkelést, a zavargást, a természeti katasztrófát – így különösen: tűzvészt, robbanást, áradást, vihart, földrengést –, az egyéb katasztrófát, a járványt, a vesztégzarat, a sztrájkot, továbbá - a Felek által jelenleg nem látható - olyan körülmények felmerülését, amely a munka megkezdését, folytatását vagy befejezését akadályozza.

Vis Maior esemény bekövetkezésekor az érintett Félnek írásban haladéktalanul közölnie kell a másik féllel az esemény körülményeit, okát, várható időtartamát, továbbá a megtett és a tervezett szükséges intézkedéseket. A haladéktalan írásbeli közlési kötelezettség a Vis Maior esemény hatásainak felszámolása, elmúlása után is terheli az érintett felet. Bármely Vis Maior esemény bekövetkezése nem szünteti meg a Felek azon kötelezettségét, hogy a Vállalkozó által teljesített és Megrendelő által igazolt teljesítés jelen szerződés szerinti ellenértékére vonatkozó számla a Felek



között elszámolásra vagy kiegyenlítésre kerüljön. Az érintett fél köteles minden ésszerű erőfeszítést megtenni annak érdekében, hogy szerződéses kötelezettségeinek teljesítését ésszerű időn belül folytathassa, vagy olyan lehetséges teljesítési módot találjon, amelyet a Vis Maior nem gátol.

Felek tudomásul veszik, hogy a teljesítési határidő a Vis Maior időtartamával meghosszabbodhat.

Felek a jelen szerződést elolvasták, megértették, és mint akaratukkal mindenben megegyezőt, jóváhagyólag aláírták.

Jelen szerződés 6 eredeti példányban készült, melyből 4 példány illeti a Megrendelőt, 2 példány a Vállalkozót.

Enying, 2020. év június hó nap

Tamási, 2020. év június hó nap

Enying Város Önkormányzata
Viplak Tibor polgármester
Megrendelő



Kiss Épületgépész Kft.
Kiss Imre ügyvezető
Vállalkozó



Pénzügyi ellenjegyzés:

.....
Illés József (név)
Pénzügyi osztályvezető

Kelt: Enying, 2020. június hó napján

Ellenjegyzés:

.....
dr. Bodor Katalin jegyző

Kelt: Enying, 2020. június hó napján

Melléletek:

1. számú melléklet: Műszaki leírás
2. számú melléklet: Vállalkozó ajánlati költségvetése

Handwritten text, possibly a date or reference number, located in the middle-left section of the page. The text is faint and difficult to read.

Handwritten signature or initials, located in the bottom right corner of the page.

XINEON-IT Műszaki Szolgáltató Kft.
1138 Budapest, Népfürdő utca 37. ☎ 06-30/9566-515, e-mail: xineon.it@gmail.com

Megrendelő:	Enying Város Önkormányzata, 8130 Enying, Kossuth Lajos u. 26.	
A munka helye:	Enying külterülete	Munkaszám: 3M/2017.
megnevezése:	Enying, 016 hrsz. út módosított útépítési engedélyezési terve	Rajzsám:
Munkarész:		Méretarány:
Ügyvezető:	Tervező:	Keltezés:
Kárpáti Szabolcs	Kárpáti Imre	2019. március

**X
I
N
E
O
N
-
I
T**

Ez a terv a Xineon-IT Kft. szellemi terméke, melynek védelmét törvény biztosítja!

TARTALOMJEGYZÉK

az
Enying, 016 hrsz út
módosított útépítési engedélyezési tervéhez.

A.) IRATOK

B.) MŰSZAKI TERVEK

1M.) Átnézeti helyszínrajz	M=1:5.000
2M.) Helyszínrajz	M=1:1000
3M.) Hossz-szelvény	M=1:1000 és 1:100
4M.) Mintakeresztmetszelvények	M=1:100
5M.) Keresztmetszelvények	M=1:100



MŰSZAKI LEÍRÁS

az

Enying, 016 hrsz. út módosított útépítési engedélyezési tervéhez.

A.) ELŐZMÉNYEK

Enying Város Önkormányzata megbízásából módosítjuk a 016 hrsz. külterületi földút kiépítéséhez 2017. évben készített engedélyezési tervet.

A 016 hrsz út a belterületi Török Bálint utca folytatása. A mezőgazdasági területeket (magántelkeket) kiszolgáló útvonal kiépítését a feltáró-kiszolgáló funkció erősen indokolttá teszi, hiszen földútként időszakosan teljesen járhatatlan. A külterületen a kiépítendő földút egyenetlen felületű, a terepen haladó út.

A csapadékvíz elvezetése nem szabályozott. A víz a járőfelületen folyik, helyenként kimosásokat is okozva.

A helyszíni geodéziai felmérés magassági adatai Balti tenger feletti magasságok.

B.) TERVEZÉS

B.1.) Általános leírás:

A tervezett útvonal nyomvonalának helyszínrajzi vezetését az út telekkönyvi határai beszabályozzák.

A kiépítési paraméterekhez az út besorolása:

- külterület K.VIII.C. egyéb közút (ÚT 2-1.201)

Az új út minimális tervezési paraméterei:

- tervezési sebesség	30 km/óra
- forgalmi sáv szélessége	2,75 m
- burkolatszélesség	4,0 m
- padkaszélesség	1,0-1,5 m
- R min. vízszintes	25 m

B.2.) Vízszintes vonalvezetés:

A tervezési szakasz 0 km szelvényét a telephely beton kapubejárója vonalában vettük fel. Az út eddig 3,0 m széles utántömörödő pályaszerkezettel. A folytatás földút.

0+000 - 1+515 km szelv. között egyenes 1515 m.h.

1+515 - km szelvényben törés balra

1+515 - 1+562 km szelv. között egyenes 47 m.h.

1+562 – km szelvényben eléri a lepcsényi településhatárt.

Innen földútként folytatódik.

A részletes vízszintes vonalvezetést lásd a helyszínrajzon!

B.3.) Magassági vonalvezetés:

A magassági vonalvezetést a szakasz kezdetén a kiépített út csatlakozási szintje, a földutaknál a terep tagoltsága befolyásolta.

0+000 km szelvényben csatlakozik a kiépített szakaszhoz.
 0+000 - 0+110 km szelv. között emelkedik 1,55 %-kal 110 m.h.
 0+110 km szelvényben törés
 0+110 - 0+420 km szelv. között emelkedik 0,4 %-kal 310 m.h.
 0+420 km szelvényben törés
 0+420 - 0+650 km szelv. között emelkedik 0,6 %-kal 230 m.h.
 0+650 km szelvényben törés
 0+650 - 0+860 km szelv. között emelkedik 0,95 %-kal 210 m.h.
 0+860 - 0+980 km szelv. között domború lekerekítés 120 m.h.
 0+980 - 1+200 km szelv. között esik 0,1 %-kal 220 m.h.
 1+200 - 1+300 km szelv. között homorú lekerekítés 100 m.h.
 1+300 - 1+500 km. szelv. között emelkedik 0,5 %-kal, 200 m.h.
 1+500 km szelvényben törés
 1+500 - 1+562 km szelv. között vízszintes 62 m.h.
 1+562 km szelvényél Lepsény településhatár, földútban folytatódik.

A részletes magassági vonalvezetést lásd a hossz-szelvényen!

B.4.) Keresztmetszeti kialakítás:

- burkolatszélesség:	4,0 m
- burkolat oldalesés:	3,0 % egyoldali, balra
- padkaszélesség:	1,5 m
- padka oldalesés:	4,0 % kifelé
- árok:	egyoldali trapéz szelvény
- rézsúhajlás:	6/4

A tervezett építés végig út-területen valósul meg.

B.5.) Földmunka:

A tervezett műszelvény szélességében a felületről a humuszréteget 10 cm vastagságban le kell nyenesni és deponálni kell!

A bevágásokból kikerülő föld a padkaépítéshez felhasználható. A töltés-szakaszokat rétegesen elterítve és tömörítve kell megépíteni! Az úttükröt a földmunkaszabvány előírásainak megfelelően $T_{ry} = 90$ %-ra kell tömöríteni! A tömörséget mintavételekkel ellenőrizni kell!

B.6.) Pályaszerkezet:

A tervezett út mezőgazdasági forgalom számára épül.

A tervezett pályaszerkezet: 16 cm mechanikai stabilizáció
 16 cm mechanikai stabilizáció

B.7.) Felszíni vizek elvezetése:

A burkolat oldalesése és a kifelé lejtő padka levezeti a csapadékvizet a tervezett trapéz-szelvényű árokba. Ez a terepről lefolyó vizet is felfogja.

Esésviszonyai az útpálya magassági vonalvezetését követi.
A csatlakozó telekbejárók alatt csőátereszek épültek mindkét oldalon.
Az útszakaszon befogadó nincs, az árok szikkasztó árok.

B.8.) Közművek:

Az egységes elektronikus közműnyilvántartás adatszolgáltatása alapján az építési területen nincs közmű.

B.9.) Műtárgyak: Új műtárgyra nincs szükség.

B.10.) Űrszelvény: A közúti űrszelvény mindenütt biztosított.

B.11.) Világítás: A tervezett út külterületen halad, külön megvilágításra nincs szükség.

B.12.) Gyalogos forgalom: A tervezett út külterületen halad, gyalogosforgalmi létesítmény nem igény.

B.13.) Úttartozékok:

A telekbejárók csatlakozásánál az elsőbbség szabályozására nem szükséges jelzőtábla.

B.14.) Idegen területek és terület-igénybevétel:

A tervezett útvonal önkormányzati kezelésben lévő területen halad, idegen területet nem érint.

B.15.) Építés alatti forgalomkorlátozás:

Az Önkormányzat eredeti közútkezelői hozzájárulását meg kell hosszabbítani. A külterületi szakasz építését a forgalom fenntartásával lehet építeni.

B.16.) Környezet- és tájvédelem:

A föld védelme: A tervezett útépités munkáinál keletkező, az esetleges bontásokból származó törmeléket az építetőknek megfelelő szeméthyűjtőhelyre kell szállítani. A termőtalajt deponálni kell és a tereprendezési munkák során fel lehet használni.

A víz védelme: A tervezett burkolt felületen megjelenő csapadékvizek elvezetésének módja kielégíti a vonatkozó rendelet előírásait.

A levegő tisztaságának védelme: Az érintett területen az út elsősorban mezőgazdasági igényeket szolgál. A teljes kiépítés révén sem várható forgalomnövekedés, a külterületből fakadóan nem érint védendő létesítményt.

A veszélyes hulladék gyűjtése kezelése: A közlekedési pályákon a forgalom veszélyes hulladékot nem termel. A kommunális hulladék gyűjtése és az útfelületek tisztántartása az útkezelő feladata.

Zajvédelem: A tervezett út külterületen halad, a várható forgalma külön zajvédelmi intézkedést nem igényel. A külterületi szakaszon védendő létesítmény nincs.

B.17.) Munkavédelmi fejezet:

A kivitelezés minden fázisában be kell tartani az érvényben lévő és a munkafázisra vonatkozó munkavédelmi szabványokat, a 4/2002.(II.20.) SzCsM-EüM rendeletben szereplő munkavédelmi előírásokat.

A tervezett beavatkozás szállítási feladatai üzemelő önkormányzati kezelésben lévő közforgalmi utak burkolatán történik, ezért az építés során a közúti közlekedés és a közúton történő munkavégzés szabályait be kell tartani.

A kivitelezés csak a munkaterület átadását követően kezdhető meg, melyre az összes érdekeltet meg kell hívni. A munkahely átadása egyben az útüzemeltető kezelői nyilatkozata is a munkavégzés megkezdhetőségére. A munkaterület átvételétől a műszaki átadás befejezéséig az építés alatt álló terület forgalmi rendjének biztosításáért, a hatóságilag meghatározott és az építéshez előírt és elhelyezett közlekedésbiztonságot szolgáló forgalomtechnikai elemek, berendezések, elhelyezéséért és meglétéért a kivitelező a felelős.

A kivitelező a munkát úgy köteles szervezni és végezni, hogy az az életet, testi épséget vagy egészséget, valamint a vagyonbiztonságot ne veszélyeztesse.

A munkavédelem, tűzvédelem megszervezése, az óvórendszabályok és egészségügyi előírások betartása a kivitelező kötelessége.

B.18.) Minőségi előírások:

A kivitelezés során a vonatkozó szabványok előírásait be kell tartani:

- ÚT 2-1.201:2008 Közutak tervezése (KTSZ)
- ÚT 2-1.503:2002 Kisforgalmú utak pályaszerkezetének méretezése
- ÚT 2-1.215:2004 Közutak víztelenítésének tervezése
- ÚT 1-1.145-2001 A közutakon végzett munkák elkorlátozása és forgalombiztonsági szabályzata

B.19.) Egyebek:

A kivitelezés során a munkavédelmi és balesetvédelmi előírásokat be kell tartani és tartatni!

Budapest, 2019. március hó.

Kárpáti Imre
tervező



TERVEZŐI NYILATKOZAT

az

Enying, 016 hrsz. út
módosított útépítési engedélyezési tervéhez.

Alulírott tervező, az építőipari kivitelezési tevékenységről szóló 191/2009. (IX. 15.) Korm. Rendelet 9.§ (5) bekezdés d) pontja alapján az alábbiakról nyilatkozom:

A tervezett építési tevékenység címe, helyrajzi száma:

8130 Enying, 016 hrsz. út

Az ingatlan, épület védettségére vonatkozó adatok: nem érintett

Felelős tervező neve, címe, jogosultsági száma:

Kárpáti Imre 1138 Budapest, Népfürdő utca 37. KÉ-K / 07-0235

Alulírott felelős tervező nyilatkozom, hogy az általam tervezett műszaki megoldás megfelel a vonatkozó jogszabályoknak, így különösen az épített környezet alakításáról és védelméről szóló 1997. évi LXXVIII. Törvény 31.§ (1)-(2) és (4) bekezdéseiben meghatározott követelményeknek, az országos településrendezési és építési követelményeknek valamint az eseti hatósági előírásoknak.

A vonatkozó nemzeti szabványtól eltérő műszaki megoldást

- nem alkalmaztam
- a stabilizált út terve az e-UT 03.01.13. 18. Mezőgazdasági utak tervezési előírása szerint készült

Az örökségvédelmi hatósági (eljáró építéshatóság) engedély

- nem szükséges

Budapest, 2019. március.



Kárpáti Imre
tervező



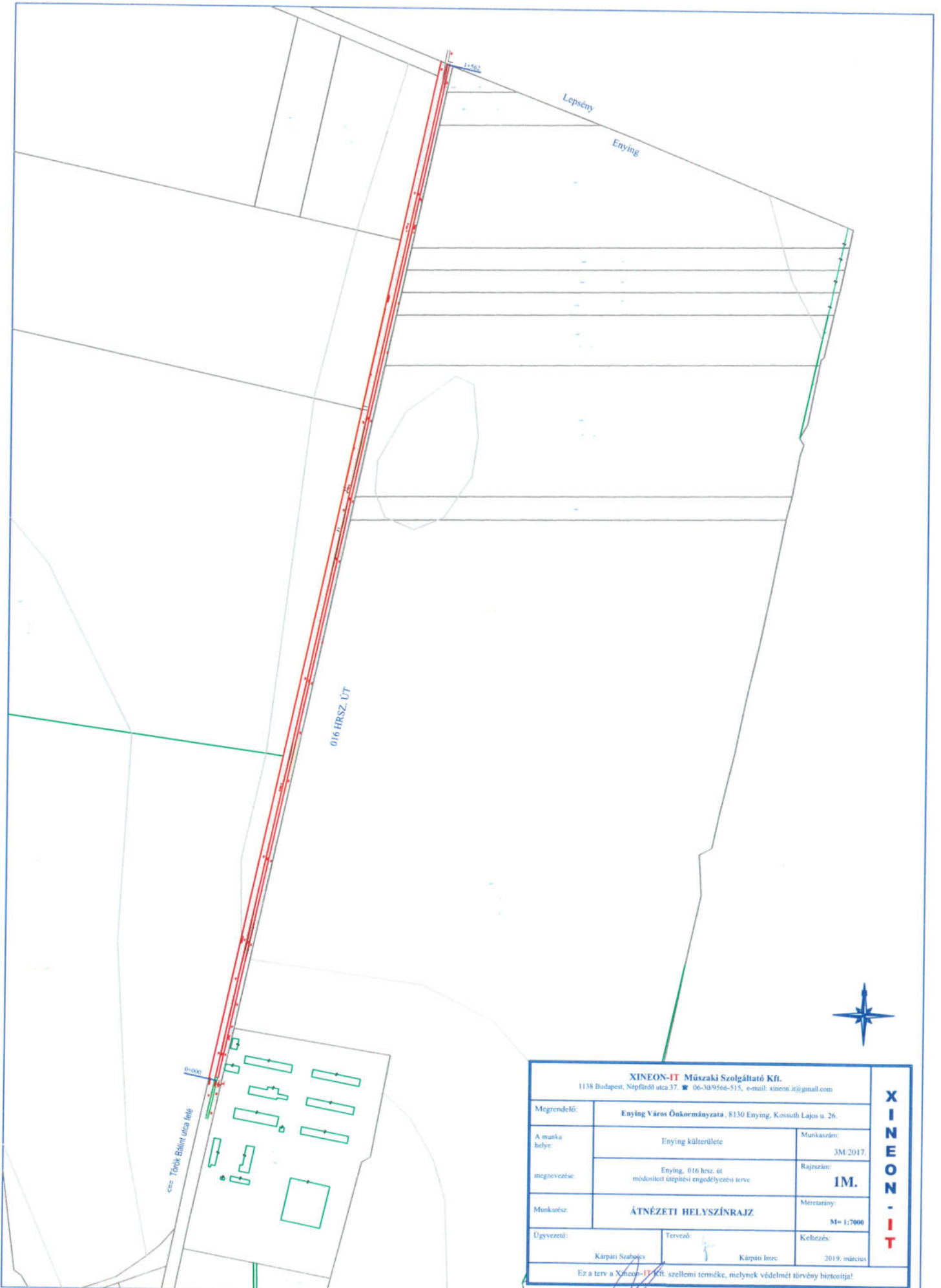

XINEON-IT Műszaki Szolgáltató Kft. 1138 Budapest, Népfürdő utca 37. ☎ 06-30/9566-515, e-mail: xineon.it@gmail.com			X I N E O N - I T	
Megrendelő:	Enying Város Önkormányzata, 8130 Enying, Kossuth Lajos u. 26.			
A munka helye:	Enying külterülete	Munkaszám:		
megnevezése:	Enying, 016 hrsz. út módosított léptévesi engedélyezési terve	Rajzsám:		
Munkarész:	ÁTNÉZETI HELYSZÍNRAJZ			Méretarány:
Ügyvezető:	Kárpáti Szabolcs	Tervező:		Keltezés:
		Kárpáti Imre	2019. március	
Ez a terv a Xineon-IT Kft. szellemi terméke, melynek védelmét törvény biztosítja!				

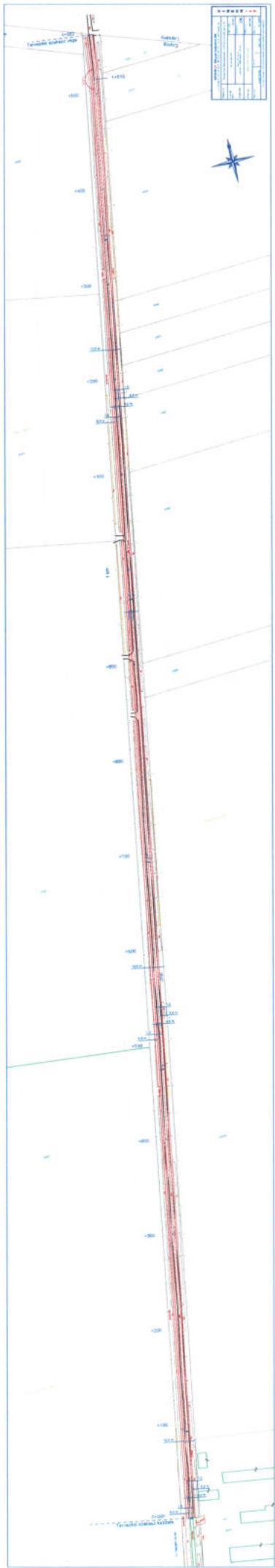

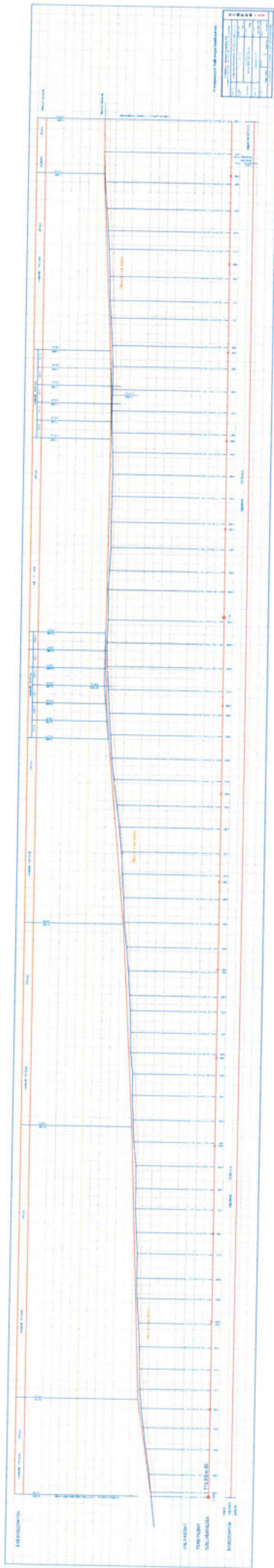

Handwritten signature or initials in blue ink.

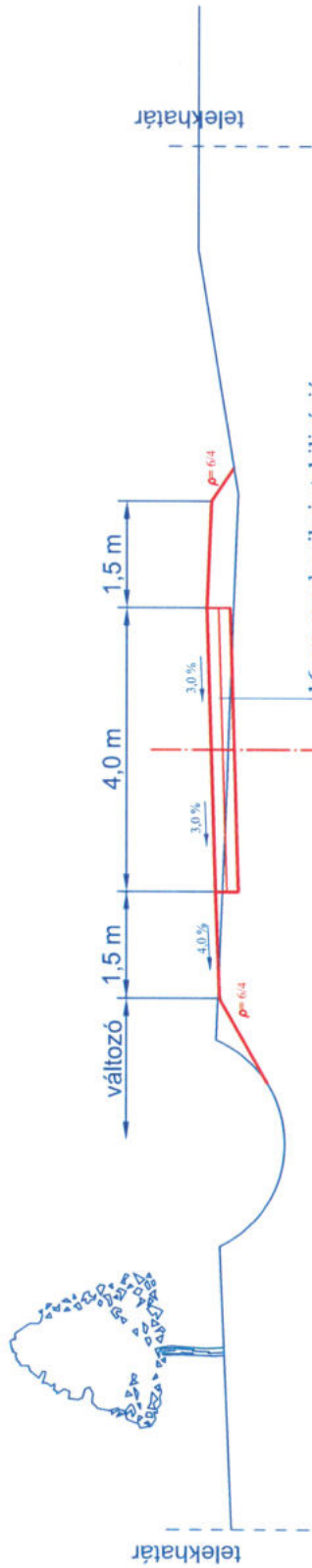

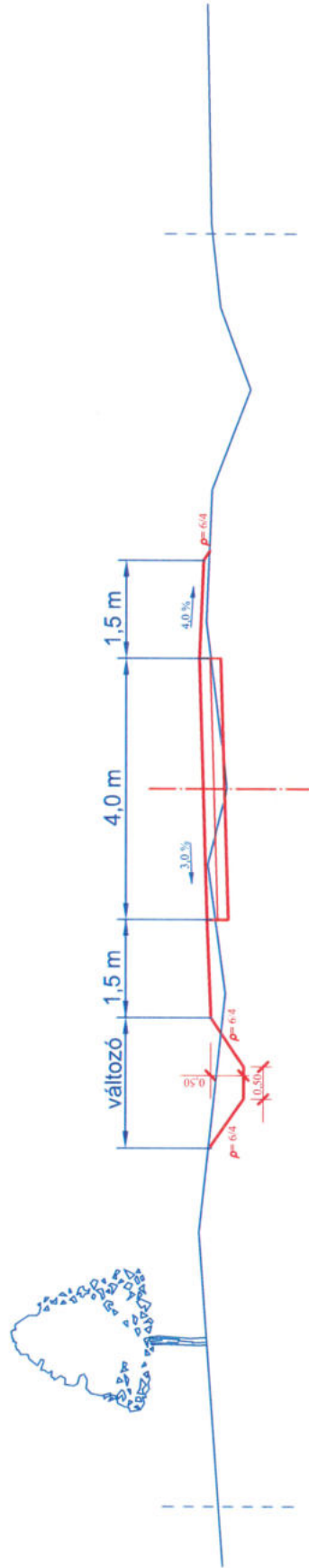

16 cm mechanikai stabilizáció
16 cm mechanikai stabilizáció



XINEON-IT Műszaki Szolgáltató Kft. 1138 Budapest, Népfürdő utca 37. ☎ 06-309266-513, e-mail: xineon.it@gmail.com	
Megrendelő:	Enying Város Önkormányzata, 8130 Enying, Kossuth Lajos u. 26.
A munka helye:	Enying külterülete
megnevezése:	Enying, 016.basz. út módosított útszíri engedélyzési terve
Munkarész:	MINTAKERESZTSZELVÉNYEK
Ügyvezető:	Tervező:  Kármái Inre 2019. március
Munkaszám:	3M/2017.
Rajzsám:	4M.
Méretarány:	M=1:100
Keltetés:	
Ez a terv a Xineon-IT Kft. szellemi terméke, melynek védelmét törvény biztosítja!	

Költségvetés - módosítási javaslattal

Kiegészítő tájékoztatás 1. sz. melléklete

Építmény:	Enying, 016 hrsz út								
sorszám	ÉNGY kód	kiírási szöveg	Egys.	Menny.	A egységár	D egységár	A+D Egységár	Költség (Ft)	Megjegyzés

Földmunka és alépitményi munkák

1.)	21-002-0014456	Humuszos termőréteg, termőföld leszedése,terítése gépi erővel, 18%-os terephajlásig,bármilyen talajban, szállítással, 50,0 m-ig	m ³	625	0	561	561	350 625	
		Egyes fák kitermelése tuskókiadás nélkül, legállyazással és darabolással, kézi szerszámokkal, kemény fából törzsátmérő: 21-40 cm között	db	24	0	15000	15000	360 000	
		Tuskó kiszedése gépi erővel, kiegészítő kézi munkával, I-IV oszt, talajban, gyökfő átmérő: 31-60 cm között	db	24	0	25000	25000	600 000	
		c. Bozót- és caerjeirtás, tovekv átmérője 4,1-10,0 cm	m ²	4500	0	250	250	1 125 000	
2.)	21-007-1729872	Földkitermelés bevágásban vagy anyagyerő helyenés töltés- vagy depóniakészítés tomorítás nélkül, gépi erővel,18%-os terephajlásig, I-IV oszt, talajban,szállítással,0-1600,0 m Szállító útvonal ontözések között,50,1-200,0 m között	m ³	895	0	1898	1898	1 698 710	
3.)	21-006-0016003	Kozlekedési pályák különleges földmunkái, Töltészelésítés 4,00 m szélességig,földkitermeléssel, töltéssel,tomorítás és rézsűképzés nélkül,I-IV oszt talajban, gépi erővel, szállítás nélkül	m ³	167	0	1133	1133	189 211	
4.)	21-004-0015663	Tükörkészítés tomorítás nélkül, sík felületen, gépi erővel,kiegészítő kézi munkával	m ²	6250	0	362	362	2 262 500	
5.)	21-008-0016195	Tomorítás bármely tomorítási osztályban, gépi erővel, nagy felületen, tomorségi fok 90% A földmű előírt teherbírási modulusa E2=40 MN/m ² .	m ³	1062	10	323	333	353 646	
6.)	21-008-0016275	Simító hengerlésa földmű (tükör és padka) felületén, gépi erővel, 3,0 m-nél nagyobb szélességnél	m ²	6250	2	182	184	1 150 000	
7.)	61-002-2849042	Mechanikailag stabilizált alapréteg készítése finiszerrel, M56 jelű, 13-25 cm vastagságban, útéptései zúzotkö, M56	m ³	2000	6600	950	7550	15 100 000	

Befejező munkák

1.)	21-006-0016100	Ov- és talpárok /szabványárok/ készítése,bármely keresztmetszettel, a kitermelt földlethegetésével, gépi erővel, kiegészítő kézi földmunkával, I-IV. oszt. talajban	m ³	380	0	1464	1464	556 320	Egyoldali árok
2.)	21-004-0015702	Padkarendezésgépi erővel, kiegészítő kézi munkával,I-IV. oszt talajban, vastagság 10,0 cm-ig	m ²	4700	0	439	439	2 063 300	

Összesen	25 809 312
27 % ÁFA	6 968 514
Bruttó (forint)	32 777 826

Kelt: Tamási, 2020. 05. hó 22. napján



Ajánlattevő cég szerző aláírása

Handwritten signature or initials in blue ink.

GROUPAMA BIZTOSÍTÓ

BIZTOSÍTÁSI KÖTVÉNY



Biztosító

szerszédésszám: 517/892631102

ÁLTALÁNOS ADATOK

Biztosító: Groupama Biztosító Zrt.
Székhely: 1146 Budapest, Erzsébet királyné útja 1/C.
Cégjegyzékszám: Cg. 01-10-041071
Cégbíróság: Fővárosi Törvényszék Cégbírósága

Telecenter: +36 1 467 3500
Internet cím: www.groupama.hu
Levélcím: 1380 Budapest, Pf. 1049

Szerződéskezelő egység: 570402 - Központi Alkuzsi Igazgatóság

Szerződő/biztosított:

Cégnév: KISS ÉPÜLETGÉPÉSZ KFT.
Adószám: 12933615-2-17
Székhely/Levelezési cím: 7090 Tamási, Tóvölgy u. 4.

Együttbiztosítottak:

a megrendelő valamint a szerződő megbízásából a kivitelezésben résztvevő valamennyi olyan alvállalkozó, amelyek a jelen biztosítási szerződésben biztosított építés-szerelési munkák valamelyikére alvállalkozói szerződéssel rendelkeznek, azzal a kikötéssel, hogy ezeknek az alvállalkozói szerződéseknek az ellenértékét tartalmazza a biztosítási szerződés biztosítási összege.

A keretszerződés kezdete: 2020.03.06 00:00 óra
Biztosítás tartama: határozatlan
Biztosítási évforduló: minden évben a kockázatviselés kezdetének megfelelő naptári nap
Kockázatviselés helye: Magyarország területén változó, a kivitelezési helyszínen
Díjfizetés ütemezése: negyedévente
Díjfizetés módja: számla alapján banki átutalás
Díjfizetés esedékessége: a számlán megjelölt esedékességi dátum szerint
Biztosítás rendszere: elszámolásos

Az egyes beruházások időbeni hatálya:

Tartam: határozott

A kockázatviselés kezdete: - az egyedi bejelentési kötelezettség alá eső beruházások esetében a bejelentett kockázatviselési kezdet, de legkorábban az ilyen bejelentésnek a Biztosítóhoz történő beérkezését követő nap 0.00 órája

A kockázatviselés vége: - Az adott építési teljesítés ill. részteljesítés átadás átvételének (a végső ill. egy következő munkafázis részére történő átadás egyaránt) dátuma, de legkésőbb a munkálatok befejezésének bejelentett időpontja.

Keretszerződés egyéb feltételei:

- Az egyes bejelentésektől számított 15 munkanapon belül a biztosítónak joga van a konkrét munkákra vonatkozó fedezet kiadását megtagadni, amennyiben arra alapos indoka van.
- A keretszerződés nem vonatkozik olyan építési teljesítésekre, melyek kivitelezési ideje a 24 hónapot meghaladja.
- A limitált fedezetek esetében az éves limit nem beruházásonként, hanem a keretszerződés biztosítási időszakaira, míg az időszakra megadott limitek az adott beruházás biztosítási időszakára vonatkoznak.
- A biztosító kockázatviselése a keretszerződés megszűnésének időpontjában az időbeni kiterjesztést tartalmazó záradék fedezetére is - külön értesítés nélkül - automatikusan megszűnik.

- A Szerződő a biztosítási időszak alatt előzetes díjat fizet az általa a biztosítási időszakra (évre) vonatkozó becsült előzetes árbevétel valamint az egyéb biztosított vagyoncsoportok biztosítási összegei alapján.
- A végleges díj megállapításához a Szerződő/Biztosított köteles a Biztosító részére a biztosítási évfordulót követő 30 napon belül megadni a megelőző biztosítási időszakra vonatkozó végleges árbevételt.
- Az előzetes és a végleges árbevétel alapján fennálló díjkülönbözetet a Szerződő felek az adatközlést követően esedékes első díjrészlettel, de maximum 90 napon belül rendezik.
- A végleges biztosítási díj elszámolásakor a felek mindig figyelembe veszik az adott biztosítási évre meghatározott minimális díjat. A minimális díj minden biztosítási időszakra (évre) megilleti a biztosítót abban az esetben is, ha a tényleges bejelentések alapján számított díj ennél az összegnél kisebb lenne.
- A szerződésben feltüntetett éves kártérítési limitek az egy biztosítási időszakban bekövetkezett károkra összevontan vonatkoznak.

A keretszerződésben biztosított egyes beruházásokra a biztosító önálló kötvényt nem állít ki.

A jelen keretszerződés alapján biztosítható beruházások:

Minden olyan beruházás amelyben a szerződő az alábbiak közül bármelyik minőségében érintett

fővállalkozó, generálkivitelező, alvállalkozó, építési/szerelési konzorcium tagja,

és amelynek (ÁFA nélküli) összege nem haladja meg a(z): **500 000 eFt-ot,**

valamint a kivitelezés a keretszerződés tartama alatt kezdődik.

Biztosított építési munka: Jelen keretszerződésben foglaltak szerint a beruházás jellege lehet:

- épületgépészet 60%
- mélyépítés, közműépítés 20%
- magasépítés 20%

Területi hatály:

vagyonbiztosítások esetében: a kockázatviselés helye
felelősségbiztosítások esetében: Magyarország

GB 517 project Építés- és szerelés- biztosítás

A vonatkozó biztosítási feltételek, ügyfél-tájékoztatók,

záradékok, kizárások és megkötések:

- | | | |
|--|--------------------|---------|
| - Adatkezelési Tájékoztató | Nyomtatvány száma: | 13075/2 |
| - A személyes adatok, a biztosítási titoknak minősülő adatok kezelésére, valamint a biztosítási szerződéssel kapcsolatos panaszok ügyintézésére vonatkozó elvi és gyakorlati tudnivalók (TUDNIVALÓK) | | 13160/8 |
| - Vagyonbiztosítás általános szerződési feltételei és ügyféltájékoztatója | | 13800/1 |
| - Vállalkozások felelősségbiztosításának általános szerződési feltételei – általános szerződési feltételek és ügyféltájékoztató | | 13820/1 |
| - GB517 jelű Építés- és szerelésbiztosítás különös szerződési feltételek és ügyféltájékoztató | | 13112/2 |
| - Dologi károk biztosítása | | |
| - Felelősségbiztosítási károk biztosítása | | |
| - Védelmi előírás: VÉD záradék, minimális mechanikai védelem | | |
| - záradékok közül a III. FEJEZETben megjelöltek, valamint | | |
| - az Ütügyi Műszaki Előírás (ÚT) 2-1.119 | | |
| - Kiegészítő záradékok a jelen dokumentumban rögzítettek szerint | | |

A biztosítási szerződés részét képezi a beruházáshoz készített és az illetékes hatóság által engedélyezett:

- műszaki leírás
- tervdokumentáció
- biztosítási adatközlő

I. FEJEZET - DOLOGI KÁROK

1. Építési teljesítés (1.a.+1.b.):

(Egy teljes évre vonatkozó építési teljesítés összege szerkezeti elemekkel és építőanyagokkal együtt, ÁFA nélkül!)

----- 650 000 ,eFt

1. a. vállalási díj: ----- ,eFt

1. b. a megrendelő által rendelkezésre bocsátott anyagok, ill. építési teljesítések ----- ,eFt

2. Építési segédstruktúrák, segédépületek, építőszerszámok:

----- 1 000 ,eFt

(Allványzatok, zsaluzatok, dűcolatok, felvonulási konténerek - műszaki avult értéken) - lista szükséges!

3. Építőgépek (lista szükséges!, műszaki avult értéken):	10 000 ,-eFt
(Kisgépek és kéziszerszámok nem biztosíthatóak!)	
4. A 119. záradék biztosítási összege (első kockázati összeg):	10 000 ,-eFt
5. Káreseménnyel kapcsolatos többletköltségek:	,-eFt
Biztosítási összeg összesen, (mely egyben a díjszámítás alapja):	671 000 ,-eFt

Kártérítési limit dologi károokra: 500 000 eFt/kár

Önrészesedés [Ft/kár] a kár 10%-a de minimum: 100 000 Ft [levonásos]

Betöréses- lopás záradék:

A Biztosító az eltulajdonítható még be nem épített vagyontárgyakkal kapcsolatban csak akkor fizet kártérítést, ha azok megfelelően lezárt helyiségben voltak elhelyezve, amelyre a minimális körű mechanikai védelem előírása teljesül és a szándékos eltulajdonítás körülményei bizonyíthatóan megállapíthatóak. A szabadban tárolt még be nem épített értékekre a biztosítási fedezet csak akkor terjed ki, ha a Biztosított a területet megfelelően őriztette (24 órás őrzés, a folyamatos megfigyelés biztosított, a rendőrség értesítése azonnal lehetséges) és a szándékos eltulajdonítás körülményei bizonyíthatóan megállapíthatóak. A már beépített értékek az I. fejezet szabályai szerint biztosítottak.

A minimális mechanikai védelemnek a VÉD záradékban foglalt követelményeket kell kielégítenie.

Önrészesedés: a I. fejezet szerint

	eFt/kár	eFt/év
Kártérítési szublimit:	5 000	5 000

II. FEJEZET - FELELŐSÉGI KÁROK

Biztosított kockázatok: Harmadik személy, személyi sérüléssel és baleseti jelleggel okozott dologi kára a vonatkozó szabályzat szerint.
A biztosítás nem nyújt fedezetet azokra a károkat, melyek keletkezése az építkezés jellege vagy a kivitelezésnél alkalmazott módszerek miatt előre várható volt.
A biztosító kizárólag abban az esetben téríti meg a bekövetkezett károkat, ha a szükséges biztonsági intézkedéseket megtették.

Kombinált kártérítési limit a felelősségi károokra: eFt/kár 100 000 eFt/év 200 000

Önrészesedés [Ft/kár]: a kár 10%-a de minimum: 100 000 Ft [levonásos]

A kombinált kártérítési limit a felelősségi fedezetre (II. fejezet) valamint a II. fejezethez kapcsolódó összes záradékra összevontan érvényes.

III. FEJEZET - ZÁRADÉKOK

002.	Keresztfelelősség Önrészesedés: a II. fejezet szerint	eFt/kár	eFt/év
	Kártérítési szublimit:	100 000	200 000
004.	Karbantartási munkák kiterjesztett fedezete A záradéki kiterjesztés az I Fejezetre vonatkozik Tartam: 12 hónap az alábbiak közül a legkorábbi időpontot követően: - műszaki átadás-átvétel, - üzembe-helyezés vagy használatbavétel, Önrészesedés: a I. fejezet szerint		

102.	Földkábelek, csővezetékek és egyéb berendezések külön feltételei		
-	A helyszínrajzon vagy közműterképen pontosan feltüntetett vezetékek és berendezések valamint Optikai kábelt ért kár esetében: Önrészesedés káreseményenként (levonásos):	a kár 20%-a de minimum 300 000 Ft	
-	A helyszínrajzon vagy közműterképen nem, vagy pontatlanul feltüntetett vezetékek és berendezések esetében Önrészesedés káreseményenként (levonásos):	a kár 10%-a de minimum 200 000 Ft	
106.	Szakaszosan kivitelezett, nyomvonalas építési munkákra vonatkozó kikötés	Maximális szakaszhossz [méter]:	200 m
109.	Építőanyagok tárolására vonatkozó kikötés		
110.	Csapadék, magas vízállás és árvíz elleni biztonsági intézkedések A talajvíz kockázatviselési kezdet előtt mért legmagasabb szintjének elérése nem minősül véletlen és/vagy váratlan eseménynek, illetve körülménynek.		
112.	Tűzvédelmi intézkedésekre vonatkozó előírások	Raktáregységenként tárolható maximális érték:	5 000 ,-eFt
116.	Részátadással átadott vagy üzembe helyezett létesítményrészek fedezete	Kártérítési szublimit:	eFt/kár 10 000 eFt/év 10 000
	Önrészesedés káreseményenként (levonásos):	a kár 10%-a de minimum 250 000 Ft	
117.	Víz- és szennyvízvezetékek, valamint egyéb föld alatti csővezetékek fektetésére	Maximális szakaszhossz [méter]:	200 m
119.	Az építendő azon ingatlanai, amelyek a biztosított felügyelete, ellenőrzése alatt állnak, illetve gondjaira vannak bízva	Kártérítési szublimit:	eFt/kár 10 000 eFt/tartam 10 000
	Önrészesedés káreseményenként (levonásos):	a kár 10%-a de minimum 100 000 Ft	
120.	Rezgések valamint alátámasztások elmozdulása meggyengülése, környező vagyontárgyak fedezete	Maximális kártérítés/ káresemény: Maximális kártérítés/ év: Önrészesedés káreseményenként (levonásos):	10,000,-E Ft 10,000,-E Ft
	II. fejezettel megegyezően		
	A veszélyeztetett objektumról állapotörögzítő jegyzőkönyvet kérünk készíteni.		

További kiegészítő záradék(ok):

A jelen kiegészítő záradékokban nem érintettekkel illetően a biztosítási szerződésben és a hivatkozott feltételekben foglaltak továbbra is érvényben vannak.

Egyetlen biztosítási eseménynek minősül

- a hetvenkét (72) órán belül ismételt bekövetkező jégverés és/vagy tornádó; valamint újabb sztrájk, zendülés, polgári zavargás, erőszakos tüntetés
 - a kilencvenhat (96) órán belül ismételt bekövetkező hurrikán, tájfun, ciklon, szélvihar, felhőszakadás vagy ha a felsorolt események közül bármely kettő kilencvenhat (96) órán belül következik be;
 - a százhatvannyolc (168) órán belül ismételt bekövetkező földrengés, földmozgás, szökőár, vulkánkitörés, tengerrengés;
 - a százhatvannyolc (168) órán belül ismételt bekövetkező a fentiekben nem említett, egyéb elemi kárnak minősülő esemény/ek; továbbá e biztosítási esemény/ek valamelyikéből kialakuló, vagy e biztosítási esemény/ek miatt bekövetkező, valamint a fentiekben nem említett, egyéb elemi kárnak minősülő esemény/ek;
 - az ötszáznégy (504) órán belül ismételt bekövetkező olyan árvíz, amelyet ugyanaz az egyszer, vagy többször tetőző, egy vagy több víztömegként jelentkező magas vízállás okoz.
- és a bekövetkező biztosítási eseményre a biztosítási fedezet kiterjed.

Tetőszerkezet megbontása záradék

A jelen külön záradék keretében a felek megállapodnak abban, hogy bár a szerződési feltételek, a tételesen megjelölt záradékok és az esetleges külön megállapodások változatlanul érvényben vannak, a biztosító nem téríti meg azokat a károkat, és nem fedezi azokat a felelősségi kárigényeket, amelyek az épületek tetőzetének/héjazatának és földem szerkezetének megbontásával összefüggésbe hozhatóan bármilyen csapadék miatt keletkeztek.

Speciális záradék:

A jelen külön záradék keretében a felek megállapodnak abban, hogy bár a szerződési feltételek, a tételesen megjelölt záradékok és az esetleges külön megállapodások változatlanul érvényben vannak, a biztosító nem téríti meg azokat a károkat, és nem fedezi azokat a felelősségi kárigényeket, amelyek a tárgyi beruházás kapcsán por-, azbeszt, egyéb építési hulladék, törmelék, illetve bármilyen levegőszennyezéssel összefüggésbe hozható.

Környezetszennyezési záradék

A biztosító helytállási kötelezettsége a hivatkozott feltételekben foglaltakon túl nem terjed ki:

- a folyamatos környezetszennyezéssel okozott károokra, a bányákára,
- magukban a szennyezést okozó dolgokban okozott károokra, a rétegvizekben okozott károokra,
- a biztosított saját telephelyén bekövetkezett kárra,
- a biztosított közigazgatási jogi felelőssége körébe tartozó károokra és költségekre, így különösen a környezeti állapot és minőség mérhető, jelentős és kedvezőtlen megváltozásából eredő kár felszámolásával és a károkozást megelőző állapot helyreállításával ill. károsodott környezeti elem által nyújtott szolgáltatás pótlásával/helyreállításával felmerült kiadásokra költségekre.
- a védett fajokban és természetes élőhelyekben bekövetkezett károk a 2004/35 EU irányelv és az 1995. évi LIII. Törvény A környezet védelmének általános szabályairól alapján.
- a bűncselekménnyel okozott károokra (pl. környezetkárosítás, termékkárosítás, rongálás),
- a veszélyes anyagokkal, hulladékokkal okozott károokra

Az biztosítási feltételekben meghatározottakon túlmenően a biztosító helytállási kötelezettsége nem terjed ki:

- ásatásokkal, műemléki értékekkel kapcsolatos károokra/nem vagyoni sérelemre,
- bányászati tevékenységgel kapcsolatba hozható kárra/nem vagyoni sérelemre vagy bányákára
- földfelszín vagy vízfelszín alatt végzett bármilyen tevékenységgel vagy ezen tevékenységekkel kapcsolatba hozható kárral/nem vagyoni sérellemmel.

Záradék közutakon végzett munkálatokhoz

Az építési munkálatok során a közutak állapotával összefüggésben bekövetkezett káresemények kizárólag abban az esetben kerülnek térítésre, amennyiben:

- az építési munkálatok helyszínén a közlekedési rendszabályok módjáról (útterelés, útszűkítés, sebességkorlátozás stb.) az illetékes engedélyezési szerv által meghatározott és jóváhagyott jegyzőkönyv készült,
- a meghatározott rendelkezések betartásáról, ellenőrzéséről a szerződő gondoskodott.

Kockázatba lépés előtti időszak:

A kockázatviselés kezdetét megelőző időszakban végzett munkákra visszavezethető közvetlen és következményi károk, a kockázatviselést megelőző időszak alatt keletkező közvetlen és következményi károk, valamint a II. fejezet (felelősségátvitelés) fedezetéből a repedéskárok (a környező idegen tulajdonú ingatlanok vonatkozásában), amelyek sem az épület állékonyságát, sem pedig használatjának biztonságát nem veszélyeztetik, a kockázatviseléséből ki vannak zárva.

A biztosítás nem terjed ki az alábbi helyszíneken/környezetben végzett munkákra illetve az alábbi típusú munkákra. A biztosító ezen munkák fedezetbe vonásáról egyedi elbírálás során dönt.

- Csak tetőfelújításra és -beépítésre, valamint csak bontási munkára,
- Foghíjbeépítésre,
- Folyóvizek, vasúti töltések, utak, stb. alatti irányított ferde fúrás,
- Szénhidrogén feldolgozó vagy tároló létesítményekkel kapcsolatos munkák,
- Nukleáris berendezések, atomerőművek
- Mélyművelésű bányászati gépekkel és berendezésekkel illetve akna és alagútépítési berendezésekkel végzett munkákra
- Hidakkal, gáttakkal, tárnákkal, alagutakkal, aluljárókkal, elosztó és távvezetékkel kapcsolatos munkákra,
- Kútfúrás, bármilyen kútműveleti tevékenység, autópálya építés
- Erőművi létesítményekkel kapcsolatos munkák,
- Vizes környezetben végzett munkákra,
- Támfal építési munkákra, Cölöpalapozást vagy speciális alapozást igénylő munkákra

EGYÉB

<u>Díjösszesítő:</u>	<u>Díjalap [eFt]</u>	<u>Díjtétel [%/év]:</u>	<u>Éves díj [Ft/év]:</u>
Építés- és szerelés- biztosítás	671 000	1,2	805 200

Kedvezmény: 10% üzletpolitikai kedvezmény

Kedvezménnyel csökkentett éves díj: 724 680

Minimáldíj: 700 000 Ft/év

A biztosító adatkezelési nyilvántartási száma: 59292-59318/2012.

Biztosítás közvetítő: Somogy Bróker Kft.

Budapest, 2020.03.09



dr. Kálózdí Tamás
vezérigazgató-helyettes



Alexandre Jeanjean
vezérigazgató-helyettes



KÖZSZOLGÁLTATÁSI SZERZŐDÉS
GAZDÁLKODÓ SZERVEZETEK RÉSZÉRE
TELEPÜLÉSI SZILÁRD HULLADÉK KEZELÉSÉRE

Ügyfélazonosító: C051152

Szerződés száma:S18000014

amely létrejött egyrészről a **SIÓKOM Nonprofit Kft.** (székhely: 8600 Siófok, Papföldi u. 3., adószám: 24344988-2-14, cégjegyzékszám: 14-09-313534, cégjegyzék szerinti képviselő: Jámbor Tímea cégvezető, számlaszám: 11743002-20202132-00000000), mint a **DBR Nonprofit Kft.** (székhely: 8600 Siófok, Papföldi u.3., adószám: 25979040-2-14, cégjegyzékszám 14-09-315885, képviselő: Jámbor Tímea stratégiai igazgató) **Közzszolgáltató megbízott alvállalkozója** (továbbiakban: Közzszolgáltató),

mint **Megrendelő** (továbbiakban: Megrendelő) (együttesen: Felek) között az alábbi feltételekkel:

Cég megnevezése:	Enying Város Önkormányzat
Székhely:	8130 Enying, Kossuth Lajos u. 26.
Számlaküldési név, cím:	Enying Város Önkormányzat 8130 Enying, Kossuth Lajos u. 26.
Adószám:	15727385-2-07
Képviselő:	Viplak Tibor polgármester
Bankszámlaszám:	50440016-10016116
Nyilvántartási szám:	
Kapcsolattartó:	Zsiga Attila
Elérhetőség:	70/684-8183

1/a. Közzszolgáltató vállalja, hogy a Megrendelő

Munkaügyi központ 8130 Enying, Kossuth L. u. 38. szám alatti

ingatlanon keletkezett szabvány, saját tulajdonú gyűjtőedényzetben kihelyezett települési szilárd hulladékot a települési hulladékról és a hozzá kapcsolódó közzszolgáltatásról szóló Enying Város Önkormányzata képviselő-testületének 3/2016. (III.01.) számú Önkormányzati Rendeletében (továbbiakban: Ör.) foglaltak szerint elszállítja és kezeli.

Jelen szerződés **határozatlan időre** jön létre, a közzszolgáltatás igénybevételének kezdeti dátuma: **2020. május 27.**

A hulladék elszállítása a 13/2017 (VI.12) EMMI rendeletben foglaltakra figyelemmel, illetve az Ör-ben meghatározott gyakorisággal és ütemezés szerint történik:

Járatnapok: január 1 – december 31 közötti időszakban *szerdai* napokon

Edényzet: január 1 - december 31 közötti időszakban **1 db** **110 literes** gyűjtőedényzet

1/b. A hulladékszállítási közzszolgáltatás jelenleg hatályos díja, mely a jogszabályváltozások következtében módosulhat:

<i>Edényzet</i>	<i>Üritési díj</i>
110 literes gyűjtőedényzet üritése:	336,50 Ft/db/ürités + ÁFA

2. Többlet hulladék

Felek megállapodnak abban, hogy a fenti szerződéses mennyiséget meghaladó hulladékot a Közzszolgáltató kizárólag az Ör-ben meghatározottak szerint, a Közzszolgáltató által rendszeresített – *Közzszolgáltató ügyfélszolgálatán, vagy a kijelölt árusítóhelyeken megvásárolható* – hulladékgyűjtő zsákban szállítja el.

3. Felek rögzítik, hogy a jelen közzszolgáltatási szerződés az Ör. szerinti járatnapokon történő, vegyesen gyűjtött települési szilárd hulladék szállítására vonatkozik, erre tekintettel az Ör-ben meghatározott járatnaptól eltérő napon történő hulladékszállításra csak külön megrendeléssel, egyedi szerződéses megállapodás keretében van lehetőség.

4. A közzszolgáltatás jelen szerződés szerinti igénybevételére Megrendelő a hulladékról szóló 2012. évi CLXXXV. törvény és a kapcsolódó hatályos jogszabályok szerint köteles.

5. A szerződő felek az 1. pontban meghatározott közzszolgáltatás díjának megfizetésében az alábbiakban állapodnak meg:

A Megrendelő az **NHKV Zrt.** által kibocsátott számla alapján **negyedévente**, a számla kiállításától számított **8 napon** belül köteles a szolgáltatás díját megfizetni.

A fizetés módja: **átutalás**

Megrendelő a számla késedelmes kiegyenlítése esetén köteles a Ptk. szerint meghatározott késedelmi kamatot fizetni a késedelembe esés napjától kezdődően a fizetési kötelezettség teljesítése napjáig.

Meg nem fizetés esetén a közszolgáltatási díjhátralék, az azzal összefüggésben megállapított késedelmi kamat, valamint a behajtás egyéb költségei **adók módjára behajtandó köztartozásnak** minősülnek.

6. Megrendelő a Közszolgáltató által rendelkezésre bocsátott hulladékkezelési matricát köteles a gyűjtőedényzetre felragasztani. Megrendelő tudomásul veszi, hogy - *tekintettel a közszolgáltatás kötelező igénybevételére és a hatályos jogszabályi előírásokban foglaltakra* - a jelen szerződésben rögzített közszolgáltatás céljára történő rendelkezésre állással a közszolgáltatási díj megfizetése esedékessé válik akkor is, ha esetenként a szerződött mennyiségnél kevesebb hulladék kerül kihelyezésre, vagy ha gyűjtőedény nem kerül kihelyezésre.
7. Megrendelő kötelezi magát arra, hogy az 1/a. pontban megjelölt hulladék veszélyes hulladéknak minősülő anyagot nem tartalmaz. Amennyiben veszélyes hulladék kerül a települési szilárd hulladékba, úgy ennek következtében felmerülő ártalmatlanítás összes anyagi és egyéb nem anyagi következményeit kizárólag Megrendelő köteles viselni. A gyűjtőedényzetben nem helyezhető el olyan anyag (forró hamu, maró/mérgező anyag, állati tetem, folyékony vagy befagyott zsiradék, gyúlékony vagy robbanóanyag, építési törmelék, nagyobb terjedelmű, súlyú tárgy, stb.), amely veszélyezteti a hulladékszállítással foglalkozó dolgozó egészségét, vagy megrongálhatja a gyűjtő járművet és annak berendezéseit.
8. Megrendelő kötelezettséget vállal arra, hogy a hulladékgyűjtő edényzetet a szállítás napján reggel 7 óráig úgy helyezi ki az ingatlana előtti közterületre (járda és közút közötti területre), hogy az könnyen hozzáférhető legyen és a gyalogos, vagy a közút forgalmát ne akadályozza.
9. Közszolgáltató köteles a gyűjtőedényzetek ürítését a tőle elvárható gondossággal elvégezni és az ürítés során elszóródott hulladék összetakarításáról gondoskodni. Ez a kötelezettség nem terjed ki a gyűjtőedényzetek mellé nem szabályos módon elhelyezett hulladékból eredő szennyezésre.
10. Közszolgáltató jogosult megtagadni a hulladék elszállítását:
 - a szerződéstől eltérő gyűjtőedényzetben vagy egyéb módon történő kihelyezés esetén,
 - ha a gyűjtőedényzetben a 7. pontban felsorolt anyag került elhelyezésre,
 - ha a hulladék oly módon kerül kihelyezésre, hogy a gyűjtőedényzet mozgatásakor a kiszóródás veszélye fennáll,
 - ha a gyűjtőedényzet körül szabálytalanul, annak mozgatását és ürítését akadályozó módon többelhulladék került kihelyezésre,
 - ha a gyűjtőedényzet a közterületre oly módon került elhelyezésre, hogy azt a Közszolgáltató csak jelentős nehézségek árán tudja a járművel megközelíteni.
11. Felek megállapodnak, hogy Megrendelő a szerződéses adataiban bekövetkezett bármely változást 8 napon belül köteles a Közszolgáltatónak bejelenteni. Felek a jelen szerződéssel kapcsolatos valamennyi közlést írásban, levél vagy email útján kötelesek megtenni.
12. Ezen szerződésben nem szabályozott kérdésekben felek a Polgári Törvénykönyv, a hulladékról szóló 2012. évi CLXXXV. törvény, a települési szilárd és folyékony hulladékkal kapcsolatos közegészségügyi követelményekről szóló 13/2017 (VI.12) EMMI rendelet, az országos településrendezési és építési követelményekről szóló 253/1997.(XII.20.) Kormányrendelet, az érintett települési önkormányzatok települési szilárd hulladékkal kapcsolatos közszolgáltatásról szóló rendeletei és az egyéb vonatkozó jogszabályok rendelkezéseit tekintik magukra nézve kötelezőnek, - a közszolgáltatási díjjal kapcsolatos kérdéseket kivéve - jelen szerződésből eredő esetleges jogvitáik eldöntésére pertárgyértéktől függően a Siófoki Járásbíróság, illetve a Kaposvári Törvényszék kizárólagos illetékességében állapodnak meg.

Ezen szerződést a felek elolvasás és értelmezés után, mint akaratukkal mindenben megegyezőt helybenhagyólag aláírják.

Siófok, 2020. június 15.

.....

Megrendelő



.....

Közszolgáltató

SIOKOM Nonprofit Kft.²
H - 8600 Siófok, Papföldi u. 3
Adószám: 24344988-2-14
Banksz.: 11743002-20202132-00000000

pénzügyi ellenjegyző

jogi ellenjegyző

.....

aláírás

.....

aláírás

KÖZSZOLGÁLTATÁSI SZERZŐDÉS
GAZDÁLKODÓ SZERVEZETEK RÉSZÉRE
TELEPÜLÉSI SZILÁRD HULLADÉK KEZELÉSÉRE

Ügyféazonosító: C051152

Szerződés száma:S18000014

amely létrejött egyrészről a **SIÓKOM Nonprofit Kft.** (székhely: 8600 Siófok, Papföldi u. 3., adószám: 24344988-2-14, cégjegyzékszám: 14-09-313534, cégjegyzék szerinti képviselő: Jámbor Tímea cégvezető, számlaszám: 11743002-20202132-00000000), mint a **DBR Nonprofit Kft.** (székhely: 8600 Siófok, Papföldi u.3., adószám: 25979040-2-14, cégjegyzékszám 14-09-315885, képviselő: Jámbor Tímea stratégiai igazgató) **Közszolgáltató megbízott alvállalkozója** (továbbiakban: Közszolgáltató),

mint **Megrendelő** (továbbiakban: Megrendelő) (együttesen: Felek) között az alábbi feltételekkel:

Cég megnevezése: **Enying Város Önkormányzat**
Székhely: 8130 Enying, Kossuth Lajos u. 26.
Számlaküldési név, cím: **Enying Város Önkormányzat**
8130 Enying, Kossuth Lajos u. 26.
Adószám: 15727385-2-07
Képviselő: Viplak Tibor polgármester
Bankszámlaszám: 50440016-10016116
Nyilvántartási szám:
Kapcsolattartó: Zsiga Attila
Elérhetőség: 70/684-8183

1/a. Közszolgáltató vállalja, hogy a Megrendelő

Járási Hivatal 8130 Enying, Szabadság tér 14. szám alatti

ingatlanon keletkezett szabvány, saját tulajdonú gyűjtőedényzetben kihelyezett települési szilárd hulladékot a települési hulladékról és a hozzá kapcsolódó közszolgáltatásról szóló Enying Város Önkormányzata képviselő-testületének 3/2016. (III.01.) számú Önkormányzati Rendeletében (továbbiakban: Ör.) foglaltak szerint elszállítja és kezeli.

Jelen szerződés **határozatlan időre** jön létre, a közszolgáltatás igénybevételének kezdeti dátuma: **2020. május 27.**

A hulladék elszállítása a 13/2017 (VI.12) EMMI rendeletben foglaltakra figyelemmel, illetve az Ör-ben meghatározott gyakorisággal és ütemezés szerint történik:

Járatnapok: január 1 – december 31 közötti időszakban *szerdai* napokon

Edényzet: január 1 - december 31 közötti időszakban **1 db** **110 literes** gyűjtőedényzet

1/b. A hulladékszállítási közszolgáltatás jelenleg hatályos díja, mely a jogszabályváltozások következtében módosulhat:

<i>Edényzet</i>	<i>Üritési díj</i>
110 literes gyűjtőedényzet üritése:	336,50 Ft/db/ürités + ÁFA

2. Többlet hulladék

Felek megállapodnak abban, hogy a fenti szerződéses mennyiséget meghaladó hulladékot a Közszolgáltató kizárólag az Ör-ben meghatározottak szerint, a Közszolgáltató által rendszeresített – *Közszolgáltató ügyfélszolgálatán, vagy a kijelölt árusítóhelyeken megvásárolható* – hulladékgyűjtő zsákban szállítja el.

3. Felek rögzítik, hogy a jelen közszolgáltatási szerződés az Ör. szerinti járatnapokon történő, vegyesen gyűjtött települési szilárd hulladék szállítására vonatkozik, erre tekintettel az Ör-ben meghatározott járatnaptól eltérő napon történő hulladékszállításra csak külön megrendeléssel, egyedi szerződéses megállapodás keretében van lehetőség.

4. A közszolgáltatás jelen szerződés szerinti igénybevételére Megrendelő a hulladékról szóló 2012. évi CLXXXV. törvény és a kapcsolódó hatályos jogszabályok szerint köteles.

5. A szerződő felek az 1. pontban meghatározott közszolgáltatás díjának megfizetésében az alábbiakban állapodnak meg:

A Megrendelő az **NHKV Zrt.** által kibocsátott számla alapján **negyedévente**, a számla kiállításától számított **8 napon** belül köteles a szolgáltatás díját megfizetni.

A fizetés módja: **átutalás**

Megrendelő a számla késedelmes kiegyenlítése esetén köteles a Ptk. szerint meghatározott késedelmi kamatot fizetni a késedelembe esés napjától kezdődően a fizetési kötelezettség teljesítése napjáig.

Meg nem fizetés esetén a közszolgáltatási díjhátralék, az azzal összefüggésben megállapított késedelmi kamat, valamint a behajtás egyéb költségei *adók módjára behajtandó köztartozásnak* minősülnek.

6. Megrendelő a Közszolgáltató által rendelkezésre bocsátott hulladékkezelési matricát köteles a gyűjtőedényzetre felragasztani. Megrendelő tudomásul veszi, hogy - *tekintettel a közszolgáltatás kötelező igénybevételére és a hatályos jogszabályi előírásokban foglaltakra* - a jelen szerződésben rögzített közszolgáltatás céljára történő rendelkezésre állással a közszolgáltatási díj megfizetése esedékessé válik akkor is, ha esetenként a szerződött mennyiségnél kevesebb hulladék kerül kihelyezésre, vagy ha gyűjtőedény nem kerül kihelyezésre.
7. Megrendelő kötelezi magát arra, hogy az 1/a. pontban megjelölt hulladék veszélyes hulladéknak minősülő anyagot nem tartalmaz. Amennyiben veszélyes hulladék kerül a települési szilárd hulladékba, úgy ennek következtében felmerülő ártalmatlanítás összes anyagi és egyéb nem anyagi következményeit kizárólag Megrendelő köteles viselni. A gyűjtőedényzetben nem helyezhető el olyan anyag (forró hamu, maró/mérgező anyag, állati tetem, folyékony vagy befagyott zsiradék, gyúlékony vagy robbanóanyag, építési törmelék, nagyobb terjedelmű, súlyú tárgy, stb.), amely veszélyezteti a hulladékszállítással foglalkozó dolgozó egészségét, vagy megrongálhatja a gyűjtő járművet és annak berendezéseit.
8. Megrendelő kötelezettséget vállal arra, hogy a hulladékgyűjtő edényzetet a szállítás napján reggel 7 óráig úgy helyezi ki az ingatlana előtti közterületre (járda és közút közötti területre), hogy az könnyen hozzáférhető legyen és a gyalogos, vagy a közút forgalmát ne akadályozza.
9. Közszolgáltató köteles a gyűjtőedényzetek ürítését a tőle elvárható gondossággal elvégezni és az ürítés során elszóródott hulladék összetakarításáról gondoskodni. Ez a kötelezettség nem terjed ki a gyűjtőedényzetek mellé nem szabályos módon elhelyezett hulladékból eredő szennyezésre.
10. Közszolgáltató jogosult megtagadni a hulladék elszállítását:
 - a szerződéstől eltérő gyűjtőedényzetben vagy egyéb módon történő kihelyezés esetén,
 - ha a gyűjtőedényzetben a 7. pontban felsorolt anyag került elhelyezésre,
 - ha a hulladék oly módon kerül kihelyezésre, hogy a gyűjtőedényzet mozgathatóságát veszélyezteti,
 - ha a gyűjtőedényzet körül szabálytalanul, annak mozgathatóságát és ürítését akadályozó módon többelhulladék került kihelyezésre,
 - ha a gyűjtőedényzet a közterületre oly módon került elhelyezésre, hogy azt a Közszolgáltató csak jelentős nehézségek árán tudja a járművel megközelíteni.
11. Felek megállapodnak, hogy Megrendelő a szerződéses adataiban bekövetkezett bármely változást 8 napon belül köteles a Közszolgáltatónak bejelenteni. Felek a jelen szerződéssel kapcsolatos valamennyi közlést írásban, levél vagy email útján kötelesek megtenni.
12. Ezen szerződésben nem szabályozott kérdésekben felek a Polgári Törvénykönyv, a hulladékról szóló 2012. évi CLXXXV. törvény, a települési szilárd és folyékony hulladékkal kapcsolatos közegészségügyi követelményekről szóló 13/2017 (VI.12) EMMI rendelet, az országos településrendezési és építési követelményekről szóló 253/1997.(XII.20.) Kormányrendelet, az érintett települési önkormányzatok települési szilárd hulladékkal kapcsolatos közszolgáltatásról szóló rendeletei és az egyéb vonatkozó jogszabályok rendelkezéseit tekintik magukra nézve kötelezőnek, - a közszolgáltatási díjjal kapcsolatos kérdéseket kivéve - jelen szerződésből eredő esetleges jogvitáik eldöntésére pertárgyértéktől függően a Siófoki Járásbíróság, illetve a Kaposvári Törvényszék kizárólagos illetékességében állapodnak meg.

Ezen szerződést a felek elolvasás és értelmezés után, mint akaratukkal mindenben megegyezőt helybenhagyólag aláírják.

Siófok, 2020. június 15.

.....
Megrendelő
jogi ellenjegyző
.....
alíráás

.....
pénzügyi ellenjegyző
.....
alíráás



SIÓKOM Nonprofit Kft.²
H - 8600 Siófok, Papföldi u. 3.
Adószám: 24244988-2-14
Banksz.: 1174300220202132-00000000
.....
Közszolgáltató

MEGBÍZÁSI SZERZŐDÉS

mely létrejött egyrészről Enying Város Önkormányzata (8130 Enying, Kossuth Lajos u. 26.) adószám:15727385-2-07; képviseli: Viplak Tibor polgármester, mint **Megbízó** (a továbbiakban: **Megbízó**),

másrészről **Berta Ferenc György egyéni vállalkozó** (2040 Budaörs, Aradi utca 17., adószám: 63825468-1-33; **Megbízott** a továbbiakban: **Megbízott**, a továbbiakban együtt: **Felek** között, alulírott napon és helyen az alábbi feltételekkel:

I. Szerződés tárgya, a feladat meghatározása

1. Megbízó a jelen szerződés (a továbbiakban: **Szerződés**) IV. pontjában kikötött díjazás ellenében megbízza a Megbízottat a Megbízó, mint Ajánlatkérő 2020.01.05. napján kelt árajánlata alapján a **„Külterületi utak szilárd burkolattal történő ellátása és útfenntartáshoz kapcsolódó gépbeszerzés Enyingen”** elnevezésű pályázat keretein belül az enyingi 016 hrsz.-ú, természetben Enying, Török B. utca folytatásában lévő útszakasz karbantartási, felújítási munkálataira vonatkozó **közbeszerzési eljárás teljes körű lebonyolításával**.
2. Megbízott a megbízást elfogadja. A Megbízott kijelenti, hogy rendelkezik a jelen Szerződés szerinti szolgáltatások végzéséhez és a Szerződés teljesítéséhez szükséges személyi és tárgyi feltételekkel, illetve azokat saját költségén maga biztosítja.
3. A Felek rögzítik, hogy a jelen 1. pont szerinti közbeszerzési eljárás a közbeszerzésekről szóló 2015. évi CXLI. törvény (a továbbiakban: Kbt.) 115. §-ában foglaltak szerint kerül lebonyolításra, tervezetten, nyílt nemzeti eljárásrendben, legalább öt, a teljesítésre alkalmas gazdasági szereplőnek küldött ajánlattételi felhívással.
4. A Felek rögzítik továbbá, hogy az 1. pont szerinti közbeszerzési eljárás tervezetten az Elektronikus Közbeszerzési Rendszeren keresztül kerül lefolytatásra
5. Tekintettel arra, hogy a felelős akkreditált közbeszerzési szaktanácsadói tevékenységről szóló 14/2016. (V. 25.) MvM rendelet rendelkezései alapján felelős akkreditált közbeszerzési szaktanácsadó kizárólag természetes személy lehet, Megbízott vállalja, hogy a jelen Szerződés teljesítésébe bevon olyan személyt, aki rendelkezik a felelős akkreditált közbeszerzési szaktanácsadói tevékenységről szóló 14/2016. (V. 25.) MvM rendelet szerinti regisztrációval, megfelelően ezáltal a Kbt. 27. § (3) bekezdésében foglalt rendelkezéseknek.
Szerződő Felek a 14/2016. (V. 25.) MvM rendelet 6. § (9) bekezdése alapján rögzítik, hogy a Megbízott által a Szerződés teljesítésébe bevont, a megbízás teljesítéséért személyében felelős akkreditált közbeszerzési szaktanácsadó:

Név: Berta Ferenc György

Lajstromszám: 00154

A Megbízott, valamint a Szerződés tárgyát képező közbeszerzési eljárás lefolytatásáért személyükben felelős, a Szerződés I. pontja szerinti felelős akkreditált közbeszerzési szaktanácsadók tanácsadói tevékenysége az alábbi részfeladatokból áll:

- a. előzetes konzultáció Megbízóval, illetve az ajánlatkérővel a kiírandó közbeszerzési eljárás részleteiről, alapvető szakmai információk begyűjtése;

- b. a kiírandó közbeszerzési eljárás típusának pontos meghatározása és egyeztetése az Ajánlatkérővel;
- c. a közbeszerzési eljárás forgatókönyvének (időrendjének) kidolgozása;
- d. tanácsadás az Ajánlatkérő részére a közbeszerzési eljárásban alkalmazható és alkalmazandó műszaki-szakmai alkalmassági feltételrendszer, a pénzügyi-gazdasági alkalmassági feltételrendszer, valamint a közbeszerzési eljárásban alkalmazható és alkalmazandó kizáró okok tekintetében;
- e. az Ajánlatkérő szakmai javaslatait és igényeit figyelembe véve az értékelési szempontrendszer kidolgozása;
- f. a közbeszerzési eljárás kiírása előtt, annak tartalmával kapcsolatosan felmerülő problémás kérdésekben tanácsadás a Megbízó illetve az Ajánlatkérő részére; a közbeszerzési eljárás teljes körű előkészítése, melynek keretében (meghívásos eljárás esetén) részt vesz a meghívásra kerülő gazdasági társaságok kiválasztásában és annak mérlegelésében, hogy a meghívott alkalmas-e a szerződés teljesítésére, illetve, hogy nem áll-e fenn vele szemben valamilyen kizáró ok;
- g. az eljárást megindító felhívás és a további közbeszerzési dokumentumok elkészítése;
- h. a közbeszerzési dokumentumok „Útmutató az ajánlattevőknek„ c. részének elkészítése, ezt követően a dokumentáció összeállítása, beleépítve az Ajánlatkérő által Megbízott rendelkezésére bocsátott műszaki-szakmai információkat;
- i. a közbeszerzési dokumentumok részét képező szerződés tervezetének összeállítása, együttműködve a Megbízóval / Ajánlatkérővel;
- j. Ajánlatkérő igénye szerint az egyes eljárási cselekményeknél a személyes részvétel biztosítása, az egyes eljárási cselekmények dokumentálása (jegyzőkönyvek előkészítése) azzal, hogy Megbízott a közbeszerzési eljárás(ok) Bíráló Bizottságának munkájában szavazati jog nélküli külső szakértőként vesz részt;
- k. a támogatásból megvalósuló közbeszerzések esetében a közbeszerzési eljárás ellenőrzési folyamatában való közreműködés, azonban Megbízottnak nem képezi feladatát a különféle eljárási dokumentumok kapcsolódó rendszerbe (EPTK, SSO stb.) történő feltöltése;
- l. az eljárás során szükséges hirdetmények, tájékoztatások, értesítések, hiánypótlási felhívások, indokoláskérések, ajánlatkérői válaszok összeállítása és az Ajánlatkérő jóváhagyását követően azok megküldése az EKR-ben a címzetteknek;
- m. a közbeszerzési eljárás során a szerződéskötésig szükséges valamennyi hirdetmény elektronikus úton történő feladása az EKR-ben a Közbeszerzési Hatóság Hirdetmény Kezelési Osztály részére – hirdetmény ellenőrzés céljából - történő megküldéssel;
- n. a közbeszerzési eljárás során az ajánlattevőktől (gazdasági szereplőktől) beérkező kérdések figyelemmel kísérése, összegyűjtése, a kiegészítő tájékoztatások ajánlattevők részére határidőben történő megküldésének koordinálása, a közbeszerzési tárgyú kérdésekre adandó válaszok tervezetének előkészítése, az egyéb kérdések továbbítása az Ajánlatkérőnek. Ezt követően a válaszok összegyűjtése és az Ajánlatkérő által jóváhagyott ajánlatkérői válasz / tájékoztatás törvényi határidőn belüli megküldése az EKR-ben az ajánlattevők részére;
- o. a EKR által generált bontási jegyzőkönyv megküldése az ajánlattevők részére;
- p. Az ajánlatkérő tájékoztatása a bontási jegyzőkönyv és a benyújtott ajánlatok ajánlatkérő részére történő megküldése;

- q. a benyújtott ajánlatok értékelése az ajánlatok értékelésére vonatkozó döntés-előkészítő szakvélemény összeállítása,. A Kbt. 81. § (5) bek szerint eljárva a benyújtott ajánlatok áttekintése közbeszerzési szempontból, kivéve a kifejezetten a beszerzés tárgya szerinti szakmai-tartalmi áttekintést;
- r. javaslattétel az esetleges hiánypótlásokra, felvilágosítás kérésre, majd a Bíráló Bizottság általi jóváhagyást követően a hiánypótlási felhívás végleges szövegének megküldése az EKR-ben az ajánlattevők részére;
- s. a hiánypótlások után a beérkezett ajánlatok megküldése az Ajánlatkérő részére az ajánlatok szakmai bírálata céljából, ellátva döntés-előkészítő közbeszerzési véleményezéssel;
- t. a döntéshozatalt követő adminisztrációs feladatok elvégzése, így különösen az Ajánlatkérő eljárást lezáró döntése alapján a benyújtott ajánlatokról készítendő írásbeli összegezés összeállítása és az Ajánlatkérő jóváhagyását követően annak megküldése az EKR-ben az ajánlattevők részére. Az eljárás lezárást (eredményes eljárás esetén szerződéskötéssel, eredménytelen eljárás esetén szerződéskötés nélkül) követően az eljárás eredményéről szóló tájékoztató hirdetmény előkészítése és a jogszabályban előírt határidőn belüli megjelentetés kezdeményezése az EKR-ben a Közbeszerzési Hatóság Hirdetmény Kezelési Osztály részére – hirdetmény ellenőrzés céljából - történő megküldéssel;
- u. A Közbeszerzési Hatóság Hirdetmény Kezelési Osztálytól az EKR-ben a hirdetmények ellenőrzése során beérkező hiánypótlási felhívás kapcsán a hirdetményt érintő módosításokra, változtatásokra vonatkozó megbízási döntések előkészítése, koordinálása;
- v. Szükség szerint az ajánlatkérő teljes körű képviseletének ellátása az esetlegesen felmerülő előzetes vitarendezési eljárásban, valamint a Közbeszerzési Döntőbizottság előtti eljárásban, ideértve az ajánlatkérői válasz előkészítésében való közreműködést és a Közbeszerzési Döntőbizottsági tárgyalásokon történő képviseletet is – külön megállapodás szerint.
- w. Az eljárás dokumentálása az ajánlatkérő feladata. Az eljárás az EKR-ben kerül lefolytatásra, az eljárás dokumentumai az EKR-ben kerülnek rögzítésre. A Megbízott az eljárás lezárásakor köteles valamennyi, az EKR-ben nem rögzített eljárási dokumentumot a Megbízó részére elektronikusan átadni.
- z. Az eljárással kapcsolatban felmerülő kérdések tekintetében munkanapokon 08.00-16.00 óra között folyamatos rendelkezésre állás és konzultációs lehetőség biztosítása a közbeszerzési eljárás időtartama alatt, valamint az Ajánlatkérőtől érkező írásos kérdések 2 napon belül történő megválaszolása.

A közbeszerzési eljárás tervezetten az Elektronikus Közbeszerzési Rendszeren keresztül kerülnek lefolytatásra, Megbízott fenti feladatait ennek tükrében kell értelmezni.

6. Megbízottnak feladatát képezi a közbeszerzési eljárás eredményeként létrejött szerződés, valamint annak egy alkalommal történő módosításával, azok teljesítésével összefüggő közzétételi kötelezettségek teljesítése. A további módosítások, azok teljesítésével összefüggő közzétételi kötelezettségek teljesítésének a díja 25.000,-forint (alanyi áfamentes)/módosítás.

Megbízott kijelenti, hogy a Kbt. 25. §-ban meghatározott összeférhetlenségi és elfoglaltsági okok sem vele, sem a megbízás teljesítése során eljáró, az 5. pontban megnevezett felelős akkreditált közbeszerzési szaktanácsadóval, sem az általa biztosított más szakértővel, egyéb közreműködővel szemben nem állnak fenn.

Megbízott a megbízás teljesítése során köteles a Kbt. 25. §-ában meghatározott összeférhetlenségi szabályokra folyamatosan figyelemmel lenni és ha a megbízás teljesítése

során a Kbt. rendelkezéseiben foglalt összeférhetlenségi ok merülne fel vele vagy az általa igénybe vett felelős akkreditált közbeszerzési szaktanácsadókkal, illetőleg egyéb közreműködőkkel szemben, úgy köteles arról a Megbízót haladéktalanul tájékoztatni és az összeférhetlenséget haladéktalanul megszüntetni.

II. A Felek jogai és kötelezettségei

1. A Megbízott az I./1. pont szerinti közbeszerzési eljárás közbeszerzési jogi szakszerűségéért és a közbeszerzésekre vonatkozó jogszabályoknak való megfeleléséért felelős. Megbízott a Szerződésben vállalt felelős akkreditált közbeszerzési szaktanácsadói feladatait a Kbt. és a felelős akkreditált közbeszerzési szaktanácsadói tevékenységről szóló 14/2016. (V.25.) MvM rendelet rendelkezéseinek megfelelően végzi és az eljárása során figyelemmel van megbízó Közbeszerzési Szabályzatában foglaltakra is.
2. Felek rögzítik, hogy a jelen Szerződés alapján Megbízott kizárólag a közbeszerzési szakértelmet biztosítja az I./1. pont szerinti közbeszerzési eljárásban, így az eljárásban a szakmai (beszerzés tárgya szerinti), a pénzügyi és a jogi képviselőt és/vagy szakértelmet biztosítására nem köteles és Megbízott a jelen Szerződés alapján nem lát el az ügyvédekről szóló 1998. évi XI. törvény 5. § (1) bekezdése szerinti vagy más, az adott beszerzés tárgya szerinti, illetőleg pénzügyi szakmai tevékenységeket.

Felek ennek megfelelően - a félreértések elkerülése érdekében - kifejezetten rögzítik továbbá, hogy a szerződéstervezet/szerződéses rendelkezések, valamint más, nem a kifejezetten a közbeszerzési szaktanácsadói szakértelmet körébe tartozó szakmai-, illetőleg pénzügyi szakértelmet igénylő anyagok/dokumentumrészek fenti I./2. pont szerinti, Megbízott által történő elkészítése vonatkozásában Megbízott felelősséget kizárólag a közbeszerzési jogszabályoknak megfelelés tekintetében vállal, azaz ezen dokumentum/dokumentumrész tervezetét az eljárás előkészítésének és lefolytatásának előmozdítása érdekében a Megbízó igénye esetén elkészíti, azonban Megbízó feladata és kizárólagos felelőssége ezen anyagok jogi, pénzügyi és a beszerzés tárgya szerinti szakmai szempontú kontrolljának biztosítása.

3. Megbízott a Megbízó közbeszerzési tevékenységének szakértő támogatását végzi el az I./1. pont szerinti közbeszerzési eljárásban, az I./2. pontban foglaltak szerinti terjedelemben.
4. Felek kifejezetten rögzítik, hogy a Megbízott nem felel a Megbízó jelen Szerződésben rögzített beszerzési eljárása és az ezen kívüli egyéb beszerzései között esetlegesen fennálló, a Kbt. szerinti egybeszámításért, a jelen Szerződés keretében ezen körülmények vizsgálata nem képezi Megbízott feladatát.
5. Megbízott az I./1. pont szerinti közbeszerzési eljárás előkészítése és lefolytatása során köteles folyamatosan olyan tanácsokkal ellátni a Megbízót, amelyek biztosítják az eljárás jogszerű lefolytatását és növelik az eljárás eredményességének esélyét.
Szerződő Felek külön is rögzítik, hogy Megbízott a közbeszerzési eljárásban döntéshozói jogkörrel nem rendelkezik.
6. Megbízó köteles kellő időben a Megbízott rendelkezésére bocsátani a közbeszerzési eljárás során a szakmai dokumentáció, valamint a Közbeszerzési Dokumentumok összeállításához szükséges valamennyi információt és adatot, továbbá köteles az eljárás előkészítése és lefolytatása során a szükséges döntéseket a kellő időben meghozni; az információk és adatok átadásának, illetőleg a szükséges döntések meghozatalának késedelméből eredő következményekért (ideértve különösen az eljárás megindításának késedelmét) a Megbízó felelősséget nem vállal.
Megbízott köteles a Megbízó által részére megküldött, illetve átadott dokumentumok kézhezvételét írásban igazolni.

7. A Megbízó a Megbízottnak a Szerződés teljesítése érdekében átadott szakmai dokumentáció és információk/adatok tartalmáért teljes körű felelősséget vállal. Felek e körben rögzítik, hogy az I./1. pont szerinti eljárás során a Kbt. szerinti, beszerzés tárgya szerinti szakértelmet, jogi szakértelmet és pénzügyi szakértelmet - a Felek külön, a vonatkozó költségek viselésére is kiterjedő megállapodása hiányában - kizárólag Megbízó köteles biztosítani.

Megbízott a Megbízó által szolgáltatott szakmai tartalom és egyéb adatok, információk helyességét, konzisztenciáját nem köteles vizsgálni, azonban Megbízott vállalja, hogy amennyiben valamely helytelenséget, inkonzisztenciát észlel, akkor arra felhívja Megbízó figyelmét.

8. Megbízott vállalja, hogy a közbeszerzési eljárás Közbeszerzési Dokumentumainak (műszaki leírás és műszaki mellékletek nélküli eljárás megindító felhívás, dokumentáció, szerződéstervezet) első tervezetét rendelkezésére bocsátott információk, műszaki dokumentációk Megbízott részére történő átadását követő 5 munkanapon belül megküldi a Megbízónak véleményezésre.
9. Megbízott vállalja, hogy az I./1. pont szerinti közbeszerzési eljárás véglegesített Közbeszerzési Dokumentumait a részére véglegesként átadott, a Közbeszerzési Dokumentumok Megbízott általi véglegesítéséhez szükséges információk Megbízott részére történő hiánytalan megküldésétől számított 3 munkanapon belül megküldi a Megbízó.

A közbeszerzési eljárás megindítására akkor kerül sor, amennyiben a végleges Közbeszerzési Dokumentumokat a Megbízó jóváhagyta.

10. A Felek kifejezetten megállapodnak, hogy a közbeszerzési eljárásban beérkezett ajánlatok tekintetében a Megbízó a Megbízott közbeszerzési szakmai iránymutatása mellett önállóan, saját felelősségére köteles állást foglalni arról, hogy az egyes benyújtott ajánlatok kirívóan alacsonynak vagy magasnak értékelt ellenszolgáltatást, avagy a bírálati részzempontok szerinti valamelyik tartalmi elemük vonatkozásában lehetetlennek vagy túlzottan magas vagy alacsony mértékű, illetőleg kirívóan aránytalanul értékelt kötelezettségvállalást tartalmaznak-e, és erre tekintettel szükséges-e az indokolás kérése, illetve az ajánlat esetleges érvénytelenné nyilvánítása.
11. Ugyancsak a Megbízott közbeszerzési szakmai iránymutatása mellett önállóan, saját felelősségére dönt a Megbízó arról, hogy a közbeszerzési eljárásban beérkezett ajánlat(ok)ban üzleti titokként megjelölt információk vagy szerzői jogilag védett műként megjelölt alkotások valóban üzleti titokként/szerzői jogilag védett műként kezelhetők-e, illetőleg ezekre vonatkozóan az adott gazdasági szereplő (ajánlattevő) megfelelő indokolást adott-e.
12. Megbízott a Megbízó jogsértő döntése esetén köteles ennek tényére a Megbízó figyelmét haladéktalanul felhívni. A Megbízott kizárja a felelősségét minden olyan esetre, amikor a Megbízó a Megbízott javaslata, tanácsa, felhívása vagy ajánlása ellenére cselekszik.
13. A Megbízott a jelen Szerződés szerinti szolgáltatásait folyamatosan teljesíti a Megbízó igénye szerint. A Megbízó kapcsolattartója esetenként, írásban, e-mail útján, sürgős esetben szóban közli a Megbízottal az elvégzendő részfeladatot, és annak határidejét, amit a Megbízott - a feladat kiadásától függően - írásban, vagy szóban visszaigazol. Megbízott a szóbeli visszaigazolást 24 órán belül írásban is köteles megerősíteni. Amennyiben Megbízott a jelen pont szerinti írásbeli visszaigazolást a Megbízó igényének kézhezvételétől/megismerésétől számított 24 órán belül nem küldi meg Megbízónak, a feladat és annak határideje visszaigazolás hiányában is elfogadottnak minősül Megbízott részéről.
14. A Megbízott minden esetben előteljesítésre jogosult.

A Megbízott a jelen Szerződés szerinti feladatait elsődlegesen - Felek kifejezett, eltérő és a

Megbízott felmerült költségeinek megtérítésére is kiterjedő előzetes megállapodásának hiányában - saját telephelyén, illetve Megbízó székhelyén végzi.

15. A Felek a jelen Szerződés teljesítése érdekében kölcsönösen együttműködve kötelesek eljárni. Ennek keretében a Feleket kölcsönös tájékoztatási, értesítési és figyelem felhívási kötelezettség terheli minden olyan körülmény tekintetében, amely a szerződésszerű teljesítést befolyásolhatja. Amennyiben olyan körülmény merül fel, amelynek következtében a jelen Szerződésben vállalt valamely kötelezettség teljesítése előre láthatóan akadályba ütközik, a Felek kötelesek egymást az akadály felmerülésekor, vagy a fenyegető akadályról való tudomásszerzéskor haladéktalanul értesíteni.
16. Megbízott a tevékenységéről folyamatosan köteles a Megbízót tájékoztatni. Megbízó jogosult a megbízás teljesítéséről, vagy egyes konkrét kérdésekről a fentiekén túlmenően is tájékoztatást kérni, a megbízás teljesítése során keletkezett bármely iratba betekinteni.
17. Megbízott a Szerződés teljesítése során a Megbízó utasítása szerint és érdekeinek érvényesítésével, megóvásával, a felelős akkreditált közbeszerzési szaktanácsadói szakértelemmel rendelkező személytől elvárható legnagyobb szakmai gondossággal és felelősséggel köteles eljárni.

Megbízott köteles a Megbízót szakszerűtlen utasítása esetén erre írásban figyelmeztetni.

18. Megbízott a jelen Szerződés alapján végzett tevékenysége körében okozott kár megtérítéséért - ha más jogszabály eltérően nem rendelkezik - a Polgári Törvénykönyvről szóló 2013. évi V. törvény (Ptk.) rendelkezései szerint felel.

Amennyiben a Megbízott által adott és dokumentált tanácsok, valamint az általa kiállított dokumentumok tartalma jogszabályba ütközik, és ezáltal alapot szolgáltat az általa bonyolított közbeszerzési eljárás Közbeszerzési Döntőbizottság előtti megtámadásához, úgy a Megbízott kárfelelőssége teljes körűen fennáll, kivéve, ha az adott dokumentumot vagy alkalmazandó műszaki adatot, feltételt a Megbízó bocsátott rendelkezésre.

A Megbízott általános polgári jogi felelőssége beáll abban az esetben, amennyiben szakszerűtlen eljárása vagy tanácsa folytán - amely a Megbízott felelősségi körén belüli jogszabálysértés, illetőleg mulasztás miatt történt - a Közbeszerzési Döntőbizottság és/vagy bíróság az eljárás eredménytelenségét, vagy érvénytelenségét, vagy az eljárás jogsértő jellegét határozatában kimondja és megállapítja a Megbízott mulasztását.

Megbízott nem felel azokért a károkért, illetve jogorvoslati eljárás keretében megállapított következményekért, amelyek kizárólag a Megbízó vagy más tanácsadója adatszolgáltatásából vagy nem elégséges információ szolgáltatásából, utasításából vagy Megbízott véleményét felülbíráló döntéséből erednek.

19. Megbízott kijelenti, hogy mint felelős akkreditált közbeszerzési szaktanácsadó rendelkezik a jogszabályban előírt felelősségbiztosítással. Megbízott kijelenti, hogy a jelen szerződés szerint elvégzendő tevékenységére saját jogán is rendelkezik felelősségbiztosítással.

III. Teljesítési határidők

A teljesítés helye: Enying, Kossuth L. u. 26.

A teljesítés határideje: 2020. július 31.

IV. A megbízási díj és fizetési feltételek

A Megbízott a teljesítési kötelezettségének a szerződés I., II. és III. pontjában foglaltak elvégzésével tesz eleget. Megbízott a I. pontban meghatározott feladatok hibátlan és hiánytalan teljesítéséért mindösszesen nettó **480.000,- Ft + (alanyi áfa-mentes), azaz nettó négyszázyolcvanezer forint (alanyi áfamentes) vállalkozási díj illeti meg.**

- 1.1. Szerződő felek egyezően rögzítik, Megbízott a teljesítést követően jogosult számlázni, vagyis az I. és II. pontban rögzítettek teljesítését követően, a Megbízottnak egy végszámla benyújtására van lehetősége. A számlát az Enyingi Polgármesteri Hivatal Műszaki Osztályra kell benyújtani és Enying Város Önkormányzata (8130 Enying, Kossuth L. u. 26.) részére szükséges kiállítani.
- 1.2. A megbízási díj kifizetésére a szerződésben foglalt feladat teljesítésének Enying Város Önkormányzatának Polgármestere által kiállított igazolása alapján kerül sor a munka elvégzése után.
- 1.3. A felek abban állapodnak meg, hogy a Megbízott a teljesítést követően jogosult számlázni, melyet Megbízó az átvételtől számított 8 napon belül köteles kiegyenlítenie a Megbízott 10918001-00000022-41370003 számú számlájára.

V. Késedelmes teljesítés, meghiúsulás

1. Ha a Megbízó fizetési késedelembe esik, a Polgári Törvénykönyvről szóló 2013. évi V. törvény (a továbbiakban: Ptk.) szerinti késedelmi kamat megfizetésére köteles.
2. Ha Megbízott késedelmesen teljesít, Megbízó jogosult késedelmi kötbért érvényesíteni, melynek napi mértéke a szerződés nettó összegét alapul véve 0,3 %. Az alkalmazott kötbérteher maximális értéke a nettó vállalási ár maximum 10 % -a lehet. Felek a kötbér mértékét megfontoltan állapították meg, valamennyi körülmény gondos figyelembevételével, az arányosság elvének megfelelő mértékűnek fogadják el és egybehangzóan kijelentik, hogy azt nem tekintik túlzott mértékűnek.
3. Felek megállapodnak, hogy amennyiben a Megbízott határidős késedelme a szerződés II. pontjában rögzített határidőhöz képest a 14 naptári napot meghaladja, úgy Megbízót – választása szerint – elállási jog illeti meg.
4. A Megbízó a Dokumentáció elkészítéséhez szükséges adatokat, iratokat és nyilatkozatokat a szerződés aláírásával egyidejűleg hiánytalanul átadja. Ha a Megbízott részéről további adatszolgáltatási igény merülne fel, ami a Dokumentáció elkészítéséhez szükséges, de a szerződés megkötésének időpontjában még nem ismert, akkor a Megbízó a lehető legrövidebb idő alatt köteles az adatokat szolgáltatni. Az esetleges többlet adatszolgáltatási késedelem, illetőleg az ebből adódó módosítások többletköltségeit a Megbízó viseli. Ha az adatokat a Megbízott közvetlenül szerzi be, akkor a díjazásra vonatkozóan a felek külön szerződést kötnek.

VI. Egyéb

1. Kapcsolattartásra kijelölt személy:
Megbízó részéről: Farkas Renáta
70/684-8181
muszaki.pmhiv@enying.eu

Megbízott részéről: Berta Ferenc György
30/311-0947
bertaferenc@t-online.hu

2. A jelen szerződés megkötésére a 26/2020.(I.29.) képviselő-testületi határozat alapján kerül sor.
3. Ezt a szerződést csak írásban lehet módosítani, megszüntetni vagy felbontani. E körben jognyilatkozatot a Megbízó képviselője, Enying Város Polgármestere, a Megbízott részéről megbízó képviselője jogosult tenni.
4. Jelen szerződésben nem szabályozott kérdésekben a Ptk., a közbeszerzésekről szóló 2015. évi CXLI. törvény és az épített környezet alakításáról és védelméről 1997. évi LXXVIII. törvény, az építőipari kivitelezési tevékenységről szóló 191/2009. (IX. 15.) Korm. rendelet rendelkezései az irányadók.
5. Felek megállapodnak, hogy a jelen szerződésből eredő esetleges jogvitájukat elsősorban békés úton, tárgyalással kívánják rendezni, végső esetre a Székesfehérvári Járásbíróság kizárólagos illetékességét kötik ki a jogvita elbírálására.

A szerződő felek jelen szerződést, mint akaratukkal mindenben egyezőt, jóváhagyólag és saját kezűleg írták alá.

Budaörs, 2020. április 07.

Enying, 2020. április „07...”



Berta Ferenc György
egyéni vállalkozó
Berta Ferenc
Megbízott
egyéni vállalkozó
2040 Budaörs, Aradi u. 17.
Adószám: 63825468-1-33

Viplak Tibor
Enying Város Önkormányzata
Megbízó

Jogi ellenjegyző:

Dr. Bodor Katalin
jegyző

Pénzügyi ellenjegyző:

Illés József
pénzügyi osztályvezető



DMS1004424000020432

E.ON Dél-dunántúli Gázhálózati Zrt. - H-7626 Pécs, Búza tér 8/a.

Adószám: 11006725-2-02 Községi adószám: HU 11006725

Pécsi Törvényszék Cégbírósága 02-10-060071

Unicredit Bank Hungary Zrt.

Szerződés száma:	1035124469 / 2020061
Igénybejel.száma:	000106648287
Azonosító száma:	1003971398

I. Szerződő felek
a.) Csatlakozni kívánó Gázigénylő adatai:

- Név/cégnév:	Enying Város Önkormányzata
- Cégeképviselőre jogosult neve:	-
- Születési neve:	-
- Anyja neve:	-
- Születési hely:	-
- Születési ideje (év, hó, nap):	00000000
- Lakcím/székhely:	8130 Enying Kossuth Lajos 26
- Levelezési cím:	8130 Enying Kossuth Lajos utca 26
- Cégjegyzékszám:	-

a továbbiakban: Felhasználó
c) Földgázelosztói Engedélyes adatai:

- Cégnév:	E.ON Dél-dunántúli Gázhálózati Zrt.
- Cégjegyzék szám:	02-10-060071
- Adóig. szám:	11006725-2-02

a továbbiakban Elosztói Engedélyes
II. Felhasználási hely adatai

- Felhasználási hely címe:	Enying Gárdonyi Géza 0
- Ingatlan helyrajzi száma:	86/3
- Felhasználási hely megnevezése:	
- A fogyasztás jellege:	Nem lakossági fogyasztó
- Egyéb jellemzők:	Állandó

III. Csatlakozás

- Vásárolt hálózati kapacitás (m ³ /h):	20.0
- Összesen rendelkezésre álló hálózati kapacitás (m ³ /h):	20.0
- Csatlakozási pont helye:	
a földgázelosztó vezeték II. pontban feltüntetett felhasználási hely telekhatáránál lévő pont.	
- Névleges csatlakozási nyomás(bar):	3

IV. Rendelkezésre állás, vételezés megkezdésének időpontja

A vásárolt hálózati kapacitás rendelkezésre állásának időpontja:

Az elosztói csatlakozási szerződés hatálybalépésétől számított 60 nap, vagy amennyiben csatlakozási díjfizetési kötelezettség merül fel, és ez utóbbi későbbi időpontra esik, akkor a csatlakozási díj befizetésétől számított 60 nap.

Amennyiben a csatlakozáshoz elosztóvezeték építése szükséges, a 60 napos időtartamba, nem számít bele az elosztóvezeték kiépítésének időtartama, amely legfeljebb 60 nap lehet.

A 60 napos időtartamba nem számít bele más szerv nyilatkozatának beszerzéséhez vagy eljárása lefolytatásához szükséges azon időtartam azzal, hogy az Elosztói engedélyes a nyilatkozat beszerzését, illetve az eljárás lefolytatását 10 napon belül köteles kezdeményezni, továbbá az az időtartam, amely alatt jogszabály nem teszi lehetővé a munkavégzést.

A jelen elosztói csatlakozási szerződésben megjelölt felhasználási hely vonatkozásában a GET 108. § (7)

 bekezdése alapján a csatlakozás díjmentes, amennyiben legfeljebb 4 m³/h névleges teljesítményű fogyasztásmérő kerül beszerelésre azzal, hogy az elosztóvezeték építése 250 métert nem haladja meg. Ha az elosztóvezeték hossza meghaladja a 250 métert, a díjakat a 250 méter feletti részre kell megfizetni.

A 11/2016 MEKH rendelet 53/A § alapján a csatlakozási díjmentesség a fentiekben túl felhasználási helyenként egy csatlakozási pont esetén - az új csatlakozási igény alapján vagy a már meglévő szerződésben szereplő érték és a több-

letigény együttes figyelembevétel alapján számított - a legfeljebb 4 m³/h névleges (össz)teljesítményű fogyasztásmérő felszerelése esetén értendő.

A felhasználási helyen a sikeres műszaki-biztonsági ellenőrzést és a kereskedő vételezés megkezdésének időpontját tartalmazó nyilatkozat bemutatását követően a Felhasználó vagy megbízottja írásbeli bejelentésének beérkezésétől számított 8 munkanapon belül az Elosztói Engedélyes a csatlakozóvezetékét és a felhasználói berendezést az elosztóvezetékkel összekapcsolja, ha a Felhasználó részéről a felhasználási helyen munkavégzés lehetősége biztosított.

Elosztói engedélyes, mint beruházó az előteljesítés jogát fenntartja. Az Elosztói Engedélyes a Felhasználó megbízása alapján, jelen szerződés aláírását, valamint az ebben megállapított csatlakozási díjnak az Elosztói Engedélyes számlájára történő beérkezést követően a Felhasználó hálózati csatlakozásához szükséges beruházások megvalósítását megkezdi.

Amennyiben az elosztóhálózat rendelkezésre állása a szerződésben rögzített határidőre - más szerv nyilatkozatának beszerzése vagy eljárásának lefolytatása miatt, vagy olyan okból, amely alapján jogszabály nem teszi lehetővé a munkavégzést, nem teljesül, a jelen szerződésben vállalt teljesítési határidő ezzel az időszakkal automatikusan, minden külön értesítés, szerződés módosítás nélkül meghosszabbodik és a jelen szerződésben vállalt teljesítési határidő ilyen okból történő elmulasztásáért, a késedelemért az Elosztói Engedélyes felelősséggel nem tartozik.

Ezekre az esetekre az Elosztói Engedélyes a jelen szerződés aláírásával kifejezetten kizárja felelősségét (kártérítés, kötbér, késedelmi kamat, következményi kár, stb.) a Felhasználó pedig a felelősség kizárását elfogadja és tudomásul veszi, egyben ezen okok miatt bekövetkező kártérítési és egyéb felelősségi igényéről a jelen Szerződés aláírásával az Elosztói Engedéllyessel szemben lemond.

A vételezés megkezdésének időpontja, ezzel a rendszerhasználati díjfizetési kötelezettség keletkezésének időpontja a felhasználási helyen a fogyasztásmérő berendezés felszerelésének időpontja.

A fogyasztásmérő berendezés felszerelésének feltétele a felhasználási hely Elosztói Engedélyes által történő műszaki-biztonsági ellenőrzése, valamint, hogy a felhasználó érvényes és hatályos földgáz kereskedelmi/egyetemes szolgáltatási szerződéssel, amely tartalmazza a földgáz vételezés megkezdésének időpontját, továbbá maga vagy földgázkereskedője/egyetemes szolgáltatója útján rendszerhasználati (korábban kapacitáslekötési) szerződéssel rendelkezzék, valamint további feltétel, hogy a felhasználó rendelkezzen az adott felhasználási helyre vonatkozó elosztóhálózat-használati szerződéssel.

Amennyiben a Felhasználó a felhasználási helyre sikeres műszaki-biztonsági ellenőrzéssel rendelkezik és földgázkereskedője/egyetemes szolgáltatója a földgáz rendszerhasználati (korábban kapacitáslekötési) szerződést megkötötte (vagy Rendszerhasználóként saját jogon a Felhasználó kötötte meg a földgáz rendszerhasználati (korábban kapacitáslekötési) szerződést), az Elosztói Engedélyes a bekapcsolást és az üzembe helyezést egyetemes szolgáltatásra jogosult Felhasználó esetén, a Felhasználónak, vagy megbízottjának a sikeres műszaki-biztonsági ellenőrzés megtörténtéről szóló írásbeli bejelentésétől számított 8 munkanapon belül, vagy egyébként a Felhasználóval egyeztetett időpontban elvégzi.

V. Rendelkezésre állás biztosításának pénzügyi feltételei

Felhasználó által fizetendő csatlakozási díj összege bruttó: 38100 HUF

(mely az általános forgalmi adót tartalmazza).

Fizetési határidő: 2020.06.27

A Felhasználó a csatlakozási díj összegét az E.ON Dél-dunántúli Gázhálózati Zrt.-nek legkésőbb 2020.06.27-ig Unicredit Bank Hungary Zrt.-nél 10918001-00000002-41130205 szám alatt vezetett bankszámlára köteles átutalni. Az átutaláson a Felhasználó köteles a 1035124469 számú azonosítót feltüntetni.

A teljesítés időpontja a Felhasználó által fizetett Csatlakozási díj átvételének (jóváírásának) napja.

A hálózatra később csatlakozó Felhasználók által fizetendő csatlakozási díj visszatérítésének módját az Elosztói Engedélyes Üzletszabályzata tartalmazza.

VI. Rendelkezésre állás biztosításának műszaki és egyéb feltételei:

A kivitelezés indításának feltétele az V. pontban megjelölt összeg befizetése. Kivételt képez az IV. pontban rögzített szerinti díjmentesség, ez esetben a kivitelezés indításának ez nem feltétele.

Jogszabály-változás esetében a változás által érintett feltételek, adatok érvényessége a hatálybalépés időpontjában megszűnik.

A szerződéskötés további feltétele minden, a létesítendő földgázvezeték nyomvonala által érintett magántulajdonban lévő út illetve szükség esetén a védőövezettel érintett ingatlan tulajdonosi hozzájárulása a vezetékjogi bejegyzéshez.

A Felhasználó (vagy a ingatlan mindenkori tulajdonosa) tudomásul veszi, hogy amennyiben ingatlan mindenkori tulajdonosa, vagy a vele kötött szerződés alapján a felhasználó olyan felhasználási helyre, amelyre a GET 108. § (7) bekezdése alapján a 4 m³/h névleges fogyasztásmérő berendezés beszerelése díjmentesnek minősül, az elosztói csatlakozási szerződésben rögzített vásárolt hálózati kapacitás rendelkezésre állásának időpontját követően kapacitásbővítési igényt nyújt be a Földgázelosztóhoz, akkor a gázigénylő (a fent hivatkozott ingatlan mindenkori tulajdonosa vagy a vele kötött szerződés alapján a felhasználó) díjmentességre nem jogosult, ezért mind a kapacitásnövelés, mind az elsődlegesen igényelt díjmentes csatlakozás megvalósításáért csatlakozási díjat kell fizetnie a Földgázelosztó részére. A gázigénylő (az ingatlan mindenkori tulajdonosa, vagy a vele kötött szerződés alapján a felhasználó) a felhasználási hely (ingatlan) esetleges eladása esetén köteles tájékoztatni az ingatlan (vagy ingatlanrész) vevőjét a hálózati kapacitás rendelkezésre állásának időpontját követően igényelt kapacitásbővítéshez szükséges műszaki fejlesztés, beruházás költségeinek viselésére vonatkozó fizetési kötelezettségről.

A csatlakozási díj a 11/2016. (XI. 14.) MEKH rendelet 1.§ (2) bekezdés

4. pontja szerinti kapacitásnövelésért a 13/2016. (XII. 20.) MEKH rendelet 4. melléklet III. pontja alapján került meghatározásra.

Fizetendő bruttó csatlakozási díj: 30.000,- Ft x 1,27 ÁFA = 38.100,- Ft.
 Az ingatlanon a már meglévő 4 m³/h vásárolt kapacitáson felül igényelt
 16 m³/h többletkapacitással együtt összesen 20 m³/h lesz a vásárolt
 kapacitás.

VII. Az elosztóvezetéken elosztásra engedélyezett földgáz minőségi paraméterei

A szolgáltatott gáz az MSZ 1648 szerinti 2H minőség.

VIII. Fogyasztásmérő, nyomákszabályozó tulajdonjoga.

A fogyasztásmérő, távadó, valamint lakossági fogyasztók esetében a nyomákszabályzó az Elosztói Engedélyes tulajdonát képezi. Egyéb felhasználó esetén - eltérő megállapodás hiányában - a megfelelő teljesítményű és típusú nyomákszabályozót a felhasználó biztosítja.

Az Elosztói Engedélyes a saját tulajdonú eszközök karbantartásáról, hitelesítéséről, szükség szerinti cseréjéről gondoskodik. A felhasználó a mérőhelyhez, valamint a szabályozóhoz való hozzáférést, ellenőrzési lehetőséget minden esetben biztosítani köteles.

Az Elosztói Engedélyes tulajdonában lévő eszközök megőrzése, védelme mindenkor a felhasználó kötelessége.

IX. Szerződés érvényessége, hatálya

Ha a jelen szerződés tervezetét - mint ajánlatot - a Felhasználó a szerződés kézhezvételétől számított 30 napon belül aláírva nem küldi vissza az Elosztói Engedélyes részére, vagy arra vonatkozóan írásban nem nyilatkozik, az Elosztói Engedélyes ajánlati kötöttsége a 31. napon megszűnik. Az Elosztói Engedélyes részére történő visszaérkezés határideje objektív, azaz akkor is határidőn túl visszaérkezett ésezáltal érvénytelen az elfogadás, ha azt még a Felhasználó - az értékelése szerint - időben is küldte el.

Ha a jelen szerződést a Felhasználó aláírva határidőben visszaküldi, ugyanakkor a fizetési kötelezettségének a jelen szerződésben rögzített határidőben nem tesz eleget, - (kivéve a IV. pontban rögzített díjmentesség esetét) akkor a jelen szerződés a számlában feltüntetett fizetési határidő eredménytelen elteltét követő 30. napon - automatikusan, minden külön értesítés nélkül - hatályát veszti.

A jelen szerződés a Szerződő Felek cégszerű/ vagy sajátkezű aláírásával érvényes. A szerződés a Felek által megállapított napon lép hatályba, ennek hiányában - ha a Felek eltérő időpontban írják alá a szerződést -, akkor a szerződés azon a napon lép hatályba, amikor a szerződést korábban aláíró fél kézhez vette a már mindkét fél által aláírt szerződést.

Ha a Felhasználó a szerződést véleményeltéréssel írja alá, a szerződés kizárólag akkor jön létre, ha a Felek - egyeztetés alapján - a szerződés végleges tartalmában megállapodtak. Ez esetben a szerződés a Felek által megállapított napon lép hatályba, illetve ilyen megállapodás hiányában azon a napon lép hatályba, amikor az Elosztói Engedélyes kézhez vette a Felek közötti egyeztetés alapján leegyeztetett tartalmú véglegesített szerződést.

X. Felmondás a Felhasználó részéről:

A jelen szerződést a Felhasználó 30 napos felmondási idővel, írásban a II. pontban meghatározott felhasználási helyhez létesítendő leágazóvezeték kiépítését megelőzően felmondhatja. Az Elosztói Engedélyes a felmondási időtől eltekinthet. A szerződés megszűnése esetén a Felhasználó által befizetett csatlakozási díj összege, kamatmentesen visszafizetésre kerül a Felhasználó részére, annak figyelembevételével, hogy a felmondással okozott kárt a Felhasználó köteles az Elosztói Engedélyesnek megtéríteni, aki a kárt jogosult a Felhasználó által már befizetett, de a szerződés megszűnése miatt visszajáró csatlakozási díj összegébe beszámítani, és a Felhasználó részére a beszámítást követően fennmaradt összeget köteles visszautalni. Amennyiben a Felhasználó részéről a GET 108. § (7) bekezdése alapján csatlakozási díj nem került megfizetésre, a Felhasználó felmondása esetén a felmondással okozott kárt köteles megtéríteni. A kapcsolódó részlet- és egyéb szabályokat az Általános Szerződési Feltételek 5. pontja tartalmazza.

XI. Felmondás az Elosztói Engedélyes részéről:

A jelen szerződést az Elosztói Engedélyes kizárólag rendkívüli felmondással, azonnali hatállyal, írásban mondhatja fel. Amennyiben a rendkívüli felmondásra az Elosztói Engedélyes részéről a hálózati csatlakozás kialakítására vonatkozó igény, Felhasználói módosításának előterjesztésére, az Elosztói Engedélyes felhívásában foglalt határidő elmulasztása miatt kerül sor (IV. pont), úgy a Felhasználó köteles az Elosztói Engedélyes igazolt költségeit és kárát megtéríteni. A szerződés megszűnése esetén a Felhasználó által befizetett csatlakozási díj összege, kamatmentesen visszafizetésre kerül a Felhasználónak, annak figyelembevételével, hogy ez esetben a Felhasználó köteles az Elosztói Engedélyes költségeit és kárát megtéríteni, és a felmerült költségeket és kárt jogosult a Felhasználó által már befizetett, de a szerződés megszűnése miatt visszajáró csatlakozási díj összegébe beszámítani, és a Felhasználó részére a beszámítást követően fennmaradt összeget köteles visszautalni. Amennyiben a Felhasználó részéről a GET 108. § (7) bekezdése alapján csatlakozási díj nem került megfizetésre, a Felhasználó felmondása esetén a felmondással okozott kárt köteles megtéríteni.

XII. Záró rendelkezések

Az ÁSZF (Általános Szerződési Feltételek) jelen szerződés elválaszthatatlan mellékletét képezi, kizárólag azzal együtt kezelhető és értelmezhető. A jelen Szerződést a Felek annak elolvasását és értelmezését követően, mint akaratukkal mindenben megegyezőt jóváhagyólag aláírták. A Felhasználó a jelen Szerződés aláírásával a Szerződés és az ÁSZF egy példányának átvételét elismeri.

A Szerződő felek megállapodnak abban, hogy a jelen szerződéssel kapcsolatos vitás kérdéseiket egymás között kísérik meg rendezni. Ennek eredménytelensége esetén a vitás kérdések elbírálására bármelyik fél a Magyar Energetikai és Közmű-szabályozási Hivatalhoz fordulhat. A Felhasználó panaszával az Elosztói Engedéllyessel folytatott eredménytelen egyeztetését követően, megkeresheti továbbá a fogyasztói érdekképviseleti szerveket, az 1997. évi CLV. törvény szerinti békéltető testületet is.

Jelen megállapodás a szerződés valamennyi feltételét tartalmazza, ezért a felek közötti, a jelen írásbeli szerződésbe nem foglalt korábbi megállapodások és azokhoz kapcsolódó szerződési gyakorlatok hatályukat veszítik.

XIII. Irányadó jogszabályok

A jelen szerződésben nem szabályozott kérdésekre a Ptk. és a földgázellátásról szóló mindenkor hatályos törvény, valamint a kapcsolódó jogszabályok rendelkezései az irányadók.

Kelt:



2020.06.13

M.ON Ügyfélszolgálati Kft.
a Szolgáltató nevében
118.

Elosztói Engedélyes

VÁLLALKOZÁSI SZERZŐDÉS 5. sz. módosítása

amely létrejött egyrészről **Enying Város Önkormányzata** (székhely: 8130 Enying, Kossuth Lajos u. 26., adószám: 15727385-2-07, pénzforgalmi számlaszám: 50440016-10016116 képviseli: Viplak Tibor polgármester), mint **Megrendelő** (a továbbiakban: **Megrendelő**), és

másrészről a SP HUNGARY Gyártó és Szolgáltató Zártkörűen Működő Részvénytársaság (székhely: 8154 Polgárdi, Batthyány utca 26/b., adószám: 25352122-2-07, cégjegyzékszám: 07-10-001447, képviseli: Móricz Veronika cégvezető, bankszámlaszám: 10402946-50526655-49491010), mint **Vállalkozó** (a továbbiakban: **Vállalkozó**) közösen együtt **Felek** (a továbbiakban: **Felek**) között az alulírott napon és helyen, az alábbi feltételek mellett.

1. Előzmények

- 1.1. Megrendelő, mint ajánlatkérő által a TOP-4.2.1-15FE1-2016-00016 számú pályázat keretében a közbeszerzésekről szóló 2015. évi CXLI. tv. (a továbbiakban: Kbt.) Harmadik rész XVII. Fejezet 115. § alapján 000179892019 EKR számon Vállalkozási szerződés „**Család- és Gyermejköltségi Központ kialakítása**” tárgyban lefolytatott közbeszerzési eljárás eredményeként a Megrendelő és a Sárrét Plast Vagyonkezelő Zártkörűen Működő Részvénytársaság (székhely: 7000 Sárbogárd, Ady Endre út 229-231. mint az eljárásban nyertes ajánlattevő 2019.07.02. napján Vállalkozási szerződés (a továbbiakban eredeti szerződés) kötöttek.
- 1.2. Felek rögzítik, hogy az eredeti szerződés jelen szerződés-módosítás előtt négy alkalommal került módosításra, az 1. számú szerződés-módosításra 2019.09.10. napján, a 2. szerződés-módosításra 2019.09.12. napján, a 3. szerződés-módosításra 2019. október 29. napján, míg a 4. szerződés-módosításra 2020. február 05. napján került sor.
- 1.3. Felek együttes akarattal az eredeti szerződés 5. számú módosítását határozzák el. A szerződés-módosításra az ad okot, hogy a vállalkozó 2020.06.03. napjától hatályos cégkivonatában a jelen szerződés szempontjából releváns adatai, a társaság neve és székhelye megváltozott. A jelen szerződés módosítás melléklete a Vállalkozó 2020.06.08. napján letöltött cégtörténet. Továbbá az eredeti szerződés 4.1. pontjában megrendelő kapcsolattartója személyében módosulás történt.

2. Szerződés-módosítás

2.1. A vállalkozó, 2020. 06.03. napjától hatályos új

- elnevezése: SP HUNGARY Gyártó és Szolgáltató Zártkörűen Működő Részvénytársaság.
- rövidített elnevezése: SP HUNGARY Zrt.
- székhelye: 8154 Polgárdi, Batthyány utca 26. B. ép.
- fióktelephelyei: 7000 Sárbogárd, Ady Endre út 229-231., 7000 Sárbogárd, Árpád utca 108., és 8000 Székesfehérvár, Rozmaring utca 14480/17., 7200 Dombóvár, Kórház út 7.

2.2. Felek megállapodnak, hogy az eredeti szerződés 4.1. pontban szereplő Megrendelő kapcsolattartója az alábbiakra módosul:

Név: Diószegi Anna
Értesítési cím: 8130 Enying, Kossuth L. u. 26.
Tel.: +36-70/684-8181
e-mail: muszaki.pmhiv@enying.eu

3. A 2. pontban meghatározott szerződés-módosítások kivételével az eredeti szerződés jelen szerződés-módosítással nem érintett pontjait és kikötéseit a Felek változatlanul érvényben lévőnek tekintik.

4. Felek jelen szerződést módosító megállapodást - mint akaratukkal mindenben megegyezőt - elolvasás és értelmezés után jóváhagyólag aláírják.

Kelt: Enying, 2020. június 30.



Enying Város Önkormányzata
Megrendelő

Képv.: *Viplak Tibor polgármester*

Polgárdi, 2020. június 30.

SP HUNGARY Gyártó és Szolgáltató Zrt.
8154 Polgárdi, Batthyány utca 26/B.
Adószám: 25352122-2-07
Cj: 07-10-001447

SP HUNGARY Zrt.
Vállalkozó

Képv.: *Móricz Veronika cégvezető*

jogi ellenjegyző

[Handwritten signature]
.....
aláírás

penzügyi ellenjegyző

[Handwritten signature]
.....
aláírás

VÁLLALKOZÁSI SZERZŐDÉS

Amely létrejött egyrészről:

Enying Város Önkormányzata
Cím: 8130 Enying, Kossuth L. u. 26.
Adószám: 15727385-2-07 mint Megrendelő,

valamint másrészről:

ORINOCO '2002 KFT.
8000 Székesfehérvár, Takarodó út 9.,
Adószám: 12813696-2-07
Céj.sz.: 07-09-008525, mint Vállalkozó között az alábbi feltételek szerint:

1./ Szerződés tárgya:

**Enying, kátyúzási munkálatok, Enying Város
Polgármesterének 51/2020. (V.27.) határozata alapján**

2./ Szerződés összege:

**1.181.103,- Ft + Áfa (318.897,- Ft),
azaz bruttó egymillió-ötszázezer forint (1.500.000,- Ft)**

A bruttó 1.500.000,- Ft keretösszeg, a bruttó 7.366,- Ft/ m² vállalási áron történő kátyúzás kimerüléséig tart, a munkálatok megkezdése előtt leegyeztetett utcalista alapján.

3./ Vállalt teljesítési határidők:

Tervezett kezdés határideje:	2020. július 06.
Igényelt befejezési határidő:	2020. szeptember 30.

4./ Számlázási és fizetési feltételek:

Vállalkozó a Megrendelő által aláírt teljesítés igazolás alapján nyújthatja be számláját.
Megrendelő a Vállalkozó által megküldött számla ellenértékét 30 napon belül, banki átutalással egyenlíti ki Vállalkozó bankszámlájára.

5./ Alvállalkozó bevonása

Vállalkozó a munkavégzés során alvállalkozót igénybe vehet.

6./ Kapcsolattartás

6.1./ A 290/2007. (X.31.) Korm. Rendelet az építőipari kivitelezési tevékenységről, az építési naplóról és a kivitelezési dokumentáció tartalmáról rendelete 18.§ alapján minden építési hatósági engedélyhez (bejelentéshez) kötött, valamint a Kbt. hatálya alá tartozó építőipari kivitelezési tevékenységről építési naplót kell vezetni. A szerződés tárgyát képező tevékenység nem építésügyi hatósági engedélyhez kötött, és nem tartozik a Kbt. hatálya alá, építési napló vezetése nem történik a tárgyi munkáról.



6.2./ Megrendelő részéről képviselő:

Név: Diószegi Anna
 Cím: 8130 Enying, Kossuth L. u. 26.
 Tel.: 06/20/484-6420

Vállalkozó részéről felelős személy:

Név: Varga Róbert
 Cím: 8000 Székesfehérvár, Takarodó út 9.
 Tel.: 06/30/336-6740

- 7./ A munkavégzés helyéről és idejéről a Megrendelő értesíti a Vállalkozót.
 A Vállalkozó köteles biztosítani az alkalmazottai részére a munkavégzéshez szükséges szerszámokat, eszközöket.
- 8./ Vállalkozó építési-szerelési munkáját az adott munkanemre vonatkozó szabványnak megfelelően és I. osztályú minőségre vonatkozó előírásoknak megfelelően végzi.
 A vállalkozó köteles a végzett munkára vonatkozó technológiai utasítások, a műszaki feltételek, műszaki irányelvek és alkalmazástechnikai útmutatók előírásait betartani.
- 9./ A Vállalkozó a létesítmény átadása után 12 havi garanciát vállal.
- 10./ Vállalkozó az általa megvalósított építési-szerelési munkákra, azok rendeltetésszerű használata esetén a 11/1985./VII.22./ ÉVM-Ipm-KM-MÉM-BkM. sz. együttes rendeletben rögzített alkalmassági időket szavatolja.
- 11./ Vállalkozó a munkavégzése során köteles betartani az általános munkavédelmi, tűzvédelmi szabályokat, valamint megteremteni az egészség -, és környezetvédelem feltételeit. A munkaterület átadás-átvételekor Megrendelő képviselője tájékoztatja Vállalkozó munkahelyi vezetőjét a helyi sajátosságokról, a továbbiakban az elméleti és gyakorlati oktatás Vállalkozó kötelessége. A Vállalkozónak minden környezetvédelmi törvényt és előírást be kell tartania, különös tekintettel a hulladékgazdálkodásra és a veszélyes hulladékok kezelésére vonatkozókat. A Vállalkozó köteles a kivitelezési munkák során az általa alkalmazott technológiát, eszközöket, anyagokat úgy megválasztani és használni, hogy azok az építési helyet és annak környezetét indokolatlanul ne zavarják, a környezetet feleslegesen ne terheljék káros anyag kibocsátással és más környezet szennyezéssel (por, égéstermék, zaj, rezgés stb.). A Vállalkozó feladata a munkaterület, valamint az igénybevett közterület – járda, úttest-folyamatos tisztántartása, hulladék, szemét és sirt munkaterületről történő folyamatos elszállítása. Amennyiben a Vállalkozó megrongálja az építéshez kapcsolódó más vállalkozó munkaterületét, köteles azt haladéktalanul helyreállítani.
- 12./ Vállalkozó kijelenti, egyben kötelezi magát, hogy a tárgyi munkákon kizárólag olyan munkavállalókat foglalkoztat, akik jogszerű, írásban rögzített munkaszerződéssel létrehozott munkaviszonnyal rendelkeznek vagy jogszerűen töltött alkalmi munkavállalói kiskönyvvel rendelkeznek, melynek keretében a mindenkori munka- és adójogi, valamint társadalombiztosítási rendelkezések alkalmazásra és betartásra kerülnek.
- 13./ A Felek megállapodnak abban, hogy a szerződésből eredő esetleges viták elintézését, beleértve a szerződés megszegésével, megszűnésével, értelmezésével, érvényességével kapcsolatos vitákat is, közvetlen tárgyalás útján kísérik meg. Amennyiben ez sikertelen, alávetik magukat a Magyar Kereskedelmi és Iparkamara mellett szervezett Állandó Választott bíróság kizárólagos döntésének azzal, hogy a Választott bíróság a saját eljárási szabályzata szerint jár el.

A szerződésben nem szabályozott kérdésekben a Polgári Törvénykönyv vonatkozó rendelkezéseit kell irányadónak tekinteni.

- 14./ A Felek a jelen szerződésüket, mint akaratukkal megegyezőt saját kezű cégszerű aláírásukkal látják el. A szerződés 4 példányban készül, amelyből 3 példány a Megrendelőt, 1 példány a Vállalkozót illeti meg. A Felek a szerződés példányok átvételét aláírásukkal nyugtázzák.

Kelt: Enying, 2020. június 17.



Megrendelő





Vállalkozó

Pénzügyi ellenjegyző

Jogi ellenjegyző

ORINOCO '2002 Kft.
8000 Szekesfehervár, Takarodó u. 9.
Bank.: 10402908-50526871-50661008
Adószám: 12813696-2-07

EGYEZTETÉSI LAP

a Polgármester által kötött szerződések utólagos jóváhagyása

Titkársági és Humán Iroda záradéka:

Az előterjesztésben foglaltakat megismertem, azzal kapcsolatban észrevételem nincs/az alábbi észrevételt teszem:¹

Enying, 2020.08.19.

Tóth Gabriella
irodavezető

Hatósági és Adóigazgatási Osztály záradéka:

Az előterjesztésben foglaltakat megismertem, azzal kapcsolatban észrevételem nincs/az alábbi észrevételt teszem:²

Enying, 2020.08.19.

Pirmann-né Felső Marianna
osztályvezető

Pénzügyi Osztály Záradéka:

Az előterjesztésben foglaltakat megismertem, azzal kapcsolatban észrevételem nincs/az alábbi észrevételt teszem:³

Enying, 2020.08.19.

Illés József
osztályvezető

¹ megfelelő aláhúzendó

² megfelelő aláhúzendó

³ megfelelő aláhúzendó

Műszaki Osztály záradéka:

Az előterjesztésben foglaltakat megismertem, azzal kapcsolatban *észrevételem nincs/az alábbi észrevételt teszem:*⁴

Enying, 2020.08.19.

Diószegi Anna
osztályvezető

Intézményvezetői észrevétel⁵:

Az előterjesztésben foglaltakat megismertem, azzal kapcsolatban *észrevételem nincs/az alábbi észrevételt teszem:*⁶

Enying, 20__ . ____ . „__.”

intézményvezető

Törvényességi záradék:

Az előterjesztésben foglaltakat törvényességi szempontból megvizsgáltam, azzal kapcsolatban *törvényességi észrevételem nincs/a következő törvényességi észrevételt teszem:*⁷

Enying, 2020.08.19.

Dr. Bodor Katalin
jegyző

⁴ megfelelő aláhúzendó

⁵ amennyiben az előterjesztésben az önkormányzat intézménye közvetlenül érintett, úgy az érintett intézmény vezetőjének véleménye

⁶ megfelelő aláhúzendó

⁷ megfelelő aláhúzendó

ELŐTERJESZTÉS

Enying Város Önkormányzata Humán Bizottságának
2020. augusztus 17 napján tartandó soron következő (rendes) nyílt ülésére

és

Enying Város Önkormányzat Képviselő-testületének
2020. augusztus 26. napján tartandó soron következő (rendes) nyílt ülésére

Tárgy: **A gyermekvédelmi ellátásokról szóló rendelet módosítása**

Előterjesztő: dr. Bodor Katalin jegyző

Készítette: dr. Bodor Katalin jegyző

Iktatószám: 01/8165/2020

A HB döntés elfogadásához szükséges többség típusa:

egyszerű / minősített

A szavazás módja:

nyílt/ titkos

A KT döntés elfogadásához szükséges többség típusa:

egyszerű / minősített

A szavazás módja:

nyílt/ titkos

Tisztelt Bizottság!

Tisztelt Képviselő-testület!

Ezúton terjesztem megtárgyalásra a t. Képviselők elé tárgyi rendelet módosítására vonatkozó előterjesztést, javaslatot.

1. Előzmények

A Fejér Megyei Kormányhivatal, mint működést engedélyező szerv, Szociális és Gyámügyi Osztálya hatósági ellenőrzést tartott a Városi Bölcsődében, 2020. július 21. napján, a szociális, gyermekjóléti és gyermekvédelmi szolgáltatók, intézmények és hálózatok hatósági nyilvántartásáról és ellenőrzéséről szóló 369/2013. (X.24.) Kormányrendeletben foglaltak szerint.

Az ellenőrzés során a szakügyintéző szakmai és tárgyi hiányosságot nem állapított meg az intézményben, azonban az ellenőrzésről készült jegyzőkönyvben kitért arra, hogy Enying Város Önkormányzatának Képviselő-testülete nem állapította meg rendeletben a személyes gondoskodást nyújtó ellátások feltételeit.

Tájékoztatom a Tisztelt Képviselő-testület tagjait, hogy fenti rendelet 2019-ben megalkotásra került, melyet megküldtem a Kormányhivatal Szociális és Gyámügyi Osztályának. A szakügyintéző a rendeletben foglalt néhány hiányosságra hívta fel a fenntartó figyelmét. Így arra, hogy az óvoda és az iskola köznevelési intézményként nem tartozik a gyermekvédelmi törvény hatálya alá, a rendelet nem tartalmazza az intézményvezető saját hatáskörében lefolytatható eljárásait, illetve a bölcsődei ellátását megszűnésének eseteit és módjait.

A gyermekek védelméről és a gyámügyi igazgatásról szóló 1997. évi XXXI. törvény (Gyvt.) 29. § (1) bekezdése szerint a fenntartó önkormányzat a személyes gondoskodást nyújtó formáiról, azok igénybevételéről, valamint a fizetendő térítési díjról rendeletet alkot.

(2) Ha törvény másként nem rendelkezik, a fenntartó önkormányzat rendeletben szabályozza*

a) az önkormányzat által biztosított személyes gondoskodás formáit,

b) az önkormányzat által biztosított ellátás igénybevételére irányuló kérelem benyújtásának módját és a kérelem elbírálásának szempontjait,

c) az intézményvezető hatáskörében - külön eljárás nélkül - biztosítható ellátásokat,

d) az ellátás megszűnésének eseteit és módjait,

e) a fizetendő térítési díjak mértékét, csökkentésének és elengedésének eseteit, módjait.

A rendelet módosítása szükségessé és indokolttá vált.

A rendelet megalkotásához a Mötv. 50.§ értelmében minősített többséggel elfogadott döntés szükséges.

A képviselő-testület és szervei szervezeti és működési szabályzatáról szóló 15/2019. (XI. 31.) önkormányzati rendelet 2. melléklet II: része szerint a Humán Bizottságot javaslattételi jog illeti meg a rendelettervezettel kapcsolatban.

2. Jogszabályi hivatkozások

- Alaptörvény
- Magyarország helyi önkormányzatairól szóló 2011. évi CLXXXIX. törvény
- A jogalkotásról szóló 2010. évi CXXX. törvény
- A jogszabályszerkesztésről szóló 61/2009. (XII. 14.) IRM rendelet
- A gyermekek védelméről és a gyámügyi igazgatásról szóló 1997. évi XXXI. törvény
- A szociális, gyermekjóléti és gyermekvédelmi szolgáltatók, intézmények és hálózatok hatósági nyilvántartásáról és ellenőrzéséről szóló 369/2013. (X.24.) Kormányrendelet
- A képviselő-testület és szervei szervezeti és működési szabályzatáról szóló 15/2019. (XI. 31.) önkormányzati rendelet
- Az önkormányzati rendeletek előkészítésében való társadalmi részvételtől szóló 18/2012. (VII.2.) önkormányzati rendelete

3. Bizottsági vélemények

A Humán Bizottság a 31/2020. (VIII.17.) határozatával elfogadásra javasolja a képviselő-testületnek a rendelet módosítást.

4. Költségkhatások, illetve a kiadás fedezetét biztosító költségvetési sor megnevezése: -

5. melléklet

- HB határozatának kivonata
- rendelet-tervezet
- részletes indokolás
- hatásvizsgálat

Enying, 2020. augusztus 10.

Tisztelettel:

dr. Bodor Katalin
jegyző s. k.

HATÁROZATI JAVASLAT

a HB részére

A gyermekvédelemi ellátásokról szóló módosító rendelettervezet elfogadásáról

A Bizottság

1. megismerte az előterjesztésben foglaltakat és a jelen határozat 1. melléklete szerinti rendelettervezetet,
2. a rendelettervezetben foglaltakkal egyetért, azt elfogadásra javasolja a képviselő-testület részére,
3. felkéri a jegyzőt, hogy a rendeltettel kapcsolatban a társadalmi egyeztetést folytassa le.

felelős: dr. Bodor Katalin, jegyző

határidő: soron következő testületi ülés

A jogalkotásról szóló 2010. évi CXXX. törvény

18. §-a szerinti

Általános indokolás

A rendelet módosításának oka a gyermekek védelméről és a gyámügyi igazgatásról szóló 1997. évi XXXI. törvényben foglalt kötelezettségek maradéktalan teljesítése.

Részletes indokolás

1.§-hoz

A bölcsődei ellátás megszűnésének esetei és módjait, valamint a bölcsőde intézményvezetője saját hatáskörében való eljárását határozza meg.

2.§-hoz

Hatályon kívül helyezi a Gyvt. hatálya alá nem tartozó intézményeket.

3.§-hoz

A rendelet hatályba lépéséről rendelkezik.

Enying, 2020. augusztus 10.

dr. Bodor Katalin
jegyző

HATÁSVIZSGÁLAT

A jogalkotásról szóló 2010. évi CXXX. törvény 17.§-a értelmében a jogszabályok előkészítése során előzetes hatásvizsgálatot kell lefolytatni. Az előzetes hatásvizsgálat megállapításai a következők:

1. A jogszabály megalkotásának szükségessége: A rendelet megalkotását jogszabály írja elő.
2. Társadalmi, gazdasági és költségvetési hatások: Közvetlenül nincsen.
3. Környezeti és egészségügyi következményei: A rendeletben foglaltak végrehajtásának közvetlen környezeti és egészségügyi hatása nincs.
4. Adminisztratív terheket befolyásoló hatások: A rendeletben foglaltak végrehajtásának adminisztratív terheket befolyásoló hatásai nincs.
5. A jogszabály megalkotásának szükségessége, a jogalkotás elmaradásának várható következményei: A jogszabály megalkotásának elmaradása törvényességi felügyeleti eszközöket von maga után.
6. A jogszabály alkalmazásához szükséges személyi, szervezeti és pénzügyi feltételek: A rendelet elfogadása nem igényel többlet személyi, szervezeti, pénzügyi feltételt.

**Enying Város Önkormányzat Képviselő-testületének
.../2020 (VIII.) önkormányzati rendelete
a gyermekvédelemi ellátásokról szóló
5/2019. (III. 28.) önkormányzati rendelet
módosításáról**

Enying Város Önkormányzat Képviselő-testülete a gyermekek védelméről és a gyámügyi igazgatásról szóló 1997. évi XXXI. törvény 29. § (1)-(2) bekezdésében és a 162. § (5) bekezdésében kapott felhatalmazás alapján, Magyarország helyi önkormányzatairól szóló 2011. évi CLXXXIX. törvény 13. § (1) bekezdésének 8. pontjában meghatározott feladatkörében eljárva a következőket rendeli el:

1.§ Enying Város Önkormányzat Képviselő-testületének a gyermekvédelemi ellátásokról szóló 5/2019. (III. 28.) önkormányzati rendelete (továbbiakban: Ör.) a következő 7/A.§-al és 7/B.§-al egészül ki:

7/A.§ A bölcsődei ellátás megszűnésének esetei és módjai:

- a) meghatározott idejű elhelyezés esetén a megjelölt időtartamot követően,
- b) a jogosultság feltételeinek megszűnésével,
- c) a szülő vagy törvényes képviselő kérelmére,
- d) ha a szülő a bölcsőde házirendjét az intézményvezető írásbeli figyelmeztetésére sem tartja be,
- e) a bölcsődeorvos szakvéleménye alapján meg kell szüntetni annak a gyermeknek az ellátását, aki egészségi állapota miatt bölcsődei csoportban nem gondozható, illetve magatartászavara miatt veszélyezteti a többi gyerek fejlődését,
- f) próbaidővel elhelyezett fogyatékos gyermek ellátása, amennyiben a gyermekkel közvetlenül foglalkozó szakmai csoport (orvos, gyógypedagógus, gondozónő) együttes véleménye alapján úgy dönt, hogy a gyermek korai fejlesztése bölcsődei körülmények között nem végezhető,
- g) bölcsődei nevelési év végén, ha a gyermek a 3. életévét betöltötte.

7/B.§ A bölcsőde intézményvezetője saját hatáskörében- külön eljárás nélkül- felveheti a gyermeket a bölcsődébe, amennyiben a gyermek szülője olyan rendkívüli élethelyzetbe kerül, hogy a gyermek napközbeni ellátását máshogy nem tudja megoldani.

2.§ Az Ör. 2.§ (3) bekezdés c) pontjának cb) és cc) alpontjai hatályon kívül helyeződnek.

3.§ Ez a módosítás 2020. szeptember 1. napján lép hatályba.

Enying, 2020. augusztus 10.

Viplak Tibor
polgármester

dr. Bodor Katalin
jegyző

Kihirdetve:

**dr. Bodor Katalin
jegyző**

**Enying Város Önkormányzat Képviselő-testületének
a gyermekvédelemi ellátásokról szóló
5/2019. (III. 28.) önkormányzati rendelete**

(módosításokkal egységes szerkezetben)

Enying Város Önkormányzat Képviselő-testülete a gyermekek védelméről és a gyámügyi igazgatásról szóló 1997. évi XXXI. törvény 29. § (1)-(2) bekezdésében és a 162. § (5) bekezdésében kapott felhatalmazás alapján, Magyarország helyi önkormányzatairól szóló 2011. évi CLXXXIX. törvény 13. § (1) bekezdésének 8. pontjában meghatározott feladatkörében eljárva a következőket rendeli el:

1. Általános rendelkezések

1. § (1) A rendelet személyi hatálya kiterjed a gyermekek védelméről és a gyámügyi igazgatásról szóló 1997. évi XXXI. törvény (a továbbiakban: Gyvt.) 4. §-ában meghatározott személyekre.
(2) A rendelet tárgyi hatálya kiterjed a Gyvt.-ben meghatározott gyermekvédelmi ellátásokra.

2. § (1) A gyermekek védelmét Enying Város Önkormányzata (a továbbiakban: Önkormányzat) pénzbeli, természetbeni és személyes gondoskodást nyújtó gyermekjóléti alapellátásokkal biztosítja.

(2) Pénzbeli és természetbeni ellátások:

- a) rendszeres gyermekvédelmi kedvezmény,
- b) szünidei gyermekétkeztetés.

(3) Személyes gondoskodást nyújtó gyermekjóléti alapellátások formái:

- a) gyermekjóléti szolgáltatás gyermekjóléti szolgálat útján,
- b) a Gyvt. 94. § (4) bekezdése szerinti család- és gyermekjóléti központ,
- c) gyermekek napközbeni ellátása
 - ca) bölcsőde,
 - cb)¹
 - cc)²útján.

2. Pénzbeli és természetbeni ellátások

3. § Az Önkormányzat pénzbeli és természetbeni ellátás formájában nyújtja a Gyvt. szabályai szerint a rendszeres gyermekvédelmi kedvezményt.

4. § (1) Az Önkormányzat a rendszeres gyermekvédelmi kedvezményre jogosult gyermekek részére szünidei gyermekétkeztetés keretében a szülő, törvényes képviselő kérelmére ingyenesen déli meleg főétkezést biztosít.

(2) Az Önkormányzat az (1) bekezdés szerinti szünidei gyermekétkeztetést a Gyvt. 21/C. § (2) bekezdésében meghatározottak szerint biztosítja.

3. A személyes gondoskodást nyújtó gyermekjóléti alapellátások

¹ Hatályon kívül helyezte: ../2020. () Ör.

² Hatályon kívül helyezte: ../2020. () Ör.

5. § (1) A gyermekjóléti szolgáltatás körébe tartozó, a Gyvt. 39-40. §-ok szerinti szervező, szolgáltató, gondozási feladatokat gyermekjóléti szolgálat formájában az Enyingi Család- és Gyermekjóléti Központ látja el.

(2) A gyermekjóléti szolgáltatás igénybevételének részletes szabályait, a kérelem benyújtásának rendjét és elbírálásának szempontjait a Gyvt. 31. § (1) és (2) bekezdése határozza meg, a szolgáltatás megszüntetésére a Gyvt. 37/A. § bekezdése irányadó.

(3) A gyermekjóléti szolgálatot a Gyvt. 149. §-a szerint térítésmentesen kell biztosítani.

6. § A gyermekjóléti szolgáltatás körébe tartozó, a Gyvt. 40/A. §-a szerinti feladatokat család- és gyermekjóléti központ intézményi egység keretében az Enyingi Család- és Gyermekjóléti Központ látja el.

7. § Az ellátás igénybevételére vonatkozó kérelmet a bölcsőde, óvoda, iskola intézmények vezetőinél kell benyújtani. Az intézményvezető saját hatáskörében dönt az ellátás biztosításáról, figyelemmel a Gyvt. 42/A. §-ára.

7/A. §³ A bölcsődei ellátás megszűnésének esetei és módjai:

- a) meghatározott idejű elhelyezés esetén a megjelölt időtartamot követően,
- b) a jogosultság feltételeinek megszűnésével,
- c) a szülő vagy törvényes képviselő kérelmére,
- d) ha a szülő a bölcsőde házirendjét az intézményvezető írásbeli figyelmeztetésére sem tartja be,
- e) a bölcsődeorvos szakvéleménye alapján meg kell szüntetni annak a gyerekeknek az ellátását, aki egészségi állapota miatt bölcsődei csoportban nem gondozható, illetve magatartászavara miatt veszélyezteti a többi gyerek fejlődését,
- f) próbaidővel elhelyezett fogyatékos gyermek ellátása, amennyiben a gyermekkel közvetlenül foglalkozó szakmai csoport (orvos, gyógypedagógus, gondozónő) együttes véleménye alapján úgy dönt, hogy a gyermek korai fejlesztése bölcsődei körülmények között nem végezhető,
- g) bölcsődei nevelési év végén, ha a gyermek a 3. életévét betöltötte.

7/B. §⁴ A bölcsőde intézményvezetője saját hatáskörében- külön eljárás nélkül- felveheti a gyermeket a bölcsődébe, amennyiben a gyermek szülője olyan rendkívüli élethelyzetbe kerül, hogy a gyermek napközbeni ellátását máshogy nem tudja megoldani.

4. Intézményi térítési díj

8. § (1) A gyermekjóléti alapellátás keretében biztosított gyermekétkeztetés intézményi térítési díját az intézmények díjjavaslatára alapján az Önkormányzat Képviselő-testülete minden év április 1. napjáig állapítja meg.

(2) A gyermekétkeztetésért az önkormányzat intézményi térítési díjat állapít meg, melynek alapja az élelmezés nyersanyagkötségének egy ellátottra jutó napi összege.

(3) A fizetendő személyi térítési díjat az intézmény vezetője állapítja meg a Gyvt. 148. § (4) bekezdésében előírtak figyelembevételével.

(4) A normatív kedvezményeken túl – a gyermek egyéni rászorultsága alapján – amennyiben a kötelezett térítési díj hátralékának részletekben történő megfizetését kéri, az intézményvezető – figyelembe véve a kötelezett jövedelmi, vagyoni és szociális helyzetét – legfeljebb 6 havi késedelmi pótlékmentes részletfizetést biztosíthat.

(5) A polgármester dönt a személyi térítési díj összegéről, illetve a (4) bekezdésben foglalt döntésről, ha azt a jogosult vitatja. A jogosult a díjközléstől, illetve a (4) bekezdésben foglalt döntés kézhezvételétől számított 8 napon belül fordulhat az önkormányzathoz.

³Beiktatta: ../2020. () Ör.

⁴ Beiktatta: ../2020. () Ör.

(6) Térítési díj meg nem fizetése esetén a személyes gondoskodást nyújtó gyermekjóléti alapellátások és gyermekvédelmi szakellátások térítési díjáról és az igénylésükhöz felhasználható bizonyítékokról szóló 328/2011. (XII. 29.) Korm. rendelet 16. § (2)-(3) bekezdése szerint kell eljárni.

9. § (1) Az Önkormányzat fenntartásában működő Enyingi Városi Bölcsőde által biztosított alábbi szolgáltatásokért kell intézményi térítési díjat fizetni a Gyvt. alapján:

- a) gyermekétkeztetés,
- b) gondozás.

(2) A bölcsődei gyermekétkeztetés intézményi térítési díját e rendelet 1. melléklete tartalmazza.

(3) A gyermek gondozására számított intézményi térítési díj összege ellátási naponként és ellátottakként 300 forint.

10. § (1) Az Önkormányzat fenntartásában működő Enyingi Szirombontogató Óvoda, valamint a Székesfehérvári Tankerületi Központ fenntartásában működő Batthyány Fülöp Gimnázium és Általános Iskola élelmezés nyersanyagköltségét e rendelet 2. melléklete, az általános forgalmi adóval növelt intézményi térítési díját e rendelet 3. melléklete tartalmazza.

(2) Az önkormányzat az (1) bekezdésben foglalt intézmények részére vásárolt szolgáltatás útján biztosítja a gyermekétkeztetést.

11. § (1) Ez a rendelet 2019. április 1. napján lép hatályba.

(2) Hatályát veszti Enying Város Önkormányzata Képviselő-testületének az Enyingi Városi Bölcsődében alkalmazandó intézményi térítési díjakról szóló 4/2018. (III. 29.) önkormányzati rendelete.

(3) Hatályát veszti Enying Város Önkormányzata Képviselő-testületének a nevelési intézményekben alkalmazandó intézményi térítési díjakról szóló 10/2018. (V. 23.) önkormányzati rendelete.

Viplak Tibor
polgármester

Dr. Kóródi-Juhász Zsolt LL. M.
jegyző

Záradék:

A rendelet-tervezetet társadalmi egyeztetése 2019. március 19. – 26. napjáig az Enyingi Polgármesteri Hivatal honlapján megtörtént.

Ellene bejelentés, észrevétel ~~érkezett~~/ nem érkezett.

Enying, 2019. március 28.

Kihirdetve: 2019. március 28.

Dr. Kóródi-Juhász Zsolt LL. M.
jegyző

**Enying Város Önkormányzat Képviselő-testületének
5/2019. (III. 28.) önkormányzati rendelete
a gyermekvédelemi ellátásokról**

Enying Város Önkormányzat Képviselő-testülete a gyermekek védelméről és a gyámügyi igazgatásról szóló 1997. évi XXXI. törvény 29. § (1)-(2) bekezdésében és a 162. § (5) bekezdésében kapott felhatalmazás alapján, Magyarország helyi önkormányzatairól szóló 2011. évi CLXXXIX. törvény 13. § (1) bekezdésének 8. pontjában meghatározott feladatkörében eljárva a következőket rendeli el:

1. Általános rendelkezések

1. § (1) A rendelet személyi hatálya kiterjed a gyermekek védelméről és a gyámügyi igazgatásról szóló 1997. évi XXXI. törvény (a továbbiakban: Gyvt.) 4. §-ában meghatározott személyekre.
(2) A rendelet tárgyi hatálya kiterjed a Gyvt.-ben meghatározott gyermekvédelemi ellátásokra.

2. § (1) A gyermekek védelmét Enying Város Önkormányzata (a továbbiakban: Önkormányzat) pénzbeli, természetbeni és személyes gondoskodást nyújtó gyermekjóléti alapellátásokkal biztosítja.

(2) Pénzbeli és természetbeni ellátások:

- a) rendszeres gyermekvédelmi kedvezmény,
- b) szünidei gyermekétkeztetés.

(3) Személyes gondoskodást nyújtó gyermekjóléti alapellátások formái:

- a) gyermekjóléti szolgáltatás gyermekjóléti szolgálat útján,
- b) a Gyvt. 94. § (4) bekezdése szerinti család- és gyermekjóléti központ,
- c) gyermekek napközbeni ellátása
 - ca) bölcsőde,
 - cb) óvoda,
 - cc) iskolai napközis foglalkozás útján.

2. Pénzbeli és természetbeni ellátások

3. § Az Önkormányzat pénzbeli és természetbeni ellátás formájában nyújtja a Gyvt. szabályai szerint a rendszeres gyermekvédelmi kedvezményt.

4. § (1) Az Önkormányzat a rendszeres gyermekvédelmi kedvezményre jogosult gyermekek részére szünidei gyermekétkeztetés keretében a szülő, törvényes képviselő kérelmére ingyenesen déli meleg főétkezést biztosít.

(2) Az Önkormányzat az (1) bekezdés szerinti szünidei gyermekétkeztetést a Gyvt. 21/C. § (2) bekezdésében meghatározottak szerint biztosítja.

3. A személyes gondoskodást nyújtó gyermekjóléti alapellátások

5. § (1) A gyermekjóléti szolgáltatás körébe tartozó, a Gyvt. 39-40. §-ok szerinti szervező, szolgáltató, gondozási feladatokat gyermekjóléti szolgálat formájában az Enyingi Család- és Gyermekjóléti Központ látja el.

(2) A gyermekjóléti szolgáltatás igénybevételének részletes szabályait, a kérelem benyújtásának rendjét és elbírálásának szempontjait a Gyvt. 31. § (1) és (2) bekezdése határozza meg, a szolgáltatás megszüntetésére a Gyvt. 37/A. § bekezdése irányadó.

(3) A gyermekjóléti szolgálatot a Gyvt. 149. §-a szerint térítésmentesen kell biztosítani.

6. § A gyermekjóléti szolgáltatás körébe tartozó, a Gyvt. 40/A. §-a szerinti feladatokat család- és gyermekjóléti központ intézményi egység keretében az Enyingi Család- és Gyermekjóléti Központ látja el.

7. § Az ellátás igénybevételére vonatkozó kérelmet a bölcsőde, óvoda, iskola intézmények vezetőinél kell benyújtani. Az intézményvezető saját hatáskörében dönt az ellátás biztosításáról, figyelemmel a Gyvt. 42/A. §-ára.

4. Intézményi térítési díj

8. § (1) A gyermekjóléti alapellátás keretében biztosított gyermekétkeztetés intézményi térítési díját az intézmények díjjavaslatára alapján az Önkormányzat Képviselő-testülete minden év április 1. napjáig állapítja meg.

(2) A gyermekétkeztetésért az önkormányzat intézményi térítési díjat állapít meg, melynek alapja az ételmezés nyersanyagkötségének egy ellátottra jutó napi összege.

(3) A fizetendő személyi térítési díjat az intézmény vezetője állapítja meg a Gyvt. 148. § (4) bekezdésében előírtak figyelembevételével.

(4) A normatív kedvezményeken túl – a gyermek egyéni rászorultsága alapján – amennyiben a kötelezett térítési díj hátralékának részletekben történő megfizetését kéri, az intézményvezető – figyelembe véve a kötelezett jövedelmi, vagyoni és szociális helyzetét – legfeljebb 6 havi késedelmi pótlékmentes részletfizetést biztosíthat.

(5) A polgármester dönt a személyi térítési díj összegéről, illetve a (4) bekezdésben foglalt döntésről, ha azt a jogosult vitatja. A jogosult a díjközléstől, illetve a (4) bekezdésben foglalt döntés kézhezvételétől számított 8 napon belül fordulhat az önkormányzathoz.

(6) Térítési díj meg nem fizetése esetén a személyes gondoskodást nyújtó gyermekjóléti alapellátások és gyermekvédelmi szakellátások térítési díjáról és az igénylésükhöz felhasználható bizonyítékokról szóló 328/2011. (XII. 29.) Korm. rendelet 16. § (2)-(3) bekezdése szerint kell eljárni.

9. § (1) Az Önkormányzat fenntartásában működő Enyingi Városi Bölcsőde által biztosított alábbi szolgáltatásokért kell intézményi térítési díjat fizetni a Gyvt. alapján:

- a) gyermekétkeztetés,
- b) gondozás.

(2) A bölcsődei gyermekétkeztetés intézményi térítési díját e rendelet 1. melléklete tartalmazza.

(3) A gyermek gondozására számított intézményi térítési díj összege ellátási naponként és ellátottakként 300 forint.

10. § (1) Az Önkormányzat fenntartásában működő Enyingi Szirombontogató Óvoda, valamint a Székesfehérvári Tankerületi Központ fenntartásában működő Batthyány Fülöp Gimnázium és Általános Iskola ételmezés nyersanyagkötségét e rendelet 2. melléklete, az általános forgalmi adóval növelt intézményi térítési díját e rendelet 3. melléklete tartalmazza.

(2) Az önkormányzat az (1) bekezdésben foglalt intézmények részére vásárolt szolgáltatás útján biztosítja a gyermekétkeztetést.

11. § (1) Ez a rendelet 2019. április 1. napján lép hatályba.

(2) Hatályát veszti Enying Város Önkormányzata Képviselő-testületének az Enyingi Városi Bölcsődében alkalmazandó intézményi térítési díjakról szóló 4/2018. (III. 29.) önkormányzati rendelete.

(3) Hatályát veszti Enying Város Önkormányzata Képviselő-testületének a nevelési intézményekben alkalmazandó intézményi térítési díjakról szóló 10/2018. (V. 23.) önkormányzati rendelete.

Viplak Tibor
polgármester



Dr. Kóródi-Juhász Zsolt LL. M.
jegyző

Záradék:

A rendelet-tervezetet társadalmi egyeztetése 2019. március 19. – 26. napjáig az Enyingi Polgármesteri Hivatal honlapján megtörtént.

Ellene bejelentés, észrevétel ~~érkezett~~ / nem érkezett.

Enying, 2019. március 28.

Kihirdetve: 2019. március 28.

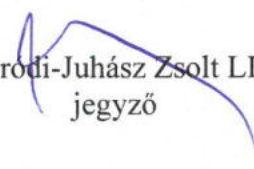
Dr. Kóródi-Juhász Zsolt LL. M.
jegyző

Fejér Megyei Kormányhivatal

ENYING VÁROS ÖNKORMÁNYZATI HIVATAL KÖZPONTI IRTATÓ		
2020. júli 30.	Erkezeti szám	8377
01/0596-4/2020	Melléklet	
Előadó	Ülészám	
Orbán		

Ügyiratszám: FE/06/00681-5/2020.
 Ügyintéző: Molnár-Szántó Bianka
 Telefonszám: 06/22/526-986

Tárgy: Enying Város Önkormányzata (8130 Enying, Kossuth u. 26.) által fenntartott Enyingi Városi Bölcsőde (8130 Enying, Vas Gereben u. 8.) hatósági ellenőrzése

mando.bsane@fejerv.gov.hu

Enying Város Önkormányzata
 Viplak Tibor polgármester részére

Enying
 Kossuth u. 26.
 8130

Tisztelt Polgármester Úr!

A Fejér Megyei Kormányhivatal, mint működést engedélyező szerv a szociális, gyermekjóléti és gyermekvédelmi szolgáltatók, intézmények és hálózatok hatósági nyilvántartásáról és ellenőrzéséről szóló 369/2013. (X. 24.) Kormányrendelet 38. § (1) bekezdés a) pontja alapján **mellékelten megküldi** az Enying Város Önkormányzata (8130 Enying, Kossuth u. 26., a továbbiakban: fenntartó) által fenntartott **Enyingi Városi Bölcsőde** (8130 Enying, Vas Gereben u. 8.) **hatósági ellenőrzéséről** készült FE/06/00681-4/2020. számú jegyzőkönyvet.

A működést engedélyező szerv felhívja a fenntartó figyelmét, hogy amennyiben a leírtakkal kapcsolatban észrevétele van, úgy azt a jegyzőkönyv kézhezvételétől számított **8 napon** szíveskedjen megtenni.

Amennyiben a fenntartó észrevételt nem tesz, a vizsgálat megállapításait a működést engedélyező szerv elfogadottnak tekinti.

Székesfehérvár, 2020. július 28.

Tisztelettel:



Dr. Simon László
 kormány megbízott
 nevében és megbízásából

Dr. Faddi Tímea
 osztályvezető

*5/2013
OK*



Fejér Megyei Kormányhivatal

NYINGI VÁROSI BÖLCSŐDE		KÖZPONTI IKTATÓ	
2020	30	Erkezési szám: 8938	
2020. július 21.		Munkatárs: dr. B. C.	

Ügyiratszám: FE/06/00681-4/2020.
Ügyintéző: Molnár-Szántó Bianka
Telefonszám: 06/22/526-986

Tárgy: Enying Város Önkormányzata (8130 Enying, Kossuth u. 26.) által fenntartott Enyingi Városi Bölcsőde (8130 Enying, Vas Gereben u. 8.) hatósági ellenőrzése

Jegyzőkönyv

FEJÉR MEGYEI KORMÁNYHIVATAL	
2020.07.21	M. B. C.
FEJÉR/06/1-4	

Készült: Enyingi Városi Bölcsőde 8130 Enying, Vas Gereben u. 8. szám alatti székhelyén

Tárgy: A szociális, gyermekjóléti és gyermekvédelmi szolgáltatók, intézmények és hálózatok hatósági nyilvántartásáról és ellenőrzéséről szóló 369/2013.(X. 24.) Kormányrendelet (továbbiakban: Kormányrendelet) 36.§ (1) bekezdés b) pontja alapján ellenőrzés lefolytatása

Az ellenőrzés időpontja: 2020. július 21.

Jelen vannak:

A Fejér Megyei Kormányhivatal Szociális és Gyámügyi Osztály részéről:

Molnár-Szántó Bianka szociális- és gyermekvédelmi szakügyintéző/jegyzőkönyvvezető

A fenntartó képviselőtében:

A bölcsőde részéről:

Az ellenőrzésen résztvevő társhatóságok:

A hatósági ellenőrzés alapját képező jogszabályok különösen:

- A szociális, gyermekjóléti és gyermekvédelmi szolgáltatók, intézmények és hálózatok hatósági nyilvántartásáról és ellenőrzéséről szóló 369/2013. (X. 24.) Kormányrendelet (továbbiakban: Kormányrendelet);
- A gyermekek védelméről és a gyámügyi igazgatásról” szóló 1997. évi XXXI törvény (továbbiakban: Gyt.);
- A személyes gondoskodást nyújtó gyermekjóléti, gyermekvédelmi intézmények, valamint személyek szakmai feladatairól és működésük feltételeiről szóló 15/1998. (IV.30.) NM rendelet (a továbbiakban: NM rendelet);
- A személyes gondoskodást nyújtó gyermekjóléti alapellátások és gyermekvédelmi szakellátások térítési díjáról és az igénylésükhöz felhasználható bizonyítékokról szóló 328/2011. (XII. 29.) Kormányrendelet (a továbbiakban: 328/2011. (XII. 29.) Kormányrendelet vagy Gytr.);
- A közalkalmazottak jogállásáról szóló 1992. évi XXXIII. törvény (a továbbiakban: Kjt.);
- A munka törvénykönyvéről szóló 2012. évi I. törvény (a továbbiakban: Mt.);

Uy
Tóth János

- A 257/2000. (XII. 26.) Kormányrendelet a közalkalmazottak jogállásáról szóló 1992. évi XXXIII. törvénynek a szociális, valamint a gyermekjóléti és gyermekvédelmi ágazatban történő végrehajtásáról;
- A személyes gondoskodást végző személyek továbbképzéséről és a szociális szakvizsgáról szóló 9/2000. (VIII. 4.) SzCsM rendelet;
- A vezetői megbízással rendelkező szociális szolgáltatást nyújtó személyek vezetőképzéséről szóló 25/2017. (X. 18.) EMMI rendelet (a továbbiakban: EMMI rendelet);
- A személyes gondoskodást végző személyek adatainak működési nyilvántartásáról szóló 8/2000. (VIII. 4.) SZCSM rendelet;
- Az országos településrendezési és építési követelményekről szóló 253/1997. (XII. 20.) Korm. rendelet (a továbbiakban: OTÉK);
- MSZ 24210 szabvány a nevelési intézmények tervezési előírásairól;
- A játszótéri eszközök biztonságosságáról szóló 78/2003.(XI.27.) GKM rendelet (a továbbiakban: GKM rendelet);
- Az általános közigazgatási rendtartásról szóló 2016. évi CL. törvény (továbbiakban: Ákr.)

A helyszíni ellenőrzés kiterjedt továbbá az intézmény adatkezelésére és adminisztrációjára vonatkozó dokumentumokra.

Az ellenőrző hatóság tájékoztatja az ellenőrzésen résztvevőket a jogaikról és figyelmezteti kötelességeikre:

- A hatóság a hatásköre gyakorlása során a szakszerűség, egyszerűség, az ügyféllel való együttműködés és a jóhiszeműség követelményeinek megfelelően, a törvény előtti egyenlőség és az egyenlő bánásmód követelményét megtartva, indokolatlan megkülönböztetés és részrehajlás nélkül, a jogszabályban meghatározott határidőn belül, észszerű időben jár el. (Ákr. 2 §)
- Az ügyfél az eljárás során bármikor nyilatkozatot, észrevételt tehet. (Ákr. 5. § (1) bekezdés)
- Az eljárás valamennyi résztvevője köteles jóhiszeműen eljárni és a többi résztvevővel együttműködni. Senkinek a magatartása nem irányulhat a hatóság megtévesztésére vagy a döntéshozatal, illetve a végrehajtás indokolatlan késleltetésére. (Ákr. 6. §)
- Ha törvény nem írja elő az ügyfél személyes eljárását, helyette törvényes képviselője, vagy az általa, illetve törvényes képviselője által meghatalmazott személy, továbbá az ügyfél és képviselője együtt is eljárhat. (Ákr. 13. § (1) bekezdés)
- A közigazgatási hatósági eljárás hivatalos nyelve a magyar. A nemzetiségi szervezet nevében eljáró személy, valamint az a természetes személy, aki a nemzetiségek jogairól szóló törvény hatálya alá tartozik, a hatóságnál használhatja nemzetiségi nyelvét. (Ákr. 20. §)
- Az ügyfél az eljárás bármely szakaszában és annak befejezését követően is betekinthez az eljárás során keletkezett iratba. A tanú a vallomását tartalmazó iratba, a szemletárgy birtokosa a szemlérről készített iratba tekinthez be. Az iratbetekintés során az arra jogosult másolatot, kivonatot készíthet – vagy kormányrendeletben meghatározott költségtérítés ellenében – másolatot kérhet, amelyet a hatóság kérelemre hitelesít. (Ákr. 33. § (1) – (2) és (4) bekezdése)
- A hatóság, ha a tényállás tisztázása során szükséges, és az az Eüsztv. alapján nem szerezhető be – a 36. § (2) bekezdésében meghatározottak kivételével – felhívhatja az ügyfelet okirat vagy más irat bemutatására. (Ákr. 65. § (1) bekezdés)
- A szemle megtartása során a szemletárgy birtokosa kötelezhető a szemletárgy felmutatására, illetve arra, hogy az ügyfelet a szemle helyszínére beengedje. A szemle során a hatóság eljáró tagja jogosult különösen a szemlével érintett területre, építménybe és egyéb létesítménybe belépni, bármely iratot, tárgyat vagy munkafolyamatot megvizsgálni, felvilágosítást kérni, illetve mintát venni. A szemle eredményes és biztonságos lefolytatása érdekében a hatóság a rendőrség közreműködését kérheti. Ha a helyszíni szemlére életveszéllyel vagy súlyos kárral fenyegető helyzetben, azonnali eljárási cselekmény érdekében van szükség, illetve, ha ezt törvény más fontos okból megengedi, a helyszíni szemlét a hatóság a lezárt terület, épület, helyiség felnyitásával, az ott tartózkodó személyek akarata ellenére is megtarthatja. (Ákr. 69-70. §-ai)
- Ha az ügyfél vagy képviselője más tudomása ellenére az ügy szempontjából jelentős adatot valótlanul állít vagy elhallgat, illetve ha a kötelező adatszolgáltatás körében a 105. § (2)

8000 Székesfehérvár, Szent István tér 9., Tel: 22/526-900, e-mail: hivatal@fejer.gov.hu

Fejér Megyei Kormányhivatal Hatósági Főosztály

Ügyintézés helye: Szociális és Gyámügyi Osztálya, 8000 Székesfehérvár, Hosszúsétatér 1.,

Tel.: 22/526-931, gyamhivatal@fejer.gov.hu

Üevfelfogadás: H-Cs: 8⁰⁰-11³⁰ és 13⁰⁰-15³⁰. P: 8⁰⁰-11³⁰

W
F. K. J. J. J. J.

bekezdésében foglalt ok hiányában (Az adatszolgáltatást az ügyfél akkor tagadhatja meg, ha arra a tanúvallomást megtagadhatná.) adatszolgáltatási kötelezettségét nem teljesíti, eljárási bírsággal sújtható. (Ákr. 64. § (2) bekezdés)

- Az eljárás akadályozásának következményei: Azt, aki a kötelezettségét önhibájából megszegi, a hatóság az okozott többletköltségek megtérítésére kötelezi, illetve eljárási bírsággal sújthatja. (Ákr. 77. § (1) bekezdés)
- Az eljárási bírság legkisebb összege esetenként 10.000,- Ft, legmagasabb összege természetes személy esetén 500.000,- Ft, jogi személy vagy egyéb szervezet esetén pedig 1.000.000,- Ft. (Ákr. 77. § (2) bekezdés)
- A tényállás tisztázása érdekében lefolytatott eljárási cselekményről az ügyfél vagy az eljárás más résztvevője részvétele esetén jegyzőkönyvet, más esetben feljegyzést kell készíteni. A hatóság egyes eljárási cselekményekről kép- és hangfelvételt készíthet. (Ákr. 78.§ (1) és (4) bekezdés)

A működést engedélyező szerv tájékoztatja továbbá a megjelent ügyfeleket, hogy a működést engedélyező szerv a feladatai ellátásához a *gyermek védelméről és a gyámügyi igazgatásról* szóló 1997. évi XXXI. törvény által előírt nyilvántartás vezetéséhez az ügyfél személyes adatait a hivatkozó törvény adatkezelésre vonatkozó szakaszai szerint kezelheti, és azokról a törvényi felhatalmazás alapján adatot szolgáltatathat.

Az adatkezelő szerv gondoskodik arról, hogy a személyes adatok védelmének biztosítása érdekében az érintett – ha a törvény kivételt nem tesz – az adataihoz hozzáférhessen, illetve gyakorolhassa a helyesbítéshez vagy a törléshez való jogát.

A tájékoztatást megismertem és tudomásul vettem:

.....
aláírás

.....
aláírás

Az engedélyes szolgáltatói nyilvántartásban rögzített hatályos adatai:

1. Az engedélyes fenntartójának adatai:

Az engedélyes fenntartójának neve, székhelye, adószáma, típusa:

Enying Város Önkormányzata
8130 Enying, Kossuth Lajos u. 26.
15727385-2-07
állami fenntartó/önkormányzati

Az engedélyes fenntartójának telefonszáma, telefaxszáma, elektronikus levélcíme, honlap címe:

06-22-572-639
06-22-572-649
pmhiv@enying.eu
www.enying.eu

A fenntartó kapcsolattartójának típusa, neve, beosztása, telefonszáma, telefaxszáma, elektronikus levélcíme:

képviselő
Viplak Tibor
polgármester
06-22-372-642
pmhiv@enying.eu

általános kapcsolattartó

W

Tóth Zoltán

Dr. Varga-Komáromi Eszter
aljegyző
06-70-684-8165
aljegyzo.pmhiv@enying.eu

2. Az engedélyes adatai:

Az engedélyes neve, címe, helyrajzi száma, ágazati azonosítója, adószáma, törzskönyvi azonosító száma, a szolgáltatási hely típusa:

Enyingi Városi Bölcsőde
8130 Enying, Vas Gereben u. 8.
S0257734
16700620-1-07
640657
székhely

Az engedélyes telefonszáma, telefax száma, elektronikus levélcíme, honlapjának címe:

06-22-372-063
06-22-372-063
enyingbolcsi@gmail.com

Az engedélyes kapcsolattartójának típusa, neve, beosztása, telefonszáma, telefax száma elektronikus levélcíme:

képviselő
Tóth Judit
Intézményvezető
06-22-372-063
06-22-372-063
enyingbolcsi@gmail.com

3. Az engedélyes által nyújtott szolgáltatás adatai:

Az engedélyes által nyújtott szolgáltatás megnevezése, férőhelyszám:

bölcsőde: 35 férőhely

Az engedélyes működésének kezdő időpontja:

1998.06.16.

A szolgáltatás ellátási területe:

Enying város közigazgatási területe

Az engedélyes bejegyzésének hatálya:

határozatlan

Az engedélyes által nyújtott bölcsőde szolgáltatás 35 férőhelyszáma tekintetében a gyermekjóléti szolgáltatások területi lefedettségét figyelembe vevő finanszírozási rendszerbe befogadottnak minősül.

me
Tóth Judit

Az ellenőrzés megállapításai:

Az intézmény rendelkezik-e:

Nem állami fenntartó esetén a szolgáltató rendelkezik-e a szolgáltató tevékenység során okozott kár megtérítésére vonatkozó felelősségbiztosítással (NM rendelet 3/B. §(1) bekezdése):

igen nem

Alapító Okirattal? (amennyiben a szolgáltató költségvetési szerv)

Alapító Okirattal: mára: 01/245-3/2016. 2016.03.03-án felt

Szervezeti és Működési Szabályzattal? (Gyvt. 104. § (3) bekezdés, kötelező tartalmi elemei: 2011. évi CXCV. tv-ben foglalt Ávr. 13. § (1) bekezdése)

Alapító Okirattal: mára: 01/245-3/2016. 2016.03.03-án felt
Szervezeti és Működési Szabályzattal: A fenntartó által a 224/2019. (VI. 26.)
számú határozattal elfogadottnak került.

Szakmai Programmal?

(NM rendelet 4/A. § (1)-(3) bekezdése)

igen nem

Fenntartó jóváhagyta-e (állami és nem állami fenntartó esetén)?

igen nem

Ha igen, annak dátuma: 2019. máj. 26. nap, határozat száma: 223/2019

A szakmai program tartalmazza-e az alábbi kötelező elemeket:	Igen	Nem
a szolgáltató, intézmény nevét, székhelyét, telephelyét;	<input checked="" type="checkbox"/>	<input type="checkbox"/>
az ellátandó célcsoport és az ellátandó terület jellemzőit;	<input checked="" type="checkbox"/>	<input type="checkbox"/>
a szolgáltatás célját, feladatát, alapelveit, különösen:	<input checked="" type="checkbox"/>	<input type="checkbox"/>
a megvalósítani kívánt program konkrét bemutatását, a létrejövő kapacitások, a nyújtott szolgáltatáselemek, tevékenységek leírását;	<input checked="" type="checkbox"/>	<input type="checkbox"/>
az intézményen belüli és más intézményekkel történő együttműködés módját;	<input checked="" type="checkbox"/>	<input type="checkbox"/>
a feladatellátás szakmai tartalmát, módját, a biztosított szolgáltatások formáit, körét, rendszerességét, valamint a szolgáltatási típusnak megfelelően a	<input checked="" type="checkbox"/>	<input type="checkbox"/>
gondozási, nevelési, fejlesztési feladatok jellegét, tartalmát, módját;	<input checked="" type="checkbox"/>	<input type="checkbox"/>
az ellátás igénybevitelének módját;	<input checked="" type="checkbox"/>	<input type="checkbox"/>
az igénybe vevők és a személyes gondoskodást végző személyek jogainak védelmével kapcsolatos szabályokat;	<input checked="" type="checkbox"/>	<input type="checkbox"/>
a szolgáltatást nyújtók folyamatos szakmai felkészültsége biztosításának módját, formáit	<input checked="" type="checkbox"/>	<input type="checkbox"/>
Mellékletek rendelkezésre állnak-e?	Igen	Nem
a Gyvt. 32. § (5) és (7) bekezdése szerinti megállapodások tervezete;	<input checked="" type="checkbox"/>	<input type="checkbox"/>
a szervezeti és működési szabályzat;	<input checked="" type="checkbox"/>	<input type="checkbox"/>

Házirenddel?

(Gyvt. 10. § (2) bekezdése)

igen nem

Elkészítésének dátuma: 2019. máj. 26. nap

A Házirend egy-egy példánya a gyermekcsoportok átadóiban, jól látható helyen kifüggesztésre került?
(Gyvt. 10. § (3) bekezdése)

igen nem

Az érdekképviselői fórum egyetértési jogot gyakorol a házirend jóváhagyásánál?
(NM rendelet 2/C. § (4) bekezdés)

lu
Tóth János

igen nem

Milyen szabályzatokkal rendelkezik az intézmény?

*Felvételi: naldlyzat, Munkatankönyv: naldlyzat, ...
Tudásdaru: naldlyzat, Visszavétel: naldlyzat,
Egym. védőnői: naldlyzat, Kórházselektó,
Kémió listavagy első stb.*

Adatvédelem (Gyvt. 134. §-139. §)

A dolgozók személyi anyagát zárható szekrényben őrzik?

igen nem

A gyermekek személyi anyagát zárt szekrényben őrzik?

igen nem

A szülők hozzáférhetnek-e a gyermek és saját adataikhoz, élhetnek-e a törlési, helyesbítési jogokkal? (Gyvt. 134. § (2))

igen nem

A bölcsődébe érkező és az onnan kimenő leveleket iratokat iktatókönyvben iktatják, ... *igen*

Készít-e a bölcsőde vezetője éves jelentést a fenntartónak?

igen nem

Megtárgyalta-e a jelentést a fenntartó és volt-e visszajelzés a feladatellátásra?

igen nem

*Bemámoló kérelmet a bölcsőde: nem rendel, melyet a képviselő-
testület tárgyal. A tanácsj. enél. júniusban elfogadta a kérelmet.*

Működik-e **Érdekképviseleti Fórum** az intézményben? *nem*

(Gyvt. 104. § (1) bekezdés h) pontja, Gyvt. 35. § (1) bekezdés, NM rendelet 2/C. §-a)

Milyen rendszerességgel ülésezik? *Gyűlési elnöki felhatalommal, jussal és*

Dokumentáltak az ülésezések? *megjegyzés, jegyzék és kérelmi táblázat*

Tagjai: *szülőket, bölcsőde képviselő, munkatársak*

(NM rendelet 2/C. § (1) – (2) bekezdései: A Gyvt. 35. § (1) bekezdése szerinti érdekképviseleti fórum 1 fő, szavazati jogú választott tagjai

- a) a gyermekönkormányzat képviselői,
- b) az ellátásban részesülő gyermek szülei vagy más törvényes képviselői, illetve a fiatal felnőttek képviselői,
- c) az intézmény dolgozóinak képviselői és
- d) az intézményt fenntartó képviselői.

(2) Az (1) bekezdés a) és b) pontjában meghatározott személyek száma összesen nem lehet kevesebb az (1) bekezdés c) és d) pontja szerinti személyek összlétszámánál.)

Az intézmény megteremtette annak lehetőségét, hogy a bölcsődei ellátásban részesülő gyermekek szülei a gyermek nevelésével kapcsolatban véleményt nyilváníthassanak.

Ezen lehetőségek a következők (aláhúzással jelölendő)

- Érdekképviseleti Fórum működtetése
- Az intézményvezetőnek történő jelzés lehetősége
- Szülőcsoportos megbeszélések
- Szülői értekezletek
- Nyitott szülői napok
- Napi találkozások a gondozónővel
- Üzenőfüzet

A napirend kialakításának általános elvei (NM rendelet 10. számú melléklet):

A jól szervezett, folyamatos, ugyanakkor rugalmas napirend a kisgyermekek igényeinek, szükségleteinek kielégítését, a nyugodt, kiszámítható, folyamatos gondozás feltételeit, annak

*u
Tör. juttat*

megvalósítását biztosítja, megteremtve a biztonságérzetet, a kiszámíthatóságot, az aktivitás és az önállósodás lehetőségét.

A szakmai egységekben és a csoportok átadójában a csoportok évszaknak megfelelő napirendjét kifüggesztették-e a szülők által jól látható helyre? igen nem

A bölcsőde hány órás nyitva tartással biztosítja a gyermek bölcsődei ellátását? (Gyvt. 37. § (1)-(2) bekezdése)

A bölcsőde 6³⁰ órától 16³⁰ óráig tart nyitva.

Napi 10 órás nyitva tartással működik.

A bölcsődében jól látható helyre kifüggesztésre került

- Házirend igen nem
- Étlap igen nem
- Gyermekjogi képviselő személyéről és elérhetőségéről szóló tájékoztatás igen nem
- Tanúsítvány igen nem

A nyitvatartási idő idejében egy órával korábban már az intézmény. A fenntartó által a 136/2020. (VI. 24.) május határozattal rendelt eljárással. Az intézmény vezetője nyilatkozott arról, hogy a munkatársak és az intézmény vezetője elvették a munkatársak munkáját, mert a feladatokat nem tudták megoldani.

A szolgáltatás szakmai jellemzői:

Az engedélyezett férőhelyek száma:

2019: 55 fő
2020: 55 fő

A gondozottak átlag létszáma:

Az ellátottak 2019. évi átlag létszáma: 27 fő
A vizsgálat időpontjában az ellátottak száma: 27 fő

Bölcsődei csoportok életkor szerinti összetétele (NM rendelet 46. §-a és a 10. számú melléklet 6.2. pontja, max. 12 fő, 2 évesnél idősebb gyermekek csoportjában max. 14 fő): napis létszám 21 fő

1. <u>Napköznap</u> csoport, felvett gyermek: <u>10</u> fő <u>25</u> fő	életkori összetétel: <u>42</u> hó/év <u>24</u> hó/év
2. <u>Katona</u> csoport, felvett gyermek: <u>11</u> fő <u>1</u> fő	életkori összetétel: <u>48</u> hó/év <u>24</u> hó/év
3. <u>Pillangó</u> csoport, felvett gyermek: <u>12</u> fő <u>1</u> fő	életkori összetétel: <u>48</u> hó/év <u>36</u> hó/év
4. csoport, felvett gyermek: <u>...</u> fő	életkori összetétel: <u>...</u> hó/év <u>...</u> hó/év
5. csoport, felvett gyermek: <u>...</u> fő	életkori összetétel: <u>...</u> hó/év <u>...</u> hó/év
6. csoport, felvett gyermek: <u>...</u> fő	életkori összetétel: <u>...</u> hó/év <u>...</u> hó/év
7. csoport, felvett gyermek: <u>...</u> fő	életkori összetétel: <u>...</u> hó/év <u>...</u> hó/év
8. csoport, felvett gyermek: <u>...</u> fő	életkori összetétel: <u>...</u> hó/év <u>...</u> hó/év
9. csoport, felvett gyermek: <u>...</u> fő	életkori összetétel: <u>...</u> hó/év <u>...</u> hó/év
10. csoport, felvett gyermek: <u>...</u> fő	életkori összetétel: <u>...</u> hó/év <u>...</u> hó/év
11. csoport, felvett gyermek: <u>...</u> fő	életkori összetétel: <u>...</u> hó/év <u>...</u> hó/év
12. csoport, felvett gyermek: <u>...</u> fő	életkori összetétel: <u>...</u> hó/év <u>...</u> hó/év

Betartja-e az intézmény a gyermekek életkorára vonatkozó szabályokat? igen nem (Gyvt. 42. § (1) bekezdés, 42/A. §)

Bölcsődei csoport összetétele sajátos nevelési igényű gyermek nevelése esetén:

Bölcsődei csoport létszáma, amennyiben nem sajátos nevelési igényű gyermekekkel közös csoportban történik a nevelés: (NM rendelet 46. § (1) bekezdés b) pontja alapján amennyiben sajátos nevelési igényű gyermeket is gondoznak, a bölcsődei csoportban egy sajátos nevelésű gyermek esetén

u
(Ekkor jutt)

	Beosztás / Név	Szakképzettség	Alkalmazás módja (főállás/főállás osztott munkakör, részfoglalkozás)	Működési nyilvántartásba vételi szám és érvényesség
	Tóth Judit intézményvezető/igazgató	igazgatói nevelő pedagógiai vezető nevelő tanár, részfoglalkozásos helyelő	főállás 2015.04.20-tól vesztői megyei 2015.10.01- 2020.10.01-ig	110 024
 bölcsődevezető	/	/	/
1	Árkai Péter Zita kisgyermeknevelő	bölcső - 0-3 évesek gyermeknevelő	1998.06.07-től főállás 1-től megyei nyugdíjtanú
2	Naagy Mikólett kisgyermeknevelő	gyermeknevelő gyermeknevelő	2011.09.01-től főállás	87740
3	Horváth Regina kisgyermeknevelő	gyermeknevelő 20-nevelő	2020.02.12-től munkaviszony 2020.02.12-től	121592
4	Mihály István kisgyermeknevelő	gyermeknevelő 20-nevelő	2011.09.01-től főállás a kivétel 06.30-ig, mivel meghívásos munkaviszonyban
5	Balogh Henrietta kisgyermeknevelő	gyermeknevelő 20-nevelő	2011.03.01-től főállás 11.01-től
6 kisgyermeknevelő	/	87742 Az Arkai Péter Zita nyugdíjtanú.
7 kisgyermeknevelő	/	*87741	/
8	Góspóné Tóth Anna kisgyermeknevelő	gyermeknevelő	2019.09.02-től főállás	134944
9	Némethi Robert kisgyermeknevelő	gyermeknevelő	2019.08.02-től főállás	138740
10 kisgyermeknevelő
11 kisgyermeknevelő
12 kisgyermeknevelő
13 kisgyermeknevelő
14 kisgyermeknevelő

.....
Tóth Judit

15 kisgyermeknevelő			
16 kisgyermeknevelő			
17 kisgyermeknevelő			
18 kisgyermeknevelő			
19 kisgyermeknevelő			
20 kisgyermeknevelő			
21 kisgyermeknevelő			
22 kisgyermeknevelő			
23 kisgyermeknevelő			
24 kisgyermeknevelő			
25 kisgyermeknevelő			
26 kisgyermeknevelő			
1 bölcsődei dajka Anita	lőelődei dajka tanfolyam szűzesség	2018-08-01-től	
2 bölcsődei dajka Melinda	lőelődei dajka tanfolyam szűzesség	2018-08-01-től	
3 bölcsődei dajka			
4 bölcsődei dajka			
5 bölcsődei dajka			
6 bölcsődei dajka			

W
Tóth János

7 bölcsődei dajka			
8 bölcsődei dajka			
9 bölcsődei dajka			
10 bölcsődei dajka			
	Dr. Taubert Márk orvos	120 ha / 40 ha / 100 ha	2014. 05. 02-i megállapodás	
 gazdasági vezető			
	Vasróé Péter Anikó élelmezésvezető	élelmezésvezető - 1994. 09. 13-tól zető széchenyi és szegedi egyetem	1994. 09. 13-tól foglalts	
 tejkonyhavezető			

A szakmai létszám megfelelő.

A szakmai létszám megfelelősége:

1 fő orvos, 1 fő gazdasági vezető (Eler Zoltán) karbantartó nem
előző munkahelyén. Vasróé Péter 0,5 fő gazdasági vezető
az intézményben felmentő határozat alapján, illetve

(Az NM rendelet 176. § (3a) bekezdése alapján a bölcsődében, mini bölcsődében a 2017. és 2018. év az
során udvarát
szervezte.

a) újonnan létesített jogviszonyban bölcsődei dajka munkakört betöltő, valamint
b) - a (2) bekezdésben foglalt kivétellel - más munkakörből bölcsődei dajka munkakörbe átsorolt
személynek 2019. december 31-éig kell megfelelnie a 2. számú mellékletben a munkakör ellátásához
megállapított képesítési követelményeknek.

(3b) A bölcsődében, mini bölcsődében 2018. december 31-ét követően

a) újonnan létesített jogviszonyban bölcsődei dajka munkakört betöltő, valamint

b) más munkakörből bölcsődei dajka munkakörbe átsorolt

személynek a bölcsődei dajka munkakör betöltésének, illetve a bölcsődei dajka munkakörbe történő
átsorolásának napjától számított 12 hónapon belül kell megfelelnie a 2. számú mellékletben a
munkakör ellátásához megállapított képesítési követelményeknek.

(3c) Mentésül a munkakör ellátásához a 2. számú mellékletben előírt tanfolyam elvégzésének
kötelezettsége alól

a) az a 2017. december 31-én bölcsődében, mini bölcsődében bölcsődei dajka munkakört betöltő
személy, aki 2018. január 1-jétől számított öt éven belül eléri a rá irányadó öregségi nyugdíjkorhatárt,
valamint

b) az a 2017. december 31-ét követően bölcsődében, mini bölcsődében újonnan létesített
jogviszonyban bölcsődei dajka munkakört betöltő, vagy más munkakörből bölcsődei dajka
munkakörbe átsorolt személy, aki a bölcsődei dajka munkakör betöltésének, illetve a bölcsődei dajka
munkakörbe történő átsorolásának napjától számított öt éven belül eléri a rá irányadó öregségi
nyugdíjkorhatárt.

(3d) Nem vonatkozik a munkakör ellátásához a 2. számú mellékletben előírt tanfolyam elvégzésének
kötelezettsége a bölcsődében, mini bölcsődében a bölcsődei dajka munkakört betöltő személyre, a
munkahelyi bölcsődében, családi bölcsődében szolgáltatást nyújtó személyre, valamint a családi

ln
Tóth János

Az elhelyezési feltételek biztosítása:

Az intézmény elhelyezésére szolgáló ingatlan (ingatlanrész) alkalmas a gyermekek, illetve a fiatal felnőttek ellátására?(NM. rendelet 3/B. § (3) bekezdés)

igen nem

Tömegközlekedési eszközzel könnyen megközelíthető?

igen nem

Kb. milyen távolságra található tömegközlekedési megállóhely, és milyen járművel/járművekkel lehet megközelíteni, parkolási lehetőség? ^{muze} A bölcsőde a város központi részén található és beúdos utca felől, a közelmegálló kb. 300 m-re található. Gépjárművel a parkolóban az épület előtt megállhat.

300 m-re található. Gépjárművel a parkolóban az épület előtt megállhat.

Építészeti megoldások az akadálymentességet lehetővé teszik-e?

igen nem

Ha a fenti válasz **igen**, akkor mivel rendelkezik az épület az alábbiakból (OTÉK 41. §, 62-66. §): lift, rámpa, kapaszkodók, mozgáskorlátozott vizesblokk, kerekesszék méretéhez megfelelő ajtószélesség, küszöbnélküliség, egyéb:

A tárgyi feltételek biztosítása:

A bölcsőde elhelyezése:

^{muze} A bölcsőde épülete a város központi részén található. Az épület 2011-ben felújításra került át, ekkor 20 férőhelyről 30 férőhelyre bővült az uszakerény. 2017. szeptember 1 napjától tovább bővült a férőhelyszám 35 főre.

A parkolási lehetőség a régi épületben helyi felújításra került, illetve sor került az épület új részének megépítésére a bölcsőde teljes akadálymentesítésére is. 2019-ben a közelmegálló közelében minden helyiség festésre került. A uszakerény alatt

A bölcsőde helyiségei, felszerelése: ^{muze} az uszakerény közelében festésre is került a dolgozószoba alatti. A uszakerény közelében

Előter/babakocsi tároló: ^{muze} helyet a közelben pedig a felújított parkolóban is készült. (NM. rendelet 11. számú melléklet, 2 gyermekcsoport számára közösen is kialakítható) Az uszakerény közelében helyezhet el előterbe vezetett van felújítás a közelben található. 2 db. egység működik az uszakerény előterében. A uszakerény közelében található. Az előterben a db. uszakerény

Gyermeköltöző (átadó helyiség, előszoba): ^{muze} adóptó is felújításra került. (NM. rendelet 11. számú melléklet, 2 gyermekcsoport számára közösen is kialakítható)

(Felszereltsége: öltöző szekrény, öltözőpad, szivacs, pelenkázó, ruhafogas, fedeles szemetes, hirdetőtábla) A 3 csoport mellett (2 db egység) 2 db öltöző létesítést. A öltözőt uszakerény a két helyiségben. Az uszakerény mellett uszakerény öltöző közelében uszakerény alatti részben a öltözőt. A helyiségben megfelelő mennyiségű öltözőszekrény, pad, pelenkázó, ruhafogas, szemetes, uszakerény, uszakerény létesítést.

u
File Juice

A járókondyában a kerítés mellett található kutyák közül több is elment, illetve a járókondyában kerítés nélküli a kutyák tartózkodásának. Mivel épület mellett található a járókondyát felújították. Felújították a járókondyát Amennyiben van telepített játszószer, a folyamatos karbantartásukról, ellenőrzésükéről gondoskodott-e az intézmény? (A játszótéri eszközök biztonságosságáról szóló 78/2003. (XI. 27.) GKM rendelet)

2020. október elején esedékes a felújított játszószer felújítása. A játszószer állapotát ellenőrizték. Az ellenőrzés előtt festették a kerítést. * A járókondyát felújították, a járókondyában kerítés nélküli a kerítés mellett található kutyák. Az intézményben kialakításra került-e? igen

Tároló helyiség	<u>igen</u>	nem
Takarítószer raktár vagy szekrény	<u>igen</u>	nem
Vezetői iroda	<u>igen</u>	nem
Kisgyermeknevelői szoba	<u>igen</u>	nem
Mosó-vasaló helyiség	<u>igen</u>	nem
Főzőkonyha, ahol a főzést helyben biztosítják	<u>igen</u>	nem
Befejező, ill. melegítő konyha, ahol nincs lehetőség főzőkonyhát üzemeltetni	<u>igen</u>	nem

Dolgozók szociális helyiségei (zuhanytálcák száma min. 1 db/25fő; mosdók száma min. 1 db/10 fő; WC-fülkék száma 1 db/20 fő):

Étkező	<u>igen</u>	nem
Öltöző	<u>igen</u>	nem
Mosdó, zuhanyzó, WC	<u>igen</u>	nem

Az intézményben külön tároló helyiség tartás nem biztosított. A ruhák, játékok és épületek mellett található melléképületben tartózkodnak.

A bölcsődében az ellátásban részesülő gyermekek a saját ruhaneműjükben tartózkodnak, valamint a szülők által hozott eldobható pelenkát használják?

igen ~~nem~~

Az intézményben a gyermekek számára biztosított ágynemű, törölköző, asztalterítő, fésű, fogkefe, fogmosó pohár, gyermek edények és egyéb textíliák?

igen ~~nem~~

A szennyes ruha tárolása és a használt pelenkák gyűjtése fedeles, zárt gyűjtő edényekben történik?

igen ~~nem~~

A különböző korosztály számára adottak-e az alábbi játékok? (NM. rendelet 11. számú melléklet)

Alapjátékok (baba, labda, játszókendő, képeskönyv. mozgásfejlesztő eszköz) igen ~~nem~~

Különféle játékformák (mozgásos játékok, gyakorló, szimbolikus, szerepjátékok, építő-konstruáló játékok, bábozás, barkácsolás) eszközei igen ~~nem~~

Mozgásfejlesztést segítő, mozgásigényt segítő eszközök igen ~~nem~~

Ének, zene, énekes játékok eszközei igen ~~nem~~

Handwritten signature and notes in the bottom right corner.

A beszédfejlődést elősegítő játékok, eszközök igen nem

Értelmi képességeket (érzékelés, észlelés, emlékezet, figyelem, képzelet, gondolkodás) és a kreativitást fejlesztő anyagok, eszközök igen nem

Alkotó tevékenység eszközei, környezet megismerését segítő eszközök, anyagok igen nem

Az intézményi jogviszony létesítése (Gyvt. 32.§ (5) bekezdés):

Az ellátás igénybevételét szabályozó önkormányzati rendelet száma: Az ellátás melyik feltétel díjarát a feleltető az 5/2019. (III.28.) önk. rendeletben szabályozta. Az ellátás igénybevételére vonatkozó szabályokat helyi rendeletben továbbra sem
Kérelem: szabályozta a feleltető.

A szolgáltatás igénylése szóban vagy írásban történik? írással

Az intézmény vezetője döntéséről értesíti a kérelmezőt? igen nem

Ha igen milyen módon: írással

Volt-e arra példa, hogy a kérelem elutasításra került? igen nem

Ha igen annak módja, formája, okai: /

Az intézmény vezetője tájékoztatja a kérelmezőt a jogorvoslati lehetőségről? (Gyvt. 32. § (4) bekezdés) igen ~~nem~~

Az ellátás megkezdésekor az ellátásra jogosult gyermek törvényes képviselőjét tájékoztatják az ellátás tartalmáról és feltételeiről, és az intézmény által vezetett ellátottra vonatkozó nyilvántartásokról, házirendről, panaszjog gyakorlásáról, fizetendő térítési díjról, stb.? (Gyvt. 33.§ (1) - (2) bekezdés) megkezdésekor tájékoztatja a szülő. igen nem

A felvételnél előnybe részesülnek-e a Gyvt. 41. § (2) bekezdésében felsoroltak? (akinek fejlődése érdekében állandó napközbeni ellátásra van szüksége, akit egyedülálló vagy időskorú személy nevel, akinek a szülője, törvényes képviselője szociális helyzete miatt az ellátásról nem tud gondoskodni): igen nem

A bölcsődei felvétel során előnyben részesülnek-e továbbá a Gyvt. 43. § (3) bekezdésében felsoroltak? (a szülő munkaviszonyban vagy munkavégzésre irányuló egyéb jogviszonyban áll, rendszeres gyermekvédelmi kedvezményre jogosult gyermeket, három vagy több gyermeket nevelő családban élő gyermeket, az egyedülálló szülő által nevelt gyermeket, védelembe vett gyermeket) igen nem

Készül-e felvételnél környezettanulmány?: igen nem

Amennyiben készül, ki készíti: /

Amennyiben a fenntartó eltérően nem rendelkezik, kér-e az intézmény a szülőtől munkáltatói igazolást? (NM rendelet 36. §-a) igen nem

.....
.....
.....

Sajátos nevelésű gyermek felvételekor a szülő által benyújtásra kerül-e a szakértői bizottság szakértői véleménye?

igen nem

Egészségi állapotra vonatkozó igazolás:

Feltétele-e az intézményi jogviszony keletkeztetésének az (Egészséges, közösségbe mehet) orvosi igazolás? (NM rendelet 38. § (1))

igen nem

Betegség miatt hiányzó gyermek gyógyulása után bemutatásra kerül az (Egészséges, közösségbe mehet) orvosi igazolás?

igen nem

Jövedelemnyilatkozat:

A bölcsődében bevezetésre került a gondozásért térítési díj?

igen nem

Amennyiben igen, a kitöltendő jövedelemnyilatkozat tekintetében az intézmény a 328/2011. (XII.29.) Kormányrendelet 5. számú melléklete szerinti formanyomtatványt használja?

igen nem

A jövedelem igazolásra kerül-e?
(Gytr.5. melléklet)

igen nem

A szülő az intézményi felvételi díjra orvosi igazolást nyújtott, amely alapján a gyermek felvételét megkezdhetjük (Közzététel: 2011.09.01.)

Megállapodás:

Az ellátás megkezdésekor az intézményvezető köt-e megállapodást a Gyvt. 32. § alapján (az ellátás várható időtartama, a szolgáltatások formája és módja, a személyi térítési díj megállapítására, fizetésére vonatkozó szabályok, valamint nem állami fenntartó esetén az ellátás igénybevételének időpontja, az ellátás megszüntetésének lehetséges módjai, az ellátásra jogosult gyermek törvényes képviselője nyilatkozata a 33. § (2) bekezdésében meghatározott tájékoztatás megtörténtéről) a kérelmezővel/ törvényes képviselővel?

igen nem

A megállapodás megkötése a szolgáltatás igénybevételének megkezdése előtt megtörténik-e?

igen ?
nem

A szolgáltatás igénybevételére a megállapodás írásba foglalása megtörtént, azt mind az intézmény, mind pedig a szülők aláírásukkal ellátták?

igen nem

A megállapodás tartalmazza-e (Gyvt. 32. §. (7) bekezdés):	igen	nem
az ellátás kezdetének időpontját	X	
az intézményi ellátás időtartamát (a határozott vagy határozatlan időtartam megjelölését)	X	
a gyermek, fiatal felnőtt számára nyújtott szolgáltatások és ellátások tartalmát, módját	X	
a személyi térítési díj megállapítására és megfizetésére vonatkozó szabályokat, ha az ellátás térítésdíj-fizetési kötelezettséggel jár	X	
az ellátás megszüntetésének módjait	X	
a gyermek és törvényes képviselője, valamint a fiatal felnőtt személyazonosító adatait	X	
az ellátásra jogosult gyermek törvényes képviselője, illetve a fiatal felnőtt nyilatkozatát a 33. § (2) bekezdésében meghatározott tájékoztatás megtörténtéről	X	

u
Közzététel

Az intézményvezető írásban tájékoztatja-e a kötelezettet a személyi térítési díj összegéről a megállapodás megkötésekor? (Gyvt. 148. § (3) bekezdés)?

..... igen nem
.....
.....
.....

Vezetett dokumentumok, nyilvántartások:

A bölcsőde orvos vezeti-e egészségügyi törzslapot és az óvodai jelentést a 6 év alatti gyermekekről?
igen nem

Vezetnek-e a gyermekekre vonatkozóan a kisgyermeknevelők fejlődési lapot, fejlődési naplót, csoportnaplót, üzenő füzetet?
igen nem

A dokumentumokról iratlapra rendeltek.
.....
.....

A családlátogatások gyakorisága, dokumentálása: *benne van a fejlődési naplóban dokumentálva*

Készül-e nyilvántartás:

- a 328/2011. (XII. 29.) Kormányrendelet 2. számú mellékletének megfelelően (az ellátási napokon az ellátást igénybe vevők jelen- vagy távollétének dokumentálása)

- a 328/2011. (XII. 29.) Kormányrendelet 4. számú melléklete szerint a gyermekétkeztetés igénybevételeinek dokumentálásáról
igen nem

igen nem

- a Gyvt. 139. § (1) bekezdése alapján, amennyiben igen milyen módon vezetik a nyilvántartást? (papíralapon, elektronikusan, ha elektronikusan az archiválás módja)

Papíralapon vezeték. Nem tartalmazza teljes körűen a jogszabályban foglalt kötelező elemeket kiemelésbe kerülés.
A bölcsődevezető vezeti-e az alábbiakat?:

-	felvételi könyv	<u>igen</u>	nem
-	havi statisztika	<u>igen</u>	nem
-	fertőző betegségekről kimutatás	<u>igen</u>	nem
-	költségvetés (gazdasági ügyintézővel)	<u>igen</u>	nem
-	heti étrend (bölcsőde orvossal, gazdasági ügyintézővel vagy élelmezés vezetővel)	<u>igen</u>	nem
-	dolgozók szabadságának nyilvántartása	<u>igen</u>	nem
-	dolgozók jelenléti kimutatása	<u>igen</u>	nem

.....
.....

Amennyiben a bölcsődei ellátást nyújtó intézmény sajátos nevelési igényű, illetve gyógypedagógiai tanácsadásra, korai fejlesztésre és gondozásra jogosult gyermek napközbeni ellátását biztosítja a gyermek bölcsődei nevelésének, gondozásának megkezdését követő legalább három hónap elteltével az - intézmény orvosának, gyógypedagógusának, kisgyermeknevelőjének, valamint a család- és gyermekjóléti központ munkatársának a véleménye alapján - az intézmény vezetője a szülővel együtt értékeli-e a gyermek beilleszkedését? (NM rendelet 35. § (1) bekezdés)

igen nem

W
Értékelés

Az értékelést követően születik-e döntés a gyermek további neveléséről, gondozásáról?
igen nem

Pénzügyi feltételek:

Igénybe vesz-e költségvetési támogatást a fenntartó? igen nem

Önköltségszámítás dokumentálása megtörtént-e?
(Gyvt. 147. § (1) bekezdés) igen nem

Intézményi térítési díj megállapítása dokumentált-e?
(Gyvt. 147. § (2) bekezdés) igen nem

Az intézményi térítési díj ellátási napra került megállapításra?
(Gytr. 5. § (1) bekezdés b) pont) igen nem

A kerekítés szabályait alkalmazta-e a fenntartó?
(Gytr. 5. §(2) bekezdés) igen nem

Az intézményi térítési díj megállapítására vonatkozóan az 5/2013. (III.28.) helyi önkormányzati rendelettel a gondozási díj megállapítását vizsgálata, illetve a gondozási díj megállapítására vonatkozóan a 328/2011. (XII. 29.) Kormányrendelet 1. számú mellékletének megfelelően a térítési díj-fizetés dokumentálása aévben nyomtatvány? (328/2011. (XII. 29.) Kormányrendelet 8. § (1) bekezdése alapján gondozási díj megállapítása esetén szükséges, kivéve a Gyvt. 148. § (10) és (10a) bekezdésében foglaltakat, azaz, ha a törvényes képviselő vállalta az intézményi térítési díjjal azonos személyi térítési díj, vagy azok különbözetének egy részének a megfizetését.) igen nem

Az ellátásban részesülő gyermekek törvényes képviselői vállalták a mindenkor i intézményi térítési díjjal azonos személyi térítési díj összegét? igen nem

Milyen módon tájékoztatja az intézményvezető a személyi térítési díjról és változásáról a térítési díjat megfizetőt? Az intézményvezető ad tájékoztatást a jogorvoslat lehetőségéről (Gyvt. 148. § (6) bekezdés)?
Nem tájékoztat a térítési díjról a vizsgált időszakra.

Mennyi a napi térítési díj összege a bölcsődei alapellátás keretében?
Gondozás: 300 Ft (2018-tól változott az új. tér. díj) Ft.
Étkezés: 125 Ft Ft.

Amennyiben megállapítottak gondozási díjat, vizsgálják-e, hogy a havi személyi térítési díj összege nem haladja-e meg a család főre eső havi jövedelmének:
1. 25%-át, ha a gyermek nem részesül ingyenes intézményi gyermekétkeztetésben?
2. 20%-át, ha a gyermek ingyenes intézményi gyermekétkeztetésben részesül?

Alapfeladatán túl biztosít-e egyéb szolgáltatást a bölcsőde? Időközi gyermekfelügyelet, óvodacsoport
(NM rendelet 40. §-a alapján időszakos gyermekfelügyelet, gyermekhotel, játszócsoport)

u
Tóth János

Mennyi a térítési díj az egyes szolgáltatások esetében?

Edzéses, offenzív feladat. Szolgáltatás... 200 Ft térítési díj/óra vagy térítési díj/nap
Játzócsoporthoz, gyermekfelügyeleti... 200 Ft/óra.
Külső nyelvi tanfolyam

Étkeztetés:

Milyen formában biztosított a gyermek étkeztetése? Születés napjának napján az étel
Ki készíti el az étlapot, mennyi időre? ételmezés készítése... 1 órára kerül
Ki véleményezi? Készítéssel kapcsolatos, bölcsődei

Diétás étkeztetés biztosított? igen nem
Nincs más igény.

Amennyiben az ingyenes étkeztetésre való jogosultságot hatósági döntés alapozza meg, a határozat benyújtásra került? (Gytr. 18. § (1) bekezdés) igen igen nem

A bölcsődei gondozás esetében a Gyvt. 150. § (6) bekezdés c) pontja szerinti (három- vagy többgyermekes család esetén) térítésszám-fizetési mentesség és intézményi gyermekétkeztetés esetében a Gyvt. 21/B. § (2) bekezdés b) pontja szerinti normatív kedvezmény megállapításához az intézményvezető beszerzi-e a kötelezett nyilatkozatát? (Gytr. 18. § (1) bekezdés) igen igen nem

Az intézményvezető beszerzi-e a kötelezettől a Gyvt. 21/B. § (1) bekezdés a) pontja szerinti (rendszeres gyermekvédelmi kedvezményben részesül, tartósan beteg vagy fogyatékos gyermeket nevelnek, olyan családban él, amelyben tartósan beteg vagy fogyatékos gyermeket nevelnek, olyan családban él, amelyben három vagy több gyermeket nevelnek, olyan családban él, amelyben a szülő nyilatkozata alapján az egy főre jutó havi jövedelem összege nem haladja meg a kötelező legkisebb munkabér személyi jövedelemadóval, munkavállalói, egészségbiztosítási és nyugdíjjárulékkel csökkentett összegének 130%-át vagy nevelésbe vették) ingyenes intézményi gyermekétkeztetés igénybevételéhez a 6. melléklet szerinti nyilatkozatot? (Gytr. 17. § (2) bekezdés a) pontja) igen igen nem

Az intézményvezető beszerzi-e - a (4a) bekezdésben foglalt kivétellel - a kötelezettek a rendszeres gyermekvédelmi kedvezményre való jogosultságot megállapító hatósági döntés másolatát mini bölcsődei gondozás esetében a Gyvt. 150. § (6) bekezdés a) pontjában, továbbá gyermekétkeztetés esetében a Gyvt. 21/B. § (1) bekezdés b) pontjában, valamint a Gyvt. 21/B. § (2) bekezdés a) pontjában foglalt ingyenes és kedvezményes gyermekétkeztetés igénybevételéhez? (Gytr. 18. § (4) bekezdése) igen igen nem

Egyéb megállapítások

Van-e kapcsolata az intézménynek a család- és gyermekjóléti szolgálattal, óvodával, védőnővel, pedagógiai szakszolgálattal? igen nem
Gyermekbántalmazás gyanúját észlelték-e? igen nem
Védelemben vett gyermeket is gondoznak-e? igen nem

Volt-e panaszbejelentés (szóban, írásban) a vizsgált és az azt megelőző évben? Amennyiben igen, a panasz érdemi vizsgálata megtörtént-e az intézményvezető részéről?
Nem érkezett panasz.

Működési Terve jogait megismerésére nyilatkozom, hogy a gyjt 125 § (1) bekezdésének szerinti jogok tartart megismertem és a 2020-as máj. hó-tól a gyjt működését megismerem.

Tóth János
Célszemélyes

A működést engedélyező szerv tájékoztatja a jelenlévőket, hogy amennyiben a jegyzőkönyvben foglaltakkal kapcsolatban észrevételük van, úgy azt a kézhezvételtől számított **8 napon belül szíveskedjenek megtenni.**

A résztvevők mást elmondani nem kívánnak, így a jegyzőkönyvben foglaltakat elolvasás után helybenhagyólag aláírják.

Kmf.

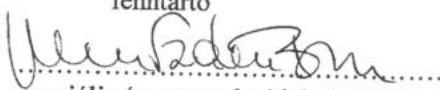
.....
fenntartó

.....
szociális és gyermekvédelmi szakügyintéző

.....
engedélyes
.....

A jegyzőkönyv darab/másolati példányát átvettem:
.....

**ENYING VÁROS ÖNKORMÁNYZATA
HUMÁN BIZOTTSÁGA**

KIVONAT

A Humán Bizottság 2020. augusztus 17. napján megtartott
soron következő (rendes) nyílt ülésének jegyzőkönyvéből

**Enying Város Önkormányzata Humán Bizottságának 31/2020. (VIII.17.) határozata a
gyermekvédelemi ellátásokról szóló rendelet módosítása:**

A Bizottság

1. megismerte az előterjesztésben foglaltakat és a jelen határozat [1. melléklete](#) szerinti
rendelettervezetet,
2. a rendelettervezetben foglaltakkal egyetért, azt elfogadásra javasolja a képviselő-
testület részére,
3. felkéri a jegyzőt, hogy a rendeltettel kapcsolatban a társadalmi egyeztetést folytassa le.

Felelős: Dr. Bodor Katalin jegyző
Határidő: soron következő testületi ülés

Enying, 2020. augusztus 17.

Regenyei Katalin s.k.
hitelesítő



Dr. Lelkes Ákos s.k.
hitelesítő

A kivonat hitelül:

EGYEZTETÉSI LAP

A gyermekvédelemi ellátásokról szóló rendelet módosítása tárgyú előterjesztéshez

Titkársági és Humán Iroda záradéka:

Az előterjesztésben foglaltakat megismertem, azzal kapcsolatban észrevételem nincs/az alábbi észrevételt teszem:¹

Enying, 2020. 08. 12.

Tóth Gabriella
irodavezető

Hatósági és Adóigazgatási Osztály záradéka:

Az előterjesztésben foglaltakat megismertem, azzal kapcsolatban észrevételem nincs/az alábbi észrevételt teszem:²

Enying, 2020.

Pirmann-né Felső Marianna
osztályvezető

Pénzügyi Osztály Záradéka:

Az előterjesztésben foglaltakat megismertem, azzal kapcsolatban észrevételem nincs/az alábbi észrevételt teszem:³

Enying, 2020. 08. 12.

Illés József
osztályvezető

¹ megfelelő aláhúzendó

² megfelelő aláhúzendó

³ megfelelő aláhúzendó

Műszaki Osztály záradéka:

Az előterjesztésben foglaltakat megismertem, azzal kapcsolatban észrevételem nincs/az alábbi észrevételt teszem:⁴

Enying, 2020. 08. 11.

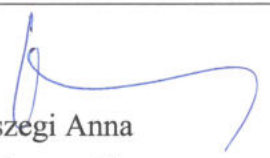
Diószegi Anna
osztályvezető

Intézményvezetői észrevétel⁵:

Az előterjesztésben foglaltakat megismertem, azzal kapcsolatban észrevételem nincs/az alábbi észrevételt teszem:⁶

Enying, 20 __ . _____ „__.”

intézményvezető

Törvényességi záradék:

Az előterjesztésben foglaltakat törvényességi szempontból megvizsgáltam, azzal kapcsolatban törvényességi észrevételem nincs/a következő törvényességi észrevételt teszem:⁷

Enying, 2020. 08. 10.

Dr. Bodor Katalin
jegyző

⁴ megfelelő aláhúzendó

⁵ amennyiben az előterjesztésben az önkormányzat intézménye közvetlenül érintett, úgy az érintett intézmény vezetőjének véleménye

⁶ megfelelő aláhúzendó

⁷ megfelelő aláhúzendó

ELŐTERJESZTÉS

Enying Város Önkormányzata Humán Bizottságának
2020. augusztus 17. napján tartandó soron következő (rendes) nyílt ülésére

és

Enying Város Önkormányzata Képviselő-testületének
2020. augusztus 26. napján tartandó soron következő (rendes) nyílt ülésére

Tárgy: Javaslat a Polgármesteri Hivatal 2020. évi téli igazgatási szünet időpontjának, továbbá a 2020. évi munkaszüneti napok körüli munkarendjének meghatározására

Előterjesztő: dr. Bodor Katalin jegyző

Készítette: dr. Bodor Katalin jegyző

Iktatószám: 01/8152/2020

A HB döntés elfogadásához szükséges többség típusa:

egyszerű/ minősített

A szavazás módja:

nyílt/ titkos

KT döntés elfogadásához szükséges többség típusa:

egyszerű/ minősített

A szavazás módja:

nyílt/ titkos

Tisztelt Képviselő-testület!

Tisztelt Bizottság!

A közigazgatási szervek hatékony és zavartalan működése megvalósításának egyik elengedhetetlen feltétele a közsférában foglalkoztatott munkatársakat megillető szabadság előrelátható ütemezése, valamint az egyre gyarapodó, előző években ki nem adott szabadságok felhalmozódásának továbbiakban történő elkerülése.

A közszolgálati tisztviselőkről szóló 2011. évi CXCV. törvény 232. § (3) bekezdése alapján a képviselő-testület – a Kormány ajánlásának figyelembevételével – a rendes szabadság kiadására igazgatási szünetet rendelhet el. Az ilyen módon kiadott rendes szabadság nem haladhatja meg a köztisztviselő adott évre megállapított alapszabadságának a háromötödét (15 napot).

Az államigazgatási szervekre nézve kötelező igazgatási szünetre vonatkozó részletszabályokat a közszolgálati tisztviselők munka- és pihenő idejéről, az igazgatási szünetről, a közszolgálati tisztviselőt és a munkáltatót terhelő egyes kötelezettségekről, valamint a távmunka végzésről szóló 30/2012. (III.7.) Korm. rendelet (továbbiakban: Korm. rendelet) tartalmazza az alábbiak szerint:

„13. § (1) Az igazgatási szünet időtartama

a) nyáron öt egybefüggő naptári hét, amely augusztus 20-át közvetlenül követő vasárnapig tart,

b) télen két egybefüggő naptári hét, amely január 1-jét közvetlenül követő vasárnapig tart.

(2) Az (1) bekezdésben meghatározott igazgatási szünet időszaka alatt az esedékessége évében ki nem adott szabadság teljes egésze kiadható.

(3) A munkáltató az igazgatási szünet időszakára figyelemmel határozza meg a szabadságolási terv alapján kiadásra kerülő szabadságot.

14. § Az államigazgatási szerv hivatali szervezetének vezetője az igazgatási szünet alatt a szabadságot úgy adja ki, hogy biztosítsa a zavartalan ügymenetet és feladatellátást, valamint a lakossági ügyfélszolgálattal rendelkező szervek esetében a folyamatos feladatellátást.

15. § A Kormány a Kttv. 232. § (3) bekezdése alapján a helyi önkormányzat képviselő-testülete, valamint a Kttv. 2. §-ában felsorolt szervek vezetője számára ajánlja igazgatási szünet elrendelése esetén az e rendeletben foglaltak figyelembevételét.”

Mindezek alapján tehát az igazgatási szünet elrendeléséről és időtartamának meghatározásáról szóló döntés a képviselő-testület szabad belátásán alapul, a Korm. rendelet szabályait nem kötelező figyelembe vennie döntése kialakításakor.

A jogalkotásról szóló 2010. évi CXXX. törvény 23. § (1) bekezdése szerint:

„Az Országgyűlés, a Kormány, a helyi önkormányzat képviselő-testülete, a testületi központi államigazgatási szerv és az Alkotmányban megjelölt más testületi szerv normatív határozatban szabályozza az általa irányított szervek, valamint saját tevékenységét, működését és szervezetét, továbbá saját cselekvési programját.”

Az eddigi időszak tapasztalatait alapul véve a két ünnep közötti időszak várható munkaterhét, és az ünnepnapokat is figyelembe véve javaslom, hogy a T. Képviselő-testület a Polgármesteri Hivatalban 2020. december 28. napjától 2020. december 31. napjáig (4 munkanap) rendeljen el téli igazgatási szünetet, mely időszak alatt a Polgármesteri Hivatal zárva tartana, a köztisztviselőknek, pedig kötelező szabadságot kellene igénybe venniük.

Az igazgatási szünet rendszerének bevezetésével tervezhetőbbé válna a köztisztviselők éves szabadságának kiadása. A dolgozóknak tartalékolniuk kell a tárgyévben a fenti időszakra eső szabadságot. Az igazgatási szünet ideje alatt ügyfélfogadás nincs, kizárólag anyakönyvi ügyintézési ügyelet tartására kerül sor. A Képviselő-testület döntéséről az ügyfeleket a helyben szokásos kommunikációs csatornákon keresztül időben tájékoztatjuk, így fel tudnak készülni a munkarendváltozásra.

A nemzetgazdasági miniszter 7/2019. (VII. 25.) PM rendelete a 2020. évi munkaszüneti napok körüli munkarendről alapján:

2. § A 2020. évi munkaszüneti napok körüli - a naptár szerinti munkarendtől való eltéréssel járó - munkarend a következő:

a)	augusztus 21., péntek	pihenőnap
	augusztus 29., szombat	munkanap
b)	december 12., szombat	munkanap
	december 24., csütörtök	pihenőnap

A szombatra eső munkanapokon a munkáltató kötelező szabadságot ad ki.

Fentieknek megfelelően kérem a Tisztelt Képviselő-testületet, hogy a Polgármesteri Hivatalban 2020. évi igazgatási szünet elrendeléséről a mellékelt határozati javaslat elfogadásával döntést hozni szíveskedjék.

1. Jogszabályi hivatkozások:

- Magyarország helyi önkormányzatairól szóló 2011. évi CLXXXIX. törvény
- a képviselő-testület és szervei szervezeti és működési szabályzatáról szóló 15/2019. (X. 31.) önkormányzati rendelet
- a közszolgálati tisztviselőkről szóló 2011. évi CXCV. törvény
- a közszolgálati tisztviselők munka- és pihenő idejéről, az igazgatási szünetről, a

közszolgálati tisztviselőt és a munkáltatót terhelő egyes kötelezettségekről, valamint a távmunka végzéséről szóló 30/2012. (III.7.) Korm. rendelet

- A nemzetgazdasági miniszter 7/2019. (VII. 25.) PM rendelete a 2020. évi munkaszüneti napok körüli munkarendről

2. Költségkhatások, illetve a kiadás fedezetét biztosító költségvetési sor megnevezése: -

3. Bizottság javaslata

4. Melléletek:

- határozati javaslat

Enying, 2020. július 29.

Tisztelettel:

dr. Bodor Katalin
jegyző

HATÁROZATI JAVASLAT A BIZOTTSÁG RÉSZÉRE

HATÁROZATI JAVASLAT

Enying Város Önkormányzata Humán Bizottságának 33/2020. (VIII.17.) határozata az Enyingi polgármesteri hivatalban 2020. évben igazgatási szünet elrendeléséről, valamint a munkaszüneti napok körüli munkarendről:

Enying Város Önkormányzatának Humán Bizottsága az alábbi határozati javaslatot terjeszti a képviselő-testület elé elfogadásra:

1. Enying Város Önkormányzat Képviselő-testülete a közszolgálati tisztviselőkről szóló 2011. évi CXCV. törvény 232. § (3) bekezdésében kapott felhatalmazás alapján a Polgármesteri Hivatalban 2020. december 28. napjától 2020. december 31. napjáig igazgatási szünetet rendel el. Az igazgatási szünet alatt a Polgármesteri Hivatal zárva tart.
2. A nemzetgazdasági miniszter 7/2019. (VII. 25.) PM rendelete alapján a Polgármesteri Hivatal 2020. augusztus 29-i és december 12-i szombati munkanapjára a munkáltató kötelező szabadságot rendel el.
3. A Képviselő-testület felkéri a Jegyzőt, hogy az igazgatási szünet elrendeléséről a lakosságot és a társszerveket előzetesen tájékoztassa.

Határidő: Azonnal

Felelős: Jegyző

HATÁROZATI JAVASLAT A KÉPVISELŐ-TESTÜLET RÉSZÉRE

HATÁROZATI JAVASLAT

Enying Város Önkormányzata Képviselő-testületének .../2020. (VIII.26.) határozata a az Enyingi polgármesteri hivatalban 2020. évben igazgatási szünet elrendeléséről, valamint a munkaszüneti napok körüli munkarendről:

1. Enying Város Önkormányzat Képviselő-testülete a közszolgálati tisztviselőkről szóló 2011. évi CXCV. törvény 232. § (3) bekezdésében kapott felhatalmazás alapján a Polgármesteri Hivatalban 2020. december 28. napjától 2020. december 31. napjáig igazgatási szünetet rendel el. Az igazgatási szünet alatt a Polgármesteri Hivatal zárva tart.
2. A nemzetgazdasági miniszter 7/2019. (VII. 25.) PM rendelete alapján a Polgármesteri Hivatal 2020. augusztus 29-i és december 12-i szombati munkanapjára a munkáltató kötelező szabadságot rendel el.
3. A Képviselő-testület felkéri a Jegyzőt, hogy az igazgatási szünet elrendeléséről a lakosságot és a társszerveket előzetesen tájékoztassa.

Határidő: Azonnal

Felelős: Jegyző

**ENYING VÁROS ÖNKORMÁNYZATA
HUMÁN BIZOTTSÁGA**

KIVONAT

A Humán Bizottság 2020. augusztus 17. napján megtartott
soron következő (rendes) nyílt ülésének jegyzőkönyvéből

**Enying Város Önkormányzata Humán Bizottságának 33/2020. (VIII.17.) határozata az
Enyingi polgármesteri hivatalban 2020. évben igazgatási szünet elrendeléséről, valamint
a munkaszüneti napok körüli munkarendről:**

Enying Város Önkormányzatának Humán Bizottsága az alábbi határozati javaslatot terjeszti a képviselő-testület elé elfogadásra:

1. Enying Város Önkormányzat Képviselő-testülete a közszolgálati tisztviselőkről szóló 2011. évi CXCV. törvény 232. § (3) bekezdésében kapott felhatalmazás alapján a Polgármesteri Hivatalban 2020. december 28. napjától 2020. december 31. napjáig igazgatási szünetet rendel el. Az igazgatási szünet alatt a Polgármesteri Hivatal zárva tart.
2. A nemzetgazdasági miniszter 7/2019. (VII. 25.) PM rendelete alapján a Polgármesteri Hivatal 2020. augusztus 29-i és december 12-i szombati munkanapjára a munkáltató kötelező szabadságot rendel el.
3. A Képviselő-testület felkéri a Jegyzőt, hogy az igazgatási szünet elrendeléséről a lakosságot és a társszerveket előzetesen tájékoztassa.

Felelős: Dr. Bodor Katalin jegyző

Határidő: azonnal

Enying, 2020. augusztus 17.

Regenyei Katalin s.k.
hitelesítő



Dr. Lelkes Ákos s.k.
hitelesítő

A kivonat hitelül:

EGYEZTETÉSI LAP

Javaslat a Polgármesteri Hivatal 2020. évi téli igazgatási szünet időpontjának, továbbá a 2020. évi munkaszüneti napok körüli munkarendjének meghatározására

tárgyú előterjesztéshez

Titkársági és Humán Iroda záradéka:

Az előterjesztésben foglaltakat megismertem, azzal kapcsolatban észrevételem nincs/az alábbi észrevételt teszem:¹

Enying, 2020. 08.12.

Tóth Gabriella
irodavezető

Hatósági és Adóigazgatási Osztály záradéka:

Az előterjesztésben foglaltakat megismertem, azzal kapcsolatban észrevételem nincs/az alábbi észrevételt teszem:²

Enying, 2020.

Pirmann-né Felső Marianna
osztályvezető

Pénzügyi Osztály Záradéka:

Az előterjesztésben foglaltakat megismertem, azzal kapcsolatban észrevételem nincs/az alábbi észrevételt teszem:³

Enying, 2020. 08.12.

Illés József
osztályvezető

¹ megfelelő aláhúzendó

² megfelelő aláhúzendó

³ megfelelő aláhúzendó

Műszaki Osztály záradéka:

Az előterjesztésben foglaltakat megismertem, azzal kapcsolatban észrevételem nincs/az alábbi észrevételt teszem:⁴

Enying, 2020. 08. 11.

Diószegi Anna
osztályvezető

Intézményvezetői észrevétel⁵:

Az előterjesztésben foglaltakat megismertem, azzal kapcsolatban észrevételem nincs/az alábbi észrevételt teszem:⁶

Enying, 20__ . ____ . „__.”

intézményvezető

Törvényességi záradék:

Az előterjesztésben foglaltakat törvényességi szempontból megvizsgáltam, azzal kapcsolatban törvényességi észrevételem nincs/a következő törvényességi észrevételt teszem:⁷

Enying, 2020. 08. 10.

Dr. Bodor Katalin
jegyző

⁴ megfelelő aláhúzendó

⁵ amennyiben az előterjesztésben az önkormányzat intézménye közvetlenül érintett, úgy az érintett intézmény vezetőjének véleménye

⁶ megfelelő aláhúzendó

⁷ megfelelő aláhúzendó

ELŐTERJESZTÉS

Enying Város Önkormányzat Képviselő-testületének
2020. augusztus 26. napján tartandó soron következői (rendes) nyílt ülésére

Tárgy: Az önkormányzati támogatásokról szóló rendelet megalkotása

Előterjesztő: dr. Bodor Katalin jegyző

Készítette: dr. Bodor Katalin jegyző

Iktatószám: 01/8166/2020

A KT döntés elfogadásához szükséges többség típusa:

egyszerű / **minősített**

A szavazás módja:

nyílt/ titkos

Tisztelt Képviselő-testület!

Ezúton terjesztem megtárgyalásra a t. Képviselők elé tárgyi rendelet tervezetre vonatkozó előterjesztést, javaslatot.

1. Előzmények

A Képviselő-testület 2019. december 18-ai ülésén, 446/2019. (XII. 18.) határozatával jóváhagyta a 2020. évi belső ellenőrzési tervet. A tervben lehetőséget biztosított két, soron kívüli vizsgálat elrendelésére. A második soron kívüli vizsgálat „megrendelésére” 2020. márciusában került sor, mellyel kértük, hogy a belső ellenőr szabályzataink meglétét vizsgálja meg. Az ellenőrzés során, az ellenőri jelentés alapján megállapításra került, hogy a civil szervezetek támogatására vonatkozó előírás nem megfelelő, „elnevezését” tekintve. Azt nem szabályzatban, hanem rendeletben szükséges szabályozni.

Az Alaptörvény 32. cikk (2) bekezdése kimondja feladatkörében eljárva a helyi önkormányzat törvény által nem szabályozott **helyi társadalmi viszonyok rendezésére**, illetve törvényben kapott felhatalmazás alapján önkormányzati rendeletet alkot.

Magyarország helyi önkormányzatairól szóló 2011. évi CLXXXIX. törvény (továbbiakban: Mötv.) 42.§ 1. pontja értelmében A képviselő-testület hatásköréből nem ruházható át a rendeletalkotás.

A rendelet tervezete előkészítésre került, a szabályzat részleteit figyelembe véve, illetve a rendeleti szabályozáshoz nélkülözhetetlen elemekkel történő kiegészítéssel.

A rendelet megalkotásához a Mötv. 50.§ értelmében minősített többséggel elfogadott döntés szükséges.

2. Jogszabályi hivatkozások

- Alaptörvény
- Magyarország helyi önkormányzatairól szóló 2011. évi CLXXXIX. törvény
- A jogalkotásról szóló 2010. évi CXXX. törvény
- A jogszabályszerkesztésről szóló 61/2009. (XII. 14.) IRM rendelet
- A képviselő-testület és szervei szervezeti és működési szabályzatáról szóló 15/2019. (XI. 31.) önkormányzati rendelet
- Az önkormányzati rendeletek előkészítésében való társadalmi részvételtől szóló 18/2012. (VII.2.) önkormányzati rendelete

3. Bizottsági vélemények: -

4. Költségkhatások, illetve a kiadás fedezetét biztosító költségvetési sor megnevezése: -

5. melléklet

- rendelet-tervezet
- részletes indokolás
- hatásvizsgálat

Enying, 2020. augusztus 10.

Tisztelettel:

dr. Bodor Katalin
jegyző s. k.

A jogalkotásról szóló 2010. évi CXXX. törvény

18. §-a szerinti

Általános indokolás

A rendelet megalkotásának célja, a Magyarországon nyilvántartásba vett, enyingi székhelyű, illetve országos, regionális, megyei szervezet enyingi szervezettel is rendelkező civil szervezetek támogatása, a támogatás részletszabályainak kidolgozása.

Részletes indokolás

1.§-hoz

A rendelet célját határozza meg.

2.§-hoz

A rendelet személyi és tárgyi hatályáról rendelkezik.

3.§-hoz

Meghatározza a támogatás módját, azt, hogy a támogatás természetbeni vagy pénzbeli lehet.

4.§-hoz

Megfogalmazza azokat a célokat, amelyek teljesülése esetén a civil szervezet támogatásban részesíthető.

5.§-hoz

A támogatás igénylésének részletszabályait tartalmazza.

6.§-hoz

A támogatásban részesített szervezettel kötendő szerződési feltételeket sorolja fel.

7.§-hoz

A rendelet 1. melléklete a pályázati adatlapot tartalmazza, a 2. melléklet a pénzügyi elszámoláshoz szükséges adatokat rögzíti.

8.§-hoz

A rendelet hatályba lépéséről rendelkezik.

Enying, 2020. augusztus 10.

dr. Bodor Katalin
jegyző

Enying Város Önkormányzata Képviselő-testületének .../2020. (...) önkormányzati rendelete az önkormányzati támogatásokról

Enying Város Önkormányzata Magyarország helyi önkormányzatairól szóló 2011. évi CLXXXIX. törvény 143. § (4) bekezdés d) pontjában, valamint a közpénzekből nyújtott támogatások átláthatóságáról szóló 2007. évi CLXXXI. törvényben (továbbiakban: Köz.át.tv.) kapott felhatalmazás alapján az Alaptörvény 32. cikk (1) bekezdés a) pontjában meghatározott feladatkörében eljárva az önkormányzati támogatások rendjéről a következőket rendeli el:

1. § A rendelet célja

Az enyingi székhelyű, országos, regionális, megyei, illetve helyi szervezettel is rendelkező olyan szervezet, amely az egyesülési jogról, a közhasznú jogállásról, valamint a civil szervezetek működéséről és támogatásáról szóló 2011. évi CLXXV. törvény 2§. 6. pontjával összhangban-civil szervezetek számára, azok helyi működéséhez és tevékenységéhez önkormányzati költségvetési és természetbeni támogatás biztosítása.

2. § A rendelet hatálya

- (1) A rendelet személyi hatálya alá tartoznak azon -1. § szerinti- társadalmi szervezetek, alapítványok, egyesületek, civil társaságok, amelyek az alapító okiratuknak, alapszabályuknak megfelelő tevékenységet ténylegesen folytatják (továbbiakban: civil szervezet), amennyiben az önkormányzat éves költségvetésében tervezett pénzbeli támogatások iránt- e rendeletben meghatározott feltételeknek megfelelő- kérelmet nyújtottak be.
- (2) A rendelet tárgyi hatálya a támogatások kérelmezésének és odaítélésének eljárására terjed ki.

3. § A civil szervezetek támogatásának módjai

- (1) A képviselő-testület a civil szervezet pénzbeli támogatását a költségvetésben külön megjelölt forrásból biztosítja.
- (2) Pénzbeli támogatást csak e rendelet szabályai szerint lehet kérelmezni és odaítélni. Az ettől eltérő kérelmeket a polgármester – a pénzügyi osztály előkészítésében – érdemi vizsgálat nélkül elutasítja.
- (3) A természetbeni támogatás módja ingyenes vagy kedvezményes helyiséghasználat, illetve más, a működést segítő ingyenes és kedvezményes szolgáltatás nyújtás lehet.
- (4) E rendelet szabályaitól eltérő módon támogathat a polgármester által fontosnak ítélt ügyben benyújtott kérelmet, az önkormányzati költségvetésben elkülönített ún. polgármesteri keret terhére. Az így nyújtott támogatásról a polgármester a soron következő ülésen írásban tájékoztatja a képviselő-testületet.

4. § A településen működő civil szervezetek támogatása

- (1) A civil szervezetek működési támogatása a település, az önkormányzat vagy egy közösség szempontjából hasznos- különösen a felsorolt- célokra teljesíthetők:
 - a) működési támogatás,
 - b) a civil szervezeteket érintő évfordulók, fesztiválok, hazai és határon túli rendezvények támogatása,
 - c) a hazai és határon túli rendezvényeken, fesztiválokon történő részvétel támogatása, európai integrációt elősegítő civil program támogatása,
 - d) civil szférával kapcsolatos szolgáltató, tanácsadó, oktatási, fejlesztő, segítő tevékenységek támogatása,
 - e) civil szervezetek pályázati önrészének támogatása,
 - f) civil érdekképviseleti tevékenységek támogatása,
 - g) egyéb várospolitikai célok érdekében végzett tevékenységek támogatása.
- (2) A támogatás egyéni kérelemmel igényelhető.

- (3) A pályázatot a képviselő testület írja ki és bírálja el.
- (4) A sportegyesületek részére a költségvetésben külön elfogadott előirányzat terhére a polgármester állapítja meg a résztámogatások összegét a beérkezett kérelmek alapján.

5. § A képviselő-testület által nyújtott pénzbeli támogatás igénylése

- (1) A kérelmet, azon tevékenység leírásával és – szükség esetén – igazolásával (valószínűsítésével), amelyhez a támogatást kéri, a tárgyév január 1. és február 28. napja között lehet benyújtani a pénzügyi osztályon személyesen, postai **vagy elektronikus** úton.
- (2) A kérelemhez csatolni kell a Köz.át.tv. 14.§-a szerinti tartalmú nyilatkozatát arról, hogy pályázó nem esik a Köz.át.tv. 6.§-ában foglalt korlátozás alá. A nyilatkozat nélkül a kérelem érvénytelen, azt a polgármester érdemi vizsgálat nélkül elutasítja.
- (3) Az összeférhetlenség fennállása ellenére nyújtott támogatásról kötött megállapodás semmis, az ennek alapján folyósított támogatást a kérelmező egy összegben a Köz.át.tv. szerint köteles visszafizetni
- (4) A határidőben és az előírt módon benyújtott kérelmeket a polgármester javaslatára, a pénzügyi és településfejlesztési bizottság véleményezi, majd a polgármester terjeszti döntésre a képviselő-testület elé.
- (5) A támogatásokról a képviselő-testület a márciusi munkaterv szerinti ülésén dönt.
- (6) A támogatásról szóló döntésben meg kell határozni, hogy a szervezet milyen tevékenységre kapja a támogatást, mikor és milyen formában kell arról elszámolnia.
- (7) A képviselő-testület által kiírt pályázatnak- *1. melléklet szerint*- tartalmaznia kell:
 - a) a pályázó nevét, székhelyét, adószámát, bírósági nyilvántartásba vételi számát, valamint közhasznú jogállása esetén az erről szóló rendelkező végzés számát, s a nyilatkozattételre jogosult személy megnevezését;
 - b) a pályázó számlavezető pénzügyintézetének megnevezését és a pályázó számlaszámának megnevezését, ahová a támogatás összege átutalható, valamint nyilatkozatot arról, hogy a pályázónak köztartozása nincs;
 - c) az igényelt támogatás célját, az igényelt összeget;
 - d) a támogatás felhasználására vonatkozó költségszámítást, megjelölve a pályázati cél megvalósításához rendelkezésre álló saját és egyéb forrást;
 - e) a pályázati cél megvalósításának kezdő és befejező időpontját;
 - f) a civil szervezet képviselője által tett nyilatkozatokat;
 - g) írásbeli hozzájárulást a pályázatban foglalt közérdekű adatok kezeléséhez és Enying Város hivatalos internetes honlapján történő közzétételéhez.
- (8) Nem részesülhet egy éven keresztül támogatásban, illetve a már folyósított támogatás visszafizetésére kötelezhető- a tudomásszerzéstől számított két éven belül- az a civil szervezet, amely
 - a) az önkormányzathoz benyújtott korábbi pályázati dokumentációjában megtevesztő vagy valótlan adatot szolgáltatott;
 - b) az önkormányzattól kapott támogatást a vonatkozó támogatási szerződésben a megjelölt céltól részben vagy egészben eltérően használta fel;
 - c) a szerződésben vállalt kötelezettségét nem vagy nem határidőben teljesítette.
- (9) A kizárt szervezetekről a Polgármesteri Hivatal nyilvántartást vezet.

6. § A támogatási szerződés

- (1) A támogatásban részesített szervezettel az önkormányzat támogatási szerződést köt.
- (2) A támogatási szerződésnek tartalmaznia kell

- a) a támogatás összegét;
 - b) a támogatás konkrét célját;
 - c) a támogatás folyósításának feltételeit és ütemezését;
 - d) a támogatás felhasználásának és elszámolásának határidejét és módját;
 - e) a kedvezményezett kötelezettség vállalására hatályos jogszabályok rendelkezéseinek betartására;
 - f) a kedvezményezett nyilatkozatát arra vonatkozóan, hogy hozzájárul a támogatás rendeltetésszerű felhasználásának és a hivatal által ellenőrzéssel megbízott személyek és szervezetek által ellenőrzéséhez;
 - g) a szerződésszegés eseteit és szankciót.
- (3) A támogatások folyósítása egy összegben vagy a támogató által meghatározott részletekben kerül sor.
- (4) A képviselő-testület által a költségvetés elfogadásakor megállapított pénzbeli támogatás kifizetéséről a döntést követően, legkésőbb május 31. napjáig a Polgármesteri Hivatal pénzügyi osztálya gondoskodik, a támogatási szerződés alapján.
- (5) A kedvezményezettek a támogatás felhasználásáról az önkormányzattal kötött szerződés és gazdálkodásukra vonatkozó előírások mellett kötelesek számot adni, tárgyévet követő január 31. napjáig.
- (6) A támogatott civil szervezet a szerződés teljesítéséről szakmai beszámoló készít, és pénzügyi elszámolást köteles a szerződésben megjelölt határidőben és módon, az átvételt igazoltatva a polgármesternek címezve benyújtani.
- (7) Az önkormányzat által nyújtott támogatások kedvezményezetteinek neve, valamint a támogatási összeg az önkormányzat honlapján közzétételre kerül.

7. § Vegyes és Záró rendelkezések

- (1) A rendelet 2020. szeptember 1. napján lép hatályba.

Enying, 2020. augusztus 19.

Viplak Tibor
polgármester

dr. Bodor Katalin
jegyző

Kihirdetve:

dr. Bodor Katalin
jegyző

Záradék:

A rendelet-tervezetet társadalmi egyeztetése 2020. augusztus 19-24. napjáig a www.enying.eu oldalon elérhető.

Ellene bejelentés, észrevétel érkezett / nem érkezett.

Enying, 2020. augusztus 19.

Dr. Bodor Katalin
jegyző

Adatlap támogatási kérelemhez

I. A szervezet adatai:

1. nyilvántartás szerinti (nem rövidített) neve:
2. székhelye:
3. adószáma: _ _ _ _ _ - _ - _ _
4. cégbírósi bejegyzés vagy bírósági nyilvántartásba vétel száma; közhasznú jogállása esetén az erről szóló rendelkező végzés száma:
5. számlavezető pénzintézet neve és számlaszáma: _ _ _ _ _ - _ _ _ _ _ - _ _ _ _ _
6. képviselőjének neve, elérhetősége:
7. szervezet célja:
8. az igényelt támogatás célja:
9. a támogatás felhasználására vonatkozó költségszámítás, megjelölve a pályázati cél megvalósításához rendelkezésre álló saját és egyéb forrást:

10. a pályázati cél megvalósításának kezdő és befejező időpontja:
11. Enying Város Önkormányzatától a kérelem benyújtását megelőző 2 éven belül kapott támogatások (év, összeg): évFtévFt

Nyilatkozom, hogy Enying Város Önkormányzatától kapott korábbi, lejárt határidőjű támogatásokkal elszámoltam, a szervezetnek lejárt köztartozása nincs, továbbá csőd-, felszámolási, vagy végelszámolási eljárás alatt nem áll.

Nyilatkozom, hogy az általam képviselt civil szervezet nem esik a Köz.át.tv. 6.§-ában foglalt korlátozás alá.

Nyilatkozom, hogy az általam képviselt szervezet a nemzeti vagyonról szóló 2011.évi CXCVI tv. 3.§ (1). bek szerinti átlátható szervezetnek minősül.

Nyilatkozom továbbá, hogy a pályázatban foglalt közérdekű adatok kezeléséhez és Enying Város hivatalos internetes honlapján történő közzétételéhez hozzájárulok.

Kelt:

PH

.....
Támogatott (képviseelője) aláírása

Az önkormányzati támogatás elszámolásának ellenőrzése

A támogatás adatai

Támogatott szervezet neve:

Székhely, cím:

A szervezet elnökének, képviselőjének a neve:

A képviselő-testületi döntés száma:

A támogatási megállapodás kelte:

A támogatás összege:

Elszámolási határidő:

Kérelemben megjelölt cél:

Egyéb:

Az elszámolás

1. Az elszámolás leadásának időpontja:

Határidőn belül történt:

Igen

Nem

2. Az elszámolt összeg:

3. Különbözet:

4. Számszakilag ellenőrizve:

5. A felhasználás céljának ellenőrzése:

6. Az elszámolás teljesítésének igazolása:

7. Megjegyzés:

Enying, ...

Polgármester

HATÁSVIZSGÁLAT

A jogalkotásról szóló 2010. évi CXXX. törvény 17.§-a értelmében a jogszabályok előkészítése során előzetes hatásvizsgálatot kell lefolytatni. Az előzetes hatásvizsgálat megállapításai a következők:

1. A jogszabály megalkotásának szükségessége: A rendelet megalkotását- támogatási szándék esetén- jogszabály írja elő.
2. Társadalmi, gazdasági és költségvetési hatások: a településen működő civil szervezetek működésének segítése, gazdaságilag lényeges hatása nincs, a képviselő-testület a támogatás összegét az önkormányzat költségvetéséből biztosítja.
3. Környezeti és egészségügyi következményei: A rendeletben foglaltak végrehajtásának közvetlen környezeti és egészségügyi hatása nincs.
4. Adminisztratív terheket befolyásoló hatások: A rendeletben foglaltak végrehajtásának adminisztratív terheket befolyásoló hatásai a kérelem döntésre előkészítésével és a döntés végrehajtásával, valamint a pályázat elszámolásával kapcsolatosak.
5. A jogszabály megalkotásának szükségessége, a jogalkotás elmaradásának várható következményei: A jogszabály megalkotásának elmaradása esetén a civil szervezetek támogatása nem szabályszerű.
6. A jogszabály alkalmazásához szükséges személyi, szervezeti és pénzügyi feltételek: A rendelet elfogadása nem igényel többlet személyi, szervezeti, pénzügyi feltételt.

SZABÁLYZAT

a civil szervezetek önkormányzati támogatásáról

Érvényes: 2018. július 1-jétől

Jóváhagyta:

Viplak Tibor
polgármester



dr. Kőrödi-Juhász Zsolt
jegyző

CIVIL SZERVEZETEK ÖNKORMÁNYZATI TÁMOGATÁSÁNAK SZABÁLYZATA

Enying Város Önkormányzatának (a továbbiakban: Önkormányzat) civil szervezetek részére nyújtott önkormányzati támogatásokkal kapcsolatos eljárásrend szabályait

- a számvitelről szóló 2000. évi C. törvény,
- az államháztartásról szóló 2011. évi CXCV. törvény,
- az államháztartási törvény végrehajtásáról szóló 368/2011. (XII. 31.) Korm. rendelet,
- az államháztartás számviteléről szóló 4/2013. (I. 11.) Korm. rendelet, valamint
- Enying Város Önkormányzata Képviselő-testületének az államháztartáson kívüli forrás átadásáról-átvételéről szóló 11/2015. (VII. 02.) önkormányzati rendelete

figyelembevételével a következők szerint határozom meg.

1. A szabályzat célja

A Magyarországon bírósági nyilvántartásba vett enyingi székhelyű, illetve országos, regionális, megyei szervezet enyingi szervezettel is rendelkező civil szervezetei számára, azok helyi működéséhez és tevékenységéhez önkormányzati költségvetési vagy természetbeni támogatás biztosítása.

2. A szabályzat hatálya

- (1) A szabályzat hatálya alá tartoznak azon társadalmi szervezetek - alapítványok, egyesületek stb. - (kivéve a pártok, tömegmozgalmak, a munkaadói és munkavállalói érdekképviselői szervezetek, valamint a biztosító egyesületek), amelyeket a bíróság a pályázat kiírását megelőző legalább 3 hónappal nyilvántartásba vett, és az alapító okiratuknak/alapszabályuknak megfelelő tevékenységüket ténylegesen folytatják.
- (2) Nem támogathatók a civil szervezetek azon tevékenységei, amelyek támogatását törvény vagy más jogszabály tiltja.

3. civil szervezetek támogatásának módjai

- (1) Az Önkormányzat a civil szervezetek pénzügyi támogatását a költségvetésben külön megjelölt forrásból biztosíthatja.
- (2) A természetbeni támogatás módja ingyenes vagy kedvezményes helyiséghasználat, illetve más, a működést segítő ingyenes, illetve kedvezményes szolgáltatás lehet.

4. Az Enyingen működő civil szervezetek támogatása

- (1) Az Önkormányzat költségvetésében e szabályzatban meghatározott célokra és a civil szervezetek számára elkülönített előirányzatot hoz létre. Az előirányzat felhasználásáról a képviselő-testület dönt.
- (2) A Civil szervezetek működési támogatása előirányzathoz az alábbi célokra teljesíthetők a következők:
 - a) civil szervezetek működésének támogatása;
 - b) civil szervezeteket érintő évfordulók, fesztiválok, hazai és határon túli rendezvények támogatása;
 - c) hazai és határon túli rendezvényeken, fesztiválokon történő részvétel támogatása, európai integrációt elősegítő civil programok támogatása;
 - d) civil szférával kapcsolatos szolgáltató, tanácsadó, oktatási, fejlesztő, segítő tevékenységek támogatása;
 - e) civil szférát bemutató kiadványok, elektronikus és írott szakmai sajtó támogatása;
 - f) civil szervezetek pályázati önrészeinek támogatása;
 - g) civil érdekképviseleti tevékenységek támogatása;
 - h) egyéb várospolitikai célok érdekében végzett tevékenység támogatása.
- (3) A támogatás e szabályzatban foglaltaknak megfelelően pályázati úton vagy egyéni kérelemmel igényelhető. A pályázatot a képviselő-testület írja ki és bírálja el. Az egyéni kérelmeket a képviselő-testület vagy átruházott hatáskörben a polgármester bírálja el. A sportegyesület részére a költségvetésben elfogadott külön sportegyesület támogatás előirányzat terhére, az egyesület kérelme alapján, a polgármester állapítja meg a résztámogatások összegét.

5. Az Önkormányzat által nyújtott pénzügyi támogatás igénylése

- (1) A képviselő-testület által kiírt pályázat esetén pályázati dokumentációnak tartalmaznia kell:
- a) a pályázó nevét, székhelyét, adószámát, bírósági nyilvántartásba vétel számát, valamint közhasznú jogállás esetén az erről szóló rendelkező végzés számát, a nyilatkozattételre jogosult személy megnevezését,
 - b) a pályázó számlavezető pénzügyintézetének megnevezését és a pályázó számlaszámának megjelölését, ahová a támogatás összege átutalható, valamint nyilatkozatot arról, hogy a pályázó szervezetnek köztartozása (Nemzeti Adó- és Vámhivatal, önkormányzati adóhatóság felé) nincs.
 - c) az igényelt támogatás célját, a felhasználás módját és az igényelt összeget;
 - d) a támogatás felhasználására vonatkozó költségvetést, megjelölve a pályázati cél megvalósításához rendelkezésre álló saját és egyéb forrás összegét;
 - e) a pályázati cél megvalósításának kezdő és befejező időpontját;
 - f) a civil szervezet képviselője által tett nyilatkozatokat,
 - g) írásbeli hozzájárulást a pályázatban foglalt közérdekű adatok kezeléséhez és Enying Város hivatalos internetes honlapján való közzétételéhez.
- (2) Nem részesülhet 1 éven keresztül támogatásban, illetve a már folyósított támogatás visszafizetésére kötelezhető - a tudomásszerzéstől számított két éven belül - az a civil szervezet, amely
- a) az Önkormányzathoz benyújtott korábbi pályázati dokumentációjában megtévesztő vagy valótlan adatot szolgáltatott;
 - b) az Önkormányzattól kapott támogatást a vonatkozó támogatási szerződésben megjelölt céltól részben vagy egészben eltérően használta fel;
 - c) szerződésben vállalt kötelezettségét nem vagy nem határidőben teljesítette.
- (3) A kizárt szervezetekről az Enyingi Polgármesteri Hivatalban (a továbbiakban: Hivatal) nyilvántartást kell vezetni.

6. A támogatási szerződés

- (1) E szabályzat 3. pontjában meghatározott forrásokból támogatásban részesített szervezettel az Önkormányzat támogatási szerződést köt.
- (2) A támogatási szerződésnek tartalmaznia kell:
- a) a támogatás összegét;

- b) a támogatás konkrét célját;
 - c) a támogatás folyósításának feltételeit és ütemezését;
 - d) a támogatás felhasználásának és elszámolásának határidejét, módját;
 - e) a kedvezményezett kötelezettségvállalását a hatályos jogszabályok előírásainak betartására;
 - f) a kedvezményezett nyilatkozatát arra vonatkozóan, hogy hozzájárul a támogatás rendeltetésszerű felhasználásának a Hivatal által ellenőrzéssel megbízott személyek és szervezetek általi ellenőrzéséhez;
 - g) a szerződésszegés eseteit és szankcióit.
- (3) A támogatások folyósítására egy összegben vagy a támogató által meghatározott részletekben kerül sor, utólagos elszámolási kötelezettség mellett.
- (4) A kedvezményezettek a támogatás felhasználásáról az Önkormányzattal kötött szerződés és a gazdálkodásukra vonatkozó előírások szerint kötelesek számot adni.
- (5) A támogatott civil szervezet a szerződés teljesítéséről szakmai beszámolót és pénzügyi elszámolást köteles a szerződésben megjelölt határidőben és módon, az átvételt igazolva (ajánlott postai küldemény, személyes benyújtás stb.) a polgármesternek címezve benyújtani.
- (6) Az előző évi elszámolások elfogadásáról az Önkormányzat Képviselő-testülete az előző évi költségvetés végrehajtását tárgyaló ülésén dönt.
- (7) Az Önkormányzat által nyújtott támogatások kedvezményezetteinek neve, valamint a támogatási összeg Enying Város hivatalos internetes honlapján közzétételre kerül.
- (8) A Képviselő-testület által a költségvetés elfogadásakor megállapított pénzügyi támogatás kifizetéséről a döntést követően a Hivatal gondoskodik a támogatottal kötött támogatási szerződés alapján.
- (9) A kedvezményezettek a támogatás felhasználásáról az Önkormányzattal kötött megállapodás, a támogatási szerződés, valamint a gazdálkodásukra vonatkozó előírások szerint kötelesek számot adni.
- (10) A támogatott civil szervezet a szerződés teljesítéséről szakmai beszámolót és pénzügyi elszámolást köteles a szerződésben megjelölt határidőben benyújtani.
- A támogatás felhasználásáról készített elszámolást a kedvezményezettek a polgármesternek címezve kötelesek benyújtani.

III.

ZÁRÓ RENDELKEZÉSEK

- (1) A szabályzat az aláírás napján lép hatályba.

- (2) A szabályzat rendelkezéseit minden érintettel meg kell ismertetni. Ennek felelőse a Hivatal aljegyzője.
- (3) A szabályzat tartalmát érintő jogszabályi változások esetén a szabályzatot ki kell egészíteni, vagy szükség esetén módosítani kell. Ennek felelőse a Jegyző által megbízott személy.

Enying, 2018. június 29.

Viplak Tibor
polgármester

Enying Város Önkormányzata
Enying

dr. Kőrödi-Juhász Zsolt
jegyző

NYILATKOZAT

Civil szervezet adatairól támogatás igényléséhez

Támogatást kérelmező civil szervezet neve:.....

Székhelye:.....

Adószáma:.....

Számlaszáma:.....

Bírósági bejegyzés száma:.....

(Bírósági bejegyzésről szóló végzés hitelesített másolata csatolandó.)

Enying,

.....

aláírás

7.) Megjegyzés:

.....

.....

.....

dátum

.....

aláírás
/polgármester/

Enying,

Megismerési nyilatkozat

Enying Város Önkormányzatának 2018. július 1-jétől hatályos Civil szervezetek önkormányzati támogatásával kapcsolatos eljárásrendjére vonatkozó szabályzatot megismertem. Tudomásul veszem, hogy az abban leírtakat a munkám során köteles vagyok betartani.

Név	Beosztás	Dátum	Aláírás

**ENYING VÁROS ÖNKORMÁNYZATA
PÉNZÜGYI ÉS TELEPÜLÉSFEJLESZTÉSI BIZOTTSÁGA**

Kivonat

A Pénzügyi és Településfejlesztési Bizottság
2020. augusztus 17. napján megtartott **rendes nyílt** ülésének jegyzőkönyvéből

**Enying Város Önkormányzata Pénzügyi- és Településfejlesztési Bizottságának
139/2020.(VIII.17.) határozata az „Önkormányzati támogatásokról szóló rendelet
megalkotása” című napirend napirendről történő levétele:**

Enying Város Önkormányzatának Pénzügyi és Településfejlesztési Bizottsága a „Az önkormányzati támogatásokról szóló rendelet megalkotása” című 13-as napirendi pontot a napirendről leveszi és megbízza Enying Város Jegyzőjét, hogy a soron következő képviselő-testületi ülésre egészítse ki az önkormányzati támogatásokról szóló rendelet tervezetét.

Felelős: Gebula Béla Ákos elnök
Határidő: azonnal

Gebula Béla Ákos
elnök

Nyikos István
bizottsági tag

A kivonat hitelélül:

EGYEZTETÉSI LAP

Az önkormányzati támogatásokról szóló rendelet megalkotása

tárgyú előterjesztéshez

Titkársági és Humán Iroda záradéka:

Az előterjesztésben foglaltakat megismertem, azzal kapcsolatban észrevételem nincs/az alábbi észrevételt teszem:¹

Enying, 2020.08.12.

Tóth Gabriella
irodavezető

Hatósági és Adóigazgatási Osztály záradéka:

Az előterjesztésben foglaltakat megismertem, azzal kapcsolatban észrevételem nincs/az alábbi észrevételt teszem:²

Enying, 2020.

Pirmann-né Felső Marianna
osztályvezető

Pénzügyi Osztály Záradéka:

Az előterjesztésben foglaltakat megismertem, azzal kapcsolatban észrevételem nincs/az alábbi észrevételt teszem:³

Enying, 2020. 08. 12.

Illés József
osztályvezető

¹ megfelelő aláhúzendó

² megfelelő aláhúzendó

³ megfelelő aláhúzendó

Műszaki Osztály záradéka:

Az előterjesztésben foglaltakat megismertem, azzal kapcsolatban észrevételem nincs/az alábbi észrevételt teszem:⁴

Enying, 2020. 08. 11.

Diószegi Anna
osztályvezető

Intézményvezetői észrevétel⁵:

Az előterjesztésben foglaltakat megismertem, azzal kapcsolatban észrevételem nincs/az alábbi észrevételt teszem:⁶

Enying, 20__ . ____ „__.”

intézményvezető

Törvényességi záradék:

Az előterjesztésben foglaltakat törvényességi szempontból megvizsgáltam, azzal kapcsolatban törvényességi észrevételem nincs/a következő törvényességi észrevételt teszem:⁷

Enying, 2020. 08. 10.

Dr. Bodor Katalin
jegyző

⁴ megfelelő aláhúzendó

⁵ amennyiben az előterjesztésben az önkormányzat intézménye közvetlenül érintett, úgy az érintett intézmény vezetőjének véleménye

⁶ megfelelő aláhúzendó

⁷ megfelelő aláhúzendó

Pénzügyi és Településfejlesztési Bizottság **előterjesztései**

a 2020. augusztus 17-i üléséről

III./1. Enying 5531 hrsz.-ú önkormányzati út ingatlanrész vételi kérelme

A bizottság 4 igen egyhangú szavazattal az alábbi határozatot hozta:

Enying Város Önkormányzata Pénzügyi és Településfejlesztési Bizottságának 134/2020.(VIII.17.) határozata az Enying 5531 hrsz.-ú önkormányzati út ingatlanrész vételi kérelme tárgyában:

Enying Város Önkormányzatának Pénzügyi és Településfejlesztési Bizottsága az alábbi határozati javaslatot terjeszti a képviselő-testület elé elfogadásra:

„Enying Város Önkormányzatának Képviselő-testülete

- 1. megismerte az előterjesztésben foglaltakat,*
- 2. az Enying 5531 hrsz.-ú önkormányzati út ingatlanrészét nem kívánja értékesíteni,*
- 3. megbízza a polgármesteri hivatalt, a döntésről értesítse a kérelmezőt.*

*Felelős: Viplak Tibor polgármester
Határidő: azonnal”*

Felelős: Viplak Tibor polgármester
Határidő: azonnal

III./2. Nyikos Péter kérelme parkoló javítására, bővítésére

A bizottság 3 igen szavazattal az alábbi határozatot hozta:

Enying Város Önkormányzata Pénzügyi és Településfejlesztési Bizottságának 135/2020.(VIII.17.) határozata Nyikos Péter kérelme parkoló javítására, bővítésére tárgyban:

Enying Város Önkormányzatának Pénzügyi és Településfejlesztési Bizottsága az alábbi határozati javaslatot terjeszti a képviselő-testület elé elfogadásra:

„A képviselő-testület

- 1) megismerte és tudomásul vette az előterjesztésben foglaltakat,*
- 2) az Enying, Kossuth Lajos u. 2. számon található MOLLBENCING Kft. tulajdonában lévő ingatlan előtti 2293 hrsz-on található parkoló javításához, bővítéséhez és a növényisziget kialakításához a kérelmező költségén megfelelő csapadékvíz elvezetés kialakításával a tulajdonosi hozzájárulását megadja,*

3) felkéri a Polgármesteri Hivatalt, tájékoztassa a kérelmezőt a döntésről.

Felelős: Viplak Tibor polgármester

Határidő: 1. és 2. pont tekintetében azonnal, 3. pont tekintetében 15 nap”

Felelős: Viplak Tibor polgármester

Határidő: 1. és 2. pont tekintetében azonnal, 3. pont tekintetében 15 nap

III/3. Alsótekeresi sebességkorlátozó tábla kihelyezése

A bizottság 4 igen egyhangú szavazattal az alábbi határozatot hozta:

Enying Város Önkormányzata Pénzügyi és Településfejlesztési Bizottságának 137/2020.(VIII.17.) határozata Alsótekeresi sebességkorlátozó tábla kihelyezése tárgyban:

Enying Város Önkormányzatának Pénzügyi és Településfejlesztési Bizottsága az alábbi határozati javaslatot terjeszti a képviselő-testület elé elfogadásra:

„A képviselő-testület

- 1) megismerte és tudomásul vette az előterjesztésben foglaltakat,*
- 2) az Enying-Alsótekeres településrészen a teljes településrészt 20 km/óra övezet sebességkorlátozás bevezetését támogatja.*

Felelős: Viplak Tibor polgármester

Határidő: 1. pont tekintetében azonnal, 2. pont tekintetében 15 nap”

Felelős: Viplak Tibor polgármester

Határidő: 1. pont tekintetében azonnal, 2. pont tekintetében 15 nap

S Ü R G Ő S S É G I I N D Í T V Á N Y

Enying Város Önkormányzata Képviselő-testületének
2020. augusztus 26. napján tartandó soros (rendes) nyílt ülésére

Tárgy: Enying Város Önkormányzata „2020. évi kitekintő határozatának módosítása”

Előterjesztő: Viplak Tibor polgármester

Készítette: Illés József pénzügyi osztályvezető

A KT döntés elfogadásához szükséges többség típusa:

egyszerű / **minősített**

A szavazás módja:

nyílt/ titkos

Tisztelt Képviselő-testület!

Ezúton terjesztem a tisztelt Képviselők elé az Enying Város Önkormányzata „2020. évi kitekintő határozatának” tervezetét és kérem, hogy megtárgyalását követően szíveskedjenek azt elfogadni.

1. Előzmények

A hitelfelvétel kapcsán be kell mutatni az önkormányzat „2020. évi kitekintő határozatát”, amely a Stabilitási törvény szerinti adósságot keletkeztető ügyletekből eredő fizetési kötelezettségek mértékét tartalmazza be a költségvetési évet követő három évben. A módosított kitekintő határozatot a Képviselő-testület 2020. augusztus 17-i nyílt ülésén elfogadta. A tervezett adósságszolgálat azonban a banki levelezés kapcsán módosult (kisebb lett), ezért szükséges a törlesztőrészleteket módosítani.

2. Jogsabályi hivatkozások

- Magyarország 2020. évi központi költségvetéséről szóló 2019. évi LXXI. törvény
- az államháztartásról szóló 2011. évi CXCV. törvény
- Magyarország gazdasági stabilitásáról szóló 2011. évi CXCV. törvény

3. Költséghatások, illetve a kiadás fedezetét biztosító költségvetési sor megnevezése: -

4. melléklet

- határozati javaslat
- banki levelezés (törlesztési terv)

Enying, 2020. augusztus 26.

Tisztelettel:

Viplak Tibor
Polgármester sk.

HATÁROZATI JAVASLAT

Enying Város Önkormányzata Képviselő-testületének .../2020. (II. .) határozata a Stabilitási törvény szerinti adósságot keletkeztető ügyletekből eredő fizetési kötelezettségek mértékéről a költségvetési évet követő három évben:

Enying Város Önkormányzatának Képviselő-testülete

1. az Áht. 29/A. §-ában foglaltak alapján az önkormányzat saját bevételeinek, valamint a Stabilitási törvény 3. § (1) bekezdése szerinti adósságot keletkeztető ügyleteiből eredő fizetési kötelezettségeinek a költségvetési évet követő három évre a várható összegét az alábbiakban foglaltak szerint állapítja meg

adatok e Ft-ban

	2020.	2021.	2022.	2023.
Helyi adók	195.500	180.570	180.570	180.570
Immateriális javak, ingatlanok és egyéb tárgyi eszközök értékesítése	3.000	3.000	3.300	3.630
Tulajdonosi bevételek (Osztalék, hozam, eszközhasználati díj)	21.590	36.194	36.194	36.194
Díjak, pótlékok, bírság, települési adók	11.900	12.150	12.150	12.150
Részesedések értékesítése és megszűnéséhez kapcsolódó bevételek	0	0	0	0
Privatizációból származó bevételek	0	0	0	0
Garancia és kezességvállalásból származó megtérülések	0	0	0	0
Saját bev.	231.990	232.270	223.270	223.270
<i>Saját bev. 50%-a</i>	<i>115.995</i>	<i>116.135</i>	<i>116.135</i>	<i>116.135</i>
Felvett fejlesztési hitel	100.000	0	0	0
Fejlesztési hitel és kamata törlesztése	3.386	6.454	12.211	12.000

2. kijelenti, hogy a 182/2020.(VII.31.) számú határozatában döntött az 50 M Ft értékű fejlesztési hitel felvételéről az alábbi pályázatokhoz kapcsolódó önerők biztosításához:

- a.) A TOP-2.1.2-15-FE1-00004 azonosítószámú „Zöld város, Enying” pályázathoz;
- b.) „Önkormányzati feladatellátást szolgáló fejlesztések támogatása” BM-2020 pályázathoz.

3. megállapítja, hogy az előzőek alapján az Önkormányzat megfelel a Stabilitási törvény 10. § (3) bekezdésében foglalt követelménynek, mely szerint: „*az önkormányzat 3. § (1) bekezdése szerinti adósságot keletkeztető ügyletből származó tárgyévi összes fizetési kötelezettsége az adósságot keletkeztető ügylet futamidejének végéig egyik évben sem haladja meg az önkormányzat adott évi saját bevételeinek 50%-át.*”

3. Ezzel egyidejűleg a Enying Város Önkormányzata Képviselő-testületének 192/2020. (VIII.17.) számú határozata hatályát veszti.

Felelős: Viplak Tibor polgármester
Határidő: azonnal

Többéves kihatással járó döntések évenkénti bontásban

Hitel megnevezése: Fejlesztési hitel 2020
 Fejlesztési hitel Takarékbank Zrt. Hitelösszeg: 50 000 000
 Kamatbázis (negyedévente változik) Kamatfelár: 0,74% 2020.III. névi 3 havi BUBOR
 1,90%

	Lehívás	Hitelállomány	Tőketörlesztés	Kamatfizetés+folyósítási jutalék	Negyedéves adósságszolgálat	Évenkénti adósságszolgálat
2021.06.30	50 000 000	50 000 000			150 000	
2022.03.31		48 571 000	1 429 000	1 004 667	2 433 667	7 671 259
2022.06.30		47 142 000	1 429 000	324 130	1 753 130	
2022.09.30		45 713 000	1 429 000	318 051	1 747 051	
2022.12.31		44 284 000	1 429 000	308 410	1 737 410	
2023.03.31		42 855 000	1 429 000	292 274	1 721 274	6 843 594
2023.06.30		41 426 000	1 429 000	285 986	1 714 986	
2023.09.30		39 997 000	1 429 000	279 487	1 708 487	
2023.12.31		38 568 000	1 429 000	269 846	1 698 846	
2024.03.31		37 139 000	1 429 000	257 377	1 686 377	6 693 424
2024.06.30		35 710 000	1 429 000	247 841	1 676 841	
2024.09.30		34 281 000	1 429 000	240 923	1 669 923	
2024.12.31		32 852 000	1 429 000	231 282	1 660 282	
2025.03.31		31 423 000	1 429 000	216 823	1 645 823	6 537 597
2025.06.30		29 994 000	1 429 000	209 696	1 638 696	
2025.09.30		28 565 000	1 429 000	202 360	1 631 360	
2025.12.31		27 136 000	1 429 000	192 719	1 621 719	
2026.03.31		25 707 000	1 429 000	179 098	1 608 098	6 384 599
2026.06.30		24 278 000	1 429 000	171 551	1 600 551	
2026.09.30		22 849 000	1 429 000	163 796	1 592 796	
2026.12.31		21 420 000	1 429 000	154 155	1 583 155	
2027.03.31		19 991 000	1 429 000	141 372	1 570 372	6 231 601
2027.06.30		18 562 000	1 429 000	133 407	1 562 407	
2027.09.30		17 133 000	1 429 000	125 232	1 554 232	
2027.12.31		15 704 000	1 429 000	115 591	1 544 591	
2028.03.31		14 275 000	1 429 000	104 798	1 533 798	6 079 754
2028.06.30		12 846 000	1 429 000	95 262	1 524 262	
2028.09.30		11 417 000	1 429 000	86 668	1 515 668	
2028.12.31		9 988 000	1 429 000	77 027	1 506 027	
2029.03.31		8 559 000	1 429 000	65 921	1 494 921	5 925 604
2029.06.30		7 130 000	1 429 000	57 117	1 486 117	
2029.09.30		5 701 000	1 429 000	48 104	1 477 104	
2029.12.31		4 272 000	1 429 000	38 463	1 467 463	
2030.03.31		2 843 000	1 429 000	28 195	1 457 195	4 328 707
2030.06.30		1 414 000	1 429 000	18 972	1 447 972	
2030.09.30		0	1 414 000	9 540	1 423 540	
Összesen			50 000 000	6 696 140		

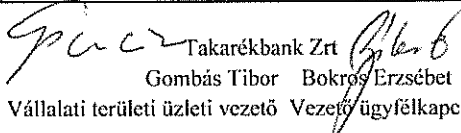
 Takarékbank Zrt.
 Gombás Tibor Bokros Erzsébet
 Vállalati területi üzleti vezető Vezető ügyfélkapcsolati menedzser

Takarékbank Zártkörűen Működő
 Részvénytársaság
 24.